

Пайдалану бойынша нұсқаулық

DEXP

DEXP WM-FM3SDWI/GG
кір жуғыш машинасы

Қысқаша нұсқаулық



Жуатын киім-кешекті сұрыптаңыз (толығырақ ақпарат алу үшін «Киімді бастапқы тексеру және кір жууға дайындау» бөліміне жүгініңіз).

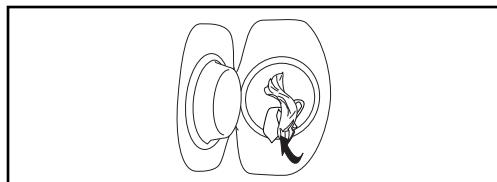

Есікті ашыңыз және кірді жүктеңіз.

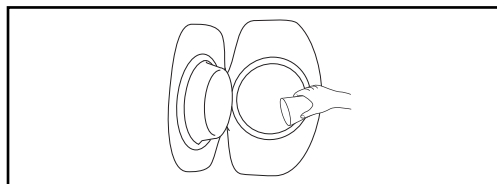

Кір жууға арналған құралды қосыңыз.

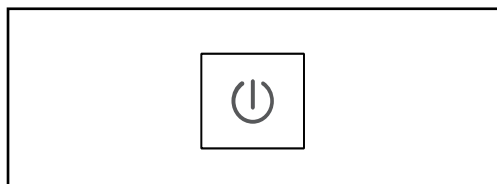

«Қосу/Сөндіру» батырмасын басып, кір жуғыш машинаны қосыңыз.



Кір жуу бағдарламасын таңдаңыз.

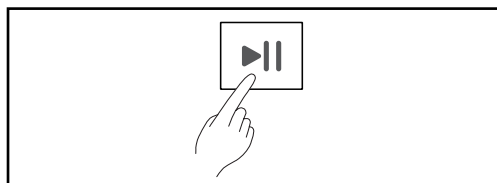

Кір жуу циклін іске қосу үшін «Бастау/Үзіліс» батырмасын басыңыз.



Мазмұны

Сақтық шаралары.....	6
Электрмен жұмыс істеу кезінде	6
Сумен жұмыс істеу кезінде	7
Жалпы ережелер	7
Құрылғының схемасы	9
Керек-жарақтары	9
Орнату.....	10
Кір жуғыш машинаны қаптамадан шығару	10
Су жинағыш ұшайырды кранға қосу	11
Кір жуғыш машинаны пайдалану.....	13
Пайдаланар алдында	13
Құрылғыны іске қосу	13
Киімді бастапқы тексеру және кір жууға дайындау	14
Машинамен жууға болмайтын киім	16
Балалар киім-кешегін жуу	16
Оңай собалақтанып қалуы мүмкін киім-кешек.....	17
Құрылғымен жұмыс істеу	17
Басқару панелі	17
Батырмалардың сипаттамасы	18
Кір жуу бағдарламаларының сипаттамасы.....	19
Кір жуу бағдарламаларының кестесі	20
Техникалық қызмет көрсету	21
Кір жуғыш машинаның корпусын тазалау және оған қызмет көрсету	21
Есіктің тығыздағышын тазалау	21
Кір жуғыш машинаны «еріту»	21
Барабанның ішкі бетін тазалау.....	21
Коннекторды тазалау	22
Ағызу сүзгісін тазалау	22
Ықтимал проблемалар және олардың шешімі	23
Қателер кодтары.....	24
Техникалық сипаттамалары.....	25
Энергия тиімділігі туралы ақпарат.....	26
Монтаждау, сақтау, тасу (тасымалдау), өткізу және кәдеге жарату ережелері мен шарттары	27
Қосымша ақпарат.....	28
Ескертулер	29
Құрғақ киім-кешектің болжамды салмағы.....	29
Киімде көрсетілген пиктограммалардың мәні	30
Дақтарды кетіру жөніндегі ұсыныстар.....	32

Құрметті сатып алушы!

Біздің өнімimizi таңдағаныңыз үшін Сізге алғыс білдіреміз.

Біз Сізге сапаға, функционалдылыққа және дизайнға қойылатын жоғары талаптарға сәйкес әзірленіп жасалған бұйымдар мен құрылғыларды ұсынуға қуаныштымыз. Құрылғыны пайдаланар алдында осы нұсқаулықты мұқият оқып шығыңыз, онда Сіздің қауіпсіздігіңізге қатысты маңызды ақпарат, сондай-ақ өнімді дұрыс пайдалану және оны күтіп ұстау жөніндегі ұсынымдар берілген. Осы Нұсқаулықты сақтап қойыңыз және бұйымды әрі қарай пайдалану кезінде оны анықтамалық материал ретінде пайдаланыңыз.

Кір жуғыш машина үй шаруашылығында тоқыма бұйымдарын және жуғыш құралдың ерітіндісінде машинада жууға болатын сыртқы киімді жуу үшін пайдалануға арналған.

Сақтық шаралары

Электрмен жұмыс істеген кезде

1. Құрылғыны электр жабдықтау жүйесіне қосуды тек білікті маман жүзеге асыруы тиіс.
2. Қауіпті жағдайларды болдырмау үшін зақымдалған қуат беру сымын өндіруші, оның сервистік техникалық қызмет көрсету жөніндегі өкілі немесе тиісті біліктілігі бар өзге маман ауыстыруы тиіс.
3. Тазалау немесе техникалық қызмет көрсету алдында кір жуғыш машинаны қуат беру желісінен ажырату қажет.
4. Қуат беру кәбілінің ашасын су қолмен ұстамаңыз.
5. Сіздің қауіпсіздігіңіз мақсатында қуат беру кәбілінің ағытпасы жерге тұйықталған екі полюсті розеткаға қосылуы тиіс. Қуат беру желіңіздің розеткасы жерге дұрыс әрі сенімді тұйықталғанын мұқият тексеріңіз және оған көз жеткізіңіз.
6. Кір жуғыш машина тек техникалық сипаттамаларда көрсетілген кернеуі бар желіге ғана қосыла алады. Құрылғыны атаулы тоқ күші құрылғының сипаттамаларында көрсетілгеннен аз болатын электр желіге қоспаңыз. Егер электр қуат беру желісінің параметрлерін білмесеңіз, қызмет көрсететін ұйымға хабарласыңыз.
7. Қуат сымының тиісті қорғалуын қамтамасыз етіңіз. Қуат беру сымын адамдарға және басқа заттарға тимейтіндей және зақымдалмайтындай етіп, жақсы бекітіп қою қажет. Қуат беру желісіне ерекше назар аударылуы тиіс. Электр айыры розеткаға оңай сұғылуы тиіс. Сонымен қатар розетканың орналасқан жеріне және оған қол жеткізу ыңғайлылығына ерекше назар аудару қажет.
8. Розетканың шамадан тыс жүктелуіне жол бермеңіз және кәбілді ұзартпаңыз. Сымды ұзарту өртке немесе электр тоғы соғуына әкелуі мүмкін. Қуат сымын сулы қолмен ұстап тартпаңыз.

Сумен жұмыс істеген кезде

1. Құрылғыны сумен жабдықтау және су тарту жүйелеріне қосуды тек білікті маман жүзеге асыруы тиіс.
2. Жеткізу жиынтығына кіретін жаңа құбыршектерді ғана пайдалану керек, ескі құбыршектерді қайта пайдалануға болмайды.
3. Есікті ашар алдында барабанда су жоқ екеніне көз жеткізіңіз. Барабанның ішінде су бар екені көрініп тұрса, есікті ашпаңыз.
4. Кір жуғыш машинадан ыстық суды ағызған кезде күйіп қалмаңыз.
5. Кір жуғыш машинаның жіберуші краны біреу болса, оны суық су құбырына қосу қажет. Кір жуғыш машинаның жіберуші краны екеу болса, оны ыстық және суық су құбырларына қосу қажет.

Жалпы ережелер

1. Кір жуғыш машина тек үй-жайдың ішінде пайдалануға арналған.
2. Машина корпусындағы желдету тесіктері кілеммен және басқа да жабындармен жабылмауға тиіс.
3. Бұл құрылғыны 8 жасқа толмаған балалар және физикалық, сенсорлық немесе ақыл-ой қабілеттері шектеулі және тәжірибесі немесе білімі жеткіліксіз тұлғалар, олардың қауіпсіздігі үшін жауап беретін тұлғаның бақылауындағы немесе оларға электр аспабын қауіпсіз пайдалануға мүмкіндік беретін және оларға аспапты пайдалануға байланысты қауіптер туралы түсінік беретін тиісті нұсқауларды алғаннан кейінгі пайдалану жағдайларын қоспағанда, пайдалана алмайды. Балалардың құрылғымен ойнауына рұқсат етпеңіз.
4. Кір жуу алдында киімнің барлық қалталары бос екеніне көз жеткізіңіз.
5. Тиындар, әшекейлер, шегелер, бұрандар, тастар және т.б. сияқты өткір және қатты заттар кір жуғыш машинаны қатты зақымдауы мүмкін.
6. Егер аспап ұзақ уақыт бойы пайдаланылмаса, кір жуғыш машинаны электр қуат беру желісінен ажыратып, су жіберуді сөндіріп қойыңыз.
7. Пайдаланар алдында ішіне балалар және үй жануарлары кіріп кетпегенін тексеріңіз.
8. Құрылғының есігіне сүйенбеңіз, өйткені ол жұмыс істеп тұрған кезде қатты қызуы мүмкін. Жұмыс істеп тұрған кезде балалар мен үй жануарларының құрылғымен тікелей жанасуына жол бермеңіз.
9. Кір жуғыш машинаны жарылу қаупі бар немесе күйдіргіш газ тәрізді заттар бар үй-жайларда орнатпаңыз.
10. Құрылғыны пайдалануды бастамас бұрын бүкіл қаптама компоненттерін алып тастаңыз. Әйтпесе, кір жуғыш машина кір жуған кезде қатты зақымдалуы мүмкін.
11. Бүкіл қаптау материалдарын (пластик пакеттерді, көбікматериалдардан жасалған төсемдерді және т.б.) балалардың қолы жетпейтін жерде сақтаңыз. Қаптама материалдар балалар үшін қауіпті болуы мүмкін.
12. Киімді алғаш рет жуар алдында киімді жүктемей, «Өзін-өзі тазалау» кір жуу циклін іске қосып, машинаны тексеріп алыңыз.

13. Бұл кір жуғыш машина тек тұрмыстық пайдалануға және машинамен жууға болатын тоқыма бұйымдарын жууға ғана арналған.
14. Тез тұтанатын және жарылыс қаупі бар немесе уытты жуғыш құралдарды пайдалануға тыйым салынады.
15. Бензинді, спиртті және т.б. жуғыш құралдар ретінде пайдалануға тыйым салынады.
16. Тек машинамен, әсіресе барабанды түріндегі кір жуғыш машиналарда жууға арналған жуғыш құралдарды пайдалануға рұқсат етіледі.
17. Кір жуғыш машинада кілемдерді жумаңыз.
18. Кір жуу бағдарламасы аяқталғаннан кейін есікті ашар алдында екі минут күтіңіз.
19. Кір жуу аяқталғаннан кейін бірден су мен қуат көзін сөндіру қажеттігін есте сақтаңыз.
20. Құрылғының жоғарғы бөлігіне аяқпен тұруға немесе оның үстінде отыруға тыйым салынады.
21. Есікті күш салып жаппаңыз. Егер есік қиын жабылатын болса, кір жуғыш машинаның ішінде киімнің тым көп еместігін және оның барабанның ішінде біркелкі жатқанын тексеріңіз.
22. Бұл кір жуғыш машина кіріктірілген жабдық ретінде жұмыс істеуге арналмаған.
23. Бұл құрылғы коммерциялық мақсаттарда пайдалануға арналмаған.

Құрылғының схемасы

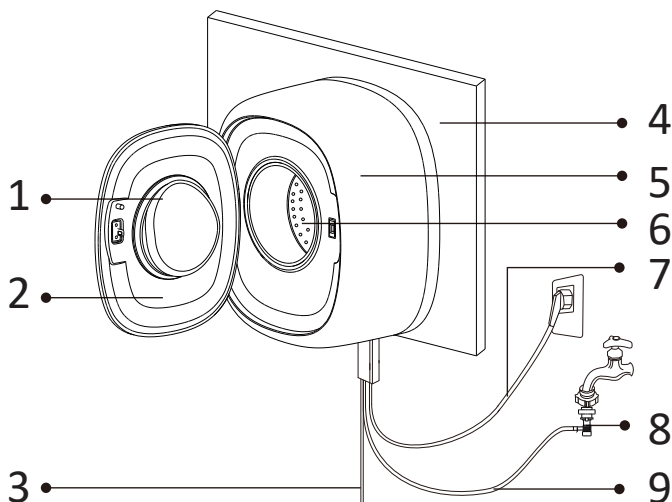

1. Есік.
2. Басқару панелі.
3. Ағызу құбыршегі.
4. Қабырға.
5. Корпус.
6. Барабан.
7. Қуат беру сымы.
8. Жіберуші ұшайыр.
9. Су беру құбыршегі.

Керек-жарақтар

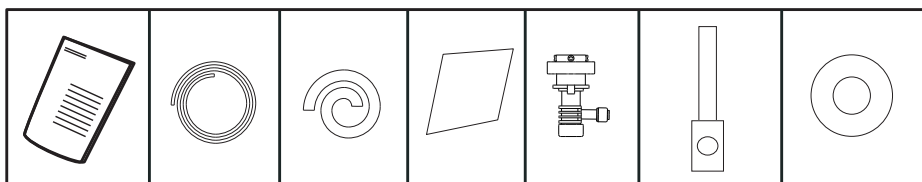

Пайдаланушы
нұсқаулығы

Су жинағыш
құбыршек

Ағызу
құбыршегі

Орнату
жөніндегі
нұсқаулық

Коннектор

Кеңейткіш
бұран
(4 дана)

Төсем
(4 дана)

Орнату

Назар аударыңыз!

Құрылғыны орнатуды және сумен жабдықтау жүйесіне қосуды тек білікті маман жүзеге асыруы тиіс.

Кір жуғыш машинаны қаптамадан шығару

Кір жуғыш машинаны қаптамадан шығарған кезде тасымалдау барысында зақымданбағанын тексеріңіз. Сонымен қатар керек-жарақтар салынған пакетте барлық бөлшектердің бар екеніне көз жеткізіңіз.

Кір жуғыш машина тасымалдау нәтижесінде кез келген түрде зақымдалған болса немесе қандай да бір керек-жарақтары болмаған кезде бұйым сатушысына дереу хабарласыңыз.

Назар аударыңыз!

Бұл машинаның қаптау материалдары балалар үшін қауіпті болуы мүмкін, балалардың оларға жанасуына жол бермеңіз. Қаптау материалдарын қолданыстағы заңнамаға сай кәдеге жаратыңыз.

Қаптау материалдарын басқа стандартты тұрмыстық қалдықтармен бірге тастамаңыз.

Су жинағыш ұшайырды кранға қосу

1. Коннекторды бір қолыңызбен ұстап, екінші қолыңызбен тоқтатқыш сақинаны басыңыз және коннекторды ұшайырдан бөлу үшін төмен қарай тартыңыз.

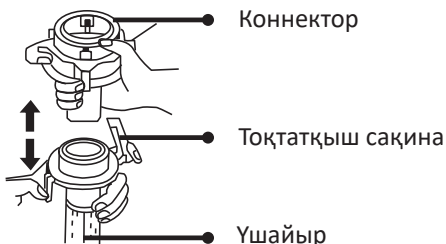

2. Коннектордағы 4 бекіткіш бұраманы босатыңыз және ол мен коннектордың арасында бұраманы орнату үшін жеткілікті қашықтық болатындай тартқыш муфтаны бұраңыз. Егер араластырғыш құбырының диаметрі тым үлкен болса, пластик бағыттауыш төлкені алуға болады.



3. Коннектордың 4 бұрамасын қабырғадағы екі бұрама кранның сыртқы жағына толығымен тиетіндей етіп, біркелкі реттеп алыңыз.

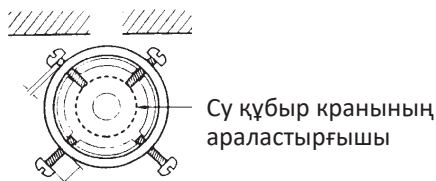

4. Коннектордың ішкі төсемі араластырғышпен толығымен жанасуы үшін, оны араластырғыштың тесігіне қысыңыз (төсемді шығармаңыз). Тесігі жалпақ стандартты араластырғышты таңдаңыз.

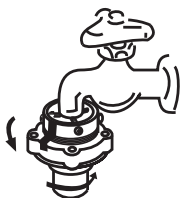

5. Қабырғаның қарама-қарсы жағындағы 2 бұраманы, олар араластырғышпен жанасатындай етіп бұраңыз, содан кейін оларды бұрауыштың көмегімен тартыңыз.

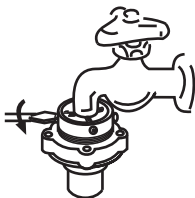

6. Тартқыш муфтаны ол тартылғанға дейін бұраңыз (әйтпесе су ағып кетуі мүмкін). Тартқыш муфта мен коннектордың арасындағы саңылау 3 мм аз болмауы керек.

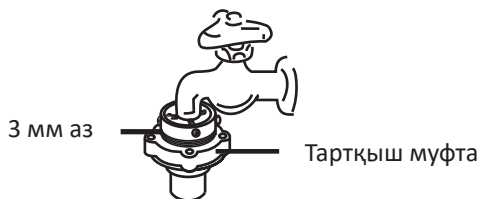

7. Су жинағыш құбырды алған кезде тоқтатқыш сақинаны басыңыз.



8. Су жинағыш құбырды орнатқан кезде құбырдың артқы бөлігін бекітіңіз және тоқтатқыш сақинаны босатыңыз.

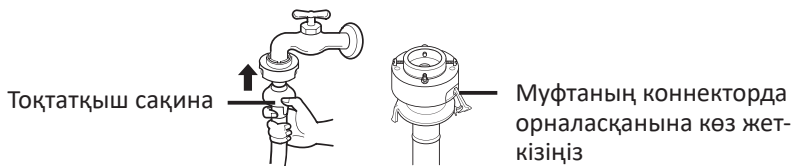

Кір жуғыш машинаны пайдалану

Пайдаланар алдында

Құрылғыны пайдаланар алдында оның орнату жөніндегі нұсқаулыққа сәйкес дұрыс орнатылғанына көз жеткізіңіз.

Киімді алғаш рет жуар алдында киімді жүктемей «Өзін-өзі тазалау» циклін іске қосып, машинаны тексеріп алыңыз.

1. Қуат көзі мен суды қосыңыз.
2. Кірді жүктеңіз.
3. Жуғыш құралды қосыңыз және есікті жабыңыз.

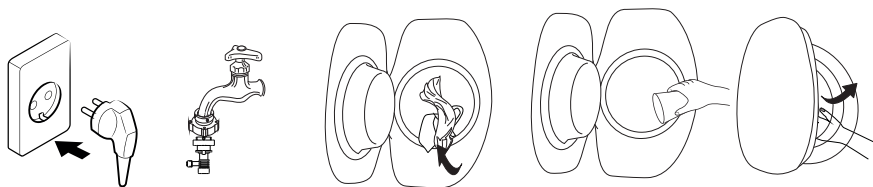

Құрылғыны іске қосу

1. «Вкл./Выкл» (Қосу/Сөндіру) батырмасын басып, құрылғыны қосыңыз.
2. «Программа» (Бағдарлама) батырмасы көмегімен бағдарламаны таңдаңыз.
3. «Старт/Пауза» (Бастау/Үзіліс) батырмасын басып, кір жууды бастаңыз.

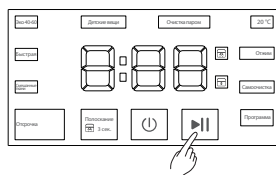
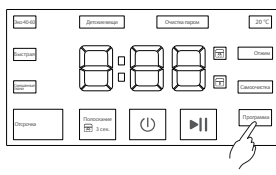
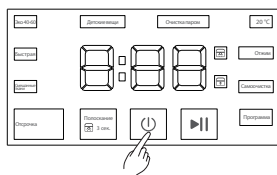

Киімді бастапқы тексеру және кір жууға дайындау

- Киімді алғаш рет жуған кезде оның өңі кетпейтініне көз жеткізіңіз. Киімнің өңі кетпейтінін тексеріп көру үшін, сұйық жуғыш құралмен суланған ақ сүлгіні пайдаланыңыз.
- Әсіресе басқа киім-кешекпен бірге жуатын кезде, шарфтар мен оңатын басқа да киімді кір жуар алдында бөлек жуыңыз.
- Мінсіз нәтиже алу үшін машинамен жуу алдында жеңдердегі, жағалар мен қалталардағы дақтарды жуғыш сұйық құралы бар шөткемен ақырын кетіріңіз.
- Температураға сезімтал киім-кешекті фирмалық затбелгілерінде көрсетілгендей жуу керек. Әйтпесе, бұйымның түсі немесе пішіні өзгеруі мүмкін.
- Ағартқыш сілті болып табылады және киімге зиян келтіруі мүмкін, сондықтан оны мүмкіндігінше сирек пайдаланыңыз.
- Ұнтақ жуғыш құралдар киімде дақтар мен иіс қалдыруы мүмкін, сондықтан киімді кір жуғаннан кейін мұқият шаю қажет.
- Жуғыш құралдың тым көп мөлшерін қолданған кезде немесе егер су температурасы жетерліктей жоғары болмаса, жуғыш құралдың қалдықтары кір жуғыш машинаның құбыршектерінде немесе компоненттерінде тұрып қалып, киімді лаптауы мүмкін.
- Кір жуар алдында киімнің салмағын өлшеп алу керек, оның ластану дәрежесін, судың кермектігін бағалау керек, жуғыш құралдардың өндірушілерінің ұсыныстарын білу қажет.
- Кір жуу кезінде белгілі бір талшық түрлерінен (мақта, синтетика, жұмсақ бұйымдар және жүн) жасалған бұйымдарды жууға арналған және белгілі бір түстерге, кір жуудың температуралық режимдеріне, киім-кешектің ластану дәрежесіне және материал түріне қарай есептелген кір жуғыш ұнтақтарды немесе аз көпіретін жуғыш құралдарды пайдалану қажет. Жуғыш құралдың дұрыс мақсатын сақтамаған кезде шамадан тыс көбік түзілу және құрылғының жұмысында бұзылыстар орын алуы мүмкін.
- Жуғыш құралдарды және арнайы қоспаларды құрғақ әрі балалардың қолы жетпейтін қауіпсіз жерде сақтаңыз.
- Кір жуар алдында киім қалталарын мұқият тексеріңіз, өйткені қатты заттар, мысалы, әшекейлер немесе сақиналар кір жуғыш машинаға зиян келтіруі мүмкін.

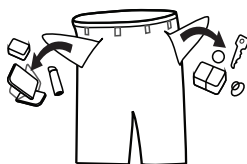

- Киімнің кейбір элементтері кір жуғыш машинаға зиян келтіруі мүмкін. Сыдырма ілгектер тығыз салынуы тиіс, түймелер немесе ілгектер киімді теріс айналдыра салынуы тиіс. Бос белбеулер немесе бауларды бірге байлау қажет.



- Сыдырма ілгектері немесе түймелері салынған бюстгальтерлерді жастық тысына салу керек, өйткені киімнің болат элементтері барабанда жуған кезде бұйымды жыртуы және кір жуғыш машинаға зиян келтіруі мүмкін.



- Киімді жуар алдында киім өндірушісі тиісті затбелгілерде, жапсырмаларда және т.б. көрсететін мынадай сипаттамаларға сәйкес бұйымдардың жіктемесіне назар аударыңыз:

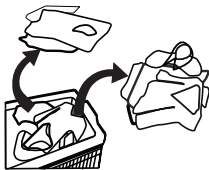

- Дайындау материалы: мақта, аралас талшық, синтетикалық мата, жібек, жүн.
- Түс: ақ және түрлі түсті киім-кешекті, әсіресе түсі қанық киім-кешекті бөліп алыңыз.
- Өлшемі: кір жуу аса тиімді болуы үшін әр түрлі өлшемдегі киім-кешекті бірге жууға болады.
- Сезімталдық: жұмсақ киім-кешекті бөлек жуу керек. Табиғи жүннен және жібектен жасалған жаңа бұйымдар үшін, оның ішінде перделер үшін абайлап жуу режимін таңдау керек.
- Түрлі түсті барлық жаңа киім-кешекті бөлек жуу қажет.
- Кір жуғыш машинаға салар алдында киім-кешекті сұрыптау қажет. Егер перделердің ілгектері болса, кір жуар алдында оларды алып тастау керек.

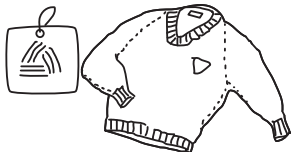

- Абайлап жууды қажет ететін нәзік тоқыма бұйымдары, мысалы, шілтер өрнектері, ұсақ заттары бар тоқыма бұйымдарын (тығыз маталардан жасалған шұлықтар, қол орамалдары, галстуктар және т.б.) кір жууға арналған арнайы тор қапшықтарға салып жуу керек.
- Өлшемі мен салмағы үлкен дара киім-кешекті (мысалы, монша сүлгілері, джинс шалбар, күртелер және т.б.) жуған кезде ауырлық ортасы ауытқып кетуі мүмкін, соның салдарынан машинаның теңгерімі қатты бұзылуы нәтижесінде дабыл сигналы берілуі мүмкін. Сондықтан бірге жуу үшін, соның ішінде біркелкі сығу үшін, тағы бір немесе бірнеше ұқсас киім-кешек қосқан жөн.
- Кір жуар алдында киімнен шаңды, ласты және үй жануарларының жүнін кетіріңіз.
- Кір жуу аса тиімді болу үшін, кір жуар алдында ақ түсті шұлықтар, жағалар мен манжеттер сияқты тез ластанатын және бастапқы түсін жоғалтатын киім-кешекті қолмен шайып жіберіңіз.
- Арнайы кір жуғыш ұнтақты немесе сұйық жуғыш құралдарды ғана пайдаланыңыз. Сабын пайдаланылған кезде сабын қалдықтары киімнің тігістеріне бітеліп қалуы мүмкін.
- Жүктелген киімнің салмағы машина сипаттамаларына сәйкес келетініне көз жеткізіңіз, машинаны шамадан тыс жүктемеңіз, өйткені бұл кір жуу тиімділігіне теріс әсер етуі мүмкін.

Машинамен жууға болмайтын киім

- Галстуктер, жилеттер және т.б. машинамен жуу нәтижесінде отырып қалуы мүмкін.
- Машинамен жуу барысында пішіні бұзылуы мүмкін бүктесіндері мен бедерлері бар киім.
- Толығымен немесе ішінара теріден жасалған киім.
- Әшекейлері бар киім.
- Өндірушінің кір жуу шарттарына қойылатын талаптары көрсетілген жапсырмалары сақталмаған бұйымдарды жумауға тырысыңыз.
- Ешбір жағдайда бензинге, керосинге, дизель отынына, бояуға, еріткішке және спирттерге былғанған киімді жумаңыз.
- Кір жуғыш машинада су өткізбейтін материалдардан жасалған киім-кешекті жууға болмайды. Әйтпесе машинаға сумен толып кетуі және судың шайқалып төгілуі немесе кірді шаю және кептірген кезде шамадан тыс дірілдеу мүмкін, бұл киім-кешекке (шаңғы костюмдері, жаңбыр жамылғылары, қолшатырлар, автомобиль қаптары, шатырлар, төсек қаптар және т.б. сияқты) зиян келтіруі мүмкін.
Суды ағызған кезде су өткізбейтін бұйымдарда жиналатын су толығымен ағып кетпей, бір жерде жиналып қалуы мүмкін, бұл кір жуғыш машинаның тепе-теңдігін қатты бұзып, оның дірілдеуіне және орнынан жылжып кетуіне әкеледі.

Балалар киім-кешегін жуу

Балалар киім-кешегі (балалар киімі мен сүлгілері), оның ішінде жөргектер бөлек жуылуы тиіс. Ересектерге арналған киім-кешекпен бірге жуған кезде балалар киім-кешегіне балалар үшін зиянды микроағзалар түсуі мүмкін. Мұқият шайылып, жуғыш құралдар қалдықтарынан тазалануын қамтамасыз ету үшін балалар киімін шаю уақытын ұзарту қажет.

Оңай собалақтанып қалуы мүмкін киім-кешек

Оңай собалақтанып қалуы мүмкін киім-кешекті (мысалы, мамық) кір жуар алдында теріс айналдыру керек. Мұндай киім-кешекті бөлек жуған жөн, өйткені олар басқа киім-кешекті бүлдіріп, өздері де бүлінуі мүмкін. Тап осы себептен қара және түсті мақта киім-кешекті бөлек жуған жөн.

Құрылғымен жұмыс істеу

Басқару панелі

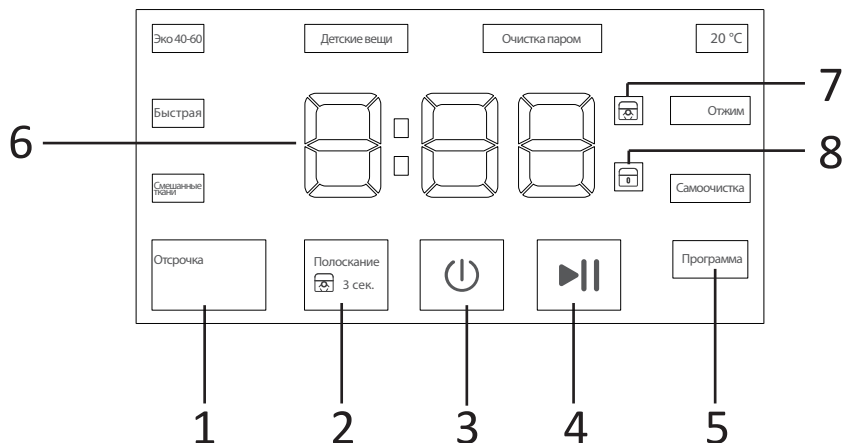

1. «Отсрочка» (Кейінге қалдыру) батырмасы.
2. «Полоскание» (Шаю) / бұғаттау батырмасы.
3. «Вкл./Выкл.» (Қосу/Сөндіру) батырмасы.
4. «Старт/Пауза» (Бастау/Үзіліс) батырмасы.
5. «Программа» (Бағдарлама) батырмасы.
6. Дисплей.
7. Балалардан бұғаттау индикаторы.
8. Есікті бұғаттау индикаторы.

Батырмалардың сипаттамасы

«Вкл./Выкл.» (Қосу/Сөндіру) батырмасы

- Құрылғыны қосу үшін «Қосу/Сөндіру» батырмасын басыңыз.
- Құрылғыны сөндіру үшін батырманы тағы бір рет басыңыз.

«Старт/Пауза» (Бастау/Үзіліс) батырмасы

- Бағдарламаны таңдаңыз және кір жуу процесін іске қосу үшін осы батырманы басыңыз.
- Кір жуу бағдарламасы орындалып жатқан кезде, процесті тоқтата тұру үшін осы батырманы басыңыз.
- Бағдарламаның орындалуын жалғастыру үшін тағы бір рет басыңыз.
- Кір жуу циклі кезінде есікті ашып, кірді барабанға салу үшін батырманы басып, 2 секунд бойы ұстап тұрыңыз. Бұл функция жоғары температураға және барабандағы су деңгейіне жеткен кезде қолжетімді емес.

«Отсрочка» (Кейінге қалдыру) батырмасы

Кір жууды кейінге қалдыру уақытын таңдау үшін (1-24 сағат) осы батырманы басыңыз. Бағдарламаны таңдаңыз, кейінге қалдыру уақытын орнатыңыз және «Бастау/Үзіліс» батырмасын басыңыз.

«Полоскание» (Шаю) батырмасы

Шаюлардың қолайлы санын таңдау үшін осы батырманы басыңыз.

«Программа» (Бағдарлама) батырмасы

Кір жуу бағдарламасын таңдау үшін осы батырманы басыңыз.

Балалардан бұғаттау

- Кір жуу бағдарламасын іске қосыңыз, панельді бұғаттау/бұғаттан шығару үшін «Шаю» батырмасын басып, 3 секундтан артық ұстап тұрыңыз.
- Балалардан бұғаттау режимінде тек «Қосу/Өшіру» батырмасы ғана істейді.

Есікті ашу

Машинаның есігін ашу үшін, «» батырмасын 2 секунд бойы басып тұрыңыз.

Ескерту

Есікті бұғаттау индикаторы есік бұғатталған кезде (оның ішінде күту режимінде және құрылғы өшіп тұрған күйінде болғанда) жыпылықтайды.

Кір жуу бағдарламаларының сипаттамасы

Аралас маталар

Бағдарлама әр түрлі маталардан жасалған киім-кешекті таңдалған температурада жуу үшін пайдаланылады.

Жылдам

Қатты ластанбаған заттарды немесе заттардың аз мөлшерін жуу.

20 °C

Киім-кешекті төмен температураларда жуу.

ЭКО 40-60

Орташа ластанған мақта заттарын жуу. Энергия тұтыну және циклда суды тұтынуға қатысты ең оңтайлы режим.

Балалар киім-кешегі

Бұл бағдарлама балалар киімін жууға арналған.

Өзін-өзі тазалау

Бағдарлама барабанды тазалау үшін арнайы құрылған. Бағдарлама киім-кешекті жүктетпейді!

Сығу

Заттарды сығуға арналған бөлек бағдарлама.

Бумен тазалау

Кір жуған кезде барабанда бу түзіледі.

Кір жуу бағдарламаларының кестесі

Бағдарлама	Максималды жүктеу (кг)	Су температурасы (°C)	Шаю цикларының саны	Бағдарламаның ұзақтығы (сағ)
Аралас маталар	2,5	30	2	0:49
Жылдам	≤ 1,5	Суық	1	0:18
Эко 40-60	≤ 1,5	Цикл барысында өзгереді	2	2:30
Балалар киім-кешегі	2,5	80	2	1:30
Бүмен тазалау	2,5	70	2	0:52
20 °C	2,5	20	2	0:45
Сығу	2,5	–	–	0:09
Өзін-өзі тазалау	–	80	–	1:06

Ескертпе

Назар аударыңыз, осы кестеде келтірілген параметрлерді анықтама ретінде пайдалануға болады. Деректер әртүрлі факторлардың әсерінен нақты деректерден өзгеше болуы мүмкін:

- кір жуу уақыты су қысымының өзгеруі, ағызу жағдайлары, киімнің материалы мен салмағы, сондай-ақ су температурасы салдарынан өзгеруі мүмкін;
- киімнің салмағы және жуғыш құралдың типі сығу жылдамдығының азаюына әкелуі мүмкін. Егер сығу жылдамдығы тым төмен болса, шаюлар санын ұлғайтыңыз;
- қуат көзі кенеттен өшірілгеннен кейін жұмысты қайта бастау үшін құрылғыны қосыңыз.

Техникалық қызмет көрсету

Назар аударыңыз!

- Қызмет көрсету басталғанға дейін қуат беру сымын розеткадан суырып алыңыз немесе энергия қуатынан ажыратыңыз және су жіберу кранын жабыңыз.
- Кір жуғыш машина зақымдалмауы және ұлы және/немесе жарылғыш газдар бөлінбеуі үшін, еріткіштерді пайдалануға тыйым салынады.
- Құрамында хлорксилеол (РСМХ) антисептигі бар тазартқыш құралдарды пайдалануға тыйым салынады.

Кір жуғыш машинаның корпусын тазалау және оған қызмет көрсету

Кір жуғыш машинаға дұрыс қызмет көрсету оның қызмет мерзімін ұзартады. Әр пайдаланғаннан кейін құрылғының корпусын жұмсақ таза матамен сүртіңіз. Тұрақты кірді мата мен сабынды ерітіндінің көмегімен тазалаңыз. Корпусты тазалау кезінде өткір заттарды, бензинді, спиртті, химикаттарды пайдалануға тыйым салынады.

Есіктің тығыздағышын тазалау

1. Қылшықтар мен дақтарды жою үшін, әйнек пен тығыздағышты әр кір жуғаннан кейін сүртіп отырыңыз.
2. Әр кір жуғаннан кейін есіктің тығыздағышынан тиындарды, түймелерді және басқа да ұсақ заттарды алып тастап отырыңыз.

Кір жуғыш машинаны «еріту»

1. Кран мен коннекторды ыстық сүлгімен ораңыз.
2. Су беру құбыршегін алыңыз және оны температурасы шамамен 50 °C ыстық суға салыңыз.
3. Барабанға 2-3 литр ыстық су құйыңыз (температурасы шамамен 50 °C).
4. Қайтадан су беру құбыршегін жалғаңыз, кранды ашыңыз, кір жуғыш машинаны іске қосыңыз және су жинау және ағызу қалыпты жүріп жатқанын тексеріңіз.

Барабанның ішкі бетін тазалау

Барабанның ішкі бетін кірден тазалау үшін «Өзін-өзі тазарту» бағдарламасын пайдаланыңыз.

Ескертпе

Барабанды тазалау кезінде оған заттарды және жуғыш құралды жүктемеңіз.

Коннекторды тазалау

1. Коннектордың жағынан су беру құбыршегін алып тастаңыз.
2. Тартқыш муфтаны көрсеткі бағытында бұрап алыңыз.
3. Муфтаның ішкі бөлігін сумен жуыңыз.
4. Тартқышты және су беру құбыршегін орнына орнатыңыз.

Ағызу сүзгісін тазалау

Ағызу сорғысының сүзгісі мата қималарын және жуылатын бұйымдардан қалған кішкене бөтен заттарды сүзе алады.

Кір жуғыш машинаның қалыпты жұмысын қамтамасыз ету үшін сүзгіні ұдайы тазалап отырыңыз.

Ағызу тесігінен су ағатындықтан, суға арналған ыдысты алдын ала дайындау, содан кейін ағызу тесігінің қақпағын ашу қажет.

Сүзгіні бөлшектеу алдында күйіктерді болдырмау үшін кір жуғыш машинадағы су суығанына көз жеткізіңіз.

1. Бұрамаларды бұрауыштың көмегімен бұрап алыңыз.
2. Сүзгінің қақпағын сағат тіліне қарай бұраңыз және оны алып тастаңыз.
3. Сүзгіні бөтен заттардан тазалаңыз және орнына орнатыңыз.

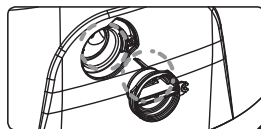
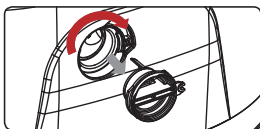

Назар аударыңыз!

- Еш жағдайда шаю циклі барысында ағызу сүзгісінің қақпағын шешпеңіз. Құрылғының жұмысының аяқталғанын күтіңіз.
- Құрылғыны электр желісінен ажыратып, су беру қранын жабыңыз.
- Егер жақында кір жуған болсаңыз, біраз уақыт күтіңіз.

Ықтимал проблемалар және олардың шешімі

Проблема	Ықтимал себебі	Ықтимал шешімі
Машинаға су жүрмей тұр.	Су жинау краны ашылмаған.	Су жинау кранын ашыңыз.
	Су берілмеген.	Сумен жабдықтау жүйесінде судың бар-жоғын тексеріңіз.
	Сүзгі бітеліп қалған.	Сүзгіні тазалаңыз.
Есік ашылмайды.	Кіріктірілген машинаны қорғау жүйесі істеп тұр.	Қуат көзін ажыратыңыз.
	Кір жуу бағдарламасы әлі аяқталмаған.	Бағдарлама циклінің аяқталуын күтіңіз.
Қатты шуыл. Қатты діріл.	Барабанда бөтен заттар (тиындар, түйреуіштер) бар.	Машинаны іске қосар алдында киім-кешек арасында бөтен заттар бар-жоғын мұқият тексеріңіз.
Бір түрлі иіс шығады.	Режеңке иісі сәл шығуы мүмкін, өйткені аспаптың кейбір элементтері режеңке материал пайдаланылып жасалған.	
Кір жуу циклі кезінде машинаға су жүріп тұр.	Егер кір жуу кезінде су деңгейі азайса, машина оны автоматты түрде толтырады.	
Цикл кезінде су кетіп жатыр.	Қатты көпіретін ұнтақ пайдаланылған.	
Көбік тым көп.	<ul style="list-style-type: none"> • Барабанға тым көп ұнтақ қосылған. • Қолмен жууға арналған ұнтақ пайдаланылған. 	
Циклдің аяқталуына дейінгі уақыт үнемі өзгеріп тұрады.	Киім-кешек кір жуу кезінде бір жерге үйіліп қалғандықтан, машина кірді сапалы жуу үшін цикл уақытын түзетіп тұр.	
Кір жуғыш машина іске қосылмайды.	<ul style="list-style-type: none"> • Есіктің тығыз жабылғанын тексеріңіз. • Қуат беру сымының штепселі дұрыс салынғанын тексеріңіз. • Су беру кранының ашылғанын тексеріңіз. • «Қосу/Сөндіру» / «Бастау/Үзіліс» батырмасының басылғанын тексеріңіз. 	

Проблема	Ықтимал себебі
Машина өте аз су мөлшерімен істеп тұр.	Осы киім-кешек көлеміне таңдалған режимде жұмыс істеу үшін машина суды азғантай мөлшерде пайдаланады.
Электр сөнгеннен кейін, машина жұмысын жалғастырмайды.	Кернеу секірген кезде немесе электр сөнген кезде, кір жуғыш машина автоматты түрде өшеді. Машинаның жұмысын жалғастыру үшін қуат беру батырмасын басып, бағдарламаны қалпына келтіріңіз.

Қателер кодтары

Қате коды	Мәні	Шешімі
E2	Кір жуғыш машинаның есігі тығыз жабылмаған.	<ul style="list-style-type: none"> • Кір жуғыш машинаның есігін жабыңыз. • Машина есігінде киімнің бітеліп қалмағанын тексеріңіз.
E1	Кір жуу кезінде су жиналу проблемасы.	<ul style="list-style-type: none"> • Сумен жабдықтау жүйесіндегі қысымды тексеріңіз. • Су жинау кранының ашылғанын тексеріңіз. • Жіберу құбыршегінде бұзылған жерлер/кір болмауын тексеріңіз. • Су жинағыш құбырдың қатпағанын тексеріңіз.
E3	Кір жуған кезде су ағызу проблемасы.	<ul style="list-style-type: none"> • Шығару құбыршегінде майысқан жерлер/зақымданулар болмауын/бітеліп қалмағанын тексеріңіз. • Шығару құбыршегі 1 м аз биіктікте орналасқанына көз жеткізіңіз.
E4	Судың асып төгілуі.	Кранды жабыңыз және құрылғыны желіден ажыратыңыз. Авторландырылған сервистік орталыққа жүгініңіз.
E6	Су қызбайды.	Кранды жабыңыз және құрылғыны желіден ажыратыңыз. Авторландырылған сервистік орталыққа жүгініңіз.

Назар аударыңыз!

Егер жоғары айтылған тәсілдерді орындағаннан кейін мәселе кетпесе немесе егер дисплейде басқа қателер көрсетілсе, құрылғыны электр желісінен ажыратыңыз, суды ағызыңыз және авторландырылған сервистік орталығына жүгініңіз.

Техникалық сипаттамалары

Үлгісі	WM-FM3SDWI/GG
Электр тоғынан зақымдалудан қорғаныс сыныбы	I
Желі кернеуі	220-240 В
Жиілік	50-60 Гц
Тұтынылатын қуат	1550 Вт
Атаулы тоқ күші	6,5 А
Киім-кешекті максималды жүктеу	2,5 кг
Максималды сығу жылдамдығы	700 айн./мин.
Энергиялық тиімділік сыныбы	A+++
Сығу тиімділігінің сыныбы	E
Бір циклдағы энергия тұтыну	0,353 кВт*сағ
Жылына энергия тұтыну	77,66 кВт*сағ
Бір циклдағы су тұтынуы	35 л
Жыл сайынғы жалпы су тұтыну	7700 л
Барабан көлемі	16 л
Кір жуу кезіндегі шуыл деңгейі	55 дБ
Сығу кезіндегі шуыл деңгейі	65 дБ
Су қысымы	0,05-0,80 МПа
Су өткізбеушілік сыныбы	IPX4
Таза салмағы	19 кг
Өлшемдері (ЕхҒхБ)	55,8 x 65,8 x 32 см

Энергия тиімділігі туралы ақпарат



Монтаждау, сақтау, тасу (тасымалдау), өткізу және кәдеге жарату ережелері мен шарттары

- Құрылғыны монтаждау ережелері мен шарттары орнату жөніндегі нұсқаулықта сипатталған.
- Құрылғы өндіруші мен тұтынушының жылытылатын үй-жайларында ауаның 5 °С-тан 40 °С-қа дейінгі температурасында және 80%-дан аспайтын салыстырмалы ауа ылғалдылығында қаптамада сақталуы тиіс. Үй-жайларда коррозияны тудыратын жемір қоспалар (қышқылдардың, сілтілердің булары) болмауы тиіс.
- Құрылғының дұрыс тасымалдануын қамтамасыз ету үшін мынадай талаптарды сақтау қажет:
 - ішкі керек-жарақтары болса, олардың барлығын құрылғыдан шығарып, бөлек қаптаңыз;
 - жұмыс қабілетінің және сыртқы түрінің сақталуы үшін құрылғының дұрыс қапталғанына көз жеткізіңіз (ірі габаритті техниканың қиындық туғызатын жерлерін гофрленген қатырмадан жасалған төсемдері бар полиэтилен немесе көпіршекті үлдірге орау қажет);
 - құрылғы көлік құралы ішінде орнынан жылжып кетпеуі үшін оны белдіктермен мықтап бекітіп қойыңыз;
 - сыртқы орта әсеріне мүлде ұшырамас үшін тек жабылған көлікті пайдаланыңыз;
 - тиеу-түсіру жұмыстарын орындау кезінде қаптамамен өте ақырын жұмыс істеуді қамтамасыз етіңіз;
- Құрылғы ұқыпты ұстауды қажет етеді, оны шаң, кір, соққы, ылғал, от және т.б. әсерінен сақтаңыз.
- Құрылғыны өткізу жергілікті заңнамаға сәйкес жүргізілуі тиіс.
- Бұйымның қызмет мерзімі аяқталған соң, оны кәдімгі тұрмыстық қоқыспен бірге тастауға болмайды. Оның орнына ол федералдық немесе жергілікті заңнамаға сәйкес кейіннен қайта өңдеу және кәдеге жарату үшін тиісті электр және электрондық жабдықты қабылдау орнына кәдеге жаратуға тапсырылуға жатады. Осы өнімнің дұрыс кәдеге жаратылуын қамтамасыз етіп, сіз табиғи ресурстарды сақтауға көмектесесіз және дұрыс қолданылмаған жағдайда қоршаған ортаға және адамдардың денсаулығына келтірілуі мүмкін залалдың алдын аласыз. Осы өнімді қабылдау және кәдеге жарату пункттері туралы толығырақ ақпаратты жергілікті муниципалдық органдарда немесе тұрмыстық қоқыс шығаратын кәсіпорыннан білуге болады.
- Құрылғының ақаулығы анықталған жағдайда, тез арада авторландырылған сервистік орталыққа хабарласу немесе құрылғыны кәдеге жарату керек.



Қосымша ақпарат

Өндіруші: Чжуншань Донлим Вэйли Электрикал Эпплайнсис Ко., Лтд.
Фуша өнеркәсіптік паркі, Фуша, Чжуншань қ., Гуандун пров., Қытай.

Қытайда жасалған.

Импортер / юр. лицо, принимающее претензии в Казахстане:

ТОО «ДНС КАЗАХСТАН», г. Нұр-Сұлтан, р-н Сарыарқа, пр-т Сарыарқа, зд. 12, Казахстан.

Импорттаушы / Қазақстанда шағымдар қабылдайтын заңды тұлға:

«DNS QAZAQSTAN (ДНС КАЗАХСТАН)» ЖШС, Нұр-Сұлтан қаласы, Сарыарқа ауданы, Даңғылы Сарыарқа, ғимарат 12, Қазақстан.

Тауар Кеден одағының техникалық регламент талаптарына сәйкес келеді:

- КО ТР 004/2011 «Төмен вольтты жабдықтың қауіпсіздігі туралы»;
- КО ТР 020/2011 «Техникалық құралдардың электрмагниттік үйлесімділігі».

Тауар Еуразиялық экономикалық одақтың ЕАЭО ТР 037/2016 «Электр техникасы мен радиоэлектроника бұйымдарында қауіпті заттардың қолданылуын шектеу туралы» техникалық регламентінің талаптарына сәйкес келеді.

Бұйымның сыртқы түрі және оның сипаттамалары алдын ала хабарлаусыз өзгерістерге ұшырауы мүмкін.

Құрылғының нақты интерфейсі осы нұсқаулықта ұсынылғаннан өзгеше болуы мүмкін.

Интернеттегі мекенжайы: www.dexp.club



Өндіріс күні пайдаланушы нұсқаулығының орыс тіліндегі нұсқасында көрсетілген.

V.3

Ескертпелер

Құрғақ киім-кешектің болжамды салмағы

Төсек-орын жабдығы

Төсек-орын жабдығының түрі	Болжамды салмағы (грамм)
Жастықтың тысы	180-220
Сүлгі	220-600
Ақ жайма	350-700
Сейсеп	500-800

Киім

Киім түрі	Болжамды салмағы (грамм)		
	Ерлер киімі	Әйелдер киімі	Балалар киімі
Футболка	230-300	80-150	40-80
Жейде, көйлек	130-180	100-300	50-120
Костюм	1 300-2 000	800-1 000	650-800
Матадан жасалған шалбар	500-700	300-450	130-250
Джинс шалбар	600-700	400-500	150-200
Халат	500-800	350-500	130-300
Шорты	200-350	150-350	70-150
Свитер, желбегей	800-1 100	400-650	300-500
Мамық күртеше, күртке	1 300-1 800	900-1 300	500-1 000

Киімде көрсетілген пиктограммалардың мәні

Символ	Сипаттамасы	Ұсынымдар
	Әдеттегі жуу.	
	95 °C температурада кір жуу.	Мақтадан немесе зығырдан жасалған ақ түсті киім-кешек. Жоғары температураға төзімді түсті киім-кешек.
	60 °C температурада кір жуу.	Жұқа мақта киім-кешек немесе полиэстер матадан жасалған киім.
	40 °C температурада кір жуу.	Мақтадан, полиэстерден және басқа синтетикалық маталардан жасалған қара түсті, түрлі түсті киім-кешек.
	30 °C температурада кір жуу.	Кір жуғыш машинада жууға болатын жүн бұйымдар.
	Қолмен жуу.	Машинамен жууға болмайтын киім-кешек.
	Кір жууға тыйым салынған.	Химиялық тазалауды пайдаланыңыз.
	Ағарту.	
	Құрамында хлор бар жуғыш құралдарымен ағарту.	
	Ағартуға болмайды.	
	Үтіктеу.	
	Жоғары температурада үтіктеу (макс. 200 °C).	Ылғалды мақта, зығыр, тоқыма бұйымдары.
	Орташа температурада үтіктеу (макс. 150 °C).	Сәл ылғалдандырылған мата (мақта, жібек, синтетикалық маталар).
	Төмен температурада үтіктеу (макс. 110 °C).	Әр түрлі синтетикалық маталар.
	Үтіктеуге болмайды.	

Киімде көрсетілген өзге пиктограммалардың мәні

Символ	Сипаттамасы
	Химиялық және құрғақ тазалау.
	Барлық ықтимал әдістерімен тазалауға болады.
	Перхлорэтилен негізінде тазалау.
	Арнайы еріткіштер негізінде тазалау.
	Символдың астындағы сызық бұйымды абайлап тазалау қажеттігін көрсетеді.
	Химиялық тазалауға болмайды.
	Электрмен кептіруге болады.
	Қалыпты температурада кептіру.
	Төмен температурада кептіру (абайлап кептіру).
	Электрмен кептіруге тыйым салынған.
	Тігінен кептіру.
	Көлденең бетте кептіру.
	Сықпай кептіру.
	Құрамында хлор жоқ жуғыш заттармен ағарту.

Дақтарды кетіру жөніндегі ұсынымдар

Дақтың түрі	Кетіру жөніндегі ұсынымдар
Таңқурай, бүлдірген	Бір шай қасық сірке су мен лимон шырынынан ерітінді дайындаңыз, осы ерітіндіге малып алынған матамен дақты сүртіңіз.
Қаражидек, қарақат	Дақты суық суда жуыңыз, содан кейін лимон шырынында екі минут ұстаңыз.
Балмұздақ	Дағы бар мата бөлігін 1 шай қасық бура мен 1 шай қасық су қосып, дайындалған ерітіндіде жібітіңіз, содан кейін шайып жіберіп, кәдімгі тәсілмен жуыңыз.
Кофе	Глицерин, мүсәтір спирті мен судың бірдей мөлшерінен ерітінді дайындаңыз. Осы құраммен дақты мұқият жібітіп, 5 сағатқа қалдырыңыз, содан кейін сумен жуып шайыңыз.
Шоколад	Ыдысқа су құйыңыз, 1 литр суға 1 ас қасық есебімен тұз қосыңыз, дақ түскен киімді осы суда жуыңыз.
Қызыл шарап	Қызыл шараптан пайда болған даққа тұз себіңіз, содан кейін шарап пен тұз қаныққан қоспаны қатты шөткемен қырып алыңыз да, даққа таза сіңіргіш мата басып, сорғытыңыз. Даққа суық су жағып қойыңыз (дақ жайылып кетпес үшін, әрқашан дақтың шетінен ортасына қарай жағыңыз). Қайтадан сорғытып алыңыз да, кәдімгі тәсілмен тазалаңыз.
Жемістер және шырын	1/2 стақан суға 1 шай қасық сүтегі асқын тотығын қосып, ерітінді дайындаңыз, дақты сонымен сүртіңіз де, суық сумен жуыңыз.
Шөп	Техникалық спиртпен (ацетат және триацетат маталар үшін пайдалануға болмайды!) абайлап сүртіңіз, содан кейін сумен шайыңыз да, жуыңыз.
Шашқа арналған бояу	Сүтегі асқын тотығы мен мүсәтір спиртінен ерітінді дайындап, дақты матамен сорғытыңыз.
Қан	Қан дақтары түскен киім-кешекті ыстық суға салып жумаңыз. Дақты суық суда жібітіп, содан кейін шаруашылық сабынмен жуыңыз.
Йод	Дақты мүсәтір спиртімен сүртіңіз.
Кеңсе желімі	Мақтаға лак кетіруге арналған сұйықтықты (ацетонсыз) жағып, дақты сүртіңіз.
Сағыз	Затты мұздатқышқа салыңыз. Сағыз қатқаннан кейін, оны заттан абайлап алып тастаңыз.

Кепілдік талоны

SN/IMEI: _____

Кепілдікке қойылған күні: _____

Өндіруші бүкіл кепілдік мерзімі ішінде құрылғының үздіксіз жұмыс істейтініне, сондай-ақ материалдар мен құрастырымда ақаулар болмайтынына кепілдік береді. Кепілдік мерзімі бұйымды сатып алған сәттен бастап есептеледі және тек жаңа өнімдерге ғана қолданылады.

Кепілдікті қызмет көрсетуге пайдаланушы нұсқаулығының шарттарына сәйкес пайдаланылған бұйымның кепілдік мерзімі ішінде тұтынушының кінәсінен тыс істен шыққан элементтерін тегін жөндеу немесе ауыстыру кіреді. Элементтерді жөндеу немесе ауыстыру уәкілетті сервистік орталықтардың аумағында жүргізіледі.

Кепілдік мерзімі: 24 ай.

Инверторлық қозғалтқыш кепілдік мерзімі: 10 жыл.

Пайдалану мерзімі: 10 жыл.

Сервистік орталықтардың өзекті тізімі келесі мекенжай бойынша қолжетімді:
<https://www.dns-shop.ru/service-center/>

Кепілдік міндеттемелері және ақысыз сервистік қызмет көрсету, егер оларды ауыстыру бұйымды бөлшектеуге байланысты болмаса, бұйым жиынтығына кіретін төменде аталған керек-жарақтарға қолданылмайды:

- ҚБП (Қашықтан басқару пультіне) арналған қуат көзінің элементтері (батареялар).
- Біріктіру кәбілдері, антенналар және оларға арналған ұластырғыштар, құлаққаптар, микрофондар, «HANDS-FREE» құрылғылары; әртүрлі ақпарат тасығыштары, жиынтықта жеткізілетін бағдарламалық қамсыздандыру (БҚ) және драйверлер (соның ішінде, бірақ аталғандармен шектелмей, бұйымның қатты магниттік дискілеріндегі жинақтағышқа алдын-ала орнатылған БҚ), сыртқы енгізу/шығару құрылғылары және манипуляторлар.
- Қаптамалар, сөмкелер, белбеулер, тасымалдау баулары, монтаждау керек-жарақтары, құрал-саймандар, бұйыммен бірге жеткізілетін құжаттама.
- Табиғи тозуға ұшырайтын шығын материалдары мен бөлшектер.



Өндіруші келесі жағдайларда кепілдік міндеттемелерге ие болмайды:

- Кепілдік мерзімі өтіп кеткен жағдайда.
- Егер жеке (тұрмыстық, отбасылық) қажеттіліктерге арналған бұйым кәсіпкерлік қызметті жүзеге асыру үшін, сондай-ақ оның тікелей мақсатына сәйкес келмейтін өзге мақсаттарда пайдаланылған болса.
- Өндіруші бұйымның иесі және/немесе үшінші тұлғалар бұйымды пайдалану кезінде пайдаланушы нұсқаулығының талаптарын бұзу салдарынан, бұйымды орнату және оған қызмет көрсету жөніндегі ұсынымдарды, бұйымды қосу (тиісті емес желілік кернеудің бұйымның өзіне де, онымен түйіндес бұйымдарға әсер етуінің нәтижесінде де пайда болған қысқа тұйықталулар), сақтау және тасымалдау ережелерін сақтамау салдарынан шеккен ықтимал материалдық, моральдық және өзге зиян үшін жауап бермейді.
- Механикалық зақымданудың барлық жағдайлары: жарықтар, сызаттар, деформациялар, соққы іздері, майысқан, мыжылған жерлер және бұйымды пайдалану барысында пайда болған т. б. зақымданулар.
- Сыртқы түрлендірудің, рұқсат етілмеген жөндеуді осындай жұмыстарды жүргізуге уәкілетті емес тұлғалардың жүргізу іздері болса. Егер ақау бұйым конструкциясының немесе схемасының өзгеруіне, Өндіруші көздемеген сыртқы құрылғылардың қосылуына, жергілікті заңнамаға сәйкес сәйкестік сертификаты жоқ құрылғыны пайдалануға байланысты болса.
- Егер бұйымның ақауы еңсерілмейтін күш әсерінен (табиғи апаттан, өрттен, су тасқынынан, жер сілкінісінен, тұрмыстық факторлардан және Өндірушіге байланысты емес өзге жағдайлардан) немесе үшінші тұлғалардың Өндіруші болжай алмаған әрекеттерінен туындаған болса. Ақау бұйымның толық немесе ішінара істен шығуына әкелген бұйымның ішіне бөтен заттар, бөгде денелер, заттектер, сұйықтықтар, жәндіктер немесе жануарлар түсуінен, агрессивті орталардың, жоғары ылғалдылықтың, жоғары температуралардың әсерінен туындаған болса.
- Бұйымның сәйкестендірілуі (сериялық нөмірі) жоқ болса немесе оған сәйкес келмесе. Егер ақаулықтар (кемшіліктер) зиянды бағдарламалық қамсыздандырудың әсерінен; БҚ жеткізушісінде ұқсас қызметтер ұсынылмауына байланысты, арылту / қалпына келтіру мүмкіндігінсіз, бұйымның бағдарламалық ресурстарына қолжетімділіктің жоқ болуына әкелетін, құпиясөздерді (кодтарды) орнатудан, ауыстырудан немесе жоюдан туындаған болса.
- Егер жұмыс ақаулары қуат беру, кәбілдік, телекоммуникациялық желілердің стандарттарына немесе техникалық регламенттеріне, радиосигнал қуатына сәйкес келмеуінен, оның ішінде жер бедерінің ерекшеліктерінен және басқа ұқсас сыртқы факторлардан, бұйымды желінің қамту шекарасында немесе аймағынан тыс пайдаланудан туындаған болса.
- Егер ақаулықтар стандартты емес (түпнұсқа емес) және/немесе сапалы емес (зақымдалған) шығыс материалдарды, керек-жарақтарды, қосалқы бөлшектерді, қуат беру элементтерін, әртүрлі ақпарат тасығыштарын (CD, DVD дискілерін, жад карталарын, SIM карталарды, картридждерді қоса алғанда) пайдаланудан туындаған болса.
- Егер кемшіліктер үйлесімді емес контентті (әуендер, графика, бейне және басқа файлдар, Java қолданбалары және оларға ұқсас бағдарламалар) алу-дан, орнатудан және пайдаланудан туындаған болса.
- Осы бұйыммен жанасып жұмыс істеп тұрған басқа жабдыққа келтірілген шығынға.



