

Пайдалану бойынша нұсқаулық

FinePower

**FinePower
OneBase CAV20
құрылыс шаңсорғышы**

Содержание

Құрылғы мақсаты.....	5
Сақтық шаралары.....	5
Батареямен жұмыс істеу бойынша ұсыныстар (Li-pol/Li-ion)	7
Құрылғы схемасы	9
Жинақталым.....	9
Техникалық сипаттамалары.....	10
Батарея мен зарядтағыштың жұмысы	10
• Батареяны орнату және шығару.....	11
• Батареяны зарядтау.....	11
• Батарея зарядының күйі.....	12
• Батареяны/құралды қорғау жүйесі	12
Құрастыру	13
• HEPA сүзгісін ауыстыру және шаңды кетіру.....	13
• HEPA сүзгісін тазалау.....	14
• Сорғыш түтікті орнату және алу.....	14
• Ұзартқыш түтік пен қондырмаларды орнату және алу.....	15
• Доңғалақтарды орнату және шешу.....	15
Пайдалану	16
• Құрылғыны қосу/өшіру.....	16
• Құрылғымен жұмыс.....	16
Техникалық қызмет көрсету және күтім көрсету	17
• Құрылғыны тазалау.....	17
Ықтимал проблемалар және олардың шешімі	17
Монтаждау, сақтау, тасымалдау (тасу), өткізу және кәдеге жарату ережелері мен шарттары	18
Қосымша ақпарат.....	19

Құрметті сатып алушы!

Біздің өнімді таңдағаныңыз үшін алғыс айтамыз.

Біз Сізге сапалы, функционалды және жоғары талаптарға сәйкес әзірленген және жасалған өнімдер мен құрылғыларды ұсынуға қуаныштымыз. Пайдалануды бастамас бұрын, Сіздің қауіпсіздігіңізге қатысты маңызды ақпаратты, сондай-ақ өнімді дұрыс пайдалану және оған күтім жасау бойынша ұсыныстарды қамтитын осы нұсқаулықты мұқият оқып шығыңыз. Осы Нұсқаулықтың сақталуына назар аударыңыз және оны өнімді одан әрі пайдалану кезінде анықтамалық материал ретінде пайдаланыңыз.

Құрылғы мақсаты

Құрылыс шаңсорғышы құрғақ шаңды жинауға және өнеркәсіптік және құрылыс қалдықтарын тазалауға арналған.

Сақтық шаралары

Жеке қауіпсіздік

- Сергек болыңыз, не істеп жатқаныңызды бақылаңыз және электр құралын дұрыс пайдаланыңыз. Шаршаған кезде немесе есірткінің, алкогольдің немесе есірткінің әсерінен электр құралдарын пайдаланбаңыз. Электр құралын пайдалану кезінде бір сәт назар аудармау ауыр жарақатқа әкелуі мүмкін.
- Электр құралының жұмыс түріне байланысты жеке қорғаныс құралдарын (бет қалқан, тайғақ емес аяқ киім, қалпақ немесе есту қабілетін қорғау) пайдалану жарақат алу қаупін азайтады.
- Электр құралын байқаусызда қосуға жол бермеңіз. Электр құралын қуат көзіне және/немесе батареяға қоспас бұрын құрылғының өшірілгеніне көз жеткізіңіз. Электр құралын ажыратқыштан ұстамаңыз.
- Электр құралын пайдаланған кезде әрқашан тұрақты күйді және тепе-теңдікті сақтаңыз. Бұл күтпеген жағдайларда құралды жақсырақ басқаруға мүмкіндік береді.
- Сәйкес жұмыс киімін киіңіз. Бос киім немесе зергерлік бұйымдарды кимеңіз. Шашты, киім мен қолғапты қозғалатын бөліктерден алыс ұстаңыз.
- Электр қуаты өшіп қалса немесе электр құралы басқа да байқаусызда сөніп қалса, қосқышты дереу «ӨШІРУ» күйіне бұраңыз. Электр қуатының үзілуі кезінде құрылғы қосұлы қалса, қуат қалпына келтірілгенде ол өздігінен іске қосылады, бұл пайдаланушының жарақат алуына және/немесе мүліктің зақымдалуына әкелуі мүмкін.

Электр құралдарын дұрыс пайдалану

- Электр құралын шамадан тыс жүктемеңіз. Жұмысты орындауға арналған электр құралдарын ғана пайдаланыңыз. Дұрыс электр құралының көмегімен сіз көрсетілген қуат ауқымында жақсырақ және сенімдірек жұмыс істей аласыз.

- Ақауы бар электр құралын пайдаланбаңыз. Қосуға немесе өшіруге болмайтын электр құралы қауіпті және жөндеуді қажет етеді.
- Электр құралын орнатпас бұрын, керек-жарақтарды ауыстырмас бұрын және жұмысты тоқтатпас бұрын электр құралын розеткадан суырыңыз және/немесе батареяны алыңыз. Бұл электр құралының байқаусызда қосылуын болдырмайды.
- Электр құралдарын, керек-жарақтарды, электр құралдарын және т.б. осы нұсқауларға сәйкес. Жұмыс жағдайын және атқарылатын жұмыстарды қарастырыңыз. Электр құралдарын мақсатсыз жұмыс үшін пайдалану қауіпті жағдайларға әкелуі мүмкін.
- Құрылғы балалардың немесе физикалық, сенсорлық немесе ақыл-ой мүмкіндіктері шектеулі адамдардың пайдалануына арналмаған.
- Қолданбаған кезде электр құралдарын құрғақ, балалардың қолы жетпейтін жабық жерде сақтау керек! Осы нұсқауларды оқымаған адамға электр құралын пайдалануға рұқсат бермеңіз.

Сымсыз шаңсорғыштың қауіпсіздік шаралары

- Шаңсорғышты сүзгісіз пайдаланбаңыз. Сүзгі зақымдалған болса, оны дереу ауыстырыңыз.
- Жанғыш материалдарды, пиротехникалық заттарды, тұтанған темекілерді, ыстық күлді, ыстық металл жоңқаларын, жүздер, инелер, сынған шынылар және т.б.
- Шаңсорғышты бензин, газ, бояу, желім немесе басқа жарылғыш немесе жанғыш заттардың жанында пайдаланбаңыз. Құрылғының қосу/өшіру қосқышы, сондай-ақ оның қозғалтқышы ұшқын шығаруы мүмкін.
- Ешқашан асбест, мышьяк, барий, бериллий, қорғасын, пестицидтер немесе денсаулыққа қауіпті басқа материалдар сияқты улы, канцерогенді, тұтанғыш немесе басқа қауіпті материалдарды шаңсорғышпен сормаңыз.
- Құралды пайдалану кезінде әрқашан аяққа тұрып, тепе-теңдікті сақтаңыз.
- Шаңсорғыштың жұмысында қандай да бір ауытқуларды байқасаңыз, дереу өшіріңіз.
- Құрал пайдаланылмаған кезде, қызмет көрсету алдында және керек-жарақтарды ауыстырған кезде әрқашан құралды өшіріп, батареяны шығарып алыңыз.
- Шаңсорғышты қолданар алдында әрқашан барлық бөлшектердің ықтимал зақымдалуын мұқият тексеріңіз. Сондай-ақ қозғалатын бөлшектердің бекітпелерін, олардың тозуын және т.б. Зақымдалған бөлшектерді уәкілетті қызмет көрсету орталығы дұрыс жөндеуі немесе ауыстыруы керек.
- Ақаулы қосқышпен шаңсорғышты пайдаланбаңыз.

Өнімнің қызмет ету мерзімі

Өнімнің қызмет ету мерзімі — 4 жыл.

Көрсетілген қызмет мерзімі, егер пайдаланушы осы нұсқаулықтың талаптарын сақтаса жарамды болады.

Маңызды сәтсіздіктер тізімі

- Күшті ұшқындармен қолданбаңыз.
- Қатты діріл пайда болса, қолданбаңыз.
- Түтін өнімнің денесінен тікелей пайда болса, қолданбаңыз.

Персоналдың мүмкін қате әрекеттері

- Зақымдалған тұтқамен немесе зақымдалған қорғаныс қақпағымен қолданбаңыз.
- Жаңбыр кезінде ашық ауада пайдаланбаңыз.

Шектеулі күйлердің критерийлері

Өнімнің денесі зақымдалған.

Батареямен жұмыс істеу бойынша ұсыныстар (Li-pol/Li-ion)

Табиғи батареяның тозуы

Құрылғыны ұзақ уақыт сақтау және пайдалану кезінде батарея заряды мен сыйымдылығын жоғалтуға бейім. Құрылғыны пайдалану кезеңінде 300 зарядтау-разряд циклінен кейін (құрылғыны пайдаланудың шамамен бір жылы) батарея сыйымдылығы номиналды мәnniң 60% дейін төмендеуі мүмкін деп күтуге болады.

400 зарядталғаннан батареяның сыйымдылығы — разряд циклдерін номиналды сыйымдылықтың 80% дейін азайтуға болады.

Белгіленген шектерде және уақыт кезеңдерінде сыйымдылықтың ішінара төмендеуі батареяның табиғи тозуы болып табылады, бұл ақаулық емес.

Батарея құрылғыдан бөлек сақталса да зарядын жоғалтады. өздігінен разряд айына шамамен 5% құрайды. Батареялар құрылымы бойынша қысқа мерзімді және олар жұмыс істеп тұрғанына қарамастан, үнемі тозып отырады. Бұл деградация неғұрлым қарқынды болса, соғұрлым температура соғұрлым жоғары болады және зарядтың мәні 40% деп есептелетін «оңтайлыдан» (сақтау тұрғысынан) алысырақ болады. Басқаша айтқанда, егер аккумулятор пайдаланылмаса, зарядты 40–50% деңгейінде ұстау мағынасы бар.

Батареяны зарядтау/разрядтау мүмкіндігі оған орнатылған контроллер арқылы басқарылады. Бұл бастапқы жинаққа кірмейтін сыртқы зарядтағыштардағы мәжбүрлі «жылдам зарядтау» режимдеріне өте қарсы, өйткені зарядтау және разряд токтары шектеулі.

Батареяда «жад эффектісі» деп аталатын нәрсе жоқ. Батареяны зарядтауды/зарядтауды кез келген заряд деңгейінен бастауға болады. Көптеген құрылғыларда зарядтау/разряд дәрежесінде шектеулер бар — контроллер, мысалы, заряд 90% -дан жоғары болса, батареяны зарядтауға рұқсат бермеуі мүмкін. Сондай-ақ, ол батареяның толық зарядсыздануына жол бермейді, оның элементтерінің істен шығуына жол бермейді («терең разряд» әсеріне байланысты). Егер батарея 2 апта немесе одан да көп уақыт бойы зарядсызданған күйде болса, оның элементтерінде сыйымдылықты жоғалтудың қайтымсыз процесі жүреді, нәтижесінде батареяның өзі істен шығады.

Құрылғының батареясы таусылған болса және біраз уақыт пайдаланылмаса, құрылғы жұмысын қайта бастамас бұрын оны зарядтағышқа қосулы күйде шамамен 1–2 сағатқа қалдыру керек.

Температураны бақылаңыз

Батареяларды зарядталған күйде +15 °С-тан +35 °С-қа дейінгі температурада сақтау керек. Батареялар өте жоғары (+50 °С жоғары) және өте төмен (-30 °С төмен) қоршаған орта температураларында ұзақ жұмыс істеуге шыдамайды. Оны электр жылытқыштары сияқты жылу көздеріне жақын қалдырмаңыз.

Зақымдалған батареяларды бөлшектемеңіз, өртемеңіз немесе пайдаланбаңыз

Ешбір жағдайда батареяны өзіңіз бөлшектемеңіз және олардың элементтерін зарядтамаңыз, мұны білікті мамандар жасау керек.

Элементтердің тесілуі немесе жаншылуы ішкі қысқа тұйықталуға, содан кейін өрт пен жарылысқа әкелуі мүмкін. Батарея корпусының қысымы жойылса, су ұяшыққа енуі мүмкін немесе атмосфералық ылғал конденсациялануы мүмкін, бұл сутегі мен өрттің шығуымен реакцияға әкелуі мүмкін. Зақымдалған батареялар адам денсаулығына зиянды заттарды шығарады.

Егер аккумулятор қалыпты режимде жұмысын тоқтатқан болса, қандай да бір себептермен ол деформацияланған (ісінген, тартылған және т.б.) болса, сіз дереу уәкілетті қызмет көрсету орталығына хабарласуыңыз керек.

НАЗАР АУДАРЫҢЫЗ: нақты жұмыс уақыты көрсетілгенге сәйкес келмеуі мүмкін.

Батареяда зарядтау циклдарының шектеулі саны бар және оны біраз уақыттан кейін ауыстыру қажет болуы мүмкін (батареяның шектеулі кепілдік шарттарын кепілдік картасынан қараңыз). Батареяның қызмет ету мерзімі пайдалану мен параметрлерге байланысты.

Құрылғы схемасы

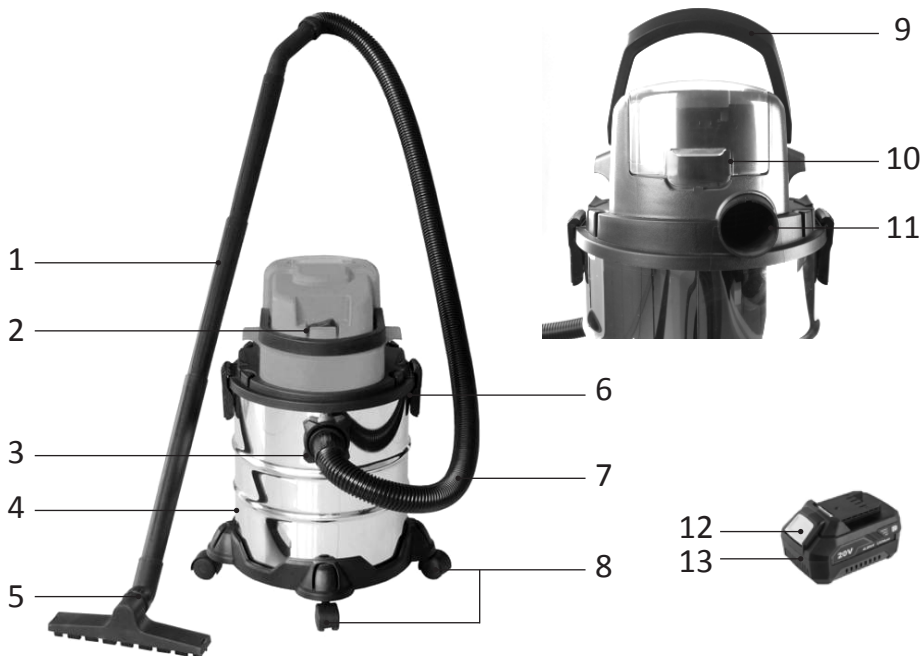

1. Ұзартқыш түтік.
2. Қосу/өшіру түймесі.
3. Кіріс тесігі
4. Контейнер.
5. Еденге арналған саптама.
6. Ұстағыш.
7. Сорғыш шланг.
8. Дөңгелектер.
9. Тасымалдау тұтқасы.
10. Батарея бөлімі.
11. Розетка.
12. Батареяны босату түймесі.
13. Қайта зарядталатын батарея (жинаққа кірмейді).

Жинақталым

- Құрылғы.
- Сорғыш шланг.
- Ұзартқыш түтік (әрқайсысы 32 см 3 дана).
- Қағаз қоқыс жәшігі.
- Губка сүзгісі.
- HEPA сүзгісі.
- Еден щеткасы.
- Жарықтарға арналған саптама.
- Пайдалану бойынша нұсқаулық.

Техникалық сипаттамалары

Үлгісі	CAV20
Сауда белгісі	FinePower
Батарея түрі	Li-ion
Батарея кернеуі	20 В
Контейнер көлемі	20 л
Максималды өнімділік	20 л/с
Сирексіту	8 кПа
Сору шлангінің диаметрі	32 мм
Сору шлангісінің ұзындығы	1,5 м
Ұзартқыш түтік ұзындығы	320 мм x 3 дана
Контейнер материалы	тот баспайтын болат
Сүзгі	HEPA
Шаң класы	L
Қорғау дәрежесі	IPX4
Дыбыс қысымының деңгейі L_{pa} (K=2,5)	77 дБ(А)
Дыбыс қуатының деңгейі L_{wa} (K=2,5)	80 дБ(А)
Батареясыз салмақ	4 кг

Батарея мен зарядтағыштың жұмысы

НАЗАР АУДАРЫҢЫЗ:

- Кез келген реттеулер немесе функцияларды тексеру алдында құралдың өшірілгеніне және батареяның шығарылғанына көз жеткізіңіз.
- Осы электр құралымен үйлесімді керек-жарақтарды ғана пайдаланыңыз.

ЕСКЕРТУ: бұл электр құралына аккумулятор мен зарядтағыш кірмейді. Кестеде осы электр құралымен үйлесімді батарея мен зарядтағыш үлгілерінің тізімі берілген.

Ли-ионды батарея	Finepower OneBase B20 / Finepower OneBase B40/ Finepower OneBase S40 / Finepower OneBase B60 / Finepower OneBase S80
Зарядтау құрылғысы	Finepower OneBase C124 / Finepower OneBase C135 / Finepower OneBase C230 / Finepower OneBase C180S

Батареяны орнату және шығару

НАЗАР АУДАРЫҢЫЗ:

- Батареяны орнату немесе алу алдында әрқашан құралды өшіріңіз.
- Батареяны салғанда немесе шығарған кезде құрал мен батареяны мықтап ұстаңыз. Құрал мен оның жабдығына зақым келтірмеу үшін құралды немесе батареяны түсіріп алмаңыз.
- Батареяны әрқашан мүмкіндігінше салыңыз. Жұмыс кезінде бос батарея құралдан ажырап, құралға немесе пайдаланушыға зақым келтіруі мүмкін.
- Батареяны орнату кезінде шамадан тыс күш қолданбаңыз. Батарея оңай сырғып кетпесе, орнату дұрыс емес.

1. Батареяны құралдан ажырату үшін батареядағы босату түймесін (1) басып, батареяны электр құралынан абайлап шығарып алыңыз.
2. Батареяны қайта орнату үшін батарея картриджіндегі құлақшаны қораптағы ұяшықпен туралаңыз және оны орнына сырғытыңыз. Оны толығымен салыңыз, батарея орнына құлыпталған кезде ерекше шерткен дыбысты естисіз.

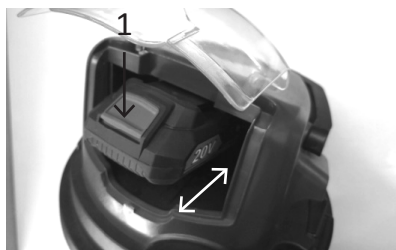

Батареяны зарядтау

- Батареяны электр құралынан ажыратыңыз.
- Зарядтағышты электр желісіне қосыңыз. Көрсеткіш жасыл түске айналады.
- Батареяны зарядтағышқа салып, қосылымның дұрыстығына көз жеткізіңіз.
- Зарядтау жүріп жатқанын көрсету үшін индикатор қызыл болып жанады.
- Зарядтау аяқталған кезде индикатор жасыл болып жанады. Зарядтағышты электр желісінен ажыратып, батареяны шығарыңыз.

НАЗАР АУДАРЫҢЫЗ: зарядтағышты электр желісінен ажыратқанда, сымнан тартпаңыз.

Батарея	Батареяның қызмет ету мерзімі*
B20 2.0 А·сағ	≥13 минут
B40/S40 4.0 А·сағ	≥25 минут
B60 6.0 А·сағ	≥38 минут
S80 8.0 А·сағ	≥50 минут

* Жеңіл жүктеме режимінде батарея толығымен зарядталған кезде құрылғының шамамен жұмыс уақыты.

Батарея зарядының күйі

Батарея жинақтарының қалған зарядын көрсету үшін заряд деңгейінің индикаторы түймесін басыңыз.



ЕСКЕРТУ: пайдалану шарттары мен қоршаған орта температурасына байланысты батарея зарядының көрсеткіші нақты қуаттан сәл өзгеше болуы мүмкін.

Батареяны/құралды қорғау жүйесі

Құрал құралдың қызмет ету мерзімін қысқартуға жол бермеу үшін құрылғыны автоматты түрде өшіретін батареяны/құралды қорғау жүйесімен жабдықталған. Құрал мен батарея келесі жағдайларда автоматты түрде өшеді:

- **Құралдың шамадан тыс жүктелуі**

Батарея шамадан тыс жоғары ток тартса, құрал автоматты түрде тоқтайды. Бұл жағдайда құралды өшіріп, құралдың шамадан тыс жүктелуіне себеп болған әрекетті тоқтатыңыз. Содан кейін құралды қайта қосыңыз.

- **Құралдың қызып кетуі**

Құрал немесе батарея қызып кетсе, құрал автоматты түрде тоқтайды. Бұл жағдайда құралды/батареяны қайта қоспас бұрын суытыңыз.

- **Батарея заряды төмен**

Егер жұмыс кезінде батарея қуаты минимумға дейін төмендесе, аспаптың артқы жарығы өшеді — бұл қорғаныс жүйесінің іске қосылуы және ақаулық емес. Батареяны шығарып, зарядтаңыз.

Құрастыру

НАЗАР АУДАРЫҢЫЗ:

- Құралмен кез келген жұмысты орындамас бұрын, әрқашан құралдың өшірілгеніне және батареяның шығарылғанына көз жеткізіңіз.

HEPA сүзгісін ауыстыру және шаңды кетіру

НАЗАР АУДАРЫҢЫЗ:

- Құралмен жұмысты аяқтағаннан кейін контейнердегі шаң мен басқа да қоқыстарды дереу алып тастау ұсынылады. Шаңсорғыш контейнерінде қоқыс тым көп болса, сору қуаты азаяды.
- Шаңсорғышты пайдаланбас бұрын әрқашан сүзгінің дұрыс орнатылғанын тексеріңіз. Сүзгі дұрыс орнатылмаған болса, қоқыс қозғалтқыш корпусына түсіп, оның сынуына әкелуі мүмкін. Мәселені шешу және құрылғыны зақымдамау үшін сүзгіні қайта орнатыңыз.

Шаңсорғыш сүзгісін ауыстыру үшін мына қадамдарды орындаңыз:

1. Құралдың екі жағындағы құлақшаларды (1) көтеріңіз.

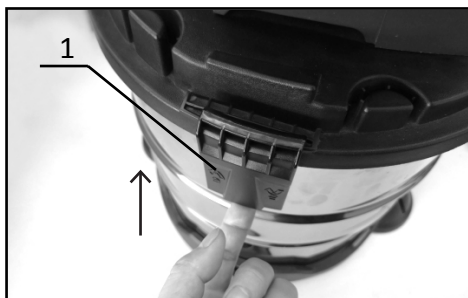

2. Контейнерден ысырмаларды толығымен алу үшін (2) жағына қарай тартыңыз.



3. Қақпақты (4) алыңыз да, контейнерді (5) шаң мен қоқысты толығымен босатыңыз.

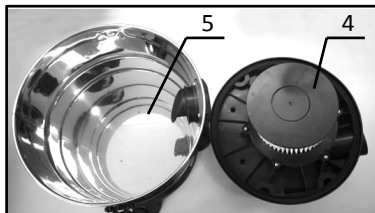

4. Төмендегі суретте көрсетілгендей сүзгіні аздап тартыңыз, шаңды кетіру үшін оны аздап түртіңіз немесе сүзгіні жаңасымен ауыстырыңыз. Егер шаңды кетіру қиын болса, сүзгіні тазалау немесе оны сумен жуу үшін желдеткішті пайдалануға болады («HEPA сүзгісін тазалау» бөлімін қараңыз).

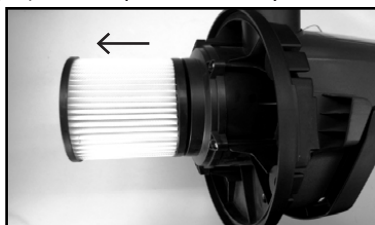

5. Сүзгіні орнату үшін алып тастау процедурасын керісінше орындаңыз.

HEPA сүзгісін тазалау

Сүзгіні мезгіл-мезгіл суда шайып, қолданар алдында көлеңкеде құрғатыңыз. Сүзгілерді ешқашан кір жуғыш машинада жууға болмайды.

ЕСКЕРТПЕЛЕР:

- Сүзгіні қатты заттармен сүртпеңіз немесе сызбаңыз.
- Сүзгілер уақыт өте келе тозады.

Сорғыш түтікті орнату және алу

НАЗАР АУДАРЫҢЫЗ:

- Әрқашан түтіктің сенімді екенін тексеріңіз. Қате немесе бос орнатылған шланг жарақатқа әкелуі мүмкін.
- Сорғыш түтікке және шаңсорғыштың өзіне зақым келтірмеу үшін сорғыш түтікшені ұстап тұрып ешқашан майыстырмаңыз, шлангтың үстіне баспаңыз немесе шаңсорғышты жылжитпаңыз.

Сорғыш шлангты қосу үшін қосқышты (1) контейнердің тесігіне (2) енгізіп, орнына бекітілгенше сағат тілімен бұраңыз.

Сорғыш шлангты ажырату үшін орнату процедурасын керісінше орындаңыз.

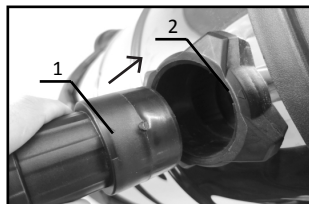

Ұзартқыш түтік пен қондырмаларды орнату және алу

Ұзартқыш түтікшені (2) қосу үшін түтіктің бір ұшын сору шлангісінің бос қосқышына (3) орнына бекітілгенше кіргізіңіз. Саптаманы (1) орнату үшін оны ұзартқыш түтікке салыңыз.

Түтік пен саптаманы алу үшін орнату процедурасын кері бұрыңыз.

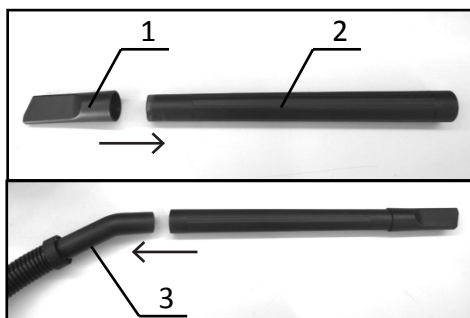

Доңғалақтарды орнату және шешу

НАЗАР АУДАРЫҢЫЗ: әрқашан тасымалдау тұтқасының сенімді екенін тексеріңіз. Қате немесе сенімді емес бекітілген тұтқа кездейсоқ жарақатқа немесе құрылғыға зақым келтіруі мүмкін.

Дөңгелекті орнату үшін оны шаңсорғыштың астыңғы жағындағы сәйкес тесікке салып, құлыптаулы тұрғанша аздап күшпен итеріңіз (тәндік шерткен дыбысты естисіз). 4 дөңгелекті бір-бірден орнатыңыз.

Дөңгелекті алу үшін оны аздап күшпен өзіңізге қарай тартыңыз.

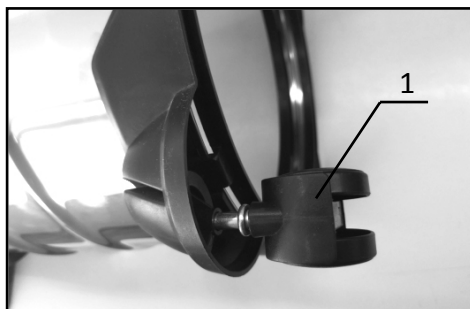

Пайдалану

Құрылғыны қосу/өшіру

НАЗАР АУДАРЫҢЫЗ:

- Құралда кез келген жұмысты орындамас бұрын, жарақат алмас үшін әрқашан құралдың өшірілгеніне («О» күйі) және батареяның шығарылғанына көз жеткізіңіз.
 - Қосу/өшіру түймесіне зақым келтірмеу үшін оны басқан кезде шамадан тыс күш қолданбаңыз.
1. Құралды іске қосу үшін қосу/өшіру түймесін (1) «I» (қосу) күйіне жылжытыңыз.
 2. Құралды өшіру үшін қосу/өшіру түймесін (1) «O» (өшіру) күйіне жылжытыңыз.

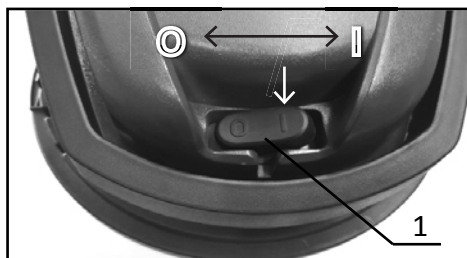

Құрылғымен жұмыс

НАЗАР АУДАРЫҢЫЗ: бұл шаңсорғыш L класындағы шаңды жинауға арналған.

1. Құрылғының қосу/өшіру түймесі «O» (өшіру) күйіне орнатылғанын тексеріңіз.
2. Сүзгі орнатылғанын тексеріңіз.
3. Контейнердің қақпағы мықтап бекітілгеніне көз жеткізіңіз.
4. Сорғыш түтікті шаңсорғыш контейнеріне қосыңыз.
5. Алюминий түтікті сорғыш түтікке қосыңыз.
6. Құралды шаңды кетіру керек жерге жылжытыңыз.
7. Құралды іске қосу үшін қосу/өшіру түймесін «I» (қосу) күйіне жылжытыңыз және шаң жинау үшін алюминий түтікті жылжытыңыз.

Техникалық қызмет көрсету және күтім көрсету

НАЗАР АУДАРЫҢЫЗ:

- Жарақат алмас үшін, құралмен кез келген жұмысты орындамас бұрын, әрқашан құралдың өшірілгенін және батареяның шығарылғанын тексеріңіз.
- Құралдың қауіпсіздігі мен сенімділігін қамтамасыз ету үшін жөндеуді, кез келген басқа техникалық қызмет көрсетуді немесе реттеуді уәкілетті қызмет көрсету орталығы орындауы керек.
- Әр жұмыстан кейін құрылғының контейнерін шаң мен қоқыстардан тазалау ұсынылады. Ластаушы заттарды жою үшін еріткіштерді қолдануға болмайды: бензин, алкоголь және т.б. Еріткіштерді пайдалану аспап корпусын зақымдауы мүмкін.

Құрылғыны тазалау

Ара-тұра шаңсорғыштың сыртын (корпусы мен ыдысын) және ыдыстың ішін сабынды суға малынған шүберекпен сүртіңіз. Сондай-ақ сорғыш түтік бекітілген контейнердің саңылауын тазалаңыз.

Ықтимал проблемалар және олардың шешімі

Проблема сипаттамасы	Ықтимал себеп	Мүмкін шешім
Шаңсорғыш шаңды жақсы алмайды.	Контейнер толы.	Шаң контейнерін тазалаңыз.
	Сүзгі тым лас.	Сүзгіні тазалаңыз немесе ауыстырыңыз.
	Батарея таусылған.	Батареяны зарядтаңыз немесе ауыстырыңыз.
Құрал жұмыс істемейді.	Батарея таусылған.	Батареяны қайта зарядтаңыз немесе ауыстырыңыз.

Монтаждау, сақтау, тасымалдау (тасу), өткізу және кәдеге жарату ережелері мен шарттары

- Құрылғы қандай да болмасын монтаждауды немесе бекітуді талап етпейді.
- Құрылғыны қаптамада, өндірушінің және тұтынушының жылытылатын үй-жайларында ауаның 5 °С және 40 °С аралығындағы температурада және ауаның 80%-дан аспайтын салыстырмалы ылғалдылығында сақтау керек. Үй-жайда жемірілуді тудыратын жегі қоспалар (қышқылдардың, сілтілердің булары) болмауы тиіс.
- Құрылғы ұқыпты өңдеуді талап етеді, оны шаң, кір, соққы, ылғал, от және т.б. әсерінен қорғаңыз.
- Құрылғыны сату жергілікті заңнамасына сәйкес жүргізілуі керек.
- Құрылғының тасымалдануы құрғақ ортада жүзеге асырылуы тиіс.
- Құрылғының ақаулығы анықталған жағдайда, тез арада авторландырылған сервистік орталыққа хабарласу немесе құрылғыны кәдеге жарату керек.
- Бұйымның қызмет ету мерзімі аяқталғаннан кейін оны қарапайым тұрмыстық қоқыспен бірге тастауға болмайды. Оның орнына, ол федералды немесе жергілікті заңнамаға сәйкес қайта өңдеу және қайта өңдеу үшін электрлік және электронды жабдықты тиісті қабылдау бекетіне қайта өңдеуге жіберіледі. Осы бұйымды дұрыс кжоюды қамтамасыз ете отырып, сіз табиғи ресурстарды үнемдеуге және қоршаған ортаға және адамдардың денсаулығына зиян келтірмеуге көмектесесіз. Бұл бұйымды қабылдау және жою бекеттері туралы қосымша ақпаратты жергілікті муниципалды органдардан немесе тұрмыстық қалдықтарды шығаратын кәсіпорыннан алуға болады.

Қосымша ақпарат

Өндіруші: Нинбо Лянъе Электрик Эпплайенсис Ко., Лтд.
Цяньхоучэнь ауылы, Юньлун, Иньчжоу ауданы, Нинбо қаласы,
Чжэцзян провинциясы, Қытай.

Қытайда жасалған.

Импортер / юр. лицо, принимающее претензии в Республике Казахстан:
ТОО «ДНС КАЗАХСТАН», г. Астана, р-н Сарыарқа, пр-т Сарыарқа, зд. 12,
Республика Казахстан.

Импорттаушы / Қазақстан Республикасында талаптар қабылдайтын заңды тұлға: «DNS QAZAQSTAN (ДНС КАЗАХСТАН)» ЖШС, Астана қ-ы, Сарыарқа ауданы, Сарыарқа д-лы, 12 Ғ-т, Қазақстан Республикасы.

Адрес электронной почты / электронды пошта мекен-жайы: info@dns-shop.kz

Өнімнің сыртқы түрі, оның сипаттамалары мен қаптамасы пайдаланушыға алдын ала ескертусіз өзгертілуі мүмкін.

Құрылғының нақты интерфейсі осы нұсқаулықта көрсетілгеннен өзгеше болуы мүмкін.

Тауар КО ТР (ЕАЭО) талаптарына сәйкес келеді.



Өндіріс күні пайдаланушы нұсқаулығының орыс тіліндегі нұсқасында көрсетілген.

V.2

Өндіруші келесі жағдайларда кепілдік міндеттемелерге ие болмайды:

- Кепілдік мерзімі аяқталды.
- Егер жеке (тұрмыстық, отбасылық) қажеттіліктерге арналған бұйым кәсіпкерлік қызметті жүзеге асыру үшін, сондай-ақ оның тікелей міндетіне сәйкес келмейтін басқа мақсаттарда пайдаланылған болса.
- Өндіруші бұйымды пайдалану кезінде пайдаланушы нұсқаулығының талаптарын бұзу, бұйымды орнату және оған қызмет көрсету жөніндегі ұсынымдарды, қосу ережелерін (бұйымның өзіне де, онымен байланысты бұйымдарға да сәйкес келмейтін желілік кернеудің әсері нәтижесінде туындаған қысқа тұйықталулар), бұйымды сақтау және тасымалдау кезінде өнім иесі және/немесе үшінші тұлғалар шеккен ықтимал материалдық, моральдық және өзге де зиян үшін жауапты болмайды.
- Механикалық зақымданудың барлық жағдайлары: өнімді пайдалану кезінде алынған сызаттар, жарықтар, деформациялар, соққы іздері, майысулар, кептелістер және т.б.
- Түрлендірулерді, рұқсат етілмеген жөндеулерді осындай жұмыстарды жүргізуге уәкілетті емес адамдар жүргізген жағдайлар. Егер ақаулық конструкцияны немесе бұйымның схемасын өзгерту, Өндіруші қарастырмаған сыртқы құрылғыларды қосу, Қазақстан Республикасының заңнамасына сай сәйкестік сертификаты жоқ құрылғыны пайдалану салдарынан туындаған болса.
- Егер бұйымның ақауы еңсерілмейтін күштің әсерінен (табиғи элементтер, өрт, су тасқыны, жер сілкінісі, тұрмыстық факторлар және Өндірушіге тәуелді емес басқа жағдайлар) немесе Өндіруші болжай алмаған үшінші тұлғалардың әрекеттерінен туындаса. Бұйымның толық немесе ішінара істен шығуына алып келген бұйымның ішіне бөгде заттардың, өзге денелердің, заттектердің, сұйықтықтардың, жәндіктердің немесе жануарлардың түсуінен, агрессивті ортаның әсерінен, жоғары ылғалдылықтан, жоғары температуралардан туындаған ақау.
- Бұйымды сәйкестендіру (сериялық нөмірі) жоқ немесе сәйкес келмейді. Егер зақымданулар (кемшіліктер) зиянды бағдарламалық қамтаманың; БҚ ұсынушысының осы қызметті ұсынбауына байланысты мүмкіндігінсіз бұйымның бағдарламалық ресурстарына қолжетімділіктің болмауына әкеп соққан құпиясөздерді (кодтарды) оларды жинау/қалпына келтіру мүмкіндігінсіз орнату, ауыстыру немесе жою әсерінен туындаса.
- Егер жұмыстың ақаулықтары қуат беруші, кәбілдік, телекоммуникациялық желілердің, радиосигнал қуатының стандарттарға немесе техникалық регламенттеріне сәйкес келмеуінен, оның ішінде бедер ерекшеліктерінен және басқа да осыған ұқсас сыртқы факторлардан, бұйымның желі әрекет ететін шекарада немесе аймақтан тыс жерде пайдаланылуынан туындаған болса.
- Егер зақымданулар стандартты емес (түпнұсқалық емес) және/немесе сапасыз (зақымданған) шығыс материалдарын, керек-жарақтарды, қосалқы бөлшектерді, қуат беру элементтерін, әртүрлі үлгідегі ақпарат тасымалдағыштарды (CD, DVD дискілерді, жад карталарын, SIM карталарын, картридждерді қоса алғанда) пайдаланудан туындаса.
- Егер кемшіліктер үйлесімсіз контентті (әуендерді, графиканы, бейне және басқа файлдарды, Java қосымшаларын және оларға ұқсас бағдарламаларды) алуға, орнатуға және пайдалануға байланысты туындаған болса.
- Осы бұйыммен жанасып жұмыс істейтін басқа жабдыққа келтірілген залалға.



Кепілдік талоны

SN/IMEI: _____

Кепілдікке қойылған күні: _____

Өндіруші бүкіл кепілдік мерзімі ішінде құрылғының үздіксіз жұмыс істеуіне, сондай-ақ материалдар мен жинақтарда ақаулардың болмауына кепілдік береді. Кепілдік кезеңі бұйымды сатып алған сәттен басталады және тек қана жаңа өнімдерге қолданылады.

Кепілдік қызмет көрсетуге пайдаланушы нұсқаулығына сәйкес бұйымды пайдалану шартымен кепілдік мерзімі ішінде тұтынушының кесірінен істен шықпаған элементтерді тегін жөндеу немесе ауыстыру кіреді. Элементтерді жөндеу немесе ауыстыру уәкілетті сервистік орталықтардың аумағында жүргізіледі.

Кепілдік мерзімі: 24 ай.

Пайдалану мерзімі: 48 ай.

Сервистік орталықтардың өзекті тізімі келесі мекенжай бойынша:
<https://www.dns-shop.kz/service-center/>

Кепілдік міндеттемелер және тегін сервистік қызмет көрсету, егер оларды ауыстыру бұйымды бөлшектеуге байланысты болмаса, тауардың жиынтықтылығына кіретін, төменде аталған керек-жарақтарға қолданылмайды:

- ҚБП (Қашықтан басқару пультіне) арналған қуат элементтері (батареялар).
- Жалғағыш кабельдер, антенналар және оларға арналған жалғастырғыш тетіктер, құлаққаптар, микрофондар, «HANDS-FREE» құрылғылары; жиынтықта жеткізілетін әртүрлі типтегі ақпарат тасымалдағыштар, бағдарламалық құрал (БҚ) және драйверлер (бұйымның қатты магниттік дискілердегі жинақтағышқа алдын ала орнатылған БҚ-ны қоса алғанда, бірақ онымен шектелмей), сыртқы енгізу-шығару құрылғылары және манипуляторлар.
- Қаптар, сөмкелер, белдіктер, тасымалдауға арналған баулар, монтаждық керек-жарақтар, құрал-саймандар, бұйымға қоса берілетін құжаттама.
- Табиғи тозуға ұшырайтын шығын материалдары мен бөлшектер.



www.finepower.ru