

Пайдалану бойынша нұсқаулық

Дөңгелек ара
FinePower OneBase
CCSBL55

FinePower

Мазмұны

Құрылғының қызметі	4
Сақтық шаралары.....	4
Жұмыс орнындағы қауіпсіздік	4
Жеке қауіпсіздік	4
Құрылғымен жұмыс істегендегі қауіпсіздік шаралары	5
Электр қауіпсіздігі	6
Кері тебудің себептері және оны болдырмау әдістері	6
Қорғағыш қаптама	7
Аккумуляторлы батареяны (Li-pol/Li-ion) қолдану жөніндегі ұсыныс.....	8
Құрылғының схемасы	10
Құрылғыны пайдалану.....	11
Параллель тіреуішті орнату.....	11
Бұрыштап кесуді орындау	11
Ара дискісін ауыстыру және орнату	11
Кесім тереңдігін реттеу	12
Шаңсорғышты қосу.....	12
Арамен кесу	12
Аккумуляторды және қуаттау құрылғысын пайдалану	14
Қызмет көрсету және күтім жасау	15
Техникалық сипаттамасы	15
Жинақталуы.....	16
Монтаждау, сақтау, тасымалдау, сату және кәдеге жаратудың ережелері мен шарттары	16
Қосымша ақпарат.....	17

Құрметті сатып алушы!

Біздің өнімді таңдағаныңыз үшін алғыс айтамыз.

Біз Сізге сапалы, функционалды және жоғары талаптарға сәйкес әзірленген және жасалған өнімдер мен құрылғыларды ұсынуға қуаныштымыз. Пайдалануды бастамас бұрын, Сіздің қауіпсіздігіңізге қатысты маңызды ақпаратты, сондай-ақ өнімді дұрыс пайдалану және оған күтім жасау бойынша ұсыныстарды қамтитын осы нұсқаулықты мұқият оқып шығыңыз. Осы Нұсқаулықтың сақталуына назар аударыңыз және оны өнімді одан әрі пайдалану кезінде анықтамалық материал ретінде пайдаланыңыз.

Құрылғының қызметі

Дөңгелек (шырайналма) ара ағашты, ағаштан жасалған материалдарды – шерені, АЖТ, OSB, MDF, басқа да композитті материалдарды, пластикті бойлай, сондай-ақ көлденеңінен арамен кесуге арналған.

Сақтық шаралары

Жұмыс орнындағы қауіпсіздік

- Жұмыс орны жақсы жарықтандырылуы және таза ұсталуы тиіс. Жұмыс орнының ыбырсуы немесе жарық түспейтін жерлері жазатайым оқиғаға соқтыруы мүмкін.
- Жанғыш сұйықтықтар, тұтанғыш газ немесе шаң бар, жарылыс қаупі болуы мүмкін үй-жайда бұл электр құрал-сайманмен жұмыс істемеңіз. Пайдалану барысында, сондай-ақ іске қосқанда және сөндіргенде құрал-сайман ұшқын шығарады, бұл шаңның не будың тұтануына соқтыруы мүмкін.
- Электр құрал-сайманмен жұмыс істегенде өзіңіздің жұмыс орныңызға балалар мен бөтен адамдарды жақындатпаңыз. Құрал-сайманды бақылай алмай қалуыңыз мүмкін.

Жеке қауіпсіздік

- Мұқият болыңыз, не істеп тұрғаныңызды қадағалаңыз, электр құрал-сайманмен жұмыс істеуді ойластырып бастаңыз. Есірткі шегіп, ішімдік, дәрі-дәрмек ішкенде немесе шаршап тұрғанда электр құралды пайдаланбаңыз. Электр құралдармен жұмыс істеген кезде алаңдап тұрсаңыз, жарақаттанып қалуыңыз мүмкін.
- Электр құрал-сайманды байқаусыздан қосуға жол бермеңіз. Электр құрал-сайманды электр қуатына және/немесе аккумуляторға қосарда құрылғының сөндірілгеніне көз жеткізіңіз. Құрал-сайманды қосарда оның айырып-қосқышынан ұстамаңыз.

- Құрал-сайманды рұқсат етілген көлбеу бұрышына сай қолданыңыз, бір қалыпта болыңыз. Осылай Сіз электр құрал-сайманды алдын ала болжанбаған жағдайда жақсы қадағалай аласыз.
- Құрал-сайманмен жұмыс істегенде көзіңізді жарақаттамау үшін қорғану көзілдірігін әрдайым қолданыңыз. Көп шаң шығаратын материалды арамен кескенде тыныс органдарын қорғайтын респиратор қолданыңыз. 2 сағаттан асатын жұмыс істегенде құлақ тығынын немесе есту органдарын қорғайтын құрал қолданыңыз. Қорғаныш қолғапты қолданғанда құрылғының қозғалмалы бөлшектеріне қолыңызды тигізбеңіз, себебі қолғап материалы тартылуы қатері ықтимал.

Құрылғымен жұмыс істегендегі қауіпсіздік шаралары

- Арамен кесілетін бөлшекті ешқашан қолыңызбен немесе тізеңізге қойып ұстамаңыз. Өңделетін бөлшекті орнықты тұғырыққа бекітіңіз. Бұл талап ара дискісін ұстағандағы, оның ішінде ол тіреліп тұрып қалғандағы немесе ие бермей кеткен кездегі қауіпті ең аз шамаға жеткізудің маңызды шарты.
- Электр құрал-сайманды асыра жүктемеңіз. Орындалатын жұмысқа нақты арналған электр құрал-сайманды ғана қолданыңыз.
- Осы нұсқаулықпен таныспаған адамдарға бұл құрал-сайманды қолдануға рұқсат бермеңіз.
- Балалардың және физикалық, сенсорлық немесе ақыл-ой қабілеті шектеулі адамдардың қауіпсіздігіне жауапты басқа адамдардың бақылауында болатын жағдайларды қоспағанда, бұл құрылғы ондай адамдардың қолдануына арналмаған. Балаларға бұл құрылғымен ойнауға рұқсат бермеңіз.
- Ара дискісінің күйін бақылауда ұстаңыз. Ол өткір және таза болуы тиіс. Бұл талап құрылғыны жұмыс барысында қадағалауды жеңілдетеді.
- Қолданар алдында электр құрал-сайманның жарамдылығына көз жеткізіңіз. Құрылғының қандай да бір бөлшегі зақымдалған болса, оны қолданбаңыз және авторландырылған қызмет көрсету орталығына жүгініңіз.
- Өз бетіңізбен электр құрал-сайманды бөлшектеуге тырыспаңыз. Оны жөндеуге арналған барлық іс-қимылдарды авторландырылған қызмет көрсету орталығының білікті мамандары ғана жүргізуі тиіс.
- Кескіш құрал-сайманның жасырын электр сымға немесе өзінің қуат алу бау-сымына тиіп кету қаупі бар болатын жұмыс орындалғанда араны тек оқшауланған беттерінен ұстап тұрыңыз. Кернеулі сыммен түйісу араның металл бөлшектерінің де кернеулі болуына соқтырады, бұның салдарынан операторды электр тогы соғуы ықтимал.
- Қозғалмалы бөлшектерге қол тигізбеңіз. Құрылғының кейбір бөлшектері жұмыс барысында қызуы мүмкін (мысалы, ара дискісі), оларға қол тигізбестен бұрын олардың салқындауын күтіңіз.
- Электр құрал-сайманды кез келген сұйықтықтардың әсерінен қорғаңыз. Ылғалданған құрал-сайман электр тогы соғуының қатерін ұлғайтады.
- Электр құрал-сайманды қосулы күйде қараусыз қалдырмаңыз.
- Электр құрал-сайманды тек оның тікелей тағайындалуына сай қолданыңыз.

- Электр құрал-сайманды оның жұмыс өнімділігі мен қызмет мерзімін ұлғайту үшін таза ұстаңыз. Электр құрал-сайманның тұтқасында балшықтың, шаңның, майдың және т.б. іздері болмауын қадағалаңыз.
- Егер құрал-сайман құрамында шаңсорғыш қосатын құрылғы қарастырылған болса, оны қолданыңыз. Бұл шаңның көп түзілуіне байланысты жарақат алу қатерін азайтуға мүмкіндік береді және электр құрал-сайманмен жұмыс істеу дәлдігін арттырады.
- Құрал-сайман лазерлі сілтегішпен жарақталған. Оны көзге қарай бұрмаңыз, бұл көру қабілетінен айырылуға әкеліп соқтыруы ықтимал.

Электр қауіпсіздігі

- Электр тоғы соғуынан сақтанудың қажетті шараларын қолданыңыз. Құрал-сайман корпусының жылу жүйесінің құбырлары, тоңазытқыш сияқты жерге тұйықталған беттермен түйісуіне жол бермеңіз.
- Электр құрал-сайманды ылғалдың, жауынның және дымқылдың әсерінен қорғаңыз. Электр құрал-сайманның ішіне су кіруі электр тоғы соғуы қатерін ұлғайтады.

Кері тебудің себептері және оны болдырмау әдістері

- Кері тебу – бұл ара дискісінің қысылып қалуына не ығысып кетуіне байланысты күтпеген әрекет, оның салдарынан құрылғы ие бермей көтеріліп, операторға қарай жылжиды.
- Егер ара дискісі кесу барысында иілсе немесе орнынан ауысса, дискінің арт жағындағы тістер дайындаманың үстіңгі бетіне ілінуі мүмкін, оның салдарынан диск кесімнен шығып кетіп, операторға қарай жылжиды.

Төменде келтірілген тиісті сақтық шараларын орындап, кері тебуге жол бермеуге болады:

- Араны екі қолыңызбен берік ұстаңыз және қолдарыңызды кері тебуге ие болатындай етіп жайғастырыңыз.
- Егер ара дискісі айқасып қалса немесе қандай бір себептен кесу тоқтап қалса, “Іске қосу/Сөндіру” ажыратып-қосқышты жіберіңіз де диск толық тоқтағанша құрылғыны дайындаманың ішінде қозғалтпай ұстаңыз. Ешбір жағдайда ара дискісі қозғалысын тоқтатпайынша оны дайындамадан шығаруға немесе құрылғыны өзіңізге қарай тартуға тырыспаңыз, себебі кері тебу туындауы ықтимал. Айқасып қалудың себебін анықтаңыз да оны жою шараларын орындаңыз.
- Құрылғыны қайта қосқанда, ол дайындаманың ішінде болғанда ара дискісін ортаға келтіріңіз де араның тістері кесіліп жатқан бөлшекке тимеуіне көз жеткізіңіз.
- Үлкен дайындамалар өз салмағымен басылып қалады, сондықтан дайындаманың екі жағынан – кесу сызығының қасында және тақтайшаның шетіне қарай тіреу қою қажет.

- Өткір емес немесе зақымдалған дискілерді қолданбаңыз. Қайралмаған немесе дұрыс орнатылмаған кескіш жүзі өте жіңішке кесім жасайды, ондай кесімнен қатты үйкеліс, кескіш жүзінің айқасып қалуы және кері тебу туындайды.
- Кесуді орындамастан бұрын реттегіштің бұғаттайтын тұтқаларын берік тартып қою қажет. Егер кесу барысында дискінің күйі бұзылса, бұл дискінің айқасып қалуына және кері тебу туындауына әкеліп соқтыруы ықтимал.
- Жұмыс алдында мынаған көз жеткізіңіз:
 - өңделетін дайындама сенімді бекітілген (оны қолмен ұстауға болмайды);
 - дайындаманың кесілетін жерінде құрал-сайманның қалыпты жұмысына кедергі болатындай шеге, өзге заттар жоқ;
 - кесім тереңдігі мен бұрышының таңдалған мәндері тиісті тұтқалар арқылы сенімді бекітілген (егер кесу барысында кесімнің тереңдігі мен бұрышы өздігінен ауысып кетсе, бұл дискінің айқасып қалуына соқтыруы ықтимал).
- Кесу аймағына қолыңыз тап болуына жол бермеңіз және ара дискісіне қол тигізбеңіз. Екінші қолыңызбен қосалқы тұтқадан немесе қозғалтқыштың корпусынан ұстап тұрыңыз. Араны екі қолыңызбен ұстап тұрсаңыз, қолыңыз ара дискісінің кесіп кетуінен қорғалады.
- Қолыңызды өңделетін бұйымнан төмен ұстамаңыз. Қорғайтын қаптама ара дискісінің өңделетін бөлшектің астындағы шетінен қорғаймайды.
- Кесім тереңдігін өңделетін бөлшектің қалыңдығына қарай ретке келтіріңіз. Өңделетін бөлшектен ара дискісі тісінің толық биіктігінен аспайтындай шығып тұруы тиіс.
- Бойлық кесім орындағанда тіреу немесе тік бағыттауыш тақтай қолданыңыз. Бұл кесімнің дәлдігін арттырады және ара дискісінің айқасып қалу мүмкіндігін азайтады.
- Әрдайым тиісті өлшемі және сәйкес келетін орнататын саңылауы (дөңгелек, ромб т.с.с. пішінді) бар ара дискілерін қолданыңыз. Араның тиісті бөлшектеріне сай келмейтін ара дискілері радиалдық соққы беріп айналады, бұл араның басқаруға көнбей, ие бермеуіне әкеліп соқтырады.

Қорғаныш қаптама

- Әр қолданар алдында қорғаныш қаптаманың дұрыс орнатылуына және ара дискісіне тимей еркін қозғалуына көз жеткізіңіз.
- Әр қолданар алдында қорғаныш қаптама серіппесінің жарамдылығын тексеріңіз. Егер серіппе не қаптаманың өзі жарамсыз болса, бұзылуы жойылғанша құрылғыны қолданбаңыз.
- Батырмалы кесу не бұрыштап кесу қажет болғанда ғана қорғайтын қаптаманы артқа қолмен қайтарыңыз.
- Араны жұмыс бетіне немесе еденге қоймастан бұрын ара дискісінің қорғаныш қаптамамен жабылғанына көз жеткізіңіз.

Аккумуляторлы батареяны (Li-pol/Li-ion) қолдану жөніндегі ұсыныс

АКБ-ның табиғи тозуы

Құрылғыны ұзақ уақыт сақтағанда және пайдаланғанда аккумулятор (бұдан әрі – “АКБ”) қуаты мен сыйымдылығынан айырылады. Құрылғыны қолданған кезеңде қуаттау мен қуат кетуінің 300 циклынан соң АКБ сыйымдылығы өзінің номиналдық мөлшерінің 60% дейін төмендеуі мүмкін. АКБ сыйымдылығы қуаттау мен қуат кетуінің 400 циклынан соң өзінің номиналдық мөлшерінің 80% дейін төмендеуі мүмкін.

Осы аталған шекте және көрсетілген уақыт кезеңіндегі сыйымдылығының ішінара төмендеуі – АКБ табиғи тозуы, бұл ақау емес. АКБ құрылғыдан бөлек сақталғанда да оның қуаты жойылады. Қуаттың өздігінен жойылуы айына 5% дейін. Құрылымы бойынша АКБ жарамдылық мерзімі қысқа, ол пайдаланылса да, пайдаланылмаса да үнемі азаяды. Оның азаюы температура жоғарылаған сайын және қуат мөлшерінің “оңтайлы” (сақталуына қарағанда) деп саналатын 40% алыстаған сайын қарқынды береді. Басқаша айтқанда, егер АКБ пайдаланылмаса, оның қуатын 40-50 % деңгейде ұстаған жөн.

Аккумуляторлы батареяның қуатының жарамдылығы/қуаты кетуі оған енгізілген бақылағыш арқылы басқарылады. Түпнұсқалық жинаққа кірмейтін сыртқы қуаттау құрылғыларындағы “тез қуаттау” тәртібін қатаң түрде қолданбау керек, себебі қуаттау мен қуат кетуінің тоқтары шектеулі.

АКБ-ның “жады әсері” жоқ. АКБ-дағы қуаттың кез келген деңгейінен бастап оның қуатын кетіруге/қуаттауға болады. Құрылғылардың көбінде қуаттау/қуат кетіру дәрежесі бойынша шектеу қойылған – мысалы, қуат 90% асып тұрғанда бақылағыш АКБ-ны қуаттауға жол бермеуі мүмкін. Сондай-ақ ол АКБ элементтерінің бүлінуіне жол бермеу (“қуатын жою” әсерін болдырмау) үшін оның қуатын толық кетіруге де жол бермейді. Егер АКБ 2 апта және одан ұзақ уақыт қуаты кеткен күйде болса, оның элементтерінде сыйымдылық жойылуы процесі орын алады, салдарынан АКБ-ның өзі істен шығады.

Егер құрылғының АКБ-сы қуаты кеткен және біраз уақыт пайдаланылмаған болса, құрылғыны қайта пайдалануды бастамас бұрын оны шамамен 1-2 сағатқа ҚҚ-ға қосып қою қажет.

Температуралық тәртіпті сақтаңыз

АКБ қуатталған күйде ауа температурасы +15°C – +35°C жағдайда сақталуы тиіс. АКБ қоршаған ортаның температурасы өте жоғары (+50°C артық) және өте төмен (-30°C төмен) болғанда ұзақ пайдалануды ауырсынады. Оны жылу көздеріне, мысалы, электр қыздырғышқа жақын жерде қалдырмаңыз.

АКБ-ны бөлшектемеңіз, өртемеңіз, зақымдалған АКБ-ны қолданбаңыз

Ешбір жағдайда АКБ-ны өз бетіңізбен бөлшектеуге және оның элементтерін қуаттауға болмайды, оны білікті мамандар орындауы тиіс. Элементтердің тесілуі не майысуы ішкі қысқа тұйықталуға, соңынан жануы мен жарылуына әкеліп соқтыруы мүмкін. АКБ корпусының герметикалылығы бұзылғанда элементтің ішіне су кіруі немесе атмосфералық ылғал жиналуы мүмкін, бұл сутегінің бөлінуі мен тұтануға соқтыруы ықтимал. Зақымдалған АКБ-дан адам денсаулығы үшін зияны бар заттар бөлініп шығады.

АКБ штаттық режимде жұмыс істемей қалғанда, қандай да бір себеппен деформацияланған (ісінсе, ішіне қарай тартылса т.с.с.) жағдайда шұғыл түрде авторландырылған сервистік орталыққа жүгіну керек.

НАЗАР АУДАРЫҢЫЗ: Іс жүзіндегі жұмыс уақыты көрсетілген уақытқа сай болмауы мүмкін. АКБ-ны қуаттау циклдарының саны шектеулі, біраз уақыт өткеннен соң АКБ-ны ауыстыру талап етілуі мүмкін (АКБ-ның шектеулі кепілдік шарттарын кепілдеме түбіртегінен қараңыз). АКБ жұмыс істеу уақыты оны пайдалану тәртібіне және күйге келтірілуіне байланысты.

Бұйымның қызмет ету мерзімі

Бұйымның қызмет ету мерзімі-4 жыл.

Көрсетілген қызмет мерзімі тұтынушы осы нұсқаулықтың талаптарын сақтаған кезде жарамды болады.

Сыни істен шығулардың тізбесі

- Қатты ұшқынмен қолдануға болмайды.
- Қатты діріл пайда болған кезде пайдаланбаңыз.
- Сынған немесе ашық электр кәбілімен пайдалануға болмайды.
- Бұйымның корпусынан тікелей түтін пайда болған кезде пайдалануға болмайды.

Персоналдың ықтималды қате әрекеттері

- Зақымдалған тұтқамен немесе зақымдалған қорғаныш қаптамасымен пайдалануға болмайды.
- Жаңбыр кезінде ашық кеңістікте қолдануға болмайды.
- Корпусқа су кірген кезде қоспаңыз.

Шекті күйлердің өлшемдері

- Электр кәбілі қажалған немесе зақымдалған.
- Бұйымның корпусы зақымдалған.

Құрылғының схемасы



1. Сөндіргіш.
2. Қосуды бұғаттау батырмасы.
3. Кесім тереңдігін реттейтін бұранда.
4. Кесім тереңдігін өлшегіш.
5. Шаңсорғышты қосуға арналған келте құбыр.
6. Айналдырықты бұғаттау батырмасы.
7. Дискіні бекітетін бұранда.
8. Сыртқы ернемек.
9. Кесім бұрышын өлшегіш.
10. Параллель бағыттауыш.
11. 0° және 45° белгілері.
12. Жылжымалы қорғаныш қаптама.
13. Лазер сілтегіш.
14. Бекітулі қорғаныш қаптама.
15. Табан.
16. Кесім бұрышының деңгейін бекіткіш.
17. Параллель бағыттауышты бекіткіш.



Құрылғыны пайдалану

Параллель тіреуішті орнату

Параллель тіреуішті(10) ара дискісінен қажетті қашықтыққа орнатыңыз да бұғаттау бұрандасымен бекітіңіз (17).

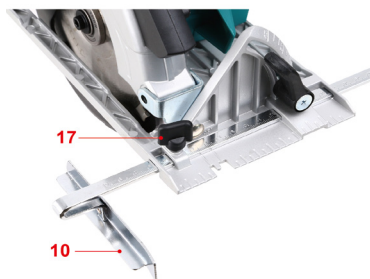

Бұрыштап кесуді орындау

Кесім бұрышының деңгейін бекіткішті босатыңыз (16), араның жоғарғы шетін қажетті бұрышқа дейін (0°-45°) көтеріңіз.

Кесім бұрышының деңгейін бекіткішті тартып бекітіңіз. Кесім бұрышын өлшегіштен кесім бұрышын қарауға болады (9).

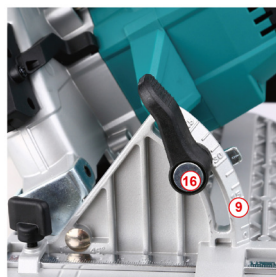

Ара дискісін ауыстыру және орнату

- Аккумуляторды құрылғыдан шығарып алыңыз.
- Араны ара дискісімен жұмыс істеу ыңғайлы болатындай етіп жайғастырыңыз.
- Айналдырықты бұғаттау батырмасын ұстап тұрып ара дискісін айналдырыңыз.
- Алты қырлы кілтті сағат тілінің жүрісіне қарсы бұрап, ернемекті ұстап тұрған бұранданы бұрап алыңыз.
- Жылжымалы қорғаныш қаптаманы ашып ара дискісін шығарып алыңыз.
- Жаңа ара дискісін орнатыңыз (айналу бағытының дұрыстығын қадағалаңыз).
- Сыртқы ернемек пен бұранданы орнатып, сенімді бекітіңіз.

Ескертпе: Құрылғыны іске қосарда ара дискісінің еркін айналуына көз жеткізіңіз.



Кесім тереңдігін реттеу

Кесім тереңдігін реттейтін бұранданы босатыңыз (3), араның артқы жағын құрылғы табанынымен салыстыра кесімнің қажетті тереңдігіне дейін ретке келтіріңіз. Реттеу бұрандасын қатайтып тартыңыз, кесім тереңдігін өлшегіштің көмегімен кесім тереңдігін тексеріңіз (4).

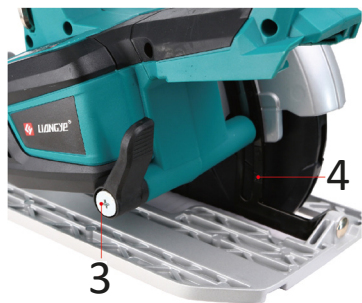

Шаңсорғышты қосу

Араны оған қосылған құрылыс шаңсорғышымен бірге пайдалану ұсынылады. Шаңсорғышты қосу үшін шаңсорғыштың құбыршегін келте құбырға жалғаңыз.

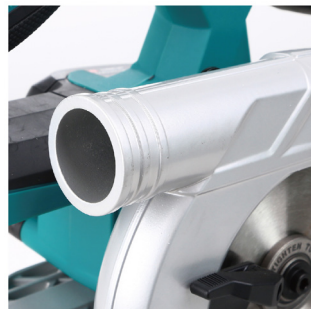

Арамен кесу

Кесім бұрышы мен тереңдігін, параллель бағыттауышты сәйкес күйге келтіріңіз. Қолданарда құрылғының дұрыс орнатылғанына, барлық бекіткіштердің қатайтып бекітілгеніне көз жеткізіңіз.

Құрылғыны жұмыс бетіне орнатыңыз.

Тік кесім жасау үшін табандағы 0° белгісін ұстаныңыз.

Бұрыштап кесу үшін табандағы 45° белгісін ұстаныңыз.

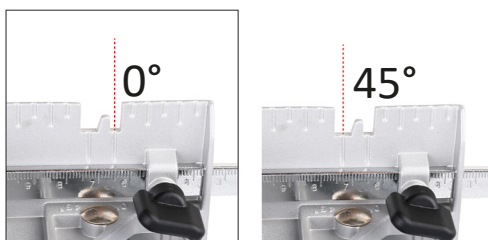

Қосуды бұғаттау батырмасын басыңыз (2), одан соң тұтқада орналасқан сөндіргішті (1) басыңыз.



Арамен кесуді бастамас бұрын ара дискісінің айналуы барынша жылдамдығына жеткенше күтіңіз. Кесу ыңғайлы болуы үшін лазер сілтегіш қозғалтқышпен бірге қосылады.



Жұмыс істеген кезде құрылғының негізгі (B) және тіреуіш (C) тұтқасын ұстап тұрыңыз.

Құрылғыны тік сызықтың бойымен ілгері жылжытыңыз.

Араның кескіші өңделетін материалға жанасқанда қорғаныш қаптама автоматты түрде ашылады.

Араны жылжытқанда артық күш жұмсап баспаңыз.

Араның дискісі материалда айқасып қалса сөндіргішті шұғыл жіберіңіз.

Араның дискісі материалда айқасып қалғанда кері тебу болып ара операторға қарай қозғалуы мүмкін, бұл жарақат қаупіне соқтыруы мүмкін.

Араны өңделетін материалдан алғанда қорғаныш қаптама автоматты түрде жабылуы тиіс.

Аккумуляторды және қуаттау құрылғысын пайдалану

Ескертпе: бұл электр құрал-сайманның жиынтығында аккумулятор мен қуаттау құрылғысы қамтылмаған. Кестеде осы электр құрал-сайманға сай келетін аккумуляторлар мен қуаттау құрылғыларының моделдері көрсетілген.

НАЗАР АУДАРЫҢЫЗ: Осы электр құрал-сайманға сай келетін керек-жарақтарды ғана қолданыңыз.

Li-ion аккумуляторы	Finepower OneBase B20 / Finepower OneBase B40 / Finepower OneBase B60 / Finepower OneBase S40 / Finepower OneBase S80
Қуаттау құрылғысы	Finepower OneBase C124 / Finepower OneBase C135 / Finepower OneBase C230

Аккумуляторды қуаттау

1. Аккумуляторды электр құрал-сайманнан ажыратыңыз. Ол үшін аккумулятордағы бекіту батырмасын басыңыз да аккумуляторды электр құрал-сайманнан абайлап ағытып алыңыз. Бекіту батырмасы



2. Қуаттау құрылғысын электр желісіне қосыңыз. Индикатор жасыл түсті болып жанады.
3. Аккумуляторды қуаттау құрылғысына орнатыңыз да дұрыс жалғалуына көз жеткізіңіз.
4. Қуат алып жатқанын көрсеткенде, индикатор қызыл түсті болып жанып тұрады.
5. Қуаттау аяқталғанда, индикатор жасыл түсті болып жанады. Қуаттау құрылғысын желіден ажыратыңыз да аккумуляторды шығарып алыңыз.

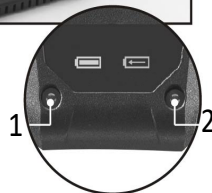

НАЗАР АУДАРЫҢЫЗ: Қуаттау құрылғысын желіден ажыратқанда сымынан тартпаңыз.

1. Қуатталды.
2. Қуат алып тұр.



Индикатор уровня заряда	Қуат қалдығы (%)
 Жасыл Қызғылт сары Қызыл	75 – 100 %
 Қызғылт сары Қызыл	25 – 50 %
 Қызыл	10 – 25 %

Аккумулятор	Аккумулятордан жұмыс істеудің номиналды* уақыты
B20 2.0 А-сағ	25 минут
B40 4.0 А-сағ	50 минут
B60 6.0 А-сағ	75 минут
S40 4.0 А-сағ	45 минут
S80 8.0 А-сағ	85 минут

* Аккумулятордың қуаты толық болғандағы құрылғының шағын жүктемемен жұмыс істейтін шамаланған уақыты

Қызмет көрсету және күтім жасау

Құрылғыны қолданғаннан соң оны ылғал шүберекпен сүртіп тазартыңыз. Құрылғының беті мен желдету саңылауларының таза болуына көз жеткізіңіз.

Қажағыш немесе тоттандыратын тазарту құралдарын қолданбаңыз, себебі олар құрылғының пластик бөлшектеріне зиян келтіруі мүмкін.

Ара дискісінің күйін қадағалаңыз, құрылғыны әр қолдану алдында оны тексеріп тұрыңыз.

Техникалық сипаттамасы

- Үлгісі: CCSBL55.
- Кернеу: 20 В.
- Айналымы: 4500 айн/мин.
- Дискінің макс.диаметрі: 165 мм.
- 90° пропи́л тереңдігі: 55 мм.
- 45° пропи́л тереңдігі: 41 мм.
- Табанды реттеу бұрышы: 0-45°.
- Дыбыс қысымының деңгейі LpA (K=3), дБ (A): 75,8.
- Дыбыс қуатының деңгейі LwA (K=3), дБ(A): 86,8.
- Жұмыс режиміндегі діріл деңгейі (K=1,5), м/с2: 3,92.

Жинақталуы

- Құрылғы.
- Ағаш кескіш ара дискісі.
- Алты қырлы кілт.
- Пайдалану бойынша нұсқаулық.
- Параллель тоқтау.

Монтаждау, сақтау, тасымалдау, сату және кәдеге жаратудың ережелері мен шарттары

- Құрылғы қандай да болмасын монтаждауды немесе тұрақты бекітуді талап етпейді.
- Құрылғы оны өндіруші мен тұтынушының жылытылатын үй-жайларында ауа температурасы 5°C – 40°C және салыстырмалы ылғалдылығы 80% аспайтын жағдайда сақталуы тиіс. Үй-жайларда тоттануға соқтыратын агрессивті қоспалар (қышқылды, сілтілі бу) болмауы тиіс.
- Құрылғы мұқият күтімді талап етеді, оны балшықтың, соққының, ылғалдың, оттың әсерінен сақтаңыз.
- Құрылғы құрғақ ортада тасымалдануы тиіс.
- Құрылғыны өткізу жергілікті заңнамаға сәйкес жүргізілуі тиіс.
- Құрылғының жарамсыздығы анықталғанда уәкілетті сервистік орталыққа шұғыл жүгіну қажет немесе құрылғыны кәдеге жарату керек.
- Бұйымның қызмет ету мерзімі аяқталғаннан кейін оны қарапайым тұрмыстық қоқыспен бірге тастауға болмайды. Оның орнына, ол федералды немесе жергілікті заңнамаға сәйкес қайта өңдеу және қайта өңдеу үшін электрлік және электронды жабдықты тиісті қабылдау бекетіне қайта өңдеуге жіберіледі. Осы бұйымды дұрыс кжоюды қамтамасыз ете отырып, сіз табиғи ресурстарды үнемдеуге және қоршаған ортаға және адамдардың денсаулығына зиян келтірмеуге көмектесесіз. Бұл бұйымды қабылдау және жою бекеттері туралы қосымша ақпаратты жергілікті муниципалды органдардан немесе тұрмыстық қалдықтарды шығаратын кәсіпорыннан алуға болады.

Қосымша ақпарат

Өндіруші: Нинбо Лянъе Электрик Эпплайнсис Ко., Лтд.
Цяньхоучэнь ауылы, Юньлун, Иньчжоу ауданы, Нинбо қ., Чжэцзян пров., Қытай.

Қытайда жасалған.

Импортер / юр.лицо, принимающее претензии в Казахстане:

ТОО «ДНС КАЗАХСТАН», г. Нур-Султан, р-н Сарыарқа, пр-т Сарыарқа, зд. 12, Казахстан.

Импорттаушы / Қазақстан шағымдар қабылдайтын заңды тұлға:

«DNS QAZAQSTAN (ДНС КАЗАХСТАН)» ЖШС, Нұр-Сұлтан қаласы, Сарыарқа ауданы, Даңғылы Сарыарқа, ғимарат 12, Қазақстан.

Бұйымның сыртқы түрі, сипаттамалары мен жинақталуы пайдаланушыны алдын ала хабардар етпей өзгертілуі мүмкін.

Құрылғының іс жүзіндегі интерфейсі бұл нұсқаулықта көрсетілгеннен өзгешелеу болуы мүмкін.

Тауар КО ТР (ЕАЭО) талаптарына сәйкес келеді.

Интернеттегі мекенжайы: finerpower.ru



Өндіріс күні пайдаланушы нұсқаулығының орыс тіліндегі нұсқасында көрсетілген.

v.3

Кепілдеме түбіртегі

SN/IMEI: _____

Кепілдікке қойылған күн: _____

Өндіруші құрылғының барлық кепілдік мерзімі ішінде үзіліссіз жұмыс істейтініне, сондай-ақ материалдары мен құрастырылуында ақаулар болмайтынына кепілдік береді. Кепілдік мерзімібұйымды сатып алған сәттен бастап есептеледі де тек жаңа өнімдерге ғана беріледі.

Кепілді қызмет көрсету пайдаланушы бұйымдынұсқаулық бойынша пайдаланған жағдайда кепілдік мерзімі ішінде тұтынушының кінәсінен емес істен шыққан элементтерді тегін жөндеугенемесе ауыстыруға мүмкін болады. Элементтерді жөндеу немесе ауыстыру уәкілетті сервистік орталықтардың аумағында жүргізіледі.

Кепілдік мерзімі: 24 ай.

Пайдалану мерзімі: 48 ай.

Мекенжай бойынша қызмет көрсету орталықтарының өзекті тізімі:

<https://finerpower.ru/page/dynamic/support/>

Кепілдік міндеттемелері мен тегін сервистік қызмет көрсету тауар жиынтығының құрамына кіретін төменде атап көрсетілген, оларды ауыстыру үшін бұйымды бөлшектеу қажет болмайтын керек-жарақтарға таралмайды:

- Қашықтан басқару пультіне (ҚБП) арналған қуаттандыру элементтері (батарейкалар).
- Жалғағыш кәбілдер, антенналар мен оларға арналған жалғастырғыш тетіктер, құлаққаптар, микрофондар, «HANDS-FREE» құрылғылар; түрлі ақпарат тасымалдағыштар, жинақ құрамында жеткізілетін бағдарламалық қамтылым (БҚ) мен драйверлер (бұйымның қатты магнитті дискілеріндегі жинақтағышқа алдын ала орнатылған БҚ қоса алғанда, бірақ шектелмей), сыртқы енгізу-шығару құрылғылары мен манипуляторлар.
- Алып жүруге арналған қаптар, сөмкелер, белдіктер, баулар, монтаждау айла-бұйымдары, құрал-саймандар, бұйымға қоса берілетін құжаттама.
- Жұмсалатын материалдар мен табиғи тозатын бөлшектер.

Өндірушімынадай жағдайларда өзіне кепілдік міндеттеме алмайды:

- Кепілдік мерзімі аяқталғанда.
- Бұйымды жеке (тұрмыстық, отбасылық) немесе кәсіпкерлік қызмет жүргізуге пайдаланған болса, оны өз мақсатынан бөлек өзге мақсаттарға пайдаланған болса.
- Өндіруші бұйымды қолдану кезінде нұсқаулықтың талаптарын бұзса, бұйымды орналастырумен оған қызмет көрсету жөніндегі ұсыныстарды, оны іске қосу ережелерін (бұйымға және оған жалғанған басқа бұйымдарға сәйкес емес желі кернеуінің әсер етуінен туындаған қысқа тұйықталу), бұйымды сақтау және тасымалдау ережелерін сақтамау салдарынан бұйым иесіне және/немесе үшінші тұлғаларға келтірілуі мүмкін материалдық, моральдық және өзге де залалдар үшін жауап бермейді.
- Механикалық зақымдану жағдайларында: бұйымды пайдалану кезінде болған кетіктер, жарықтар, пішіні бұзылу, соғылған жерлер, майысу және т.б.
- Бөгде жерде модификациялаудың, ондай жұмыс жүргізуге уәкілеттілігі жоқ адамдар рұқсатсыз жөндеу жүргізуінің дәлелі бар болса. Егер ақау Өндіруші қарастырмаған Қазақстан Республикасының заңнамасына сай сәйкестік сертификаты жоқ құрылғыны қосудан, бұйымның конструкциясын немесе схемасын өзгертуден туындаған болса.
- Егер бұйымның ақауы еңсерілмейтін күштің (табиғат апатының, өрттің, су тасқынының, зілзаланың, Өндірушіге қатысы жоқ тұрмыстық факторлар мен өзге жайттардың) әсерінен, немесе Өндіруші болжай алмайтын үшінші тұлғалардың әрекеттерінен болған жағдайда. Егер ақау бұйымның ішіне бөгде заттар, бөгде денелер, заттар, сұйықтықтар, жәндіктер немесе жануарлар түсіп кетуінен, агрессивті ортаның, жоғары ылғалдылықтың, жоғары температураның әсерінен туындап, олар бұйымның толықтай не ішінара істен шығуына әкеліп соқтырса.
- Бұйымның сәйкестендіру нөмірі (сериялық нөмірі) жоқ болса немесе сәйкес келмеген жағдайда. Егер зақымдалу (кемшіліктер) зияны бар бағдарламалық қамтылымның әсерінен болса; құпиясыз орнату, ауыстыру немесе жойылу себебінен туындаса, ал олар бұйымның бағдарламалы ресурстарына кіре алмаған жағдайда, осы қызметті жеткізуші БҚ қызмет көрсетпеуі себебінен кодты алып тастау/қалпына келтіру мүмкін болмағанда.
- Егер жұмыс ақаулары қуат беретін желінің, кәбіл, телекоммуникация желілерінің стандарттарына немесе техникалық регламенттеріне, радиосигнал қуатына, оның ішінде жер бедерінің ерекшелігіне және оған тең басқа сыртқы факторлардың сәйкес келмеуінен туындаған болса.
- Егер зақымдалу стандартқа сай емес (түпнұсқа емес) және/немесе сапасыз (зақымдалған) жұмсалатын материалдарды, керек-жарақтарды, қосалқы бөлшектерді, қуаттандыру элементтерін, түрлі ақпарат тасымалдағыштарды (CD, DVD дискілерді, жады карталарын, SIM карталарды, картридждерді қоса алғанда) қолдану себебінен туындаған болса.
- Егер кемшіліктер үйлеспейтін контент (әуен, графика, бейне және басқа файлдарды, Java қосымшасы, оған ұқсас басқа бағдарламалар) қабылдау, оларды орнату және қолдану себебінен туындаса.
- Осы бұйыммен жалғастырылып жұмыс істейтін басқа жабдыққа залал келтірілген жағдайда.

www.finepower.ru