

Мышь беспроводная Keyron M-112

Назначение устройства

Мышь – это устройство для управления курсором и отдачи различных команд компьютеру.

Схема устройства

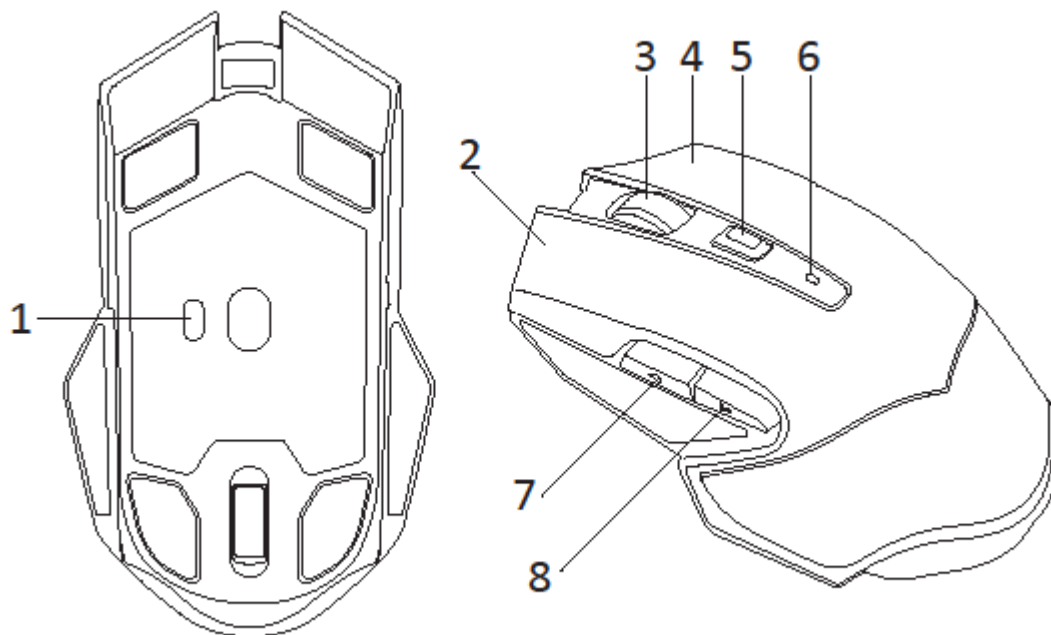

1. Кнопка вкл. / выкл.
2. Левая кнопка мыши.
3. Колёсико / средняя кнопка мыши.
4. Правая кнопка мыши.
5. Кнопка переключения DPI.
6. Световой индикатор мыши.
7. Кнопка «Вперёд».
8. Кнопка «Назад».

Характеристики

- Модель: M-112.
- Оптический датчик: PixArt3205.
- Общее количество кнопок: 6.
- Переключатели: бесшумные.
- Ресурс нажатий: 3 млн.
- Режимы работы датчика: 800/1200/1600 dpi.
- Ускорение: 10 G.
- Частота опроса: 250 Гц.
- Тип исполнения: универсальная.
- Материал изготовления: пластик.
- Тип подключения: беспроводной.
- Батарея: Li-ion 400 мА·ч.
- Параметры питания: 3,5 В, 8 мА.
- Кабель для подзарядки устройства: 0,5 м.

- Стандарт беспроводной связи: IEEE 802.15.4.
- Рабочая частота: 2400 МГц — 2483,5 МГц.
- Мощность передатчика: 8 дБм.
- Совместимость: Windows/MacOS/Linux.

Световая индикация мыши

- Световой индикатор мыши горит красным светом при разрядке батареи.
- Световой индикатор мыши горит синим светом в процессе зарядки батареи.

Меры предосторожности

- Не производите никаких изменений в конструкции устройства.
- Во избежание короткого замыкания избегайте контакта устройства с любыми жидкостями, не помещайте рядом с ним открытые ёмкости с жидкостью.
- Не подвергайте устройство воздействию электромагнитного излучения.
- Устройство не предназначено для использования в коммерческих целях.
- Устройство не предназначено для использования детьми и лицами с ограниченными физическими, сенсорными или умственными способностями, кроме случаев, когда над ними осуществляется контроль другими лицами, ответственными за их безопасность. Не позволяйте детям играть с устройством.

Правила и условия монтажа, хранения, перевозки (транспортировки), реализации и утилизации

- Устройство не требует какого-либо монтажа или постоянной фиксации.
- Хранение устройства должно производиться в упаковке в отапливаемых помещениях у изготовителя и потребителя при температуре воздуха от 5 °С до 40 °С и относительной влажности воздуха не более 80 %. В помещениях не должно быть агрессивных примесей (паров кислот, щелочей), вызывающих коррозию.
- Перевозка устройства должна осуществляться в сухой среде.
- Устройство требует бережного обращения, оберегайте его от воздействия пыли, грязи, ударов, влаги, огня и т.д.
- Реализация устройства должна производиться в соответствии с местным законодательством.
- После окончания срока службы изделия его нельзя выбрасывать вместе с обычным бытовым мусором. Вместо этого оно подлежит сдаче на утилизацию в соответствующий пункт приема электрического и электронного оборудования для последующей переработки и утилизации в соответствии с федеральным или местным законодательством. Обеспечивая правильную утилизацию данного продукта, вы помогаете сберечь природные ресурсы и предотвращаете ущерб для окружающей среды и здоровья людей, который возможен в случае ненадлежащего обращения. Более подробную информацию о пунктах приема и утилизации данного продукта можно получить в местных муниципальных органах или на предприятии по вывозу бытового мусора.
- При обнаружении неисправности устройства следует немедленно обратиться в авторизованный сервисный центр или утилизировать устройство.

Дополнительная информация

Изготовитель: Шэньчжэнь Юаньчжан Тэкнолоджи Ко., Лтд.

3-4/F, № 3, зап. шоссе Синьфа, Синьцяо, ул. Шацзин, р-н Баоань, г. Шэньчжэнь, пров. Гуандун, Китай.

Сделано в Китае.

Импортер в России / уполномоченное изготовителем лицо: ООО «Атлас»,

690068, Россия, Приморский край, г. Владивосток, проспект 100-летия Владивостока, дом 155, корпус 3, офис 5.

Импортер / юр.лицо, принимающее претензии в Казахстане:

ТОО «ДНС КАЗАХСТАН», г. Нур-Султан, р-н Сарыарка, пр-т Сарыарқа, зд. 12, Казахстан.

Товар соответствует требованиям технического регламента Евразийского экономического союза ТР ЕАЭС 037/2016 «Об ограничении применения опасных веществ в изделиях электротехники и радиоэлектроники».

Внешний вид изделия, его характеристики и комплектация могут подвергаться изменениям без предварительного уведомления.

Дата изготовления, сроки гарантии и эксплуатации указаны на упаковке.

