

RU

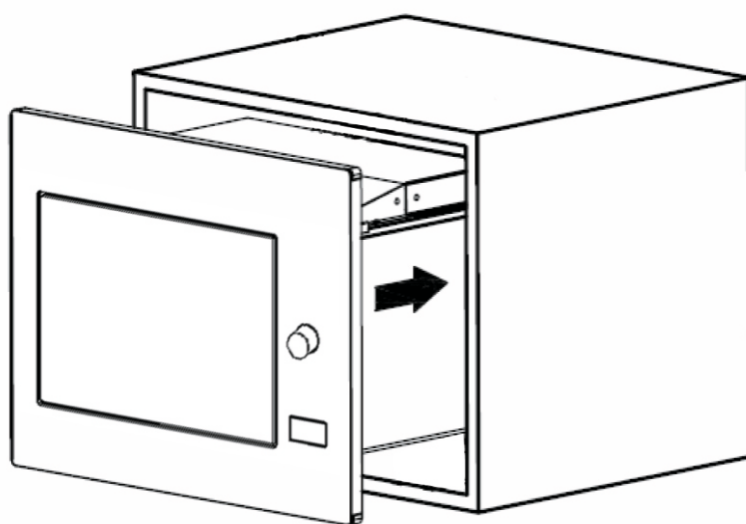

**ВСТРАИВАЕМАЯ
МИКРОВОЛНОВАЯ
ПЕЧЬ**

**РУКОВОДСТВО
ПО ЭКСПЛУАТАЦИИ**



ПОЖАЛУЙСТА, ВНИМАТЕЛЬНО
ПРОЧИТАЙТЕ ИНСТРУКЦИЮ.

СОХРАНИТЕ ЕЁ
ДЛЯ ДАЛЬНЕЙШЕГО
ИСПОЛЬЗОВАНИЯ.

**МОДЕЛЬ
AG925BV1-BL**



СОДЕРЖАНИЕ

Меры предосторожности	3
Комплектность	5
Описание прибора.....	6
Подготовка к применению	7
Порядок работы.....	11
Чистка и уход	16
Установка.....	17
Возможные неисправности и их устранение.....	20
Технические характеристики.....	21

Печь предназначена для приготовления пищи, разогревания и размораживания пищевых продуктов.

При покупке печи проверьте ее на отсутствие механических повреждений конструкции, внешнего оформления и упаковки, на функционирование, на соответствие комплекта поставки разделу «КОМПЛЕКТНОСТЬ» настоящего Руководства по эксплуатации.

Примечание: Выполнение указанных проверок является обязанностью продавца.

Проверьте наличие гарантийного и отрывных талонов и правильность их заполнения (наличие даты продажи и печати фирмы-продавца).

Сохраняйте кассовый чек, Руководство по эксплуатации и гарантийный талон до конца гарантийного срока эксплуатации.

Руководство по эксплуатации и гарантийный талон, прилагаемые к печи, при утере не возобновляются.

Во избежание повреждения печи при транспортировании в упаковке изготовителя соблюдайте меры предосторожности:

- оберегайте от резких толчков и падений;
- избегайте длительного пребывания под дождем или мокрым снегом. Компания

Midea постоянно совершенствует свои изделия и поэтому оставляет за собой право вносить изменения, не влияющие на безопасность и функционирование печи.

МЕРЫ ПРЕДОСТОРОЖНОСТИ

Важные правила безопасности

Внимательно прочтите и сохраните для использования в качестве справочной информации:



ВНИМАНИЕ: ПРИ ПОВРЕЖДЕНИИ ДВЕРЦЫ ИЛИ ДВЕРНЫХ УПЛОТНЕНИЙ ПЕЧЬ НЕ СЛЕДУЕТ ИСПОЛЬЗОВАТЬ ДО УСТРАНЕНИЯ НЕИСПРАВНОСТИ КОМПЕТЕНТНЫМ ПЕРСОНАЛОМ!

ВНИМАНИЕ: ВСЕ РАБОТЫ ПО ОБСЛУЖИВАНИЮ И РЕМОНТУ ПРИБОРА, СВЯЗАННЫЕ СО СНЯТИЕМ КРЫШЕК, ОБЕСПЕЧИВАЮЩИХ ЗАЩИТУ ОТ ВОЗДЕЙСТВИЯ МИКРОВОЛНОВОЙ ЭНЕРГИИ, ДОЛЖНЫ ВЫПОЛНЯТЬСЯ ТОЛЬКО СПЕЦИАЛИСТАМИ!

ВНИМАНИЕ: ЖИДКОСТИ И ДРУГИЕ ПРОДУКТЫ НЕЛЬЗЯ РАЗОГРЕВАТЬ В ЗАКРЫТЫХ ЕМКОСТЯХ ВО ИЗБЕЖАНИЕ ВЗРЫВА!

ВНИМАНИЕ: ИСПОЛЬЗОВАНИЕ ПЕЧИ ДЕТЬМИ БЕЗ НАДЗОРА РАЗРЕШАЕТСЯ ТОЛЬКО В СЛУЧАЕ, ЕСЛИ ИМ ДАНЫ СООТВЕТСТВУЮЩИЕ И ПОНЯТНЫЕ ИНСТРУКЦИИ О БЕЗОПАСНОМ ПОЛЬЗОВАНИИ ПЕЧЬЮ И ОПАСНОСТЯХ, КОТОРЫЕ МОГУТ ВОЗНИКНУТЬ ПРИ ЕЕ НЕПРАВИЛЬНОЙ ЭКСПЛУАТАЦИИ!

ВНИМАНИЕ: ПЕЧЬ НЕ ПРЕДНАЗНАЧЕНА ДЛЯ ИСПОЛЬЗОВАНИЯ ЛИЦАМИ (ВКЛЮЧАЯ ДЕТЕЙ) С ПОНИЖЕННЫМИ ФИЗИЧЕСКИМИ ИЛИ УМСТВЕННЫМИ СПОСОБНОСТЯМИ, ИЛИ ПРИ ОТСУТСТВИИ У НИХ ОПЫТА ИЛИ ЗНАНИЙ, ЕСЛИ ОНИ НЕ ПРОИНСТРУКТИРОВАНЫ ОБ ИСПОЛЬЗОВАНИИ

ПЕЧИ ИЛИ НЕ НАХОДЯТСЯ ПОД КОНТРОЛЕМ ЛИЦА, ОТВЕТСТВЕННОГО ЗА ИХ БЕЗОПАСНОСТЬ!

Дети должны находиться под контролем для недопущения игры с прибором. Прибор не предназначен для приведения в действие внешним таймером или отдельной системой дистанционного управления.

ВНИМАНИЕ: ДЛЯ ПОДКЛЮЧЕНИЯ ПЕЧИ К СЕТИ ДОЛЖНА БЫТЬ ПРЕДУСМОТРЕНА РОЗЕТКА С ЗАЗЕМЛЯЮЩИМ КОНТАКТОМ!

ВНИМАНИЕ: ИСПОЛЬЗУЙТЕ ПЕЧЬ ТОЛЬКО ПО ЕЕ ПРЯМОМУ НАЗНАЧЕНИЮ ВО ИЗБЕЖАНИЕ ТРАВМИРОВАНИЯ И ПОВРЕЖДЕНИЯ ИМУЩЕСТВА!

Не пользуйтесь печью при повреждении шнура питания до устранения неисправности специалистом ремонтного предприятия.



ВНИМАНИЕ: ПРИ ПОВРЕЖДЕНИИ ШНУРА ПИТАНИЯ ЕГО ЗАМЕНУ, ВО ИЗБЕЖАНИЕ ОПАСНОСТИ, ДОЛЖЕН ПРОИЗВОДИТЬ ИЗГОТОВИТЕЛЬ, СЕРВИСНАЯ СЛУЖБА ИЛИ АНАЛОГИЧНЫЙ КВАЛИФИЦИРОВАННЫЙ ПЕРСОНАЛ!

Не эксплуатируйте печь вблизи источников воды или в условиях повышенной влажности.

Не допускайте попадания воды в вентиляционные отверстия. При отключении вилки шнура питания от розетки не тяните за шнур, придерживайте вилку рукой.

Устанавливайте печь так, чтобы доступ к розетке сети был свободным. Нагрев жидкостей посредством микроволновой энергии может вызвать задержанное бурное кипение, поэтому следует проявить осторожность

при обращении с емкостями. Перед чисткой печи отключите вилку шнура питания от розетки и дайте печи остыть. Прибор не должен размещаться в шкафу.

Микроволновая печь предназначена для разогрева пищи и напитков. Сушка пищи или одежды и подогрев грелок, шлепанцев, губок, влажной ткани и подобных предметов может привести к риску повреждения, воспламенения или пожара.

Настоящий прибор предназначен для использования в бытовых и аналогичных условиях, таких, как:

- фермерские хозяйства;
- гостиницы, мотели и другие типы жилья, связанные с проживанием постояльцев;
- гостиницы с условиями проживания типа «кровать и завтрак».

Не используйте для приготовления пищи металлическую посуду и посуду с металлической росписью во избежание возникновения дугового разряда, искрения, что может привести к повреждению как печи, так и посуды.

Пользуйтесь матерчатой прихваткой при извлечении посуды из печи. Посуда может быть горячей в результате передачи тепла от горячей пищи.

Во избежание ожогов содержимое бутылочек и емкостей с детским питанием необходимо перемешивать и взбалтывать, перед употреблением нужно проверять температуру пищи.

Не следует приготавливать в микроволновых печах яйца в скорлупе и сваренные яйца, так как они могут взорваться даже после прекращения воздействия микроволн.

Меры безопасности при установке

Данный прибор должен быть установлен исключительно квалифицированным специалистом. Производитель не несет ответственности за любые повреждения или ущерб, возникшие в результате ненадлежащей или неправильной установки, а также из-за несоблюдения техники безопасности и правил пользования прибором, указанных в настоящем Руководстве.

Меры пожарной безопасности

Не устанавливайте печь в ограниченном пространстве, где недостаточно места для нормальной вентиляции.

Не устанавливайте печь вблизи источников открытого огня, отопительных приборов. Не эксплуатируйте печь в помещениях, где хранятся или используются легковоспламеняющиеся вещества.

Не используйте для чистки печи химические растворители и воспламеняющиеся вещества.

Не оставляйте работающую печь без присмотра. Превышение необходимой мощности или времени приготовления может вызвать перегрев и воспламенение.

При нагреве пищи в пластиковой или бумажной посуде следите за тем, чтобы во время работы печи не произошло возгорание.

Своевременно и регулярно очищайте камеру печи и уплотнители дверцы от жира и остатков пищи во избежание появления дыма в результате перегрева жира и остатков пищи.

Недостаточная чистота печи может привести к повреждению поверхности, что может сократить срок службы прибора и привести к возникновению опасной ситуации.

Отключайте печь, вынув вилку шнура питания из розетки, если Вы покидаете помещение на длительное время.

ПРИ ПОЯВЛЕНИИ ДЫМА ВЫКЛЮЧИТЕ ПЕЧЬ, ОТКЛЮЧИТЕ ЕЕ ОТ СЕТИ И НЕ ОТКРЫВАЙТЕ ДВЕРЦУ, ЧТОБЫ ПОГАСИТЬ ПЛАМЯ. НИ В КОЕМ СЛУЧАЕ НЕ ИСПОЛЬЗУЙТЕ ВОДУ ДЛЯ ТУШЕНИЯ ОГНЯ!

Вызовите специалиста ремонтного предприятия для устранения неисправности.

КОМПЛЕКТНОСТЬ

Печь	1 шт.
Руководство по эксплуатации	1 шт.
Гарантийный талон	1 шт.
Кольцо роликное	1 шт.
Стеклянное блюдо	1 шт.
Решетка для гриля	1 шт.
Индивидуальная тара	1 компл.

ОПИСАНИЕ ПРИБОРА

Устройство печи

Устройство печи приведено на рисунке 2.

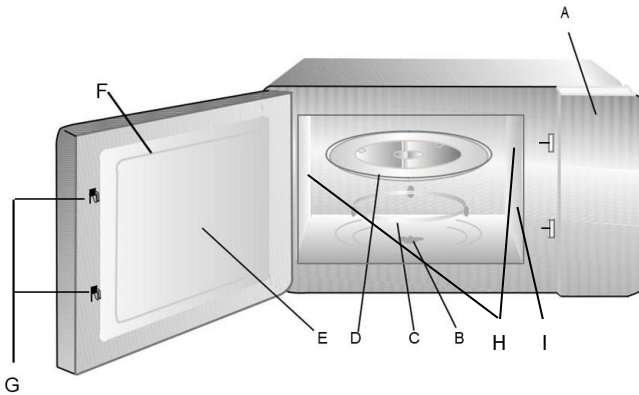

- A. Панель управления
- B. Муфта вала мотора
- C. Роликовое кольцо
- D. Стеклоблюдо
- E. Окно печи
- F. Дверь печи
- G. Система блокировки безопасности
- H. Вентиляционные отверстия
- I. Слюдяная пластина – НЕ УДАЛЯТЬ

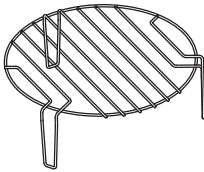

Подставка для гриля (используется только в режиме "Гриль" и помещается на стеклянный поддон)

Установка стеклянного блюда



Рисунок 2

Никогда не ставьте стеклянное блюдо вверх дном.

Во время приготовления следует использовать как стеклянное блюдо, так и роликовое кольцо.

Все продукты и контейнеры с продуктами питания нужно всегда помещать на стеклянное блюдо для приготовления пищи.

Если в стеклянном блюде или в роликовом кольце были обнаружены трещины или сколы, обратитесь в авторизованный сервисный центр.

ПОДГОТОВКА К ПРИМЕНЕНИЮ



ВНИМАНИЕ! ДО ВКЛЮЧЕНИЯ ПЕЧИ В ЭЛЕКТРИЧЕСКУЮ СЕТЬ ОЗНАКОМЬТЕСЬ С МЕРАМИ БЕЗОПАСНОСТИ, ПРИВЕДЕННЫМИ В РАЗДЕЛЕ «МЕРЫ БЕЗОПАСНОСТИ» НАСТОЯЩЕГО РУКОВОДСТВА ПО ЭКСПЛУАТАЦИИ!

ВНИМАНИЕ! ПРИ НАЛИЧИИ ЗАЩИТНОГО СЛОЯ ПЛЕНКИ НА КОЖУХЕ, НЕОБХОДИМО ПЕРЕД ПЕРВЫМ ВКЛЮЧЕНИЕМ ПЕЧИ МИКРОВОЛНОВОЙ БЫТОВОЙ СНЯТЬ ЗАЩИТНЫЙ СЛОЙ ПЛЕНКИ С КОЖУХА!

Убедитесь в том, что ни упаковка, ни печь не были повреждены при транспортировке. При обнаружении повреждений эксплуатация печи не допускается.

После хранения печи при низких температурах или после транспортировки в зимних условиях включать ее можно не раньше, чем через 4 ч пребывания при комнатной температуре в распакованном виде.

Выньте из печи весь упаковочный материал и установите в нее роликовое кольцо и стеклянное блюдо. Стеклянное блюдо должно всегда находиться внутри печи.

Перед началом эксплуатации внутреннюю поверхность печи, дверцу и уплотнительную прокладку следует протереть влажной салфеткой.

При приготовлении пищи следуйте приведенным ниже рекомендациям.

Выбор посуды



ПРЕДУПРЕЖДЕНИЕ! НЕ ГОТОВЬТЕ НЕПОСРЕДСТВЕННО НА СТЕКЛЯННОМ БЛЮДЕ ИЗ КОМПЛЕКТА ПЕЧИ. ОНО МОЖЕТ БЫТЬ ПОВРЕЖДЕНО ВСЛЕДСТВИЕ БОЛЬШОЙ РАЗНИЦЫ ТЕМПЕРАТУР, ИСПОЛЬЗУЙТЕ ТОЛЬКО ПОСУДУ, ПРЕДНАЗНАЧЕННУЮ ДЛЯ МИКРОВОЛНОВОЙ ПЕЧИ!

Пригодность посуды к использованию в печи определяется материалом, из которого она изготовлена, в соответствии с таблицей 1. Некоторые виды пластмасс при нагревании размягчаются, другие виды пластмасс могут треснуть, особенно при разогревании небольших порций пищи.

Пластмассовую посуду можно использовать для разогревания, но не для приготовления пищи. Обычная бытовая пластмасса не выдерживает нагрева выше плюс 90° С. Рекомендуется проверять теплостойкость пластмассовой посуды перед ее использованием.

Рекомендуется использовать круглую или овальную посуду.

Материалы, которые можно использовать в микроволновой печи:

Посуда	Применение
Форма для запекания	Следуйте инструкциям производителя. Нижняя часть такой посуды должна состоять не менее 3/16 дюймов (5 мм) над поворотным кругом. Неправильное использование такой посуды может привести к его поломке.
Столовая посуда	Распространяется только на ту посуду, которая будет безопасна для микроволновой печи. Следуйте инструкциям производителя. Не используйте посуду с трещинами или сколами.
Стеклянные банки	Всегда снимайте крышку. Используйте только для разогрева пищи, пока она не станет теплой. Большинство стеклянных банок не являются термостойкими и могут сломаться.
Стеклянная посуда	Только термостойкая посуда для духовки. Убедитесь, что металлическая отделка отсутствует. Не используйте посуду с трещинами или сколами.
Мешки для запекания	Следуйте инструкциям производителя. Не закрывайте мешки металлической стяжкой. Сделайте в них разрезы, чтобы выпустить пар.
Картонные тарелки, стаканы	Используйте только для кратковременной варки или подогрева. Не оставляйте печь без присмотра во время приготовления.
Бумажные полотенца	Покрывайте ими блюда в целях повторного нагрева и впитывания жира. Не оставляйте процесс приготовления без контроля и используйте бумажные полотенца только для кратковременной готовки.
Пергамент для выпечки	Прикрывайте для предотвращения разбрызгивания или обертывайте в целях обработки паром.
Пластиковые изделия для готовки	Только те, что безопасны для микроволновых печей. Следуйте инструкциям производителя. На изделии должна присутствовать пометка "Безопасно для микроволновой печи". Некоторые контейнеры из пластика могут расплавляться из-за горячего блюда внутри. "Мешки для кипения" и плотно закрытые пластиковые пакеты должны быть разрезаны, пробиты или вентилированы, как указано на упаковке.
Пластиковая обертка	Только та, что безопасна для микроволновой печи. Используйте для покрытия пищи во время приготовления пищи, чтобы сохранить влагу. Не позволяйте пластиковой упаковке прикасаться к пище.
Термометры	Только безопасные для микроволновой печи (термометры для сахара и мяса).
Вощеная бумага	Прикрывайте для предотвращения разбрызгивания и в целях сохранения влаги.

Материалы, которые не следует использовать в микроволновой печи:

Посуда	Риски
Алюминиевый лоток	Может вызвать искрение. Переложите пищу в микроволновую посуду.
Картонные коробки с металлическими ручками	Могут вызвать искрение. Переложите пищу в микроволновую посуду.
Металлическая или с металлической отделкой посуда	Металл защищает пищу от микроволновой энергии. Металлическая отделка может вызвать искрение.
Металлические скрутки	Могут вызвать искрение и привести к пожару в духовке.
Бумажные пакеты	Могут привести к пожару в духовке.
Пенопласт	Пенопласт может расплавиться или испортить содержимое внутри при воздействии высокой температуры.
Изделия из дерева	Дерево будет высыхать при использовании в микроволновой печи и может расколоться или треснуть.

Керамическая посуда может использоваться в печи. Керамическую посуду следует сначала смочить водой, как и при обычном использовании в духовке.



ВНИМАНИЕ: МЕТАЛЛИЧЕСКУЮ ПОСУДУ И ПОСУДУ С МЕТАЛЛИЧЕСКОЙ РОСПИСЬЮ В МИКРОВОЛНОВОЙ ПЕЧИ ИСПОЛЬЗОВАТЬ НЕЛЬЗЯ!

Опробование посуды для печи

Для опробования посуды поставьте ее в центр стеклянного блюда. Рядом с посудой поставьте стакан с водой. Включите печь на полную мощность на 1 мин. По истечении этого времени ни одна часть посуды не должна быть горячей на ощупь. Только такую посуду можно использовать в печи.

Практические советы

Большую часть продуктов приготавливают в собственном соку. Сухие продукты, такие как рис или фасоль, требуют жидкости.

На время приготовления или разогревания пищу следует накрыть, чтобы ее влажность оставалась на первоначальном уровне, и чтобы меньше загрязнялась печь.

Замороженную выпечку можно размораживать и подогревать, например, в хлебной корзинке (без металлической проволоки) или на пергаменте. Помните, что начинка булочки всегда нагревается сильнее.

Не готовьте мясные продукты непосредственно на вращающемся блюде – оно может повредиться вследствие большой разницы температур.

Кожуру яблока или картофеля, а также оболочку колбасы, печени или яичного желтка следует перед приготовлением проткнуть, например, вилкой, иначе она лопнет.

Не рекомендуется разогревать в печи растительное масло и жир, так как их температуру трудно контролировать.

Удалите все зажимы с упаковки перед тем, как поместить продукты в печь. Чтобы избавиться от неприятного запаха в камере, поставьте в печь глубокую посуду с водой, положите в воду ломтик лимона, установите режим «Микроволны» и включите печь на 5 мин при мощности 50%. Затем тщательно протрите камеру печи.

О чем следует помнить

Чем больше количество приготавливаемой пищи, тем более продолжительным должно быть время приготовления или разогревания.

Холодные продукты разогревают и готовят дольше, чем продукты комнатной температуры.

Пористые продукты разогревают и готовят быстрее, чем плотные. Продукты с высоким содержанием воды готовят дольше.

Соль лучше добавлять после приготовления, иначе она сушит пищу, например, мясо становится жестким.

После приготовления пищу следует оставить в печи не менее чем на 5 мин для равномерного распределения температуры. Время зависит от количества и состава пищи.

Сначала следует установить указанное в рецепте время, а затем, при необходимости, увеличивать его, при этом пища не подгорит и не переварится.

Приготовление и разогревание пищи

Перед началом приготовления следует убедиться в том, что продукт полностью разморожен.

Наиболее тонкие части продуктов следует помещать ближе к центру посуды.

Переверните и переместите от центра блюда к его краю такие продукты, как тефтели и др.

Тушеные блюда, соусы и т.п. во время приготовления следует перемешивать.

Время приготовления изменяется в зависимости от температуры продуктов, а также Вашего собственного вкуса.

Размораживание продуктов

Мясо можно размораживать в упаковке, из которой следует удалить все металлические завязки или обертки.

Тонкие части размораживаемых продуктов следует помещать ближе к центру посуды.

После размораживания средняя часть продукта может все еще оставаться замороженной. Поэтому продукт следует на некоторое время оставить в печи для равномерного распределения температуры.

ПОРЯДОК РАБОТЫ

Подключение печи



ВНИМАНИЕ: ДЛЯ ПОДКЛЮЧЕНИЯ ПЕЧИ К СЕТИ ДОЛЖНА БЫТЬ ПРЕДУСМОТРЕНА РОЗЕТКА С ЗАЗЕМЛЯЮЩИМ КОНТАКТОМ!

Извлеките и удалите полиэтиленовую пленку с корпуса печи, если она наклеена, и извлеките аксессуары, находящиеся внутри камеры, а также клейкую ленту с вала мотора стола.

Откройте дверцу печи. Установите внутрь камеры печи роликовое кольцо. Поверх роликового кольца установите стеклянное блюдо, совместив выступы стеклянного блюда и муфты вала мотора (согласно рисунку 2). Закройте дверцу печи.



ВНИМАНИЕ: РОЗЕТКА ДОЛЖНА НАХОДИТЬСЯ В НЕПОСРЕДСТВЕННОЙ БЛИЗОСТИ ОТ ПЕЧИ, К НЕЙ ДОЛЖЕН БЫТЬ ОБЕСПЕЧЕН СВОБОДНЫЙ ДОСТУП, ЧТОБЫ В СЛУЧАЕ НЕОБХОДИМОСТИ МОЖНО БЫЛО НЕМЕДЛЕННО ОТКЛЮЧИТЬ ПЕЧЬ ОТ СЕТИ!

Данная микроволновая печь оборудована современным электронным управлением для настройки параметров, которые наиболее удовлетворят ваши потребности в приготовлении пищи.

Установка текущего времени

Когда печь будет подключена к сети, на дисплее автоматически отразится значение **0:00** и прозвучит один звуковой сигнал.

Нажмите на кнопку Таймер/Часы два раза, чтобы перейти в раздел настройки времени. Начнут мигать цифры часа.

Поверните регулятор , чтобы настроить цифры часа, время ввода должно быть в пределах от **0** до **23**.

Нажмите на кнопку Таймер/Часы начнут мигать цифры минут.

Поверните регулятор , чтобы настроить минуты, время входа должно быть в пределах **0-59**.

Нажмите на кнопку Таймер/Часы, чтобы закончить настройку часов будет мигать индикатор «:»

Примечания:



- 1) Если часы не установлены, они не будут работать при включенном питании.
- 2) Во время настройки часов, если нажать **Стоп / Отмена**, печь автоматически вернется в предыдущее состояние.

Кухонный таймер

Нажмите на кнопку Таймер/Часы один раз, на дисплее высветится время **00:00**. Поверните регулятор , чтобы установить нужное время. Максимальное время составляет 95 минут.

Нажмите на кнопку Старт/+30 сек. Подтверждение , чтобы подтвердить. Когда время таймера будет на исходе, прозвучат 5 звуковых сигналов. Если часы настроены в 24-часовой системе, на дисплее отобразится текущее время. Во время работы таймера текущее время не отображается.

Приготовление в режиме микроволн

Нажмите на кнопку Микроволны Гриль/Комби один раз, на дисплее появится **P100**. Сразу после этого снова нажимайте на кнопку Микроволны Гриль/Комби или поверните регулятор , чтобы выбрать желаемый уровень мощности, на дисплее после каждого нажатия будут высвечиваться "**P100**", "**P80**", "**P50**", "**P30**", "**P10**", "**G**", "**C-1**", "**C-2**". Нажмите кнопку Старт/+30 сек. Подтверждение для подтверждения и поверните регулятор , чтобы выбрать время от 0:05 до 95:00. Нажмите на кнопку Старт/+30 сек. Подтверждение чтобы начать приготовление.

Примечание: шаги переключателя для настройки времени следующие:

- 0-1 мин: 5 секунд
- 1-5 мин: 10 секунд
- 5-10 мин: 30 секунд
- 10-30 мин: 1 минута
- 30-95 мин: 5 минут

Индикация на дисплее	Мощность микроволн	Мощность гриля
P100	100%	
P80	80%	
P50	50%	
P30	30%	
P10	10%	
G	0%	100%
C-1	55%	45%
C-2	36%	64%

Быстрое приготовление



В режиме ожидания нажмите кнопку Старт/+30 сек. Подтверждение , чтобы начать приготовление на уровне мощности 100% в течение 30 секунд. Каждое последующее нажатие на эту кнопку увеличивает время приготовления на 30 секунд. Максимальное время приготовления составляет 95 минут.

Во время приготовления в режимах Микроволны или размораживания по времени нажмите Старт/+30 сек. Подтверждение для увеличения время приготовления или размораживания на 30 секунд.

Эта функция не работает в режимах размораживания по весу или авто меню.

В режиме ожидания поверните регулятор  влево, чтобы установить время приготовления с 100% микроволновой мощностью, затем нажмите Старт/+30 сек. Подтверждение , чтобы начать приготовление. Этот режим можно также установить первым этапом при поэтапном приготовлении.

Размораживание по весу

Нажмите на кнопку  ^{По весу} ^{По времени} Размораживание один раз, на дисплее начнет мигать надпись **dEF1**. Поверните регулятор , чтобы выбрать вес продукта на дисплее. Диапазон веса 100-2000 г.

Нажмите на кнопку Старт/+30 сек. Подтверждение , чтобы начать размораживание.

Размораживание по времени

Нажмите на кнопку  ^{По весу} ^{По времени} Размораживание два раза, на дисплее появится надпись **dEF2**.

Поверните регулятор , чтобы выбрать время. Максимальное время составляет 95 минут.

Нажмите на кнопку Старт/+30 сек. Подтверждение, чтобы начать размораживание.

Примечание: мощность размораживания – P30 и не подлежит изменению.

Если вес продуктов менее 200 г, для большей эффективности размораживания рекомендуется класть их не в центр стеклянного блюда, а на его край.

Приготовление в режиме Авто меню

Для перехода в режим авто меню поверните регулятор  вправо, на дисплее отобразится программа **A-1**. Продолжайте поворачивать его для выбора программ **A-1** - **A-8**.

Нажмите Старт/+30 сек. Подтверждение для подтверждения выбранной программы.

Поверните регулятор , для того, чтобы выбрать вес продуктов.

Нажмите Старт/+30 сек. Подтверждение чтобы начать приготовление.

После окончания приготовления звуковой сигнал прозвучит 5 раз.

Программа**Вес, г****Индикация**

А-1 авто нагрев	200	200
	400	400
	600	600
А-2 овощ	200	200
	300	300
	400	400
А-3 Рыбы	250	250
	350	350
	450	450
А-4 Мясо	250	250
	350	350
	450	450
А-5 Макаронные изделия	50 г(с водой 450мл)	50
	100 г(с водой 800мл)	100
А-6 Картофель	200	200
	400	400
	600	600
А-7 Пицца	200	200
	400	400
А-8 Суп	200 мл	200
	400 мл	400

Поэтапное приготовление

Для поэтапного приготовления можно использовать не более 2 этапов. Если при поэтапном приготовлении одним из этапов является размораживание, то оно должно быть первым.



Примечание: Авто-меню не может быть применено для поэтапного приготовления.

Пример: Если вы хотите разморозить пищу в течение 5 минут, а затем готовить ее в течение 7 минут при мощности 80%, вам следует выполнить следующие действия:

Нажмите на кнопку

	По весу	
	По времени	
	Размораживание	

 два раза, на дисплее появится **dEF2**.

Поверните регулятор , чтобы установить время размораживания «5:00». Нажмите на кнопку Микроволны Гриль/Комби один раз, на дисплее отобразится **P100**. Нажмите на кнопку Микроволны Гриль/Комби еще раз или поверните регулятор , чтобы выбрать 80% уровень мощности.

Нажмите кнопку Старт/+30 сек. Подтверждение для подтверждения. Поверните регулятор , чтобы установить время приготовления «7:00». Нажмите на кнопку Старт/+30 сек. Подтверждение, чтобы продолжить готовку. Прозвучит один звуковой сигнал, это означает, что начался первый этап приготовления. Спустя некоторое время прозвучит еще один звуковой сигнал, это означает, что начался второй этап приготовления. Когда приготовление будет окончено, звуковой сигнал прозвучит 5 раз.

Функция справки

Во время приготовления нажмите Таймер/Часы, чтобы узнать текущее время. Время будет отображаться на дисплее в течение 3 секунд.

Во время приготовления нажмите Микроволны Гриль/Комби для отображения текущей мощности. Значение будет отображаться на дисплее в течение 3 секунд.

Защитная блокировка

Блокировка: в режиме ожидания нажмите на кнопку **Стоп/Отмена** и удерживайте в течение 3 секунд, раздастся длинный звуковой сигнал, обозначающий включение функции блокировки, на дисплее высветится индикатор блокировки.

Для отключения блокировки нажмите на кнопку **Стоп/Отмена** и удерживайте в течение 3 секунд, раздастся длинный звуковой сигнал, обозначающий, что режим блокировки выключен.

ЧИСТКА И УХОД



ВНИМАНИЕ! ПЕРЕД ЧИСТКОЙ ОТКЛЮЧИТЕ ПЕЧЬ ОТ СЕТИ, ВЫНУВ ВИЛКУ ШНУРА ПИТАНИЯ ИЗ РОЗЕТКИ!

Необходимо регулярно чистить печь и удалять все остатки пищи.

При чистке печи слюдяную пластину не удалять!

Регулярно производите чистку внутренней и внешней поверхности печи, дверцы и уплотнительной прокладки дверцы.



ПРЕДОСТЕРЕЖЕНИЕ! ЖИР, НАКОПИВШИЙСЯ ВНУТРИ ПЕЧИ, МОЖЕТ ПЕРЕГРЕТЬСЯ, ЧТО ПРИВЕДЕТ К ПОЯВЛЕНИЮ ДЫМА И ВЫХОДУ ПЕЧИ ИЗ СТРОЯ!

Удаляйте загрязнения влажной салфеткой с использованием нейтральных моющих средств, вытирайте насухо.

Не допускайте попадания воды в вентиляционные отверстия печи. Не используйте аэрозоли, абразивные порошки, химические растворители и воспламеняющиеся вещества.

Во время очистки панели управления оставляйте дверцу печи открытой. Слюдяную пластину необходимо содержать в чистоте, а при необходимости заменить новой. Слюдяная пластина хрупкая, соблюдайте осторожность при чистке. Если пар сконденсируется внутри или снаружи печи по периметру дверцы, вытрите панели мягкой тряпкой. Это никоим образом не свидетельствует о неисправности печи.

Стеклоочистительное средство мойте по мере необходимости в мыльной воде и вытирайте насухо. Допускается мыть стеклянное блюдо в посудомоечных машинах.

Регулярно производите очистку роликового кольца и дна камеры печи во избежание появления шума при работе печи.

Допускается мыть роликовое кольцо в посудомоечной машине.

УСТАНОВКА



ВНИМАНИЕ!

Внимательно прочтите инструкцию по установке.

ВНИМАНИЕ!

Прибор имеет большой вес. Соблюдайте осторожность при его перемещении.

ВНИМАНИЕ!

Все работы по установке и подключению электропроводки должны выполняться квалифицированным работником (работниками) в соответствии с применимыми нормами и стандартами, включая требования по огнестойкости.

Печь оснащена вилкой и должна подключаться только к должным образом установленной и заземленной розетке.

Если после установки доступ к вилке отсутствует, на стороне установки должен располагаться изолирующий выключатель с контактным зазором как минимум в 3 мм.

Задняя панель корпуса встраиваемой печи не должна быть закрыта задней стенкой кухонной мебели.

Минимальная высота установки 85см. Следите затем, чтобы вентиляционные отверстия печи не оказались заблокированы, это может привести к некорректной работе.

Установочный комплект



Винты А - 2 шт.



Винт В - 1 шт.



Скоба - 1 шт.



Пластиковая загрушка - 1 шт.

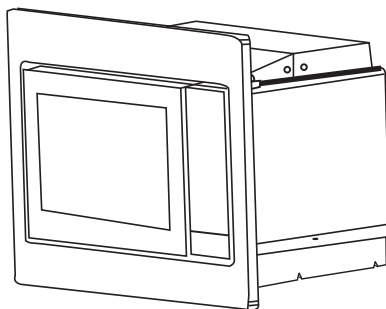

Габариты ниши для встраивания

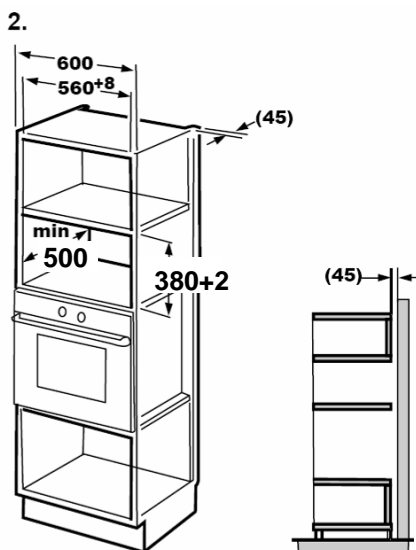

Примечание: допускается изменение размеров только в сторону увеличения. Все материалы установочного шкафа должны быть термостойкими и выдерживать температуру минимум 70°C.

Прочтите инструкцию на шаблоне, приложите шаблон к дну установочного шкафа.

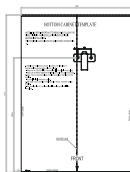
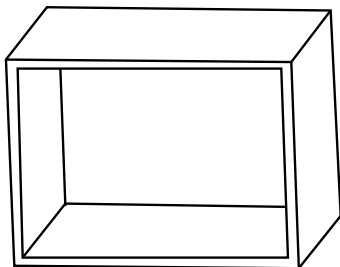

Отметьте расположение отверстий на дне шкафа в соответствии с отметками "А" на шаблоне.

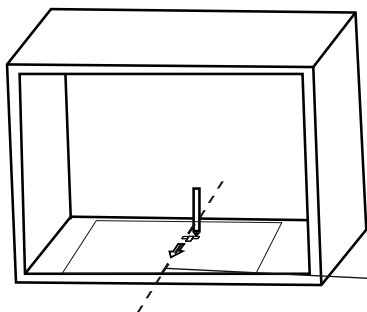

Винты А



Скоба



Уберите шаблон, прикрепите скобу винтами.

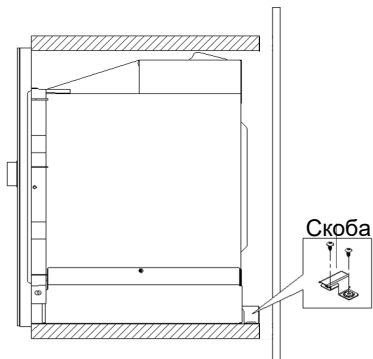
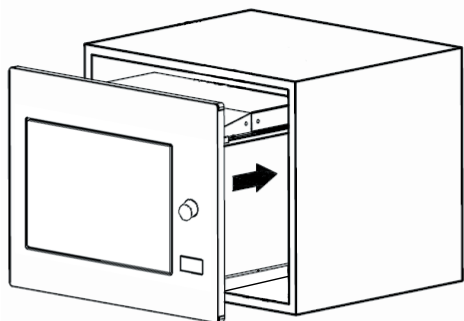
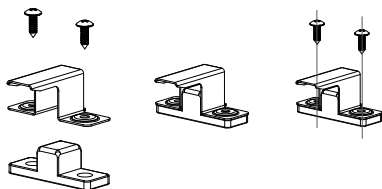
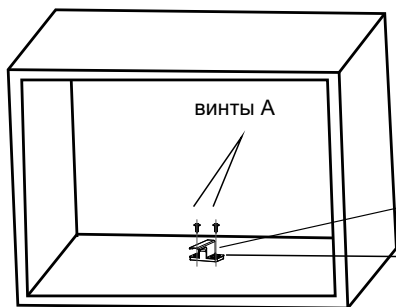

Откройте дверцу печи, прикрепите прибор к шкафу при помощи винта В, затем закройте заглушкой отверстие.

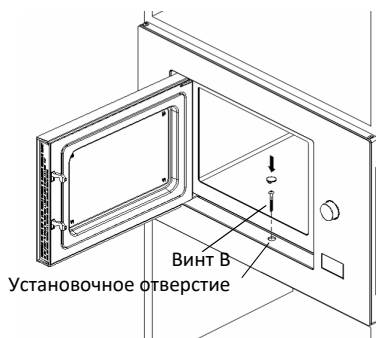

ВОЗМОЖНЫЕ НЕИСПРАВНОСТИ И ИХ УСТРАНЕНИЕ

Ниже в таблице приведен перечень простейших неисправностей, которые Вы можете устранить самостоятельно.

Если неисправность устранить не удастся, обратитесь к специалистам ремонтного предприятия.

Неисправность	Возможная причина	Способ устранения
Печь не работает	Печь не подключена электрической сети	к Вставьте вилку шнура питания в розетку
	Отсутствует питающее напряжение в розетке	Проверьте наличие напряжения в розетке включением любого исправного прибора
	Плохой контакт вилки шнура питания с розеткой	Выньте вилку шнура питания из розетки и повторно вставьте ее
	Неплотно закрыта дверца	Откройте дверцу, удалите мешающий предмет и плотно закройте ее
Превышен уровень шума	Загрязнены роликое кольцо и дно камеры печи	Очистите роликое кольцо и дно камеры печи от загрязнений
Не поворачивается стеклянное блюдо	Стеклянное блюдо неправильно установлено на муфту вала	Проверьте правильность установки стеклянного блюда
	Диаметр посуды превышает диаметр стеклянного блюда	Замените посуду
	Продукты размещены так, что мешают повороту стеклянного блюда	Уложите продукты компактнее или уменьшите их количество

ТЕХНИЧЕСКИЕ ХАРАКТЕРИСТИКИ

Условия эксплуатации

Температура воздуха	от +10 до +35 °С
Относительная влажность воздуха	от 35 до 80%
Атмосферное давление	от 86 до 106 кПа (от 650 до 800 мм рт. ст)

Основные параметры

Напряжение питания от сети переменного тока частотой 50 Гц	230 В
Номинальная микроволновая мощность	900 Вт
Номинальная потребляемая мощность	
- в режиме "Микроволны"	1450 Вт
- в режиме "Гриль"	1000 Вт
Рабочая частота	2450±49 МГц
Объем камеры	25 л
Диаметр стеклянного блюда	315 мм
Габаритные размеры	595 x 400 x 388 мм
Масса, не более	18,5 кг
Содержание драгоценных материалов: Серебро	0,3574 г

Срок службы печи составляет 10 лет со дня продажи через розничную торговую сеть. В течение этого времени изготовитель обеспечивает потребителю возможность использования товара по назначению, а также выпуск и поставку запасных частей в торговые и ремонтные предприятия. В случае отсутствия штампа магазина срок службы исчисляется со дня изготовления печи.

Условия хранения – по группе 1(Л) по ГОСТ 15150.

Печи должны храниться в упакованном виде в помещениях при температуре воздуха от 5 °С до 40 °С и относительной влажности воздуха до 80 % при 25 °С.

Гарантийные обязательства на печь изложены в гарантийном талоне. Ремонт у лиц, не имеющих специального разрешения, запрещен!

Все технические усовершенствования будут учтены в новой версии руководства по эксплуатации, которое Вы сможете найти на нашем сайте ru.midea.com. Внешний вид изделия и цвет могут быть изменены производителем без предварительного уведомления.



**КІРІКТІРІЛГЕН
МИКРОТОЛҚЫНДЫ
ПЕШ**

ПАЙДАЛАНБАС БҰРЫН
НҰСҚАУЛЫҚТЫ МҰҚИЯТ
ОҚЫП ШЫҒЫҢЫЗ.

НҰСҚАУЛЫҚТЫ
САҚТАП ҚОЙЫҢЫЗ.

**МОДЕЛІ
AG925BV1-BL**

**ПАЙДАЛАНУ ЖӨНІНДЕГІ
НҰСҚАУЛЫҚ**

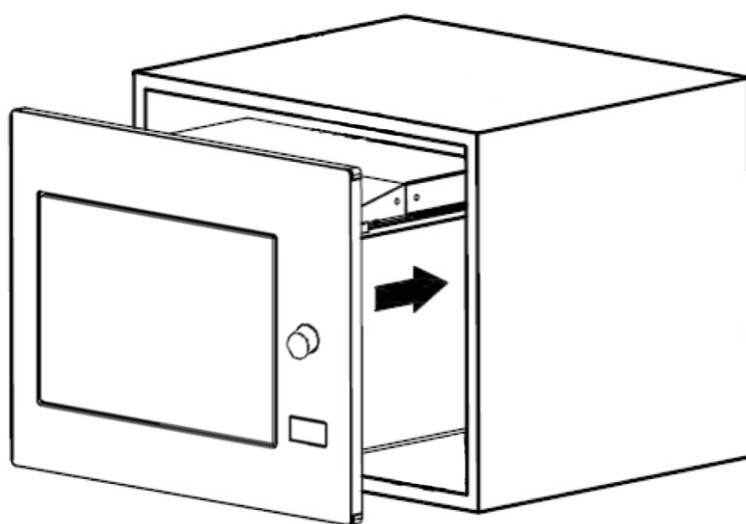

МАЗМҰНЫ

Қауіпсіздік шаралары	3
Орнату кезіндегі қауіпсіздік шаралары.....	5
Құрылғының сипаттамасы	6
Қолдануға дайындық	7
Жұмыс тәртібі.....	11
Тазалау және күтім жасау.	16
Орнату.....	17
Мүмкін болатын ақаулар және оларды жою	20
Техникалық сипаттама	21

Пеш тамақ өнімдерін пісіруге, қыздыруға және жібітуге арналған.

Пешті сатып алған кезде оның конструкциясының механикалық зақымдалуын, сыртқы конструкциясы мен қаптамасын, жұмыс істеуін, осы пайдалану жөніндегі нұсқаулықтың «ТОЛЫҚ ЖИНАҚ» бөліміндегі жеткізу жиынтығына сәйкестігін тексеріңіз.

Ескерту: Бұл тексерулерді орындау сатушыға жүктеледі. Кепілдік пен жыртылған талондардың бар-жоғын және олардың дұрыстығын тексеріңіз толтыру (сату күні мен сатушының мөрінің болуы).

Кассалық чекті, пайдалану жөніндегі нұсқаулықты және кепілдік картасын кепілдік мерзімінің соңына дейін сақтаңыз.

Тұмшапешпен бірге берілген нұсқаулық пен кепілдік картасы жоғалған жағдайда жаңартылмайды.

Өндірушінің қаптамасында тасымалдау кезінде пешке зақым келтірмеу үшін келесі сақтық шараларын орындаңыз:

- қатты соққылардан және құлаудан қорғау;
- жаңбырда немесе дымқыл қарда ұзақ тұруына жол бермеңіз.

Midea компаниясы өз өнімдерін үнемі жетілдіріп отырады, сондықтан пештің қауіпсіздігі мен жұмысына әсер етпейтін өзгерістер енгізу құқығын өзіне қалдырады.

ҚАУІПСІЗДІК ШАРАЛАРЫ



Мұқият оқып шығыңыз және анықтама ретінде сақтаңыз:

ЕСКЕРТУ: ЕГЕР ЕСІК НЕМЕСЕ ЕСІК ТЫҒЫЗДАҒЫШТАРЫ ЗАҚЫМДАЛҒАН БОЛСА, ПЕШТІ БІЛІКТІ МАМАН ЖӨНДЕГЕНГЕ ДЕЙІН ПАЙДАЛАНУҒА БОЛМАЙДЫ!

ЕСКЕРТУ: МИКРОТОЛҚЫНДЫҚ ЭНЕРГИЯСЫНЫҢ ӘСЕРІНЕН ҚАМТАМАСЫЗ ЕТЕТІН ҚАҚПАҚТАРДЫ АЛУҒА БАЙЛАНЫСТЫ БАРЛЫҚ ҚЫЗМЕТ КӨРСЕТУ ЖӘНЕ ЖӨНДЕУ ЖҰМЫСТАРЫН, ТЕК МАМАНДАР ОРЫНДАУЫ КЕРЕК!

ЕСКЕРТУ: СҰЙЫҚТЫҚТАР МЕН БАСҚА ДА ТАҒАМДАРДЫ АУА ӨТКІЗБЕЙТІН КОНТЕЙНЕРЛЕРДЕ ҚЫЗДЫРУҒА БОЛМАЙДЫ, ӨЙТКЕНІ ОЛАР ЖАРЫЛУЫ МҮМКІН!

ЕСКЕРТУ: ПЕШТІ ҚАУІПСІЗ ПАЙДАЛАНУ ЖӘНЕ ОНЫ ДҰРЫС ПАЙДАЛАНБАУ КЕЗІНДЕ ТУЫНДАУЫ МҮМКІН ҚАУІП-ҚАУІПТЕР ТУРАЛЫ ДӘЙІСТІ ЖӘНЕ ТҮСІНІКТІ НҰСҚАУЛЫҚТАР БЕРІЛГЕН КЕЗДЕ, БАЛДАРДЫҢ ПЕШТІ БАҚЫЛАУСЫЗ ПАЙДАЛАНУЫНА РҰҚСАТ ЕТІЛЕДІ!

ЕСКЕРТУ: ПЕШ ФИЗИКАЛЫҚ НЕМЕСЕ АҚЫЛ-ОЙ ҚАБИЛЕТІ ТӨМЕН АДАМДАРДЫҢ (БАЛАЛАРДЫ ҚОСА АЛҒАНДА) ПАЙДАЛАНУЫНА АРНАЛМАҒАН НЕМЕСЕ ОЛАРДА ТӘЖІРИБЕ НЕМЕСЕ БІЛІМ БОЛМАҒАН ЖАҒДАЙДА, ЕГЕР ОЛАРҒА ПЕШТІ ПАЙДАЛАНУ ТУРАЛЫ НҰСҚАУ БЕРІЛМЕГЕН БОЛСА НЕМЕСЕ ОЛАРДЫҢ ҚАУІПСІЗДІГІНЕ ЖАУАПТЫ АДАМНЫҢ БАҚЫЛАУЫНДА БОЛМАСА!

Құрылғымен ойнауға жол бермеу үшін балаларды қадағалау керек. Құрылғы сыртқы таймермен немесе жеке қашықтан басқару жүйесімен жұмыс істеуге арналмаған.

НАЗАР АУДАРЫҢЫЗ: ПЕШТІ ЖЕЛІГЕ ҚОСУ ҮШІН ЖЕРГЕ ТҰЙЫҚТАУ ТҮЙІСПЕСІ БАР РОЗЕТКА ҚАРАСТЫРЫЛУЫ ТИІС!

НАЗАР АУДАРЫҢЫЗ: ЖАРАҚАТ АЛУДЫ ЖӘНЕ МҮЛІКТІҢ ЗАҚЫМДАНУЫН БОЛДЫРМАУ ҮШІН ПЕШТІ ТІКЕЛЕЙ МАҚСАТЫ БОЙЫНША ҒАНА ПАЙДАЛАНЫҢЫЗ!



Электр сымы зақымдалған болса, ақауды жөндеу кәсіпорнының маманы жөндегенше пешті пайдаланбаңыз.

ЕСКЕРТУ: ЕГЕР ҚУАТ СЫМЫ ЗАҚЫМДАЛҒАН БОЛСА, ОНЫ ӨНДІРУШІ, ОНЫҢ ҚЫЗМЕТ КӨРСЕТУ АГЕНТІ НЕМЕСЕ ҚАУІПТІ БОЛДЫРМАУ ҮШІН БІЛІКТІ МАМАНДАР АУЫСТЫРУЫ КЕРЕК!

Пешті су көздерінің жанында немесе жоғары ылғалдылық жағдайында пайдаланбаңыз.

Желдету саңылауларына судың түсуіне жол бермеңіз. Қуат сымын розеткадан суырғанда, сымнан тартпаңыз, ашадан қолыңызбен ұстаңыз.

Пешті розеткаға оңай қол жеткізуге болатындай етіп орнатыңыз. Сұйықтықтарды микротолқынды энергия арқылы жылыту кешіктірілген қайнатуды тудыруы мүмкін, сондықтан контейнерлерді қолданған кезде абай болу керек. Пешті тазаламас бұрын, Қуат сымының ашасын розеткадан ажыратып, пешті суытып алыңыз.

Микротолқынды пеш тамақ пен сусындарды жылытуға арналған. Тамақ өнімдерін немесе киімдерді кептіру және жылытқыштарды, тәпішкелерді, губкаларды, дымқыл шүберектерді және т.б. жылыту жарақатқа, жануға немесе өртке әкелуі мүмкін.

Бұл құрылғы тұрмыстық және ұқсас мақсаттарда пайдалануға арналған, мысалы:

- дүкендердегі, кеңселердегі және басқа да жұмыс үй-жайларындағы персоналға арналған ас үй аймақтары;
- қонақ үйлердегі, мотельдердегі және басқа да тұрғын үй-жайлардағы клиенттер;
- фермерлік үйлер;
- "төсек және таңғы ас" сияқты шарттар.

Доғалық разрядтың, ұшқындаудың пайда болуын болдырмау үшін тамақ дайындау үшін металл ыдысты және металл боялған ыдысты пайдаланбаңыз, бұл пештің де, ыдыстың да зақымдалуына әкелуі мүмкін.

Пештен ыдыстарды алған кезде шүберек ыдыс ұстағышын пайдаланыңыз. Ыстық тағамнан жылу алмасу нәтижесінде ыдыстар ыстық болуы мүмкін.

Күйіп қалмас үшін балалар тағамы салынған бөтелкелер мен ыдыстардың ішіндегісін араластырып, шайқау керек, қолданар алдында тағамның температурасын тексеріңіз.

Қабықтағы жұмыртқалар мен қатты пісірілген жұмыртқаларды микротолқынды пештерде қыздыруға болмайды, өйткені олар микротолқынды қыздыру аяқталғаннан кейін де жарылуы мүмкін.

Орнату кезіндегі қауіпсіздік шаралары

Бұл құрылғыны тек білікті маман орнатуы керек. Өндіруші дұрыс емес немесе қате орнатудан, сондай-ақ осы нұсқаулықта көрсетілген құрылғыны пайдалану кезіндегі қауіпсіздік нұсқаулары мен ережелерін сақтамаудан туындаған кез келген залал немесе зақым үшін жауапты емес.

Өрт қауіпсіздігі шаралары

Пешті дұрыс желдету үшін орын жеткіліксіз жабық кеңістікке орнатпаңыз.

Пешті ашық оттың, жылыту құрылғыларының жанына орнатуға болмайды. Пешті жанғыш заттар сақталатын немесе пайдаланылатын бөлмелерде пайдаланбаңыз.

Пешті тазалау үшін химиялық еріткіштерді немесе жанғыш заттарды қолданбаңыз.

Жұмыс істеп тұрған пешті қараусыз қалдырмаңыз. Қажетті қуаттан немесе пісіру уақытынан асып кету қызып кетуге және өртке әкелуі мүмкін.

Тағамды пластмасса немесе қағаз ыдыстарда қыздырған кезде, пештің жұмысы кезінде өрт болмайтынына көз жеткізіңіз.

Майдың және тағам қалдықтарының түтіннің қызып кетуіне жол бермеу үшін пештің қуысы мен есік тығыздағыштарын май мен тағам қалдықтарынан уақтылы және жүйелі түрде тазалаңыз.

Пештің жеткіліксіз тазалығы бетінің зақымдалуына әкелуі мүмкін, бұл құрылғының қызмет ету мерзімін қысқартып, қауіпті жағдайға әкелуі мүмкін.

Бөлмеден ұзақ уақыт кететін болсаңыз, электр сымын розеткадан суыру арқылы пешті өшіріңіз.

ТҮТІН ШЫҚҚАН КЕЗДЕ ПЕШТІ СӨНДІРІҢІЗ, ОНЫ ЖЕЛІДЕН АЖЫРАТЫҢЫЗ ЖӘНЕ ЖАЛЫНДЫ СӨНДІРУ ҮШІН ЕСІКТІ АШПАҢЫЗ. ЕШҚАНДАЙ ЖАҒДАЙДА ОТТЫ СӨНДІРУ ҮШІН СУДЫ ПАЙДАЛАНБАҢЫЗ!

Мәселені шешу үшін мамандандырылған жөндеу компаниясына хабарласыңыз.

Жиынтықтылығы

Пеш	1 дана
Нұсқаулық	1 дана
Кепілдік картасы	1 дана
Роликті сақина	1 дана
Шыны ыдыс	1 дана
Гриль торы	1 дана
Жеке ыдыс	1 жиын.

ҚҰРЫЛҒЫНЫҢ СИПАТТАМАСЫ

Пеш құрылғысы

Пештің құрылғысы 2-суретте көрсетілген.

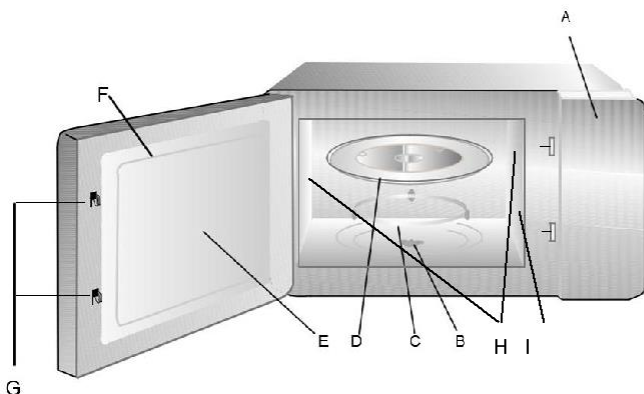

- A. Басқару тақтасы
- B. Қозғалтқыш білігінің муфтасы
- C. Роликті сақина
- D. Шыны ыдыс
- E. Пештің терезесі

- F. Пештің есігі
- G. Қауіпсіздікті құлыптау жүйесі
- H. Желдету саңылаулары
- I. Слюда пластина - АЛМАҒЫЗ

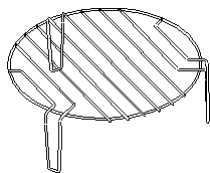

Гриль тұғыры (тек гриль режимінде пайдаланылады)
«Гриль» және шыны науаға қойылады)

Шыны ыдысты орнату

Шығыңқы жерлер (төменгі жағы)

Шыны тағам

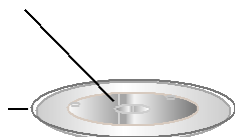

Қозғалтқыш білігінің муфтасы

роликті сақина

2-сурет

Шыны ыдысты ешқашан төңкеріп қоймаңыз.

Пісіру кезінде шыны ыдысты да, роликті сақинаны да пайдалану керек.

Барлық тағамдар мен тағамға арналған контейнерлер әрқашан шыны ыдысқа салынуы керек.

Шыны ыдыста немесе ролик сақинасында жарықтар немесе сынықтар табылса, уәкілетті қызмет көрсету орталығына хабарласыңыз.

ҚОЛДАНУҒА ДАЙЫНДАУ



НАЗАР АУДАРЫҢЫЗ! ПЕШТІ ЭЛЕКТР ЖЕЛІСІНЕ ҚОСПАС БҰРЫН ОСЫ ПАЙДАЛАНУ ЖӨНІНДЕГІ НҰСҚАУЛЫҚТЫҢ "ҚАУІПСІЗДІК ШАРАЛАРЫ" БӨЛІМІНДЕ КЕЛТІРІЛГЕН ҚАУІПСІЗДІК ШАРАЛАРЫМЕН ТАНЫСЫҢЫЗ!

НАЗАР АУДАРЫҢЫЗ! ҚАПТАМАСЫНДА ПЛЕНКАНЫҢ ҚОРҒАНЫШ ҚАБАТЫ БОЛҒАН ЖАҒДАЙДА, МИКРОТОЛҚЫНДЫ ТҰРМЫСТЫҚ ПЕШТІ БІРІНШІ ҚОСАР АЛДЫНДА ҚАПТАМАДАН ПЛЕНКАНЫҢ ҚОРҒАНЫШ ҚАБАТЫН АЛУ ҚАЖЕТ!

Тасымалдау кезінде қаптаманың да, пештің де зақымдалмағанына көз жеткізіңіз. Зақым анықталса, пешті іске қосуға болмайды.

Пешті төмен температурада сақтаған жағдайда немесе қыс мезгілінде тасымалданған болса, пешті бөлме температурасында, 4 сағат өткеннен кейін ғана қосуға болады.

Тұшпапештен барлық орауыш материалды алып тастап, роликті сақина мен шыны ыдысты пешке салыңыз. Шыны ыдыс әрқашан пештің ішінде болуы керек.

Жұмысты бастамас бұрын пештің ішкі бетін, есігі мен тығыздағышын дымқыл шүберекпен сүрту керек.

**Тамақты дайындаған кезде төмендегі нұсқауларды орындаңыз.
Ыдыстарды таңдау**



ЕСКЕРТУ! ПЕШТІҢ ЖИЫНТЫҒЫНДАҒЫ ШЫНЫ ЫДЫСҚА ПІСІРМЕҢІЗ. ОЛ ТЕМПЕРАТУРАНЫҢ ҮЛКЕН АЙЫРМАШЫЛЫҒЫНА БАЙЛАНЫСТЫ ЗАҚЫМДАЛУЫ МҮМКІН, ТЕК МИКРОТОЛҚЫНДЫ ПЕШКЕ АРНАЛҒАН ЫДЫСТАРДЫ ҚОЛДАНЫҢЫЗ!

Ыдыс-аяқтың пеште пайдалануға жарамдылығы 1-кестеде көрсетілгендей, оның жасалған материалымен анықталады. Кейбір пластмассалар қыздырылған кезде жұмсарады, ал басқалары, әсіресе тағамның кішкене бөліктерін қыздырғанда жарылып кетуі мүмкін.

Пластикалық ыдыстарды қыздыру үшін пайдалануға болады, бірақ тамақ дайындау үшін емес. Қарапайым тұрмыстық пластик плюс 90°C жоғары температураға төтеп бере алмайды. Пластикалық ыдыстарды қолданар алдында олардың ыстыққа төзімділігін тексеру қажет. Дөңгелек немесе сопақ ыдыстарды пайдалану ұсынылады.

Микротолқынды пеште қолдануға болатын материалдар:

Ыдыс-аяқ	Ескертулер
Пісіруге арналған ыдыс	Өндірушінің нұсқауларын орындаңыз. Қызаруға арналған қалыптың түбі бұрылмалы табақтан 3/16 дюйм (5 мм) жоғары болуы тиіс. Дұрыс пайдаланбау бұрылмалы табақтың бұзылуына әкелуі мүмкін.
Асхана ыдыстары	Тек микротолқынды пеште қолдануға болатын ыдыстарды пайдаланыңыз. Өндірушінің нұсқауларын орындаңыз. Жарықтары немесе сынық ақауы бар ыдыстарды пайдаланбаңыз.
Шыны банкалар	Әрқашан қақпақты алыңыз. Тамақты сәл жылы болғанша жылыту үшін ғана пайдаланыңыз. Көптеген шыны банкалар ыстыққа төзімді емес, сондықтан сынуы мүмкін.
Шыны ыдыстар	Әрқашан қақпақты алыңыз. Тамақты жылығанша ғана қыздырыңыз. Шыны ыдыстардың көпшілігі ыстыққа төзімді емес және сынуы мүмкін.
Шыны ыдыс	Пештер үшін тек ыстыққа төзімді шыны ыдыстар. Металл жақтаулардың жоқтығына көз жеткізіңіз. Жарылған ыдыстарды немесе жиектері кесілген ыдыстарды қолданбаңыз.
Пеште тамақ пісіруге арналған пакеттер	Өндірушінің нұсқауларын орындаңыз. Металл элементтермен жаппаңыз. Бу шығуы үшін саңылаулар жасаңыз.
Қағаз табақтар мен шыныаяқтар	Тек қысқа мерзімді пісіру/қайта қыздыру үшін пайдаланыңыз. Пісіру кезінде пешті қараусыз қалдырмаңыз.
Қағаз майлықтар	Қайта қыздырған кезде тағамды жабу және майды сіңіру үшін пайдаланыңыз. Қысқа мерзімді бақылаумен пісіру үшін пайдаланыңыз.
Пергамент қағазы	Бумен пісіргенде шашырап қалмас үшін қақпақ ретінде пайдаланыңыз.
Пластмасса	Тек микротолқынды пештерге жарамды. Өндірушінің нұсқауларын орындаңыз. «Микротолқынды пешке қауіпсіз» деген жазу болуы керек. Кейбір пластик ыдыстар ішіндегі тағам қызған сайын жұмсарады. Қайнатуға арналған қаптар мен тығыз жабылған полиэтилен пакеттер қаптамаға байланысты ойықтары, тесілуі немесе желдетілуі керек.
Пластикалық қаптама	Оны тек микротолқынды пеште қолдануға болады. Ылғалды сақтау үшін пісіру кезінде өнімдерді жабу үшін пайдаланыңыз. Жабысқақ пленканың тамақ өнімдерімен жанасуына жол бермеңіз.
Термометрлер	Тек микротолқынды пештерге жарамды (ет пен кондитерлік өнімдерді пісіруге арналған термометрлер).
Балауыз қағаз	Шашыраудың алдын алу немесе ылғалды сақтау үшін қақпақ ретінде пайдаланыңыз.

Микротолқынды пеште қолдануға болмайтын материалдар:

Ыдыс-аяқ	Ескертулер
Алюминий науа	Электр доғасын тудыруы мүмкін. Тағамды микротолқынды пешке қауіпсіз ыдысқа ауыстырыңыз.
Металл тұтқасы бар азық-түлік қорапшасы	Электр доғасын тудыруы мүмкін. Тағамды микротолқынды пешке қауіпсіз ыдысқа ауыстырыңыз.
Металл ыдыстар немесе металл жақтауы бар ыдыстар	Металл электромагниттік толқындарды тағамға жібермейді. Электр доғасының пайда болуына әкелуі мүмкін.
Бұралған металл бекіткіштер	Пеште электр доғасы немесе өрт шығуы мүмкін.
Қағаз пакеттер	Пеште өрт шығуы мүмкін.
Пенополитен	Көбік жоғары температура әсерінен сұйықтықты ерітіп немесе ластауы мүмкін.
Ағаш	Ағашты микротолқынды пеште қолданған кезде, ағаш ыдыс құрғап, жарылып кетеді.

Пеште керамикалық ыдыстарды қолдануға болады. Ыдыстарды алдымен пеште қалыпты пайдаланудағыдай сумен ылғалдандыру керек.



НАЗАР АУДАРЫҢЫЗ: МИКРОТОЛҚЫНДЫ ПЕШТЕ МЕТАЛЛ ЫДЫС-АЯҚ ПЕН МЕТАЛЛ БОЯУЫ БАР ЫДЫСТАРДЫ ҚОЛДАНУҒА БОЛМАЙДЫ!

Пешке арналған ыдыстарды сынау

Ыдыстарды сынау үшін оларды шыны ыдыстың ортасына қойыңыз. Ыдыстың жанына бір стақан су қойыңыз. Пешті толық құатта 1 минутқа қосыңыз. Осы уақыттан кейін ыдыстың ешбір бөлігі қолмен ұстағанға ыстық болмауы керек. Пеште тек осындай ыдыстарды қолдануға болады.

Практикалық кеңестер

Өнімдердің көпшілігі өз шырынында дайындалады. Күріш немесе бұршақ сияқты құрғақ тағамдар сұйықтықты қажет етеді.

Пісіру немесе жылыту кезінде тағамды ылғалдылық бастапқы деңгейде қалуы үшін және пештің аз ластануы үшін тағам бетін жабу керек.

Мұздатылған қамырды жібітуге және жылытуға болады, мысалы, нан себетінде (металл сымсыз) немесе пергаментте. Бәліш ішіндегі толтыру әрқашан қатты қызатынын есте сақтаңыз.

Ет өнімдерін бұрылмалы табақта тікелей пісірмеңіз - ол үлкен температура айырмашылығына байланысты зақымдалуы мүмкін.

Алманың немесе картоптың қабығын, сондай-ақ шұжықтың қабығын, бауырды немесе жұмыртқаның сарысын пісірер алдында, мысалы, шанышқымен тесу керек, әйтпесе ол жарылып кетеді.

Пеште өсімдік майы мен майды жылыту ұсынылмайды, өйткені олардың температурасын бақылау қиын.

Өнімдерді пешке салмас бұрын, орамдағы барлық қысқыштарды алыңыз. Камерадағы жағымсыз иістен құтылу үшін пешке терең су ыдыстарын салыңыз, суға лимон тілімін салыңыз, "микротолқындар" режимін орнатыңыз және пешті 5% қуатпен 50 минутқа қосыңыз. Содан кейін пештің камерасын мұқият сүртіңіз.

Нені есте сақтау керек

Дайындалатын тағамның мөлшері неғұрлым көп болса, пісіру немесе қайта қыздыру уақыты соғұрлым ұзағырақ болуы керек.

Суық тағамдар бөлме температурасындағы тағамдарға қарағанда ұзақ қызады және дайындалады.

Кеуекті тағамдар тығыз тағамдарға қарағанда тезірек қыздырылады және пісіріледі. Құрамында суы көп тағамдарды пісіру ұзаққа созылады.

Тұзды пісіргеннен кейін қосқан дұрыс, әйтпесе ол тағамды кептіреді, мысалы, ет қатты болады.

Пісіргеннен кейін тағамды пеште температураны біркелкі бөлу үшін кем дегенде 5 минут қалдыру керек. Уақыт тағамның мөлшері мен құрамына байланысты.

Алдымен рецептте көрсетілген уақытты белгілеу керек, содан кейін қажет болған жағдайда оны көбейтіңіз, бұл жағдайда тамақ күйімейді және қатты пісіп кетпейді.

Тамақты пісіру және қыздыру

Пісіруді бастамас бұрын, өнімнің толығымен ерігеніне көз жеткізу керек.

Өнімдердің ең жұқа бөліктерін ыдыс-аяқтың ортасына жақын орналастыру керек.

Ыдыс-аяқтың ортасынан оның шетіне дейін тефтели және т. б. сияқты өнімдерді аударыңыз және жылжытыңыз.

Бұқтырылған тағамдар, соустар және т.б. пісіру кезінде араластырып тұру керек.

Пісіру уақыты өнімнің температурасына, сондай-ақ өзіңіздің талғамыңызға байланысты өзгереді.

Тамақты жібіту

Етті қаптамада жібітуге болады, одан барлық металл байламдар немесе орамалар алынып тасталуы керек.

Жібітілген өнімдердің жұқа бөліктерін ыдыс-аяқтың ортасына жақын орналастыру керек. Ерігеннен кейін өнімнің ортаңғы бөлігі әлі де, жібімеуі мүмкін. Сондықтан температураны біркелкі тарату үшін өнімді пешке біраз уақыт қалдыру керек.

ЖҰМЫС ТӘРТІБІ

Пешті қосу



НАЗАР АУДАРЫҢЫЗ: ҚҰРЫЛҒЫ АШАМЕН ЖАБДЫҚТАЛҒАН ЖӘНЕ ОНЫ ТЕК ДҰРЫС ОРНАТЫЛҒАН ЖӘНЕ ЖЕРГЕ ТҰЙЫҚТАЛҒАН РОЗЕТКАҒА ҚОСУ КЕРЕК!

Пештің корпусынан пластик пленканы алып тастаңыз, егер ол жабыстырылған болса, камераның ішіндегі керек-жарақтарды, сондай-ақ үстелдің қозғалтқышының білігінен жабысқақ таспаны алыңыз.

Пештің есігін ашыңыз. Ролик сақинасын пеш камерасының ішіне орнатыңыз. Шыны ыдысты шыны ыдыстың шығыңқы жерлерін және қозғалтқыш білігінің мүфтасын (2-суретке сәйкес) туралап, роликті сақинаның үстіне қойыңыз. Пеш есігін жабыңыз.



НАЗАР АУДАРЫҢЫЗ: РОЗЕТКА ПЕШКЕ ЖАҚЫН БОЛУЫ КЕРЕК, ҚАЖЕТ БОЛҒАН ЖАҒДАЙДА ПЕШТІ ЖЕЛІДЕН ДЕРЕУ АЖЫРАТУҒА БОЛАТЫНДАЙ ЕТІП ОҒАН ЕРКІН ҚОЛ ЖЕТІМДІЛІК ҚАМТАМАСЫЗ ЕТІЛУІ КЕРЕК!

Бұл микротолқынды пеш сіздің пісіру қажеттіліктеріңізге сәйкес келетін параметрлерді реттеу үшін жетілдірілген электрондық басқару элементтерімен жабдықталған.

Ағымдағы уақытты орнату

Пеш электр желісіне қосылғанда дисплейде автоматты түрде 0:00 көрсетіледі және бір дыбыстық сигнал беріледі.

Уақытты орнату бөліміне өту үшін Таймер/Сағат түймесін екі рет басыңыз. Сағат сандары жыпылықтай бастайды.

Сағат сандарын реттеу үшін реттегішті бұраңыз «», енгізу уақыты 0-ден 23-ке дейін болуы керек.

Таймер/Сағат түймесін басыңыз, минут сандары жыпылықтай бастайды.

Минуттарды реттеу үшін реттегішті бұраңыз «», кіру уақыты 0-59 аралығында болуы керек.

Сағатты орнатуды аяқтау үшін Таймер / сағат түймесін басыңыз, көрсеткіш ":" жыпылықтайды.

Ескертулер:

- 1) Егер сағат орнатылмаған болса, олар қуат қосулы кезде жұмыс істемейді.
- 2) Сағатты орнату кезінде Тоқта / Болдырмау түймесін бассаңыз, пеш автоматты түрде бұрынғы күйіне оралады.

Ас үй таймері

Таймер/сағат түймесін бір рет басыңыз, дисплейде уақыт 00:00 болады. Қажетті уақытты

орнату үшін реттегішті «» бұраңыз. Максималды уақыт-95 минут.

«Старт/+30 сек Растау» батырмасын басыңыз растау үшін. Таймер уақыты аяқталған кезде 5 дыбыстық сигнал естіледі. Егер сағат 24 сағаттық жүйеде орнатылса, дисплей ағымдағы уақытты көрсетеді. Таймер жұмыс істеп тұрған кезде ағымдағы уақыт көрсетілмейді.

Микротолқынды пеште пісіру

«Микротолқынды пеш Гриль / Комби» түймесін бір рет басыңыз, дисплейде P100 пайда болады. Осыдан кейін бірден "Микротолқынды пеш Гриль / Комби" түймесін қайтадан

басыңыз немесе қажетті қуат деңгейін таңдау үшін тұтқаны «» бұраңыз, дисплейде "P100", "P80", "P50" "P30", "P10", "G", "C-1", "C-2" көрсетіледі.

Растау үшін "Бастау/+30 сек. Растау" түймесін басыңыз және 0:05 пен 95:00 уақытын таңдау

үшін тұтқаны «» бұраңыз. Пісіруді бастау үшін "Бастау/+30 сек. Растау" түймесін басыңыз

Ескерту: уақытты реттеу үшін қосқыш қадамдары келесідей:

0-1 мин: 5 секунд

1-5 мин: 10 секунд

5-10 мин: 30 секунд

10-30 мин: 1 минут

30-95 мин: 5 минут

Дисплейдегі көрсеткіш	Микротолқын қуаты	Гриль қуаты
P100	100%	
P80	80%	
P50	50%	
P30	30%	
P10	10%	
G	0%	100%
C-1	55%	45%
C-2	36%	64%

Жылдам пісіру

Күту режимінде 30 секунд бойы 100% қуат деңгейінде пісіруді бастау үшін "Бастау/+30 сек. Раस्ताу" түймесін басыңыз. Бұл түймені әрбір келесі басылуы пісіру уақытын 30 секундқа арттырады. Ең көп пісіру уақыты - 95 минут.

Микротолқынды пеш немесе Уақытпен жібіту кезінде пісіру немесе жібіту уақытын 30 секундқа арттыру үшін "Бастау/+30 сек Раस्ताу" түймесін басыңыз.

Бұл функция салмақ бойынша жібіту немесе автоматты мәзір режимдерінде жұмыс істемейді.

Күту режимінде 100% микротолқын қуатымен пісіру уақытын орнату үшін тұтқаны «  » солға бұрап, пісіруді бастау үшін "Бастау/+30 сек. Раस्ताу" түймесін басыңыз. Бұл режимді қадамдық пісірудің алғашқы қадамы ретінде де орнатуға болады.

Салмақ бойынша жібіту

Түймені
жыпылықтайды.

Салмағы бойынша
Уақыт бойынша
жібіту

бір рет басыңыз дисплейде **DEF1** жазуы

Дисплейдегі өнімнің салмағын таңдау үшін тұтқаны «  » бұраңыз. Салмақ диапазоны 100-2000 г.

Жібітуді бастау үшін "Бастау/+30 сек. Раस्ताу" түймесін басыңыз.

Уақыт бойынша жібіту

Түймені
көрсетіледі.

Салмағы бойынша
Уақыт бойынша
жібіту

екі рет басыңыз, дисплейде жазуы **DEF2**

Уақытты таңдау үшін тұтқаны «  » бұраңыз. Ең көп уақыт - 95 минут.

Жібітуді бастау үшін "Бастау/+30 сек. Раस्ताу" түймесін басыңыз.

Ескерту: Жібіту қуаты P30 және оны өзгерту мүмкін емес.

Егер тағамның салмағы 200 г-нан аз болса, жібіту тиімділігін арттыру үшін тағамды шыны ыдыстың ортасына емес, оның шетіне қою ұсынылады.

Автоматты мәзір режимінде дайындау

Автоматты мәзір режиміне ауысу үшін тұтқаны оңға «  » бұраңыз, дисплейде A-1 бағдарламасы көрсетіледі. A-1 - A-8 бағдарламаларын таңдау үшін оны бұрауды жалғастырыңыз.

Таңдалған бағдарламаны раस्ताу үшін "Бастау/+30 сек. Раस्ताу" түймесін басыңыз.

Тағамның салмағын таңдау үшін тұтқаны «  » бұраңыз.

Пісіруді бастау үшін "Бастау/+30 сек. Раस्ताу" түймесін басыңыз.

Пісіру аяқталған кезде дыбыстық сигнал 5 рет соғылады.

Бағдарлама	Салмағы, г	Көрсеткіш
А-1 Автоматты жылыту	200	200
	400	400
	600	600
А-2 Көкөніс	200	200
	300	300
	400	400
А-3 Балық	250	250
	350	350
	450	450
А-4 Ет	250	250
	350	350
	450	450
А-5 Макарон өнімдері	50 г (450 мл сүмен)	елу
	100 г (сүмен 800 мл)	100
А-6 Картоп	200	200
	400	400
	600	600
А-7 Пицца	200	200
	400	400
А-8 Сорпа	200 мл	200
	400 мл	400

Кезеңді дайындау

Кезеңді дайындау үшін Сіз 2 кезеңнен артық емес пайдалана аласыз. Егер кезең-кезеңмен пісіру кезінде еріту кезеңдерінің бірі болса, онда ол бірінші болуы керек.

Ескерту: Автоматты мәзірді кезеңді пісіру үшін пайдалану мүмкін емес.

Мысалы: Тамақты 5 минут жібітіп, содан кейін 80% қуатпен 7 минут пісіргіңіз келсе, келесі әрекеттерді орындауыңыз керек:

Түймені

Салмағы бойынша
Уақыт бойынша
Жібіту

екі рет басыңыз, дисплейде dEF2 жазуы көрсетіледі.

Жібіту уақытын "5:00" орнату үшін тұтқаны «» бұраңыз.

"Микротолқындар/Гриль /Комби" батырмасын бір рет басыңыз, дисплейде P100 көрсетіледі.

"Микротолқындар / Гриль /Комби" түймесін тағы бір рет басыңыз немесе 80% қуат деңгейін таңдау үшін тұтқаны «» бұраңыз.

Растау үшін "Бастау/+30 сек. Растау" түймесін басыңыз. «7:00» пісіру уақытын орнату үшін тұтқаны бұраңыз. Пісіруді жалғастыру үшін "Бастау/+30 сек. Растау" түймесін басыңыз. Бір дыбыстық сигнал естіледі, бұл пісірудің бірінші кезеңі басталғанын білдіреді. Біраз уақыттан кейін тағы бір дыбыстық сигнал естіледі, бұл пісірудің екінші кезеңі басталғанын білдіреді.

Пісіру аяқталған кезде дыбыстық сигнал 5 рет соғылады.

Анықтама функциясы

Пісіру кезінде ағымдағы уақытты көру үшін "Таймер/Сағат" түймесін басыңыз. Уақыт дисплейде 3 секунд бойы көрсетіледі.

Пісіру кезінде ағымдағы қуатты көрсету үшін " Микротолқындар/Гриль /Комби " түймесін басыңыз. Мән дисплейде 3 секунд бойы көрсетіледі.

Қауіпсіздік құлпы

Құлыптау: күту режимінде «Тоқтату / Болдырмау» түймесін 3 секунд бойы басыңыз, құлыптау функциясы қосұлы екенін көрсететін ұзақ дыбыстық сигнал шығады, дисплейде құлыптау индикаторы көрсетіледі.

Құлыптауды өшіру үшін "Тоқтату / Болдырмау" түймесін басып, 3 секунд ұстап тұрыңыз, құлыптау режимі өшірілгенін көрсететін ұзақ дыбыстық сигнал шығады.

ТАЗАЛАУ ЖӘНЕ КҮТІМ



НАЗАР АУДАРЫҢЫЗ! ТАЗАЛАМАС БҰРЫН, ҚҰАТ СЫМЫНЫҢ ШАНЫШҚЫСЫН РОЗЕТКАДАН ШЫҒАРЫП, ПЕШТІ ЖЕЛІДЕН АЖЫРАТЫҢЫЗ!!

Пешті үнемі тазалап, барлық тамақ қалдықтарын алып тастау керек.

Пешті тазалаған кезде слюда пластинасын алып тастамаңыз!

Пештің ішкі және сыртқы бетін, есік пен есіктің тығыздағышын үнемі тазалап отырыңыз.



ЕСКЕРТУ! ПЕШТІҢ ІШІНДЕ ЖИНАЛҒАН МАЙ ҚЫЗЫП КЕТУІ МҮМКІН, БҰЛ ТҮТІННІҢ ПАЙДА БОЛУЫ МЕН ПЕШТІҢ ІСТЕН ШЫҒУЫНА ӘКЕЛЕДІ!

Бейтарап жуғыш заттарды пайдаланып, дымқыл шүберекпен кірді кетіріңіз, құрғатып сүртіңіз.

Пештің желдеткіш саңылауларына судың түсуіне жол бермеңіз. Аэрозольдерді, абразивті ұнтақтарды, химиялық еріткіштерді немесе жанғыш заттарды қолданбаңыз.

Басқару панелін тазалау кезінде пештің есігін ашық қалдырыңыз. Слюда пластинасын таза ұстау керек, қажет болған жағдайда жаңасына ауыстыру керек. Слюда тақтасы нәзік, тазалау кезінде абай болыңыз. Бу есіктің айналасында пештің ішінде немесе сыртында конденсацияланса, панельдерді жұмсақ шүберекпен сүртіңіз. Бұл ешбір жағдайда пештің дұрыс жұмыс істемеуін көрсетпейді.

Шыны ыдысты қажетінше сабынды суда жуып, құрғатып сүртіңіз. Шыны ыдысты ыдыс жуғыш машиналарда жууға рұқсат етіледі.

Тұмшапештің жұмысы кезінде шуды болдырмау үшін ролик сақинасын және пеш камерасының түбін жүйелі түрде тазалаңыз.

Роликті сақинаны ыдыс жуғыш машинасында жууға болады.

ОРНАТУ



НАЗАР АУДАРЫҢЫЗ!

Орнату нұсқауларын мұқият оқып шығыңыз.

НАЗАР АУДАРЫҢЫЗ!

Құрылғы ауыр. Оны жылжитқанда абай болыңыз.

НАЗАР АУДАРЫҢЫЗ!

Электр сымдарын орнату және қосу бойынша барлық жұмыстарды отқа төзімділік талаптарын қоса алғанда, қолданыстағы нормалар мен стандарттарға сәйкес білікті қызметкер (қызметкерлер) орындауы тиіс.

Пеш ашамен жабдықталған және оны тек дұрыс орнатылған және жерге тұйықталған розеткаға қосу керек.

Орнатқаннан кейін штепсельге қол жетпесе, орнату жағында кемінде 3 мм контакт аралығы бар оқшаулағыш қосқыш орнатылуы керек.

Кіріктірілген пеш корпусының артқы панелі ас үй жиһазының артқы қабырғасымен жабылмауы керек.

Ең аз орнату биіктігі 85 см. Пештің желдеткіш саңылаулары бітеліп қалмағанына көз жеткізіңіз, себебі бұл пештің дұрыс жұмыс істемеуіне әкелуі мүмкін.

Орнату жинағы



А бұрандалары - 2 дана.



В бұрандасы - 1 дана.



Кронштейн - 1 дана.



Пластикалық тығын - 1 дана.

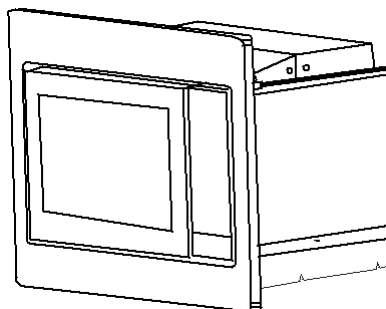

Кіріктірілуге арналған шкафтың өлшемдері

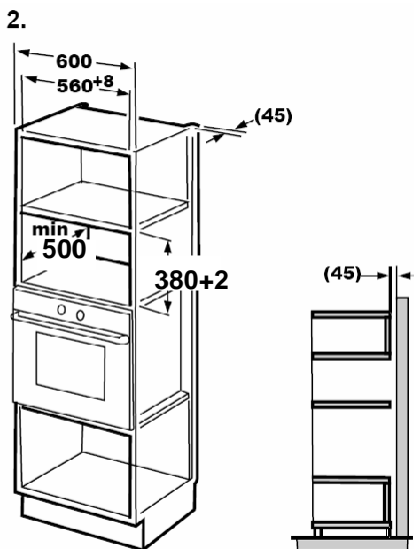

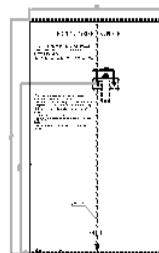
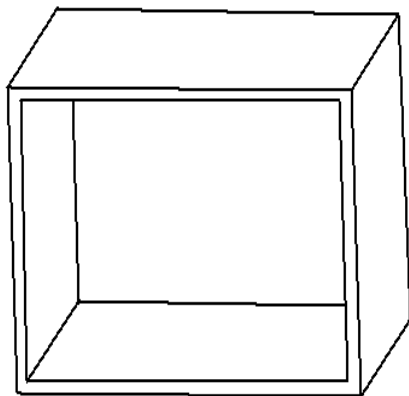

Ескерту: өлшемдерді тек ұлғаю жағына қарай өзгертуге жол беріледі. Орнату шкафының барлық материалдары ыстыққа төзімді және кем дегенде 70 ° C температураға төтеп беруі керек.

Үлгідегі нұсқауларды оқыңыз, үлгіні орнату шкафының төменгі жағына бекітіңіз.

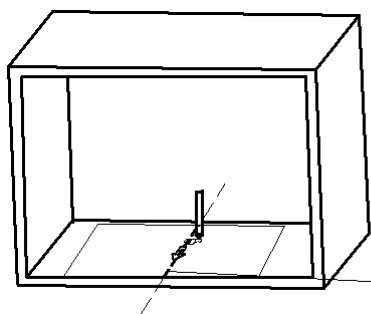

Шкафтың төменгі жағындағы тесіктердің орнын шаблондағы «А» белгілеріне сәйкес белгілеңіз.



Бұрандалар А 

Кронштейн 

Шкафтың орталық сызығы

Үлгіні алыңыз, кронштейнді бұрандалармен бекітіңіз.

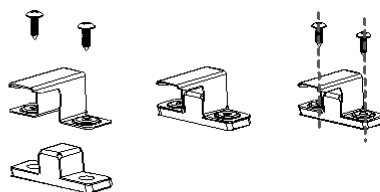
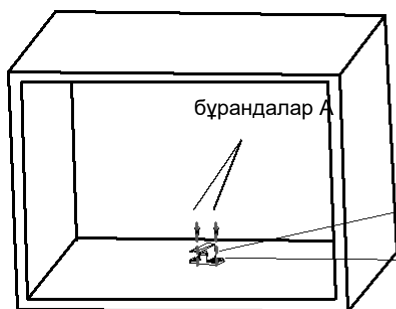

Кронштейн

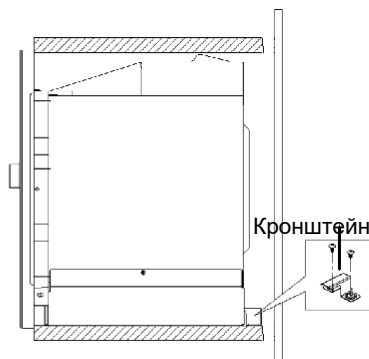
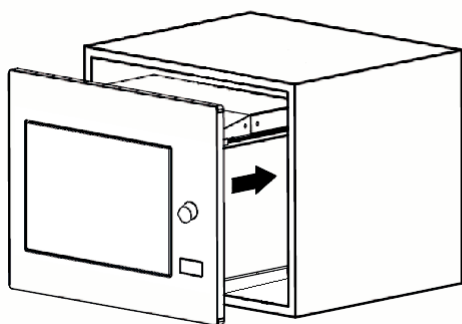

Кронштейн

Пештің есігін ашыңыз, құрылғыны В бұрандасы арқылы шкафа бекітіңіз, содан кейін саңлауды тығындаңыз.

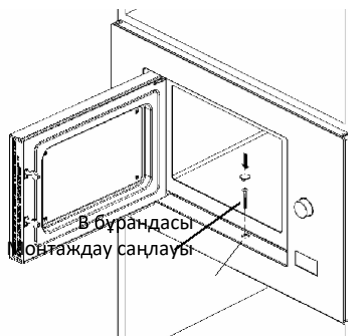

АҚАУЛЫҚТАРДЫ АНЫҚТАУ ЖӘНЕ ОЛАРДЫ ЖОЮ

Төмендегі кестеде өзіңіз түзете алатын қарапайым ақаулардың тізімі берілген.

Ақаулықты түзету мүмкін болмаса, жөндеу компаниясына хабарласыңыз.

Ақаулық	Себебі	Әрекет
Пеш қосылмайды.	Пеш электр желісіне қосылмаған	Қуат сымның ашасын розеткаға салыңыз
	Розеткада қуат кернеуі жоқ.	Розеткадағы кернеудің бар-жоғын кез келген жарамды аспапты қосу арқылы тексеріңіз
	Қуат сымның шанышқысының розеткамен нашар байланысы.	Қуат сымның шанышқысын розеткадан шығарып, қайта салыңыз
	Есік толық жабылмаған.	Есікті ашыңыз, кедергіні алып тастаңыз және оны мықтап жабыңыз.
Шу деңгейінен асып кеткен жағдайда	Шыны ыдыс дұрыс орнатылмаған білік муфтасына	Шыны ыдыстың дұрыс орнатылуын тексеріңіз
Шыны ыдыс айналмайды	Ыдыс-аяқтың диаметрі шыны ыдыстың диаметрінен асады	Ыдыс-аяқтарды ауыстырыңыз
	Өнімдер шыны ыдыстың айналуына кедергі келтіретін етіп орналастырылған	Өнімдерді ықшам етіп қойыңыз немесе олардың санын азайтыңыз

ТЕХНИКАЛЫҚ СИПАТТАМА

Жұмыс шарттары

Ауа температурасы	+10-нан +35°С-қа дейін
Салыстырмалы ылғалдылық	35-тен 80% дейін
Атмосфералық қысым	86 -дан 106 КПА-ға дейін (650 - 800 мм сын. бағ.)

Негізгі параметрлері

Жиілігі 50 Гц айнымалы ток желісінен қоректену кернеуі	230 В
Номиналды микротолқынды қуат	900 Вт
Номиналды қуат тұтыну	
- "Микротолқындар" режимінде	1450 Вт
- "Гриль" режимінде	1000 Вт
Жұмыс жиілігі	2450±49 МГц
Камера көлемі	25 л
Шыны ыдыстың диаметрі	315 мм
Жалпы өлшемдері	595 x 400 x 388 мм
Салмағы, артық емес	18,5 кг
Бағалы материалдардың мазмұны:	
Күміс	0,3574 г

Пештің қызмет ету мерзімі бөлшек сауда желісі арқылы сатылған күннен бастап 10 жыл. Осы уақыт ішінде өндіруші тұтынушыға өнімді өз мақсаты бойынша пайдалану мүмкіндігін, сонымен қатар сауда және жөндеу кәсіпорындарына қосалқы бөлшектерді өндіру және жеткізуді қамтамасыз етеді. Дүкен мөрі болмаған жағдайда қызмет ету мерзімі пештің дайындалған күнінен бастап есептеледі.

Сақтау шарттары - ГОСТ 15150 бойынша 1 (L) тобына сәйкес.

Пештерді 5 °С-тан 40 °С-қа дейінгі ауа температурасында және 25 °С температурада 80% -ға дейінгі салыстырмалы ылғалдылықта жабық күйде сақтау керек.

Пештің кепілдік міндеттемелері кепілдік талонында көрсетілген. Арнайы рұқсаты жоқ тұлғалардың жөндеу жұмыстарына тыйым салынады!

Барлық техникалық жақсартулар пайдаланушы нұсқаулығының жаңа нұсқасында ескерілетін болады, оны сіз біздің ru.midea.com веб-сайтынан таба аласыз. Өнімнің сыртқы түрі мен түсін өндіруші алдын ала ескертусіз өзгерте алады.