



## СТАЦИОНАРНЫЙ БЛЕНДЕР

ПОЖАЛУЙСТА, ВНИМАТЕЛЬНО  
ПРОЧИТАЙТЕ ИНСТРУКЦИЮ.

СОХРАНИТЕ ЕЁ  
ДЛЯ ДАЛЬНЕЙШЕГО  
ИСПОЛЬЗОВАНИЯ.

МОДЕЛЬ  
MJ-BL1501W

## РУКОВОДСТВО ПО ЭКСПЛУАТАЦИИ

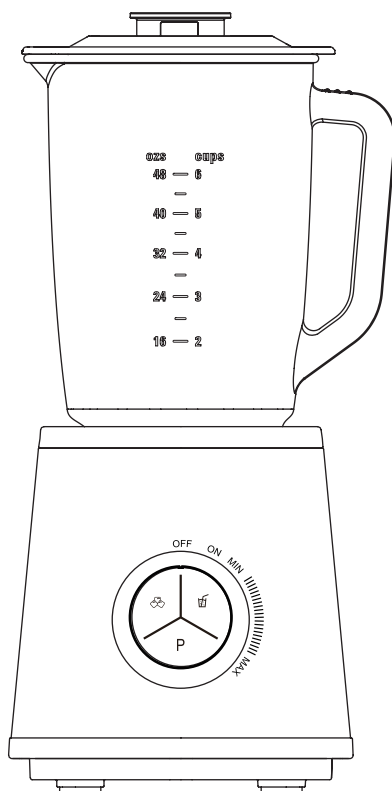

## СОДЕРЖАНИЕ

<b>Меры предосторожности.....</b>	<b>3</b>
<b>Ознакомление с прибором.....</b>	<b>4</b>
Комплектация.....	4
Аксессуары.....	4
Технические характеристики.....	4
<b>Эксплуатация прибора.....</b>	<b>5</b>
<b>Рецепты.....</b>	<b>7</b>
<b>Неисправности и поломки.....</b>	<b>8</b>
<b>Уход и очистка .....</b>	<b>9</b>

### УВАЖАЕМЫЙ ПОКУПАТЕЛЬ!

Благодарим Вас за покупку техники Midea! Пожалуйста, перед использованием внимательно прочитайте это руководство и сохраните его для дальнейшего использования. Рисунки приведены только для справки, приобретенная Вами модель может отличаться.

В тексте данного Руководства Вы найдете необходимую информацию по правильной эксплуатации и обслуживанию прибора. В Руководстве также содержатся разъяснения по вопросам эксплуатации и устранения неисправностей, которые могут избавить Вас от необходимости обращаться в службу сервиса.

# МЕРЫ ПРЕДОСТОРОЖНОСТИ

## ВНИМАНИЕ!

При использовании электроприборов всегда должны соблюдаться следующие основные меры предосторожности.

**СУЩЕСТВУЕТ** потенциальная травма от неправильного использования. Пожалуйста, обращайтесь с прибором осторожно.

**ВСЕГДА** отсоединяйте прибор от электросети, если он оставлен без присмотра, а также перед сборкой, разборкой или чисткой.

**ДЕТЯМ** запрещается использовать прибор. Держите прибор и его шнур в недоступном для детей месте.

**ПРИБОРОМ** могут пользоваться лица с ограниченными физическими, сенсорными или умственными способностями, или с недостаточным опытом и знаниями, если они используют прибор под надзором или были проинструктированы по безопасному использованию прибора и понимают связанные с ним опасности.

**ДЕТИ** не должны играть с прибором.

**БУДЬТЕ** осторожны при работе с острыми режущими лезвиями и очистке чаши.

**БУДЬТЕ** осторожны, если в блендер наливается горячая жидкость, так как она может вылиться из прибора из-за внезапного пропаривания.

**ПЕРЕД** заменой принадлежностей или приближением к движущимся деталям, выключите прибор и отсоедините его от электросети.

**ЭТОТ** прибор предназначен для домашнего использования.

**ЭТОТ** прибор соответствует Регламенту ЕС 1935/2004 о материалах и изделиях, предназначенных для контакта с пищевыми продуктами.

**НЕ** превышайте максимальное значение, указанное на контейнере блендера, стакане измельчителя (только для определенных типов) и чаше измельчителя (только для определенных типов).

**ЕСЛИ** пища прилипла к стенке банки блендера, выключите прибор и отсоедините его от электросети. Для удаления пищи со стенки используйте лопатку.

**НИКОГДА** не наполняйте контейнер блендера ингредиентами горячее, чем 80 °С.

**ПРИБОР** может быть включен только в том случае, если блендер или стакан правильно установлены на корпус моторного блока.

**НЕ** допускайте, чтобы прибор работал более 2 минут (мельница: 30 секунд). Дайте прибору остыть до комнатной температуры перед тем, как продолжить работу.

**ЕСЛИ** шнур питания поврежден, то во избежание опасности его замену должен производить производитель, специалист сервисной службы или аналогичный квалифицированный специалист.

**ОСТОРОЖНО!** Перед перемещением блендера убедитесь в том, что он выключен.

**ОСТОРОЖНО!** Несоблюдение любой из мер предосторожности и инструкций по безопасному использованию – неправильное использование вашего настольного блендера, может аннулировать вашу гарантию и создать риск серьезной травмы.

## ПРИМЕЧАНИЕ

Данное устройство предназначено только для домашнего использования.

# ОЗНАКОМЛЕНИЕ С ПРИБОРОМ

## КОМПЛЕКТАЦИЯ

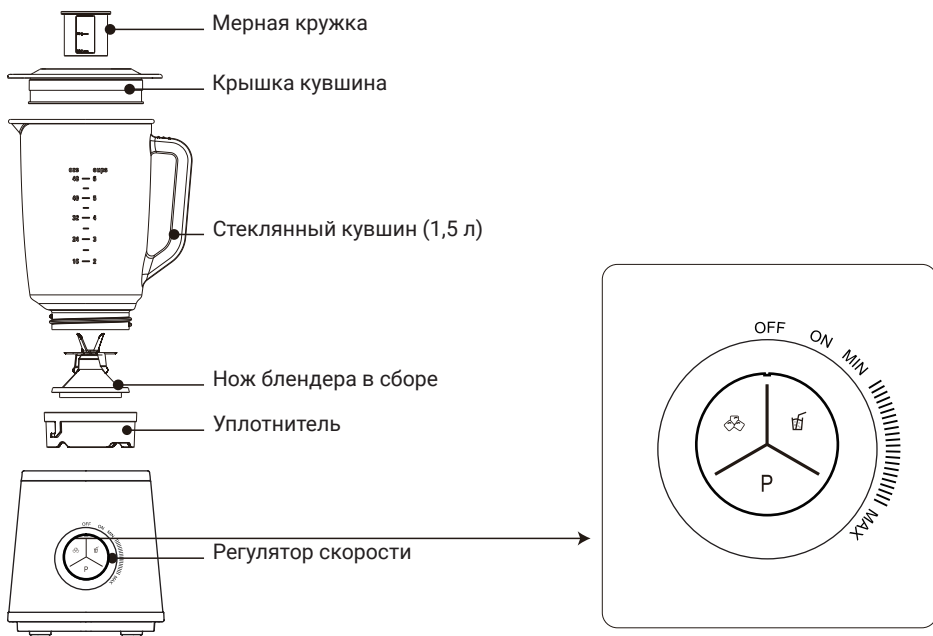

## АКСЕССУАРЫ (Не во всех моделях)



## ТЕХНИЧЕСКИЕ ХАРАКТЕРИСТИКИ

МОДЕЛЬ	НОМИНАЛЬНОЕ НАПРЯЖЕНИЕ	НОМИНАЛЬНАЯ ЧАСТОТА	НОМИНАЛЬНАЯ МОЩНОСТЬ
MJ-BL1501W	220-240 В~	50-60 Гц	1500 Вт

# ЭКСПЛУАТАЦИЯ ПРИБОРА

## 1,5 л стеклянный кувшин

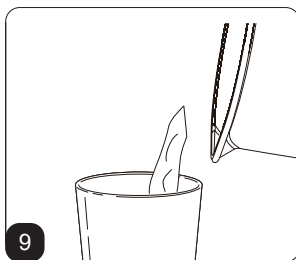
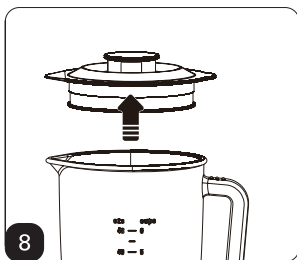
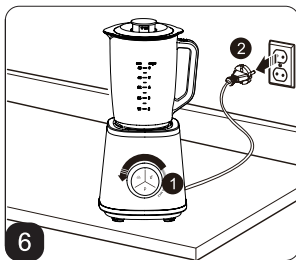
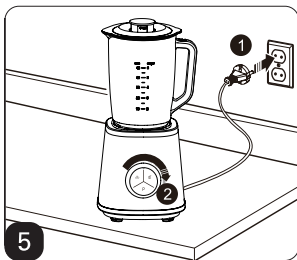
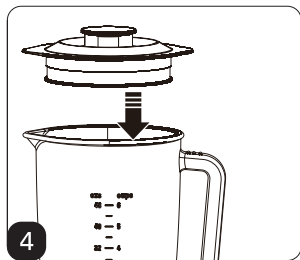
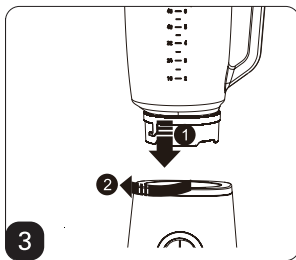
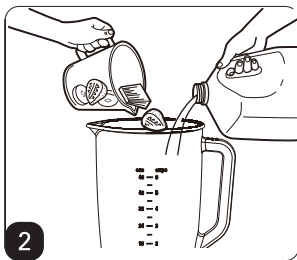
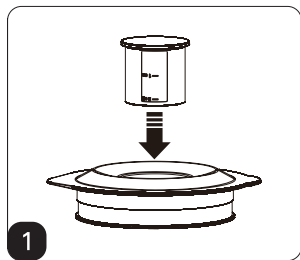

## Кувшин (500 мл)

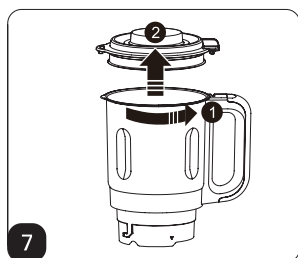
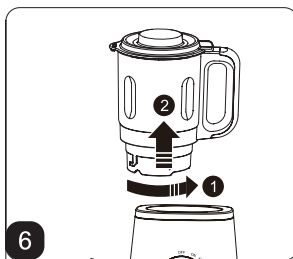
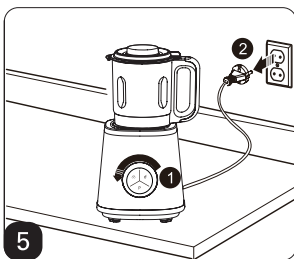
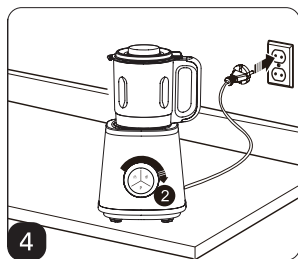
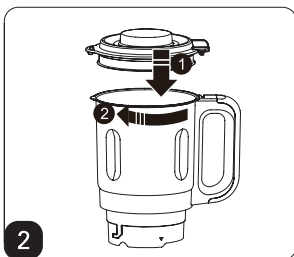
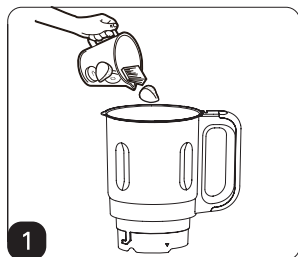

Установите кувшин на корпус. Регулятор должен быть установлен на ON, затем загорится индикатор. Регулятор переключается между ON и диапазоном Min – Max.

После завершения работы прибора, насадка остановится вращаться, и все LED индикаторы будут мигать.

### Смузи / Измельчение льда / Импульс P

Установите регулятор на ON, LED индикаторы и три кнопки будут мигать. Нажмите необходимую кнопку (SMOOTHIE/ICE CRUSH/PULSE), прибор начнет работу. Во время работы будет мигать та кнопка, которая выбрана (SMOOTHIE/ICE CRUSH/PULSE).

После остановки прибора все LED индикаторы будут мигать.

#### ПРИМЕЧАНИЕ

Не перемешивайте горячие продукты или жидкости в блендере.

Не храните продукты питания или жидкости в чаше для блендера.

Избегайте ударов или падений блендера.

# РЕЦЕПТЫ

Время смешивания, указанное в таблице ниже, не является точным и должно быть скорректировано в соответствии с вашими собственными вкусами, в зависимости от количества пищи и инструкций производителя продуктов питания.

Кнопка	Функции	Ингредиенты	Приготовление и использование	Количество	Время
	Регулятор	Морковь Объем кувшина	Для напитков	600 г моркови, 900 г воды	3 мин.
	Лед	Ледяные кубики	Для охлаждения	8-12 штук	5-10 импульсов
	Смузи	Клубника, смузи	Для молочного коктейля	125 г замороженной клубники 250 г охлажденного молока	1 мин.
<b>Р</b>	Импульс	Печенье	Для бисквита/печенья	250 г	3-8 импульсов

Поверните ручку управления между MIN и MAX, нажмите кнопку ИМПУЛЬС, чтобы установить максимальную скорость во время работы прибора. При использовании в течение 3 минут прибор автоматически отключится. Подождите 3 минуты, прежде чем снова начать использовать прибор.

Поверните ручку управления в положение OFF, чтобы завершить программу во время работы раньше установленного времени.

Поверните ручку управления в положение OFF, чтобы завершить программу во время работы и выключить прибор.

## ПРИМЕЧАНИЕ

Горячие жидкости могут вылиться во время смешивания. Не смешивайте горячие жидкости.

Стеклянный кувшин не подходит для смешивания сухих продуктов.

Никогда не запускайте прибор пустым.

# НЕИСПРАВНОСТИ И ПОЛОМКИ

В случае возникновения неисправностей, таких как необычные шумы, запах, дым и т.д., вы должны немедленно отключить питание и прекратить использование.

Если изделие не работает, проверьте, подключено ли питание, установлен ли выключатель в положение ВКЛ и установлены ли соединители на месте.

Если после вышеуказанных проверок изделие все равно не работает, обратитесь в сервисный центр для проведения технического обслуживания.

Мотор не запускается или лезвие не вращается.	Убедитесь, что штепсельная вилка правильно вставлена в розетку.
Пища слишком твердая или неравномерно нарезанная.	Это может произойти, когда слишком много пищи смешивается за один раз. Попробуйте меньшее количество, при необходимости разделите на части.  Ингредиенты могут быть слишком большими. Попробуйте нарезать на мелкие кусочки. Для достижения наилучших результатов, куски ингредиентов должны быть не более 2 см.
Пища измельчена слишком тонко или слишком водянистая.	Попробуйте смешивать в более короткие промежутки времени. Используйте ИМПУЛЬС для лучшего управления.
Пищевые палочки для лезвия и чаши	Смесь может быть слишком густой. Попробуйте добавить больше жидкости, используйте режим импульс и/или используйте более медленную скорость для смешивания.
Блендер внезапно остановился во время использования.	Производитель рекомендует смешивать меньшее количество ингредиентов или нарезать их на более мелкие порции.

## Электрическая схема

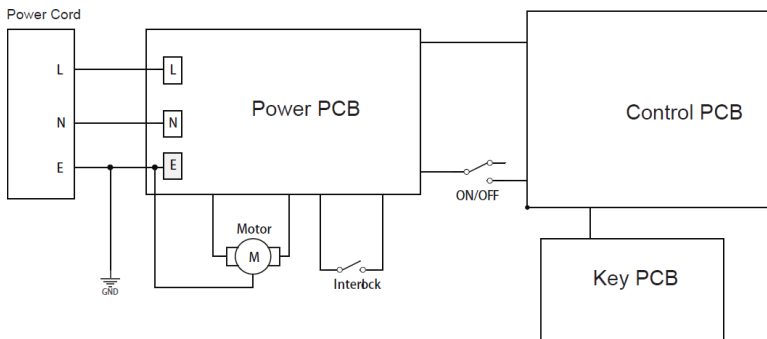

# УХОД И ОЧИСТКА

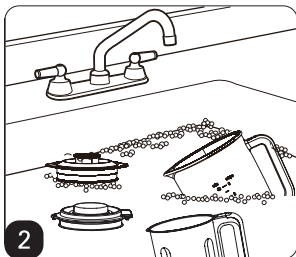
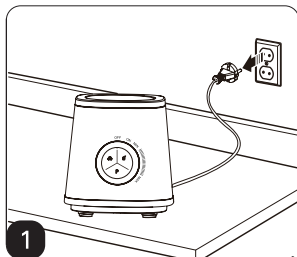

## ВНИМАНИЕ!

Опасность пореза: лезвия в чаше очень острые. Будьте осторожны при очистке.

В целях безопасности отсоедините шнур питания из розетки после использования.

## Чаша, лезвия и крышки

Не допускайте, чтобы остатки пищи высохли на принадлежностях блендера. Выполните эти действия как можно быстрее после использования:

- Смойте большую часть остатков с чаши, лезвий и крышек.
- Вымойте в теплой мыльной воде с использованием мягкого жидкого моющего средства и без абразивной губки.

## Основание мотора

Чтобы очистить основание мотора, протрите мягкой влажной тряпкой, а затем тщательно высушите. Вытрите все остатки пищи со шнура питания.

## Чистящие средства

Не используйте абразивные чистящие губки или очистители как на основании мотора, так и на любой части блендера, так как они могут поцарапать поверхность. Используйте только теплую мыльную воду с мягкой губкой.

## Посудомоечная машина

Чашу, крышку и сборку насадки можно мыть в посудомоечной машине только на верхней полке.

## Стойкие пищевые пятна и запахи

Пища с сильным запахом, такая как тмин и кориандр, а также некоторые овощи, такие как морковь, могут оставлять запах или пятна. Для удаления налейте теплую мыльную воду до отметки MAX. Оставьте на 5 минут. Затем промойте мягким моющим средством и теплой водой, хорошо прополощите и тщательно просушите. Храните стакан для смешивания и чашу с открытыми крышками.

## Уход

Храните блендер в вертикальном положении вместе с чашой, собранной на основании мотора или рядом с ним. Не кладите ничего сверху. Для циркуляции воздуха не закрывайте крышку.

## ПРАВИЛЬНАЯ УТИЛИЗАЦИЯ



Данный символ, изображенный на изделии или упаковке, указывает, что изделие не относится к разряду обычных бытовых отходов, а после вывода из строя подлежит утилизации в надлежном центре по утилизации электрического или электронного оборудования. Сбор и переработка старых приборов вносит важный вклад в сохранение наших природных ресурсов и обеспечивает экологически безопасную и безвредную утилизацию.



Товар сертифицирован в соответствии с требованиями соответствующих технических регламентов Таможенного Союза.

### ИЗГОТОВИТЕЛЬ

GUANGDONG MIDEA KITCHEN  
APPLIANCES MANUFACTURING CO., LTD.  
Адрес: 'NO. 6, YONG AN ROAD, BEIJIAO,  
SHUNDE, FOSHAN, GUANGDONG, CHINA

### ИМПОРТЕР В КАЗАХСТАНЕ

ТОО «Technoman» РК,  
г. Алматы, ул. Бурундайская, 93 а.  
Тел.: +7 727 223 03 64  
Веб-сайт: [www.mideakz.com](http://www.mideakz.com)

Внешний вид изделия, цвет и технические данные могут быть изменены производителем без предварительного уведомления потребителя.

  
ПОЧУВСТВУЙ СЕБЯ ДОМА



## СТАЦИОНАРЛЫҚ БЛЕНДЕР

ПАЙДАЛАНБАС БҰРЫН  
НҮСҚАУЛЫҚТЫ МҰҚИЯТ  
ОҚЫП ШЫҒЫҢЫЗ.

НҮСҚАУЛЫҚТЫ  
САҚТАП ҚОЙЫҢЫЗ.

МОДЕЛЬ  
MJ-BL1501W

## ПАЙДАЛАНУ ЖӨНІНДЕГІ НҮСҚАУЛЫҚ

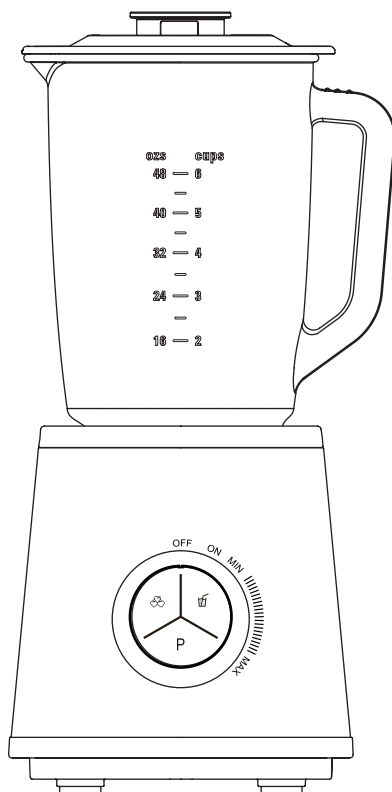

## МАЗМҰНЫ

<b>Қауіпсіздік шаралары.....</b>	<b>3</b>
<b>Аспаппен танысу.....</b>	<b>4</b>
Жиынтық құрамы.....	4
Керек-жарақтар.....	4
Техникалық сипаттама.....	4
<b>Аспапты пайдалану.....</b>	<b>5</b>
<b>Рецепттер.....</b>	<b>7</b>
<b>Ақаулар мен бұзылулар.....</b>	<b>8</b>
<b>Күтім және тазалау.....</b>	<b>9</b>

### ҚҰРМЕТТІ САТЫП АЛУШЫ!

Midea техникасын сатып алғаныңыз үшін алғыс білдіреміз! Өтінеміз, қолданар алдында осы Нұсқаулықты мұқият оқып шығыңыз, және оны әрі қарай пайдалану үшін сақтап қойыңыз. Суреттер тек анықтама үшін берілген, Сіз сатып алған модель өзгеше болуы мүмкін.

Осы Нұсқаулықтың мәтінінен Сіз аспапты дұрыс пайдалану және техникалық қызмет көрсету туралы қажетті ақпаратты таба аласыз. Нұсқаулықта сізді сервистік қызмет көрсетуге хабарласу қажеттілігінен құтқаруы мүмкін, ақаулықтарды жою және пайдалану мәселелері бойынша түсініктемелер бар.

# ҚАУІПСІЗДІК ШАРАЛАРЫ

## НАЗАР АУДАРЫҢЫЗ!

Электр аспаптарын пайдалану кезінде әрдайым келесі негізгі сақтық шаралары сақталуы керек.

**ДҰРЫС** пайдаланбаудың кесірінен ықтимал жарақат қаупі бар. Өтінеміз, аспапты абайлап қолданыңыз.

**ЕГЕР** құрылғы қараусыз қалса, сондай-ақ құрастыру, бөлшектеу немесе тазалау алдында, оны әрдайым электр желісінен ажыратыңыз.

**БАЛАЛАРҒА** аспапты пайдалануға тыйым салынады. Құрылғыны және оның баусымын балалардың қолы жетпейтін жерде сақтаңыз.

**АСПАПТЫ** физикалық, сенсорлық немесе ақыл-ой қабілеті шектеулі немесе тәжірибесі мен білімі жеткіліксіз адамдар, егер олар аспапты қадағалауда пайдаланса немесе оларға аспапты қауіпсіз пайдалану жөнінде нұсқау берілсе және онымен байланысты қауіптерді түсінсе, пайдалана алады.

**БАЛАЛАР** құрылғымен ойнауға болмайды.

**ӨТКІР** кескіш пышақтармен жұмыс жасағанда және тостағанды тазалағанда абай болыңыз.

**БЛЕНДЕРГЕ** ыстық сұйықтық құйылса, абай болыңыз, өйткені кенеттен булану салдарынан ол құрылғыдан төгілуі мүмкін.

**КЕРЕК-ЖАРАҚТАРДЫ** ауыстырмас бұрын немесе қозғалатын бөлшектерге жақындамас бұрын, құрылғыны өшіріп, оны электр желісінен ажыратыңыз.

**БҮЛ** құрылғы үйде пайдалануға арналған.

**БҮЛ** құрылғы ЕО 1935/2004 тамақ өнімдерімен жанасуға арналған материалдар мен бұйымдар туралы Ережесіне сәйкес келеді.

**КОНТЕЙНЕРДЕ**, стақанда (тек белгілі бір модельдер үшін) және тостағанда (тек белгілі бір модельдер үшін) көрсетілген максималды мәннен аспаңыз.

**ЕГЕР** тамақ блендер тостағанының қабырғасына жабысып қалса, құрылғыны өшіріп, оны электр желісінен ажыратыңыз. Қабырғадан тамақты алып тастау үшін қалақшаны қолданыңыз.

**ЕШҚАШАН** блендер контейнерін 80 °C-тан ыстық ингредиенттермен толтырмаңыз.

**ҚҰРЫЛҒЫНЫ** блендер тостағаны немесе стақаны мотор блогының корпусына дұрыс орнатылған жағдайда ғана қосуға болады.

**ҚҰРЫЛҒЫНЫҢ** 2 минуттан артық жұмыс істеуіне жол бермеңіз (үгіту: 30 секунд). Жұмысты жалғастырмас бұрын құрылғыны бөлме температурасына дейін суытып алыңыз.

**ЕГЕР** қуат баусымы зақымдалған болса, онда қауіпті болдырмас үшін оның ауыстыруын өндіруші, сервистік қызмет көрсету маманы немесе ұқсас білікті маман жүргізуі керек.

**АБАЙЛАҢЫЗ!** Блендерді жылжытпас бұрын оның өшірулі екеніне көз жеткізіңіз.

**АБАЙЛАҢЫЗ!** Кез-келген сақтық шаралары мен қауіпсіз пайдалану нұсқауларын сақтамау – сіздің үстел блендеріңізді дұрыс пайдаланбау, бұл кепілдігіңізді жойып, ауыр жарақат алу қаупін тудыруы мүмкін.

## ЕСКЕРТУ

Бұл құрылғы тек үйде пайдалануға арналған.

# АСПАППЕН ТАНЫСУ

## ЖИЫНТЫҚ ҚҰРАМЫ

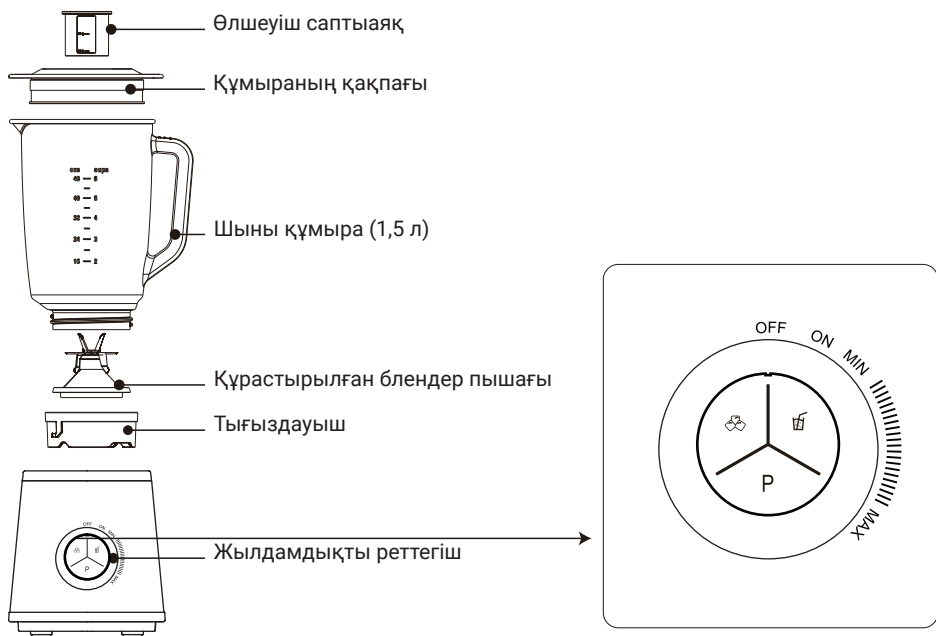

## КЕРЕК-ЖАРАҚТАР (Барлық модельдерде жоқ)



## ТЕХНИКАЛЫҚ СИПАТТАМА

МОДЕЛЬ	НОМИНАЛДЫ КЕРНЕУ	НОМИНАЛДЫ ЖИЛІК	НОМИНАЛДЫ ҚҰАТ
MJ-BL1501W	220-240 В~	50-60 Гц	1500 Вт

# АСПАПТЫ ПАЙДАЛАНУ

1,5 л шыны құмыра

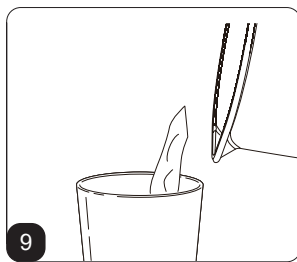
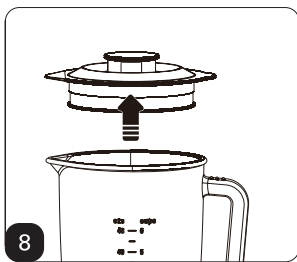
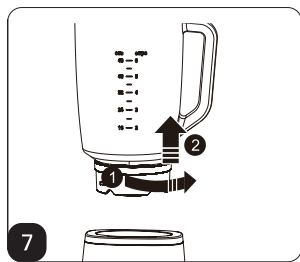
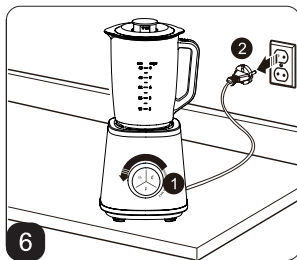
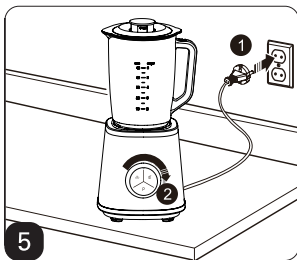
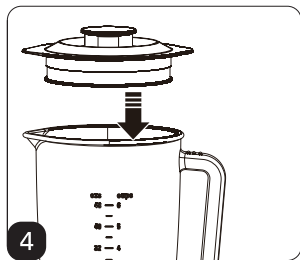
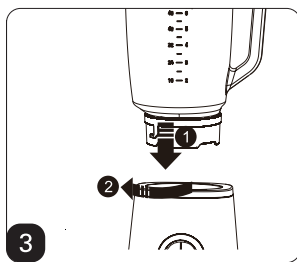
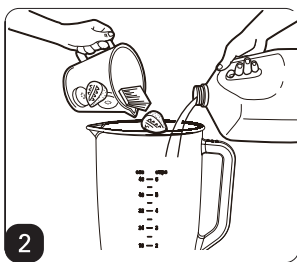
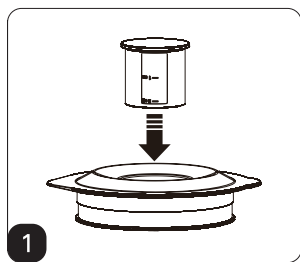

## Құмыра (500 мл)

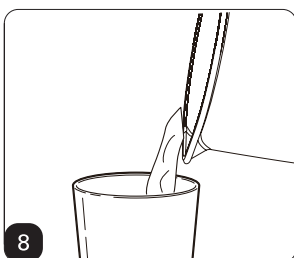
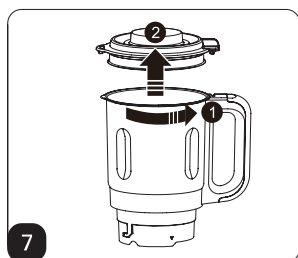
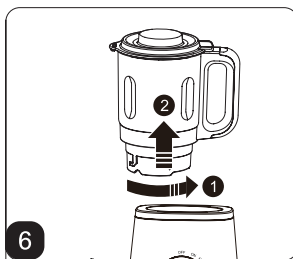
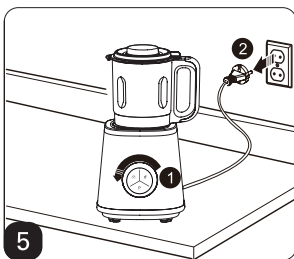
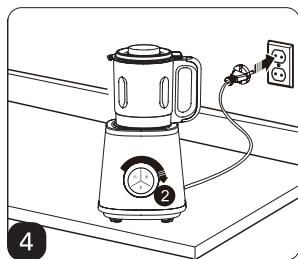
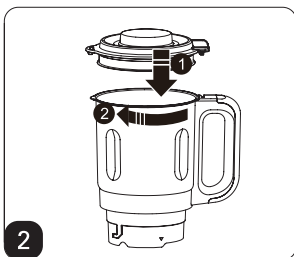
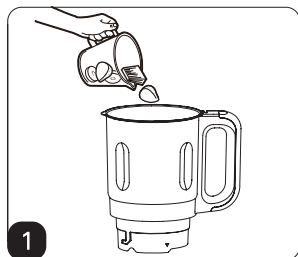

Құмыраны корпусқа орнатыңыз. Реттегіш ON - ға орнатылуы керек, содан кейін анықтағыш жанады. Реттегіш ON және Min – Max диапазоны арасында ауыстырылады.

Аспап жұмысы аяқталғаннан кейін саптама айналуын тоқтатады және барлық LED анықтағыштар жыпылықтайды.

### Смузи / Мұзды ұсақтау / Импульс P

Реттегішті ON-ға орнатыңыз, LED анықтағыштары және үш батырма жыпылықтайды. Қажетті батырманы басыңыз (SMOOTHIE/ICE CRUSH / PULSE), аспап жұмыс істей бастайды. Жұмыс кезінде таңдалған батырма жыпылықтайды.

Аспап тоқтағаннан кейін барлық LED анықтағыштар жыпылықтайды.

### ЕСКЕРТУ



Блендерде ыстық тағамдарды немесе сұйықтықтарды араластырмаңыз.

Блендер тостағанында тағам немесе сұйықтықты сақтамаңыз.

Блендердің соғылуынан немесе құлауынан сақ болыңыз.

# РЕЦЕПТТЕР

Төмендегі кестеде көрсетілген араластыру уақыты нақты емес және тағам мөлшеріне және тамақ өндірушісінің нұсқауларына байланысты өз талғамыңызға сәйкес түзетілуі керек.

Батырма	Функциялар	Ингредиенттер	Дайындау және пайдалану	Мөлшер	Уақыт
	Реттегіш	Сәбіз Құмыра көлемі	Сусындар үшін	600 г сәбіз, 900 г су	3 мин.
	Мұз	Мұз текшелер	Мұздату үшін	8-12 дана	5-10 импульс
	Смузи	Құлпынай, смузи	Сүт коктейлі үшін	125 г мұздатылған құлпынай 250 г салқында- тылған сүт	1 мин.
<b>P</b>	Импульс	Піспенан	Бисквит/ піспенан үшін	250 г	3-8 импульс

Басқару тұтқасын MIN және MAX арасында бұраңыз, құрылғы жұмыс істеп тұрған кезде максималды жылдамдықты орнату үшін ИМПУЛЬС түймесін басыңыз. 3 минут ішінде қолданған кезде аспап автоматты түрде өшеді. Құрылғыны қайтадан қолданар алдында 3 минут күтіңіз.

Бағдарламаны белгіленген уақыттан бұрын аяқтау үшін басқару тұтқасын OFF күйіне бұраңыз.

Жұмыс кезінде бағдарламаны аяқтау және құрылғыны өшіру үшін басқару тұтқасын OFF күйіне бұраңыз.

## ЕСКЕРТУ

Араластыру кезінде ыстық сұйықтықтар төгілуі мүмкін. Ыстық сұйықтықтарды араластырмаңыз.

Шыны құмыра құрғақ өнімдерді араластыруға жарамайды.

Ешқашан құрылғыны бос күйінде іске қоспаңыз.

# АҚАУЛАР МЕН БҰЗЫЛУЛАР

Ерекше шу, иіс, түтін және т.б. сияқты ақаулар туындаған жағдайда, сіз дереу қуатты өшіріп, пайдалануды тоқтатуыңыз керек.

Егер өнім жұмыс істемесе, қуат қосылғанын, қосқыш қосулы күйде орнатылғанын және жалғағыштар орнында орнатылғанын тексеріңіз.

Егер жоғарыда көрсетілген тексерулерден кейін өнім әлі де жұмыс істемесе, техникалық қызмет көрсету үшін сервис орталығына хабарласыңыз.

Мотор іске қосылмайды немесе пышақ айналмайды.	Штепсельдің айыры розеткаға дұрыс салынғанына көз жеткізіңіз.
Тағам тым қатты немесе біркелкі емес кесілген.	Бұл бір уақытта тым көп азық-түлік араласқан кезде пайда болуы мүмкін. Аз мөлшерде араластырып көріңіз, қажет болған жағдайда бөліктерге бөліңіз.  Ингредиенттер тым үлкен болуы мүмкін. Кішкене бөліктерге кесіп көріңіз. Жақсы нәтижеге қол жеткізу үшін ингредиенттердің бөліктері 2 см-ден аспауы керек.
Тағам өте жұқа ұсақталған немесе тым сулы.	Қысқа уақыт аралығында араластырып көріңіз. Жақсы басқару үшін импульсті қолданыңыз.
Пышақтар және тостаған үшін тағамдық таяқшалар.	Қоспа тым қою болуы мүмкін. Көбірек сұйықтық қосып көріңіз, импульс режимін қолданыңыз және/немесе араластыру үшін баяу жылдамдықты қолданыңыз.
Блендер пайдалану кезінде кенеттен тоқтап қалды.	Аз ингредиенттер мөлшерін араластыруды немесе оларды кішкене бөліктерге кесуді ұсынамыз.

## Электр тізбегінің сұлбасы

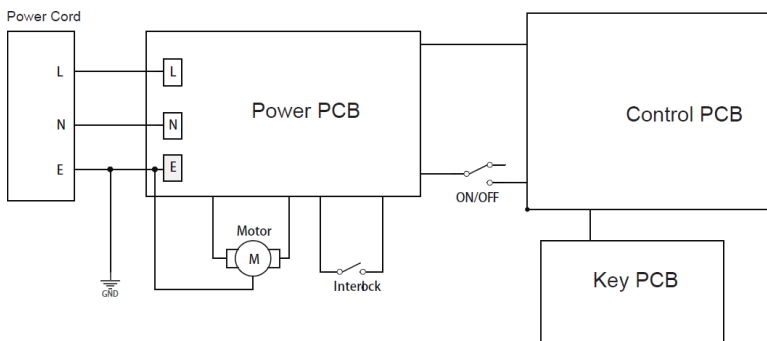

# КҮТІМ ЖӘНЕ ТАЗАЛАУ

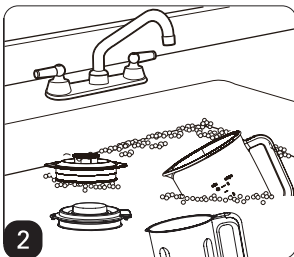
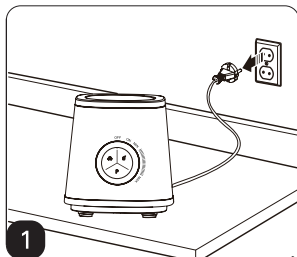

## НАЗАР АУДАРЫҢЫЗ!

Кесіп алу қауіпі: тостағандағы пышақтар өте өткір. Тазалау кезінде абай болыңыз.

Қауіпсіздік мақсатында пайдаланғаннан кейін қуат баусымын розеткадан ажыратыңыз.

## Тостаған, пышақтар мен қақпақтар

Блендер керек-жарақтарында қалдық тамақтың кебуіне жол бермеңіз. Пайдаланғаннан кейін мүмкіндігінше тезірек осы қадамдарды орындаңыз:

- Қалған қалдықтарды тостағаннан, пышақтардан және қақпақтардан шайыңыз.
- Жұмсақ сұйық жуғыш затпен және абразивті губкасыз жылы сабынды суда жуыңыз.

## Мотор негізі

Мотордың негізін тазарту үшін жұмсақ, дымқыл шүберекпен сүртіңіз, содан кейін жақсылап құрғатыңыз.

## Тазартқыш құралдары

Абразивті тазалағыш губкаларды немесе тазартқыштарды мотор негізінде де, блендердің кез-келген бөлігінде де пайдаланбаңыз, өйткені олар бетке сызат түсіруі мүмкін. Тек жұмсақ губкамен жылы сабынды суды қолданыңыз.

## Ыдыс жуғыш машина

Тостағанды, қақпақты және саптаманы ыдыс жуғышта тек жоғарғы середе жууға болады.

## Оңай кетпейтін дақтар мен иістер

Зире мен кориандр сияқты қатты иісі бар тағамдар, сондай-ақ сәбіз сияқты кейбір көкөністер иіс немесе дақ қалдыруы мүмкін. Кетіру үшін MAX белгісіне дейін жылы сабынды су құйыңыз. 5 минутқа қалдырыңыз. Содан кейін жұмсақ жуғыш зат пен жылы сумен жуыңыз, жақсылап шайыңыз және жақсылап құрғатыңыз. Араластыруға арналған стақан мен тостағанды алынған қақпақтармен бірге сақтаңыз.

## Күтім

Блендерді мотор негізінде жиналған немесе оның жанында тостағанмен бірге тік қалпында сақтаңыз. Үстіне ештеңе қоймаңыз. Ауа айналымы үшін қақпақты жаппаңыз.

## ДҰРЫС КӘДЕГЕ ЖАРАТУ



Өнімдегі немесе орамдағы бұл таңба, өнімнің қарапайым тұрмыстық қалдықтар қатарына жатпайтынын және істен шыққаннан кейін, электрлік немесе электрондық жабдықты қайта өңдеуге арналған тиісті жинау орнына өткізу керектігін көрсетеді. Ескі құрылғыларды жинау және қайта өңдеу біздің табиғи ресурстарды сақтауға маңызды үлес қосады және экологиялық таза және зиянсыз қоқысқа шығаруды қамтамасыз етеді.



Өнім Кеден одағының тиісті техникалық регламенттерінің талаптарына сәйкес сертифициратталған.

### ӨНДІРУШІ

GUANGDONG MIDEA KITCHEN  
APPLIANCES MANUFACTURING CO., LTD.  
Адрес: 'NO. 6, YONG AN ROAD, BEIJIAO,  
SHUNDE, FOSHAN, GUANGDONG, CHINA

### ҚАЗАҚСТАНДАҒЫ ИМПОРТЕР

ЖШС «Technoman» ҚР,  
қ. Алматы, к. Бурундайская, 93 а.  
Тел.: +7 727 223 03 64  
Веб-сайт: [www.mideakz.com](http://www.mideakz.com)

Өнімнің сыртқы түрін, түсі мен техникалық мәліметтерін, өндіруші тұтынушыға алдын ала ескертусіз өзгерте алады.



ӨЗІҢДІ ҮЙДЕ СЕЗІН