



КОНТРОЛЛЕР ДЛЯ ТРАНСЛЯЦИЙ RAZER

ОСНОВНОЕ РУКОВОДСТВО

Независимо от того, ведете ли вы трансляции или создаете контент, с **контроллером для трансляций Razer** вы сможете дать волю своему творчеству. Получайте мгновенный доступ к любым функциям с помощью настраиваемого сенсорного экрана, кнопок и колесиков регулировки. Создавайте сочетания клавиш и с легкостью выполняйте одновременно несколько задач, чтобы получить больше поклонников и увеличить число своих подписчиков.

СОДЕРЖАНИЕ

1. СОДЕРЖИМОЕ КОМПЛЕКТА	3
2. ЧТО НЕОБХОДИМО	4
3. ТЕХНИЧЕСКИЕ ХАРАКТЕРИСТИКИ	4
4. ПОРА ПОЗАБОТИТЬСЯ О ГАРАНТИИ	5
5. НАЧАЛО РАБОТЫ	6
6. ИСПОЛЬЗОВАНИЕ КОНТРОЛЛЕРА	7
7. НАСТРОЙКА КОНТРОЛЛЕРА ДЛЯ ТРАНСЛЯЦИЙ RAZER ЧЕРЕЗ RAZER SYNAPSE	9
8. БЕЗОПАСНОСТЬ И ТЕХНИЧЕСКОЕ ОБСЛУЖИВАНИЕ	16
9. ЮРИДИЧЕСКАЯ ИНФОРМАЦИЯ	17

1. СОДЕРЖИМОЕ КОМПЛЕКТА

- Контроллер для трансляций Razer

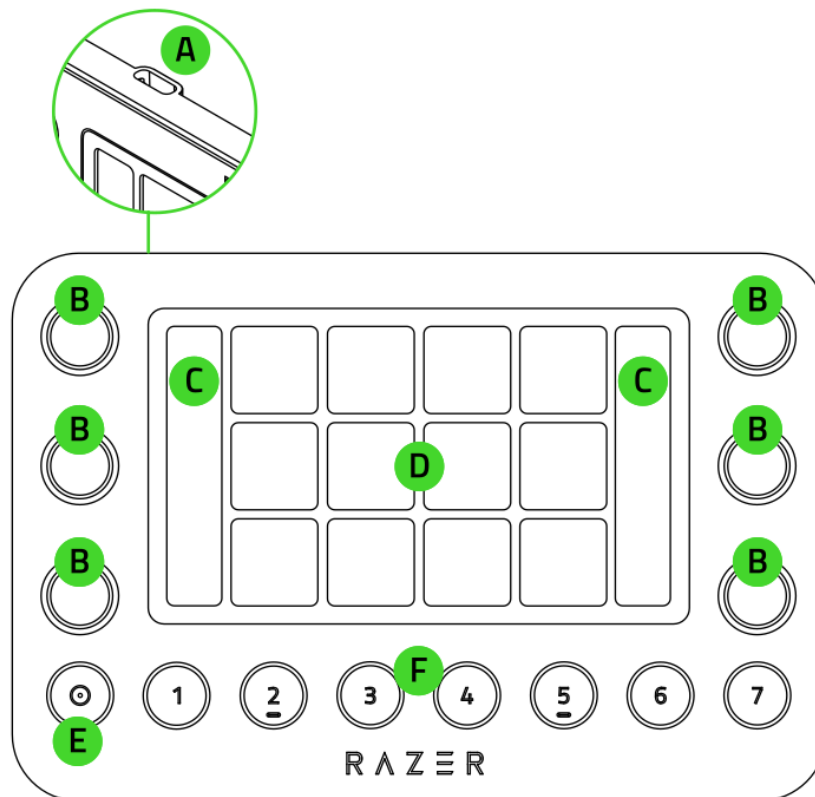

- A. Порт Type-C
- B. 6 тактильных аналоговых колесиков регулировки
- C. Информационные панели колесиков регулировки
- D. 12 клавиш Switchblade с обратной связью
- E. Кнопка «Домой»
- F. Кнопки рабочих пространств (1–7)

- Кабель Type-C/Type-A

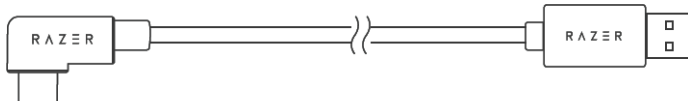

- Съёмная подставка

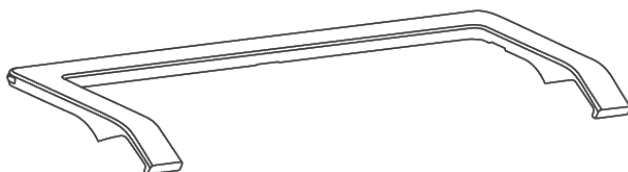

- Важная информация о продукте

2. ЧТО НЕОБХОДИМО

ТРЕБОВАНИЯ ПРОДУКТА

- Прямое подключение Type-A к компьютеру

ТРЕБОВАНИЯ RAZER SYNAPSE

- Windows® 10 64-разрядная (или более поздняя версия)
- Подключение к Интернету для установки ПО

ТРЕБОВАНИЕ ПРОГРАММНОГО ОБЕСПЕЧЕНИЯ LOUPEDECK 5.0

- macOS® X 10.14 / Windows® 10 64-разрядная (или более новая версия)
- Подключение к Интернету для установки ПО

3. ТЕХНИЧЕСКИЕ ХАРАКТЕРИСТИКИ

- Интерфейс:
 - 12 клавиш Switchblade с обратной связью
 - 6 тактильных аналоговых колесиков регулировки с двумя боковыми ЖК-экранами
 - 8 программируемых кнопок
- Возможности подключения: кабель Type-A/Type-C длиной 2 метра
- Подставка: Съёмная подставка
- Размер: 151 мм (длина) x 101,5 мм (ширина) x 30,2 мм (высота)
- Масса: 210 г (только контроллер для трансляций), 216 г (вместе со съёмной подставкой)
- Системные требования:
 - macOS X 10.14 (и более новая версия)
 - Системы на базе Windows 10
 - Программное обеспечение Loupedeck

4. ПОРА ПОЗАБОТИТЬСЯ О ГАРАНТИИ

В ваших руках находится великолепное устройство, дополненное ограниченной гарантией на 1 год. Чтобы максимально расширить функционал своего устройства и получить эксклюзивные преимущества Razer, зарегистрируйтесь по адресу razerid.razer.com.

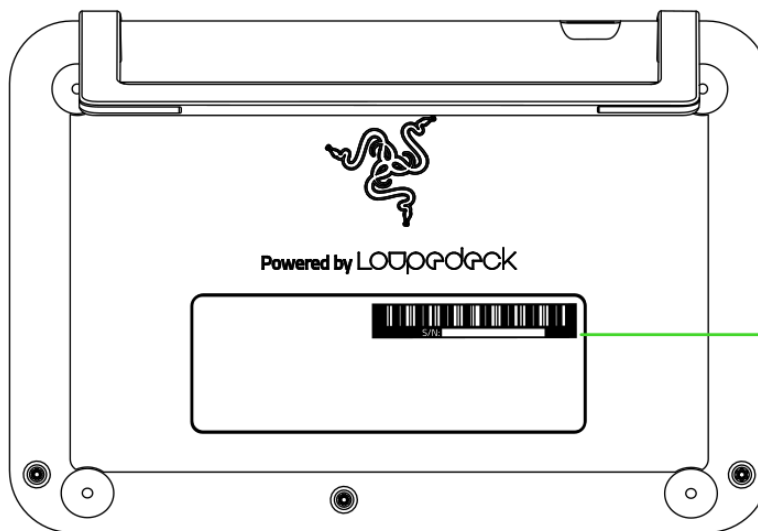

*Серийный номер
вашего продукта
можно найти
здесь.*

Появились вопросы? Обратитесь в службу поддержки Razer по адресу support.razer.com

5. НАЧАЛО РАБОТЫ

1. Подключите контроллер для трансляций Razer к компьютеру.

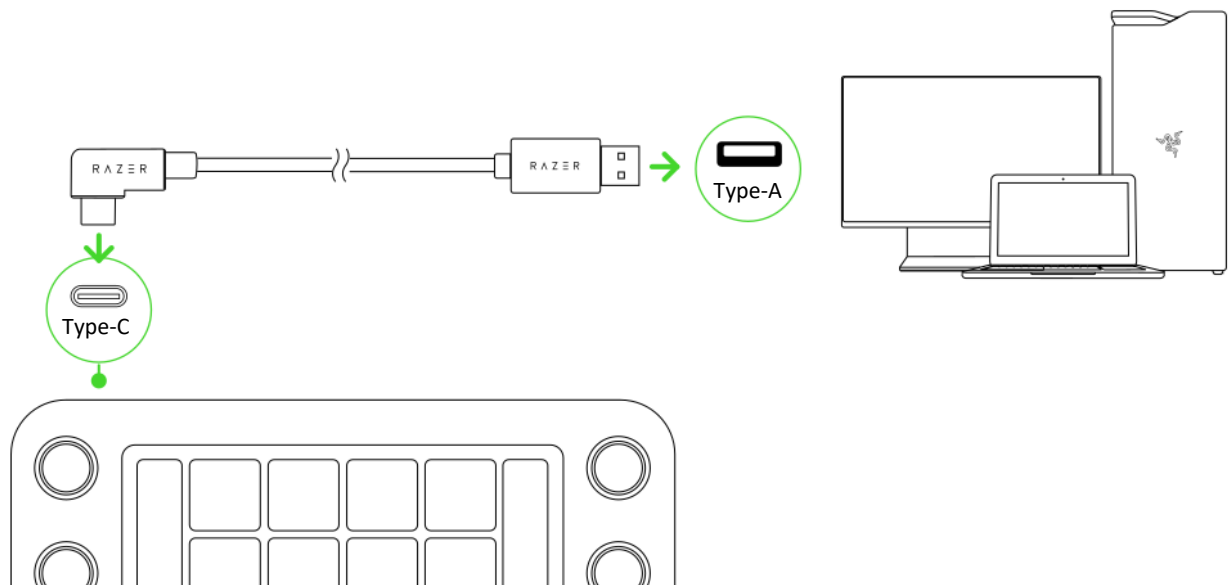

2. Установите приложение Razer Synapse после появления запроса или скачайте программу-установщик по адресу razer.com/synapse.

i (Для систем macOS) Программное обеспечение Loupedeck также можно загрузить по адресу loupedeck.com/get-started.

3. Используйте Razer Synapse, чтобы получить доступ к программному обеспечению Loupedeck, и создавайте контент с помощью любой из встроенных в контроллер программ или настраивайте колесики регулировки и кнопки контроллера в соответствии со своими предпочтениями.

i Для использования контроллера и любых его функций требуется программное обеспечение Loupedeck.

6. ИСПОЛЬЗОВАНИЕ КОНТРОЛЛЕРА

РАБОТА С ЭЛЕМЕНТАМИ УПРАВЛЕНИЯ

Контроллер для трансляций Razer разделен на две зоны, которые позволяют органично переключаться между программными инструментами и приложениями.

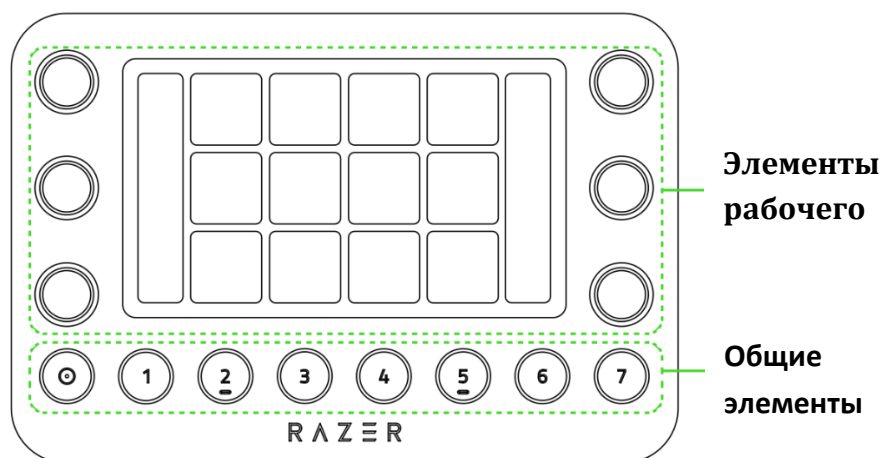

Рабочие пространства

Рабочее пространство — это набор инструментов или коллекция связанных между собой функций. Контроллер для трансляций Razer позволяет без труда переключаться между различными рабочими пространствами (или наборами инструментов) с помощью кнопок 1-7 рабочих пространств, чтобы вы могли выполнять наиболее частые действия в различных приложениях. [Подробнее о рабочих пространствах](#)

Общие элементы

Эти элементы состоят из кнопки «Домой» и настраиваемых кнопок рабочих пространств. Они позволяют быстро получать доступ к желаемым функциям и рабочим пространствам в различных приложениях.

- **Кнопка «Домой».** Возврат к домашнему рабочему пространству.
- **Кнопки рабочих пространств (1–7).** Они полностью настраиваются и хранят свои функции, даже когда вы переключаетесь между приложениями. [Подробнее о кнопках рабочих пространств.](#)

Элементы рабочего пространства

Функции тактильных аналоговых колесиков регулировки и клавиш Switchblade с обратной связью управляются через рабочие пространства и зависят от выбранного в настоящий момент рабочего пространства.

- **Тактильные аналоговые колесики регулировки.** Используются для управления переменными значениями (например, яркостью, уровнем громкости, перемещением по дорожке воспроизведения и т. п.), а также имеют функцию нажатия, которую можно настроить для сброса значений, включения/выключения каких-либо параметров или для выполнения предпочитаемого действия. [Подробнее о колесиках регулировки.](#)
- **Информационные панели колесиков регулировки.** Используются для отображения текущей функции или значения соответствующего аналогового колесика регулировки.
- **Клавиши Switchblade с обратной связью.** Используются для включения различных функций (например, для открытия инструментов и предустановок, управления медиасодержимым, запуска приложений и т. п.) внутри рабочего пространства. Для каждой клавиши Switchblade можно назначить несколько страниц, доступ к которым можно получить, листая страницу Switchblade влево или вправо.

Эти клавиши выделены различными цветами для обозначения их функций. [Подробнее о цветовых кодах.](#)

ИСПОЛЬЗОВАНИЕ СЪЕМНОЙ ПОДСТАВКИ

Чтобы использовать контроллер в наклонном положении, вставьте его в крючки на подставке и нажмите на каждый крючок, чтобы контроллер зафиксировался в подставке. Чтобы отсоединить контроллер, аккуратно отщелкните каждый крючок.

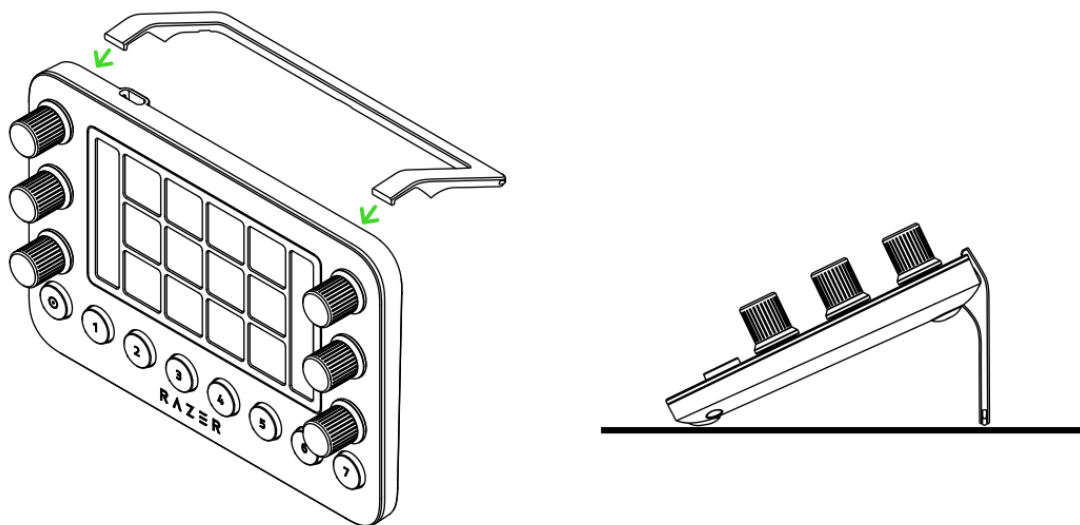

7. НАСТРОЙКА КОНТРОЛЛЕРА ДЛЯ ТРАНСЛЯЦИЙ RAZER ЧЕРЕЗ RAZER SYNAPSE

i Для установки приложения, скачивания обновлений и работы облачных функций требуется подключение к Интернету. Дополнительно рекомендуется зарегистрировать учетную запись Razer ID. Все перечисленные функции могут отличаться в зависимости от текущей версии ПО, подключенных устройств и поддерживаемых приложений и ПО.

ВКЛАДКА SYNAPSE

Вкладка Synapse открывается по умолчанию при первом запуске приложения Razer Synapse. Эта вкладка позволяет переместиться на вложенную вкладку «Информ. панель».

Информ. панель

На вложенной вкладке «Информ. панель» представлена общая информация о приложении Razer Synapse. На ней можно получить доступ ко всем устройствам, модулям и онлайн-службам Razer.

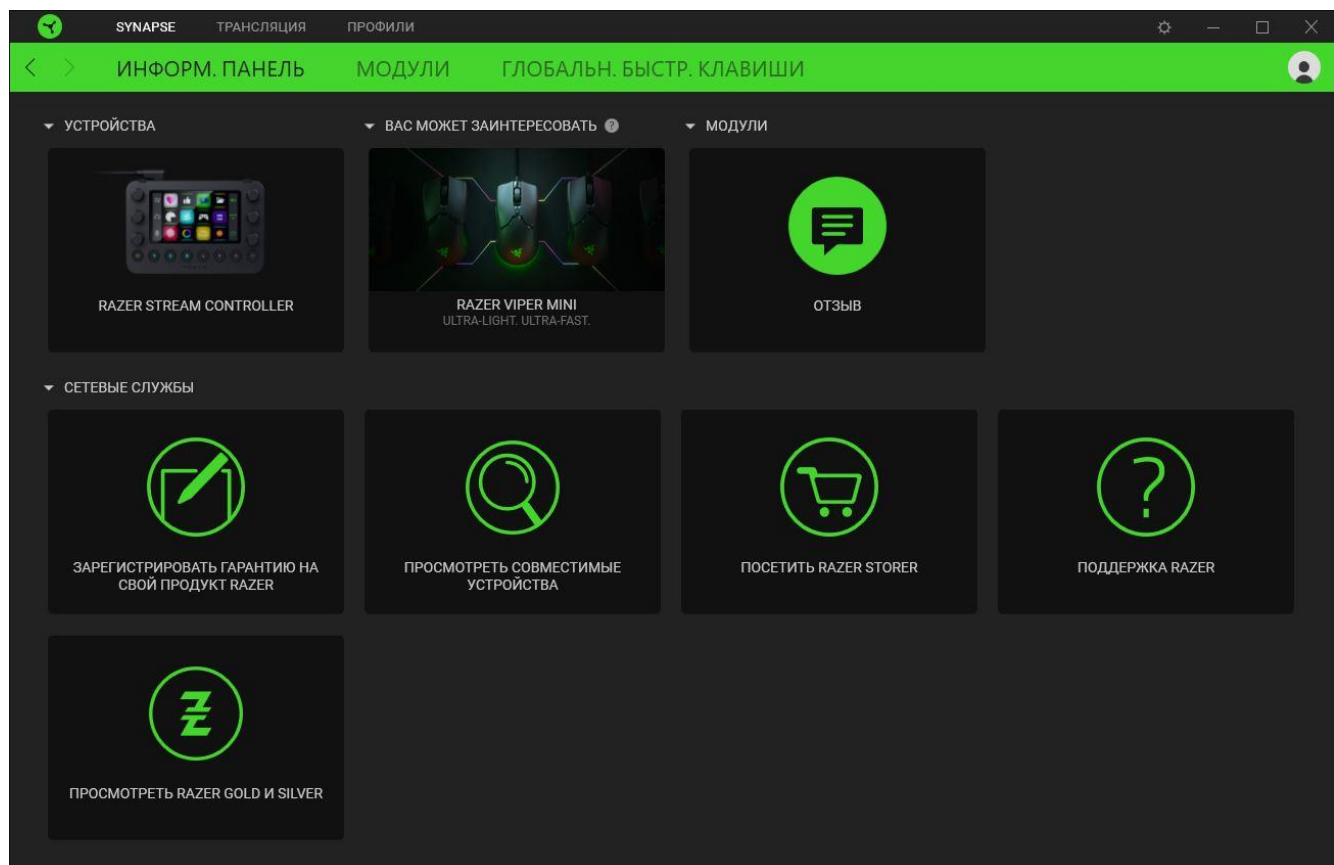

Модули

На вложенной вкладке «Модули» отображаются все установленные и доступные для установки модули.

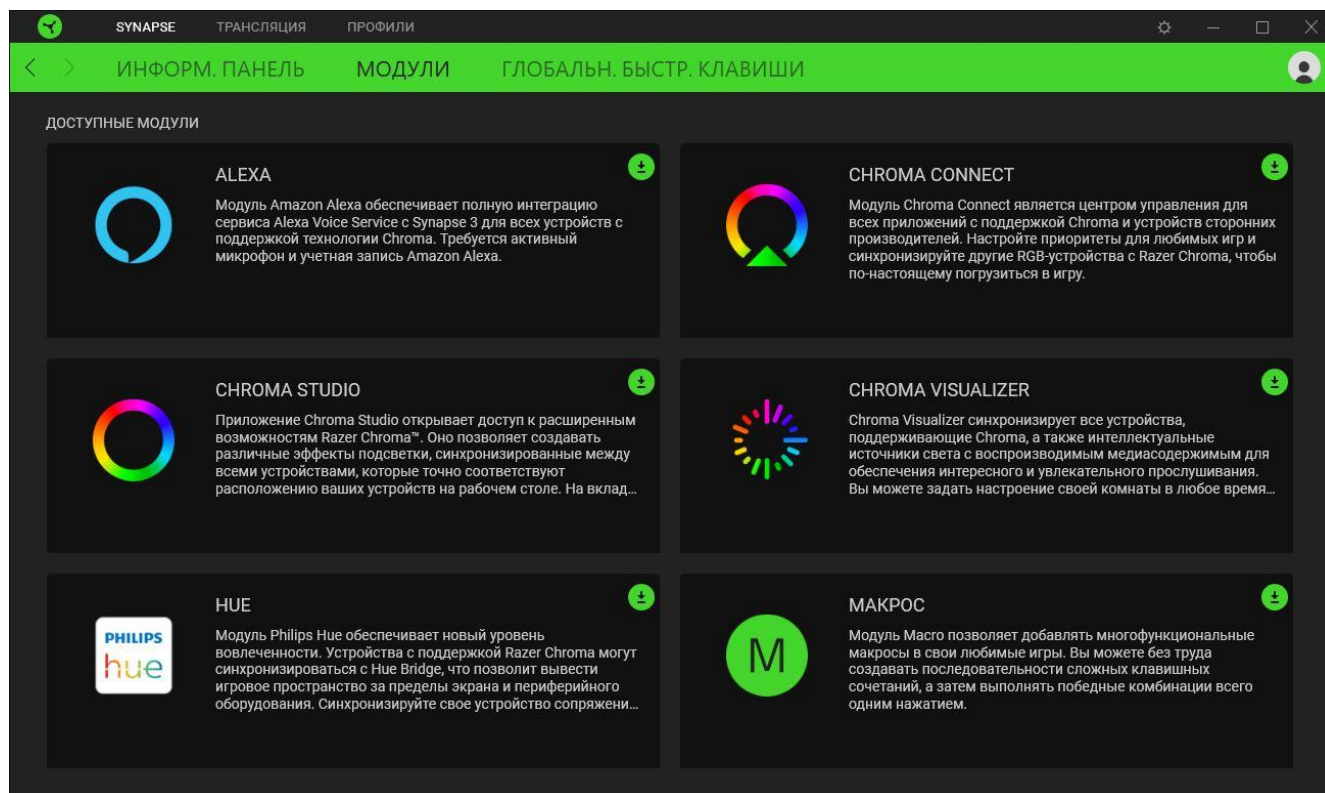

Глобальные сочетания клавиш

На этой вкладке можно привязывать действия или функции Razer Synapse к пользовательским сочетаниям клавиш для любых устройств с поддержкой Razer Synapse, при этом сочетания будут доступны во всех профилях устройств.

! *Распознается только ввод с устройств с поддержкой Razer Synapse.*



ВКЛАДКА «ТРАНСЛЯЦИЯ»

Вкладка «Трансляция» используется для запуска или загрузки программного обеспечения Loupedeck и изменения профиля приложения контроллера с помощью Razer Synapse.

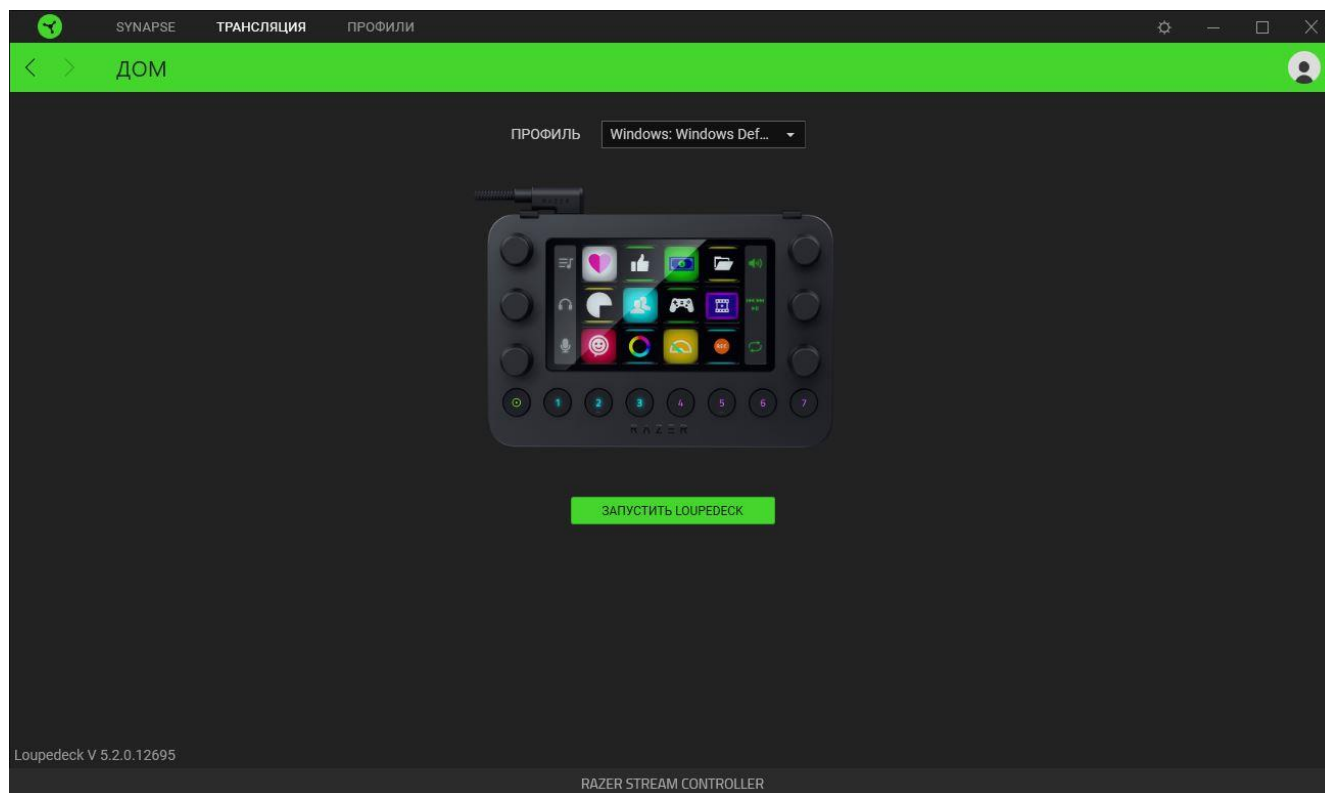

Профиль

В контексте приложения контроллера для трансляций Razer профиль — это предварительно настроенное рабочее пространство, которое позволяет немедленно использовать контроллер с вашим приложением.

! Для того чтобы управлять профилями контроллера для трансляций Razer через Razer Synapse, необходимо установить программное обеспечение Loupedeck. Для этого также необходимо выключить динамический режим (Dynamic Mode) в программном обеспечении Loupedeck.

Советы

- Чтобы получить подробную информацию о работе программного обеспечения Loupedeck и его функциях, посетите [веб-сайт Loupedeck](#).
- Чтобы узнать, как плагины работают с профилями приложений, ознакомьтесь с [руководствами Loupedeck по плагинам](#).

ВКЛАДКА «ПРОФИЛИ»

Вкладка «Профили» позволяет удобно управлять всеми вашими профилями и связывать их с вашими играми и приложениями.

Устройства

На вложенной вкладке «Устройства» можно проверить, какие игры связаны с профилями устройств, а также какой эффект Chroma связан с конкретными играми.

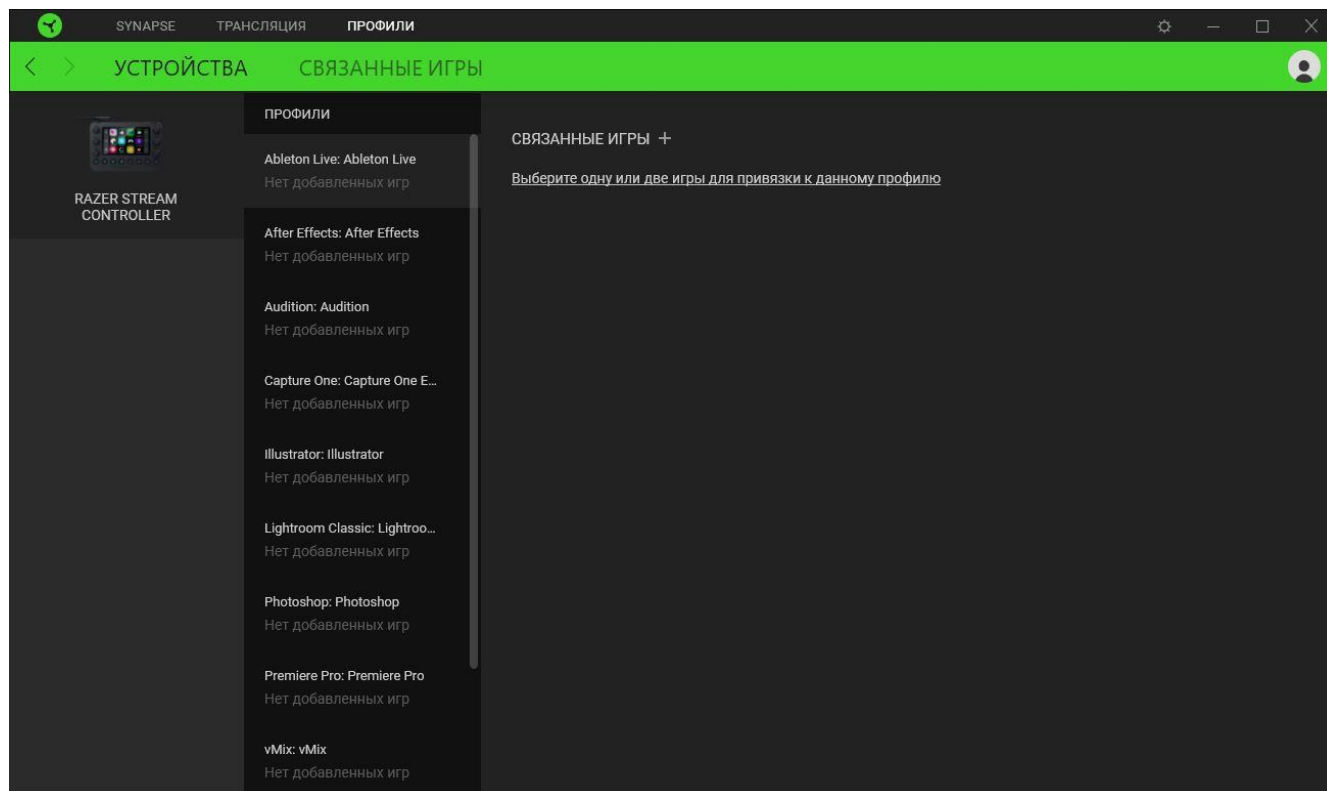

Привязанные игры

Вложенная вкладка «Привязанные игры» позволяет добавлять игры, просматривать привязанные к играм устройства и искать игры среди добавленных. Игры также можно сортировать по алфавиту, времени запуска или частоте запуска. Добавленные игры будут отображаться здесь, даже если они не привязаны к устройству Razer.

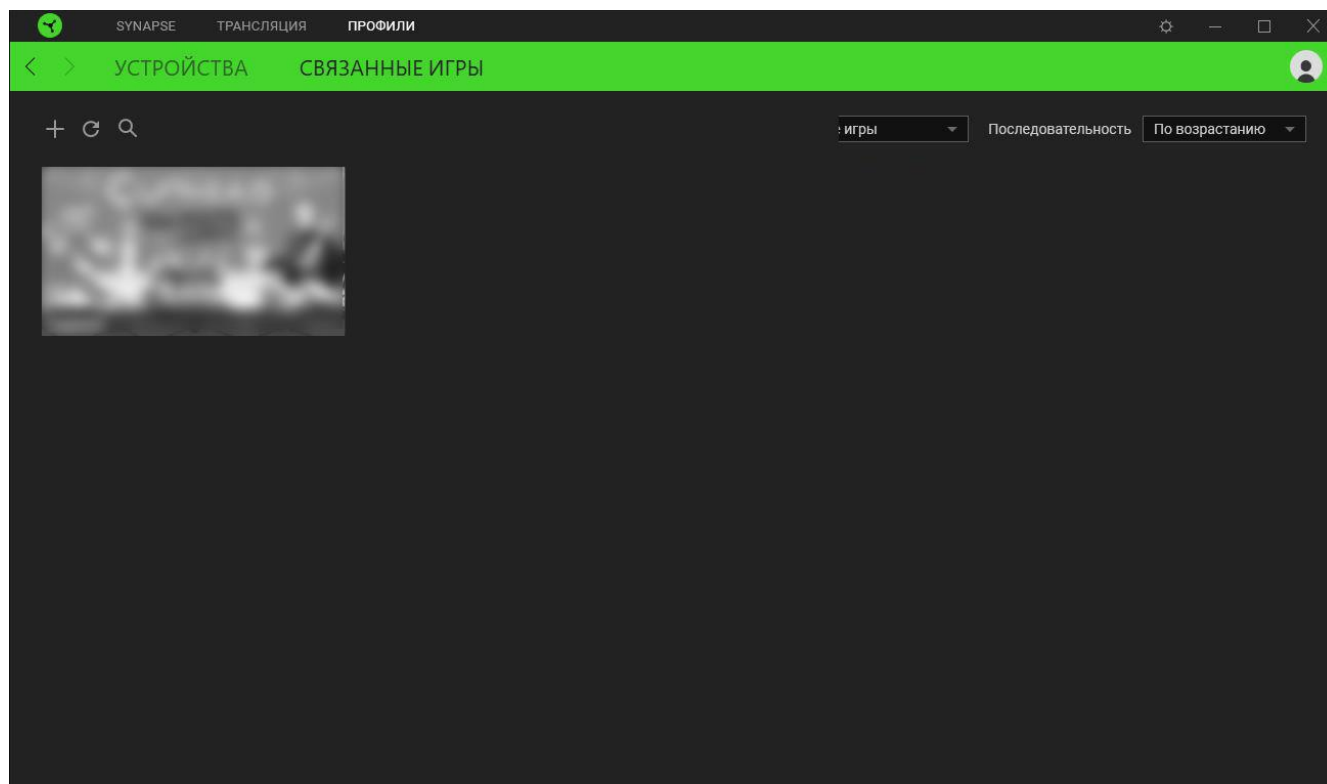

Чтобы привязать игру к подключенному устройству Razer или эффекту Chroma, просто щелкните любую игру в списке и выберите пункт **Выберите устройство и его профиль, который будет автоматически запускаться во время игры**. Затем выберите устройство Razer или эффект Chroma для привязки. После привязывания можно нажать кнопку «Прочее» (●●●) соответствующего эффекта Chroma или устройства, чтобы выбрать необходимый эффект Chroma или профиль устройства.

ОКНО «НАСТРОЙКИ»

Окно «Настройки» доступно путем нажатия кнопки () в Razer Synapse. В нем можно настроить действия приложения после запуска и язык Razer Synapse, просмотреть основное руководство для каждого подключенного устройства Razer, а также выполнить сброс любого подключенного устройства Razer к заводским настройкам.

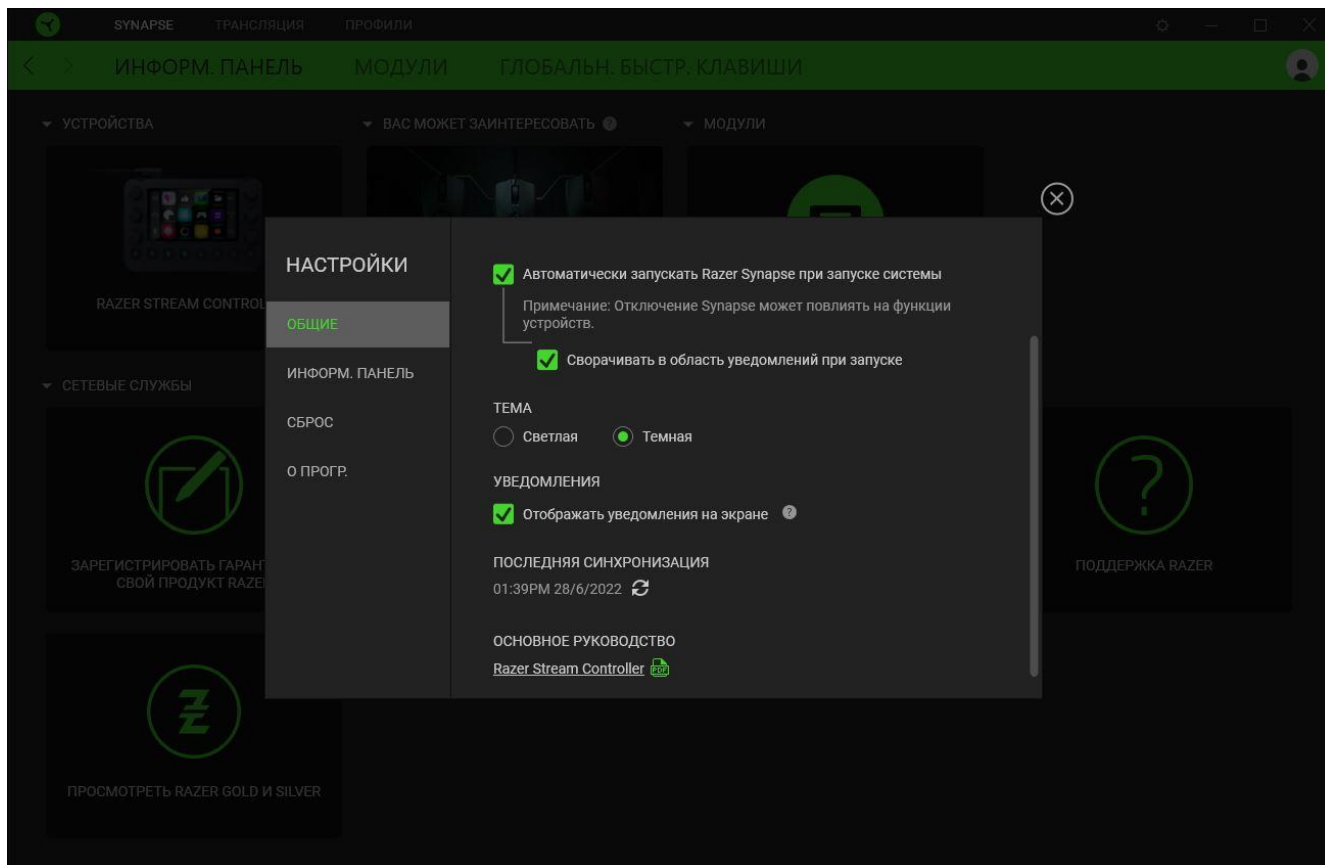

Вкладка «Общие»

На вкладке «Общие» можно изменить язык интерфейса ПО, действия при запуске, тему и экранные уведомления. Кроме того, можно вручную синхронизировать профили с облаком () или просмотреть основное руководство по всем подсоединенным устройствам Razer и установленным модулям.

Вкладка «Сброс»

Вкладка «Сброс» сбрасывает параметры всех подсоединенных устройств Razer с встроенной памятью к заводским настройкам и/или сбрасывает настройки справки по Razer Synapse для повторного ознакомления с новыми возможностями Razer Synapse при следующем запуске.



При восстановлении заводских настроек устройства Razer все профили, хранящиеся во встроенной памяти выбранного устройства, будут удалены.

Вкладка «О программе»

На вкладке «О программе» отображается сводная информация о ПО, заявление об авторских правах, а также содержатся актуальные ссылки на условия использования. Эту вкладку можно также использовать для проверки наличия обновлений программного обеспечения или для быстрого доступа к сообществам Razer.

8. БЕЗОПАСНОСТЬ И ТЕХНИЧЕСКОЕ ОБСЛУЖИВАНИЕ

ПРАВИЛА ТЕХНИКИ БЕЗОПАСНОСТИ

Для обеспечения максимальной безопасности при использовании контроллера для трансляций Razer рекомендуется следовать приведенным ниже рекомендациям.

Если при работе с устройством возникли неполадки, которые не удалось устранить с помощью рекомендуемых действий, отключите устройство и позвоните на горячую линию Razer или посетите веб-сайт support.razer.com для получения технической поддержки.

Не разбирайте устройство и не используйте его при нестандартной токовой нагрузке. Это приведет к прекращению действия гарантии.

Не используйте и не устанавливайте устройство рядом с водой, влагой, растворителями или мокрыми поверхностями, а также не подвергайте устройство воздействию высоких температур или прямого солнечного излучения в течение продолжительного времени. Не допускайте попадания влаги или жидкости внутрь устройства.

При наличии медицинских имплантатов держите их на расстоянии не менее 15 см до устройства, чтобы снизить риск возникновения помех.

Держите устройство и его компоненты вдали от жидкости, сырости или мест с повышенной влажностью. Пользуйтесь устройством только в разрешенном диапазоне температур: от 15 °C до 35 °C. Если температура выйдет за пределы этого диапазона, отключите устройство от сети и дождитесь, когда температура установится на допустимом уровне.

ОБСЛУЖИВАНИЕ И ИСПОЛЬЗОВАНИЕ

Для поддержания контроллера для трансляций Razer в рабочем состоянии требуется минимальное техническое обслуживание. Во избежание загрязнения рекомендуется раз в месяц очищать устройство мягкой тканью или ватной палочкой. Не используйте мыло или агрессивные чистящие вещества.

9. ЮРИДИЧЕСКАЯ ИНФОРМАЦИЯ

ИНФОРМАЦИЯ О ЗАЩИТЕ АВТОРСКИХ ПРАВ И ИНТЕЛЛЕКТУАЛЬНОЙ СОБСТВЕННОСТИ

© Razer Inc., 2022. Все права защищены. Razer, логотип с изображением трехглавой змеи, логотип Razer, девиз «For Gamers. By Gamers.» и логотип «Powered by Razer Chroma» являются товарными знаками или зарегистрированными товарными знаками корпорации Razer Inc. и (или) ее дочерних компаний в США и других странах. Все прочие товарные знаки являются собственностью их владельцев.

©2022 LoupeDeck Ltd. All rights reserved.

macOS is a trademark of Apple Inc., registered in the U.S. and other countries and regions.

Windows and the Windows logo are trademarks of the Microsoft group of companies.

Razer Inc. («Razer») является обладателем авторских прав, товарных знаков, торговых тайн, патентов, приложений к патентам или других прав интеллектуальной собственности (зарегистрированных и незарегистрированных), касающихся данного изделия. Предоставление данного руководства не является передачей лицензии на какие-либо из указанных авторских прав, товарных знаков, патентов или других прав интеллектуальной собственности. Камера Контроллер для трансляций Razer (далее «Продукт») может отличаться от изображений, приведенных на упаковке или где-либо еще. Компания Razer не несет ответственности за подобные отличия или за любые возможные ошибки. Приведенная в документе информация может быть изменена без предварительного уведомления.

ОГРАНИЧЕННАЯ ГАРАНТИЯ НА ПРОДУКТ

Самые новые действующие условия ограниченной гарантии на продукт приведены на сайте [razer.com/warranty](https://www.razer.com/warranty).

ОГРАНИЧЕНИЕ ОТВЕТСТВЕННОСТИ

Компания Razer ни при каких обстоятельствах не несет ответственность за упущенную выгоду, утраченную информацию или данные, а также за любой специальный, случайный, прямой или косвенный ущерб, нанесенный любым способом при распространении, продаже, перепродаже, использовании или невозможности использования Продукта. Ни при каких обстоятельствах компания Razer не несет ответственности за расходы, превышающие розничную стоимость Продукта.

ОБЩИЕ НАСТРОЙКИ

Данные условия должны регулироваться и толковаться в соответствии с местным законодательством, действующим на территории, где был куплен Продукт. Если любое из условий данного Соглашения будет признано недействительным или неисполнимым, то такое условие (в той мере, в которой оно является недействительным или неисполнимым) не будет учитываться и будет считаться исключенным без ущерба для остальных условий. Компания Razer сохраняет за собой право внесения изменений в любые условия в любое время без предварительного уведомления.