

ТЕСНО

ТЕСНО MEGAPAD Pro

Руководство по использованию

ЕАС

Планшет TECNO

T1201 TECNO MEGAPAD Pro

Внешний вид планшета

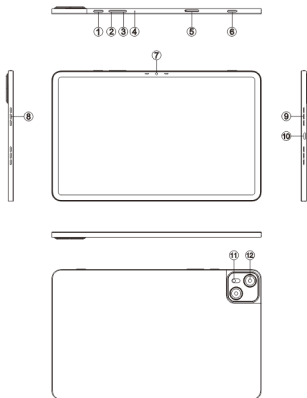

1. Кнопка питания
2. Кнопка увеличения громкости «+»
3. Кнопка уменьшения громкости «-»
4. Микрофон
5. Слот для карты памяти
6. Кнопка AI
7. Фронтальная камера
8. Динамик
9. Динамик
10. Порт USB
11. Вспышка основной камеры
12. Основная камера

Установка SIM-карты/SD-карты

1. Выключить свой планшет.
2. Установите SIM-карту/SD-карту, как показано на иллюстрации.

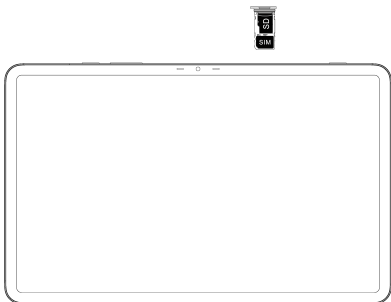

Зарядка планшета

Для зарядки используйте зарядное устройство (адаптер питания) или подключите планшет к компьютеру с помощью USB-кабеля, которые поставляются в комплекте со планшетом. Используйте только оригинальные зарядные устройства и кабели TECNO. Другие зарядные устройства или кабели могут повредить планшет и привести к отказу в гарантийном обслуживании.

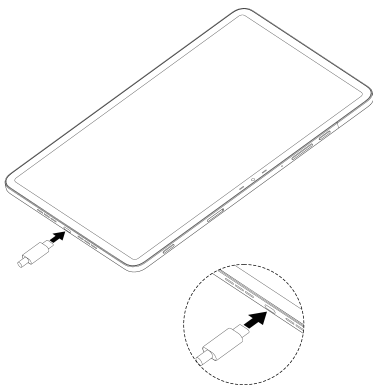

Сертификация в отношении удельного коэффициента поглощения электромагнитной энергии (SAR)

Планшет соответствует международным требованиям к уровню облучения в радиочастотном диапазоне. Предельное значение удельного коэффициента поглощения (SAR) не превышает 2,0 Вт/кг. Данные нормы допустимых границ безопасного облучения были разработаны независимой научно-исследовательской организацией ICNIRP и исключают возможность нанесения угроз здоровью человека.

Часть тела	Результат испытаний	Расстояние при испытаниях	Предел
Корпус	1,603 Вт/кг 10 г	0,0 см	2,0 Вт/кг 10 г

Технические характеристики

Главная камера: 13 М/AF

Фронтальная камера: 5 М

Центральный процессор: MT8781

MicroSD: до 512 ГБ

Для 2G/3G/4G

Bluetooth: поддерживается

Wi-Fi: поддерживается

FM: поддерживается

Емкость аккумулятора: 10000 мАч

ОС: Android™

Утилизация электронных отходов, планшета



Утилизация планшетов и их комплектующих вместе с бытовым мусором запрещена и производится в специальных пунктах утилизации. Вы несете ответственность за надлежащую утилизацию всех ваших

электронных отходов.

Сбор и правильная обработка ваших электронных отходов во время утилизации позволит нам помочь сохранить окружающую среду. Переработка электронных отходов гарантирует безопасность человеческого здоровья и окружающей среды.

Правила и условия безопасной эксплуатации

Внимательно ознакомьтесь с рекомендациями, изложенными в этом разделе. Несоблюдение этих простых рекомендаций может привести к опасным и/или противоправным действиям.

Необходимо обеспечивать безопасность дорожного движения и следовать правилам пользования мобильной связью за рулем. Не пользуйтесь планшетом во время вождения. Используйте функцию «Hands-Free» или остановите машину на время использования планшета.

Планшет – водонепроницаемое устройство, не имеет защиты от попадания воды. Не пользуйтесь планшетом в дождь и в помещениях с повышенной влажностью. Влажность и жидкость любого типа могут повредить компоненты планшета. Избегайте контактов планшета с водой. Следите, чтобы в планшет не попадала влага. Попадание влаги влечет

за собой прекращение действия гарантии производителя.

Внимание! При установке аккумулятора ненадлежащего типа возможен взрыв. Утилизируйте отработанные аккумуляторы в соответствии с инструкциями.

Запрещается батарею нагревать, разбирать и механически повреждать, это может привести к взрыву.

Запрещается оставлять батарею в окружающей среде с чрезвычайно высокой температурой и помещать под чрезвычайно низкое давление воздуха, это может привести к взрыву или утечке легковоспламеняющейся жидкости или газа.

ОСТОРОЖНО!
ПРИ НЕПРАВИЛЬНОЙ УСТАНОВКЕ БАТАРЕИ
ВОЗМОЖЕН ВЗРЫВ.
ЗАМЕНЯЙТЕ ТОЛЬКО В АВТОРИЗОВАННЫХ
РЕМОНТНЫХ ОРГАНИЗАЦИЯХ

Будьте осторожны при использовании наушников, возможно чрезмерное звуковое давление от наушников, что может привести к потере слуха. Во избежание повреждения слуха не используйте большой уровень громкости в течение длительного времени.



Высокое звуковое давление с риском повреждения слуха.
Не слушайте на высоком уровне громкости в течение длительного времени.

При длительном хранении планшета используется двойная упаковка – внутренняя и внешняя. Для внутренней упаковки применяется специальная упаковочная бумага или полиэтиленовая пленка. В качестве внешней тары используются оригинальные коробки, в которых планшет был получен от производителя.

Внимание!

Производитель оставляет за собой право вносить изменения в настоящий документ и планшет, комплектацию, техническое и программное обеспечение без предварительного уведомления. Все приведенные здесь характеристики, комплектация и описания могут отличаться от фактических спецификаций, комплектации и описаний планшета. Несоблюдение данного руководства может привести к выходу планшета из строя и снятию его с дальнейшего гарантийного обслуживания.

Важная информация о технике безопасности

Использование посторонних кабелей, адаптеров питания или аккумуляторов может привести к пожару, взрыву или возникновению других опасных ситуаций. Используйте только разрешенные аксессуары, совместимые с вашим планшетом.

Диапазон рабочих температур устройства составляет от 0 °С до 40 °С. Использование планшета вне этого температурного диапазона может повредить устройство.

Заряжайте планшет только с помощью прилагаемого или разрешенного кабеля и адаптера питания.

Использование других адаптеров может привести к пожару, поражению электрическим током и повреждению планшета и адаптера.

После завершения зарядки отсоедините адаптер от планшета и вытащите его из розетки.

Аккумуляторы следует перерабатывать или утилизировать отдельно от бытовых отходов.

Неправильное обращение с аккумулятором может привести к пожару или взрыву. Утилизацию или переработку планшета, а также его аккумулятора и аксессуаров необходимо выполнять в соответствии с местными законами.

Не пытайтесь самостоятельно отремонтировать планшет. Если какой-либо компонент планшета не работает должным образом, обратитесь в авторизованную ремонтную организацию (сервисный центр).

Подключайте другие устройства в соответствии с инструкциями по эксплуатации. Не подключайте к этому планшету несовместимые устройства.

При использовании адаптеров переменного тока штепсельную розетку следует разместить рядом с планшетом и обеспечить к ней свободный доступ.

Заявление о безопасности

Обновляйте операционную систему планшета с помощью встроенной функции обновления программного обеспечения или в авторизованных сервисных (ремонтных) центрах. Обновление программного обеспечения другим способом может повредить планшет или привести к потере данных, проблемам с безопасностью и другим рискам.



Планшет соответствует ТР ЕАЭС 037/2016 «Об ограничении применения опасных веществ в изделиях электротехники и радиоэлектроники», ТР ТС 020/2011 «Электромагнитная совместимость технических средств», ТР ТС 004/2011 «О безопасности низковольтного оборудования».

Список авторизованных сервисных центров TECNO доступен на сайте:

<https://www.carlcare.com/ru/service-center/>

Телефон службы поддержки в РФ 8-800-707-06-55

Будни – 07.00-22.00, выходные и праздничные дни - 09.00-19.00

Бесплатный звонок из любого региона России

Dolby, Dolby Atmos и символ с двойным D являются зарегистрированными товарными знаками компании Dolby Laboratories Licensing Corporation. Произведено по лицензии Dolby Laboratories. Конфиденциальные неопубликованные работы. Авторское право © 2012-2025 Dolby Laboratories. Все права защищены.



XXXXXXXXXX

TECNO

This device is Powered by Android™
Android is a trademark of Google LLC.

规格:70*125mm

P数:12P

材质:80g书纸

印刷:80%单黑

工艺:风琴折

(折页方式从右往左翻开)