

Руководство пользователя

Lenovo
YOGA

Lenovo

Yoga 7i 2-in-1 (14", 10), Yoga 7 2-in-1 (14", 10), Yoga 7i 2-in-1 (16", 10) и
Yoga 7 2-in-1 (16", 10)

Прочтите вначале

Прежде чем использовать этот документ и сам продукт, обязательно ознакомьтесь со следующими разделами:

- [Общие замечания по безопасности и соответствию требованиям](#)
- *Руководство по технике безопасности и гарантии*
- *Руководство по установке*

Стандарт HEVC

Данный продукт может поддерживать цифровое кодирование видео в соответствии с определенными версиями стандарта HEVC (High Efficiency Video Coding) и, в этом случае, может быть защищен патентами, размещенными на сайте patentlist.accessadvance.com.



Третье издание (Февраль 2026)

© Copyright Lenovo 2025, 2026.

УВЕДОМЛЕНИЕ ОБ ОГРАНИЧЕНИИ ПРАВ: Если данные или программное обеспечение предоставляются в соответствии с контрактом Управления служб общего назначения США (GSA), на их использование, копирование и разглашение распространяются ограничения, установленные соглашением № GS-35F-05925.

Содержание

Об этом руководстве	iii
-------------------------------	-----

Глава 1. Знакомство с компьютером 1

Вид спереди	1
Микрофоны	2
Инфракрасный светодиодный индикатор	2
Инфракрасная камера	2
Шторка камеры	3
Камера	3
Индикатор камеры	3
Датчик освещенности	3
Экран	3
Вид сверху	4
Антенны	5
Динамики	5
Датчик отпечатков пальцев	5
Сенсорная панель	5
Клавиатура	5
Микрофоны	5
Вид слева	6
Разъем HDMI	6
Многофункциональный разъем USB Type-C	6
Индикатор зарядки	7
Комбинированный аудиоразъем	7
Вид справа	8
Индикатор питания	8
Кнопка питания	8
Гнездо для карты microSD	9
Многофункциональный разъем USB Type-C	9
Разъем USB Standard-A	9
Разъем Always-on	9
Вид сзади	10
Вентиляционные отверстия (выходные)	10
Вид снизу	11
Вентиляционные отверстия (входные)	11
Динамики	11
Отверстие для кнопки Novo	11
Компоненты и спецификации	12
Заявление о скорости передачи данных через интерфейс USB	14
Условия эксплуатации	15

Глава 2. Начало работы с компьютером 16

Компьютер и операционная система	16
Начальная установка операционной системы Windows	16
Настройка распознавания лиц	16
Регистрация отпечатков пальцев	16
Обновление Windows	17
Варианты восстановления Windows	17
Эффективное использование питания	18
Завершение работы компьютера	18
Перевод компьютера в спящий режим	18
Аккумулятор	19
Настройка поведения кнопки питания	20
Настройка интервалов перехода в энергосберегающий режим	20
Режимы работы системы	21
Настраиваемая частота обновления дисплея (в некоторых моделях)	21
Подключение к сети	22
Подключение к сети Wi-Fi	22
Установка проводного подключения	22
Уникальные приложения Lenovo	23
Lenovo Vantage	23
Smart Connect	23
Smart Note	24
Lenovo AI Now	25
Используйте Yoga в различных режимах	25

Глава 3. Подробнее о компьютере 28

Интеллектуальные функции	28
Режим ухода за глазами	28
Обнаружение присутствия (в некоторых моделях)	28
Супер разрешение (в некоторых моделях)	29
Умное шумоподавление	29
Dolby Atmos	30
Взаимодействие с компьютером	30
Горячие клавиши	30
Переключатель fn lock	31
Комбинации клавиш, включающие клавишу fn	32
Комбинации клавиш, включающие клавишу с логотипом Windows	33
Клавиша Copilot	33
Жесты для сенсорной панели	34
Сенсорные операции, поддерживаемые Windows	35

Подключение к внешнему дисплею	37	Что делать при возникновении ошибок «синего экрана»	48
Включение ночного света	38	Что делать, если экран мерцает	48
Защита конфиденциальности с помощью шторки камеры.	38	Что делать, если сенсорная панель не отвечает	49
Меню «Кнопка Novo»	39	Что делать, если звук не работает	49
Открытие меню «Кнопка Novo»	39	Что делать, если камеру не удастся запустить или найти	50
Установка паролей в UEFI/BIOS Setup Utility.	39	Что делать, если не работает клавиатура	50
Типы паролей	39	Что делать, если не работает подсветка клавиатуры	51
Задание пароля администратора	40	Как сбросить пароль Windows	51
Изменение и удаление пароля администратора	40	Что делать, если встроенный аккумулятор не заряжается	52
Задание пароля пользователя	41	Ресурсы для самостоятельного устранения неполадок.	52
Включение пароля на включение компьютера	41	Что такое CRU?	53
Задание пароля на доступ к жесткому диску	41	CRU для модели Вашего изделия	54
Изменение или удаление пароля на доступ к жесткому диску	42	Как обратиться в центр поддержки клиентов Lenovo	54
Изменение параметров в UEFI/BIOS Setup Utility	42	Перед тем как связаться с Lenovo	54
Что такое UEFI/BIOS Setup Utility	42	Центр поддержки клиентов Lenovo	55
Запуск программы UEFI/BIOS Setup Utility	42	Приобретение дополнительных услуг	55
Выбор загрузочных устройств	42	Глава 6. Компьютер и специальные возможности	56
Изменение режима горячих клавиш	43	Функции специальных возможностей оборудования компьютера.	56
Включение или отключение функции Always-on	43	Разъемы USB для подключения устройств со специальными возможностями	56
Включение или отключение функции Flip to Start	43	Специальные возможности клавиатуры	56
Глава 4. Аксессуары	44	Биометрические устройства	57
Lenovo Yoga Pen	44	Функции специальных возможностей в Windows 11	58
Параметры пера	45	Настройка функций специальных возможностей в приложении «Параметры».	58
Lenovo TWS YOGA PC Edition	45	Экранный диктор	58
Глава 5. Справка и поддержка	47	Настройка размера текста, применение высококонтрастной темы и использование экранной лупы	59
Часто задаваемые вопросы	47	Залипание клавиш	59
Откуда можно загрузить последние версии драйверов устройств и UEFI/BIOS	47	Удобная для ознакомления пользовательская документация	60
Что делать, если компьютер перестал отвечать на команды	47	Функции специальных возможностей пользовательской документации	60
Что делать, если на компьютер пролилась жидкость	47	Тестирование специальных возможностей документации	60
Почему мой компьютер запускается автоматически, когда я открываю крышку	47	Приложение А. Замечания и товарные знаки	62
Почему яркость экрана постоянно изменяется	47		
Что делать, если не удается подключиться к сети	48		

Об этом руководстве

- Это руководство распространяется на модели продуктов Lenovo, перечисленные ниже. Ваша модель продукта может выглядеть несколько иначе, чем на рисунках в данном руководстве пользователя.

Название модели	Тип компьютера (MT)
– Yoga 7 2-in-1 14ILL10 – Yoga 7 2-in-1 14ILL10 1	83JQ
– Yoga 7 2-in-1 14AKP10 – Yoga 7 2-in-1 14AKP10 1	83JR
– Yoga 7 2-in-1 16ILL10 – Yoga 7 2-in-1 16ILL10 1	83JT
Yoga 7 2-in-1 16AKP10	83JU

- За дополнительной информацией обращайтесь к разделу *Общие замечания по безопасности и соответствию требованиям* по адресу https://pcsupport.lenovo.com/docs/generic_notices.
- Это руководство может содержать информацию об аксессуарах, функциях и программном обеспечении, которые доступны не на всех моделях.
- Это руководство содержит инструкции для устройств с операционной системой Windows. Эти инструкции неприменимы, если устанавливаются и используются другие операционные системы.
- Корпорация Microsoft® периодически вносит изменения в функции операционной системы Windows® через Центр обновления Windows. Следовательно, инструкции, связанные с операционной системой, могут устареть. Для получения самой актуальной информации см. ресурсы корпорации Майкрософт.
- Содержимое этого руководства может меняться без уведомления. Получить актуальную версию руководства можно по адресу <https://support.lenovo.com>.

Глава 1. Знакомство с компьютером

Вид спереди



Рисунок 1. Вид спереди (для моделей с ИК-камерой FHD)

№	Описание
1	Микрофоны
2	Инфракрасный светодиодный индикатор
3	Шторка камеры
4	Камера
5	Индикатор камеры
6	Датчик освещенности
7	Экран

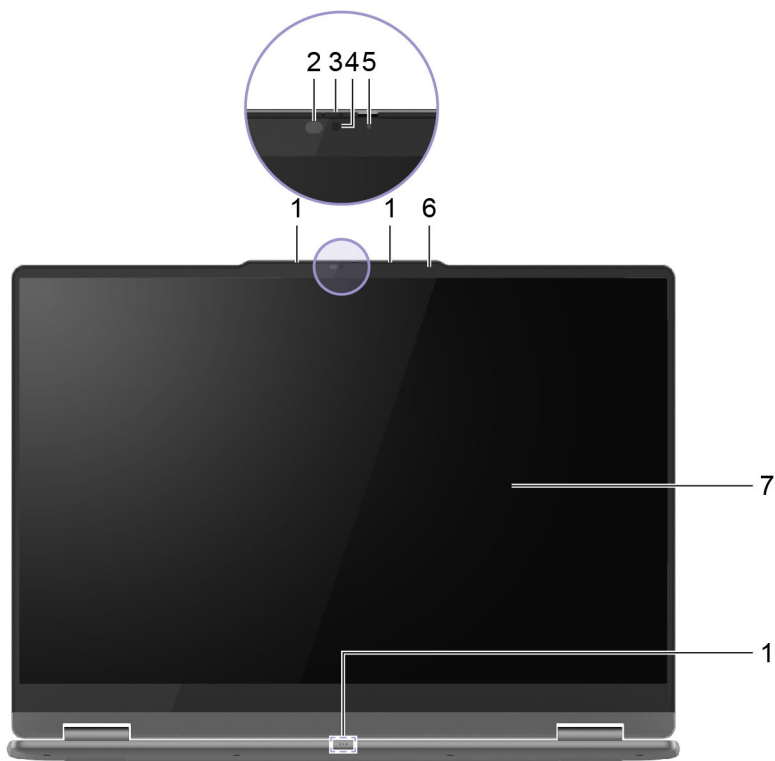

Рисунок 2. Вид спереди (для моделей с ИК-камерой 5 МП)

№	Описание
1	Микрофоны
2	Инфракрасный светодиодный индикатор
3	Инфракрасная камера
4	Шторка камеры
5	Камера
6	Индикатор камеры
7	Экран

Микрофоны

Микрофоны — это встроенные звуковые входные устройства компьютера. Они улавливают голос пользователя, а также звук окружающей среды и преобразуют их в цифровую форму. При использовании компьютера для видеоконференций или записи голоса микрофоны являются важными компонентами.

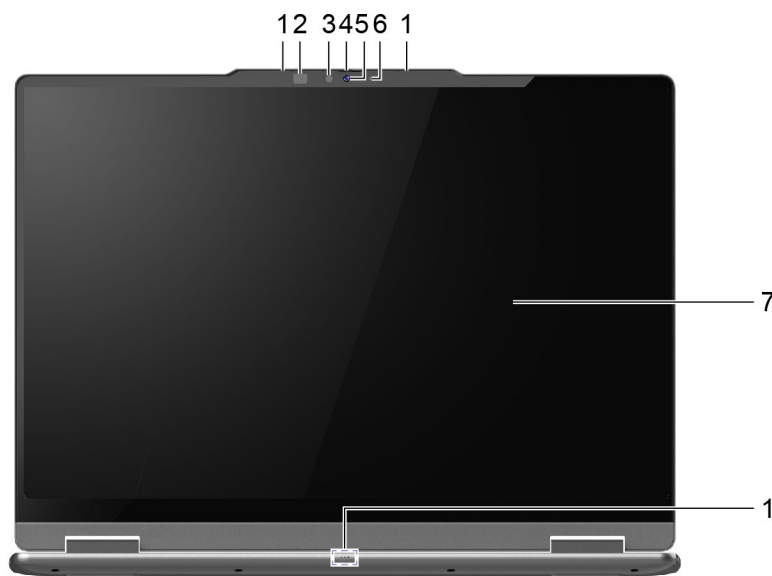
Инфракрасный светодиодный индикатор

Инфракрасный светодиодный индикатор генерирует и излучает волны ближнего инфракрасного диапазона, принимаемые и используемые камерой (или выделенной инфракрасной камерой) для распознавания лиц.

Инфракрасная камера

Инфракрасная камера принимает волны ближнего инфракрасного диапазона, излучаемые инфракрасным светодиодом и отражаемые лицом человека. Она используется для распознавания лиц.

Шторка камеры

Шторка камеры — это скользящая крышка, которую можно сдвинуть, чтобы заблокировать объектив камеры.

Примечания: Шторка камеры предназначена для защиты конфиденциальности. Когда линза камеры заблокирована:

- Функция RGB-камеры отключена.
- Функции обнаружения присутствия человека и наружного освещения недоступны (в некоторых моделях).

Камера

Встроенная камера улавливает видимый свет и преобразует его в цифровые сигналы. Она служит для записи видео и используется при проведении видеоконференций.

Камера также принимает волны ближнего инфракрасного диапазона, излучаемые инфракрасным светодиодом и отражаемые лицом человека, поэтому ее можно использовать для распознавания лиц.

Индикатор камеры

Индикатор камеры показывает, включена ли она.

Табл. 1. Световой индикатор камеры и описание

Состояние индикатора камеры	Описание
Вкл.	Камера включена.
Выкл.	Камера не включена.

Датчик освещенности

Датчик освещенности обнаруживает и измеряет интенсивность света в среде пользователя. Данные, собранные этим датчиком, можно использовать для обеспечения адаптивной яркости для встроенного дисплея и клавиатуры ПК.

Экран

Экран встроенного дисплея — это область, в которой отображаются текст, графика и видео.

Экран сенсорный, что позволяет пользователю взаимодействовать с компьютером путем интуитивного нажатия кнопок, значков и пунктов меню, отображаемых на экране. Сенсорные экраны также поддерживают жесты несколькими пальцами.

Вид сверху



Рисунок 3. 14-дюймовые модели—Вид сверху



Рисунок 4. 16-дюймовые модели—Вид сверху

№	Описание
1	Антенны (не видны снаружи)
2	Динамики
3	Датчик отпечатков пальцев*
4	Сенсорная панель
5	Клавиатура
6	Микрофон

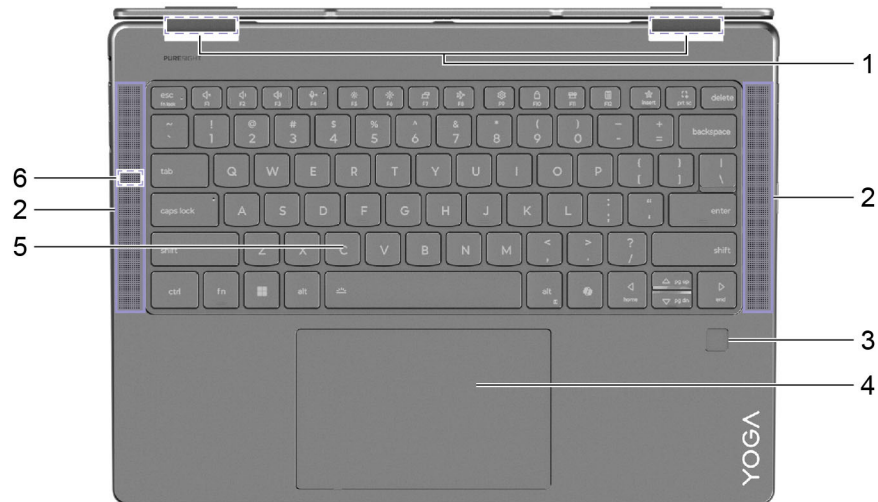
* в некоторых моделях

Антенны

Антенны осуществляют прием и передачу радиоволн для обеспечения передачи данных между компьютером и сетевым устройством Wi-Fi или устройством Bluetooth.

Примечание: Эти антенны скрыты внутри компьютера.

Динамики

Динамики — это встроенные устройства вывода звука компьютера.

Датчик отпечатков пальцев

Чтобы разблокировать компьютер или проверить личность пользователя, датчик отпечатков пальцев сканирует палец.

Примечание: Прежде чем использовать отпечатки пальцев для подтверждения личности, необходимо зарегистрировать один или несколько отпечатков пальцев. Чтобы зарегистрировать отпечатки пальцев, на компьютере с ОС Windows выберите **Параметры** → **Учетные записи** → **Параметры входа**.

Сенсорная панель

Сенсорная панель — это встроенный манипулятор компьютера, обеспечивающий выполнение основных функций внешней мыши. Чтобы переместить указатель на экране, проведите пальцем по сенсорной панели, а для выбора или активации какого-либо элемента экрана нажмите или дважды нажмите на него.

Сенсорная панель также поддерживает жесты Windows несколькими пальцами, которые обеспечивают быстрый доступ к часто используемым приложениям и функциям.

Клавиатура

Клавиатура – это основное устройство ввода компьютера, предназначенное для набора текста. В клавиатурах Lenovo также предусмотрены специальные клавиши быстрого доступа, позволяющие повысить эффективность работы с компьютером, различными приложениями и операционной системой Windows.

Примечание: Раскладка клавиатуры зависит от языка и региональных настроек, поэтому внешний вид клавиатуры вашего компьютера может отличаться от изображений, представленных в данном руководстве.

Микрофоны

Микрофоны — это встроенные звуковые входные устройства компьютера. Они улавливают голос пользователя, а также звук окружающей среды и преобразуют их в цифровую форму. При использовании компьютера для видеоконференций или записи голоса микрофоны являются важными компонентами.

Вид слева



Рисунок 5. Вид слева

№	Описание
1	Разъем HDMI™
2	Многофункциональный разъем USB Type-C®
3	Индикатор зарядки
4	Комбинированный аудиоразъем

Разъем HDMI

Разъем HDMI служит для подключения внешнего устройства отображения, например телевизора, проектора или монитора.

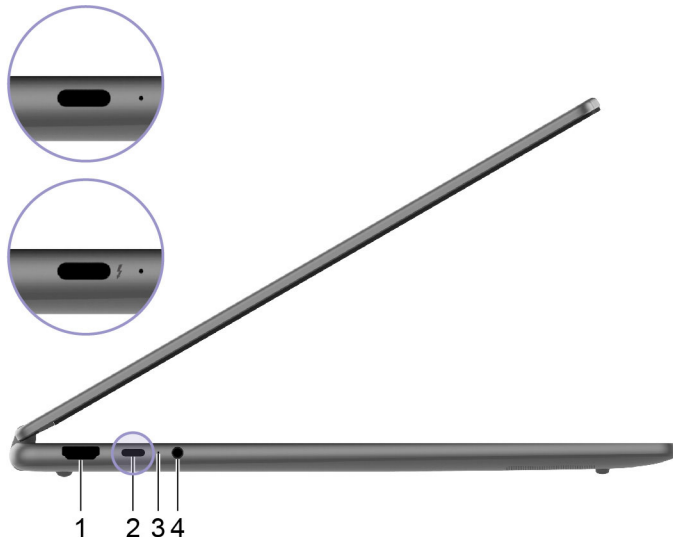
Многофункциональный разъем USB Type-C

Используйте для подачи питания на компьютер адаптер питания из комплекта поставки и этот разъем.

Если в этот разъем не включен адаптер питания из комплекта поставки, его можно также использовать для подключения различных устройств, которые перечислены ниже:

- Устройства хранения данных и периферийные устройства, соответствующие спецификации универсальной последовательной шины (USB) для передачи данных и соединения устройств
- Устройства отображения

Примечание: При подключении устройств отображения следует использовать соответствующие кабели и адаптеры (при необходимости), соответствующие возможностям подключения устройства отображения.

- Док-станции и устройства с поддержкой Thunderbolt™ (для разъема со значком ⚡)

Индикатор зарядки

Индикатор зарядки показывает, подключен ли компьютер к электрической розетке. Когда компьютер подключен к электрической розетке, цвет индикатора указывает, полностью ли заряжен аккумулятор (или будет ли он полностью заряжен в ближайшее время).

Табл. 2. Световой индикатор зарядки и описание

Состояние индикатора	Питание от сети?	Уровень заряда аккумулятора
Выкл.	Нет	/
Горит, желтым светом	Да	1–90 %
Горит, белым светом	Да	91–100 %

Комбинированный аудиоразъем

Комбинированный аудиоразъем служит для подключения гарнитуры, наушников или внешних динамиков с одним штекером.

Вид справа



Рисунок 6. Вид справа

№	Описание
1	Индикатор питания
2	Кнопка питания
3	Гнездо для карты microSD
4	Многофункциональный разъем USB Type-C
5	Разъем USB Standard-A (always-on)

Индикатор питания

Индикатор питания указывает текущее состояние питания компьютера: включен, выключен, находится в спящем режиме или режиме гибернации.

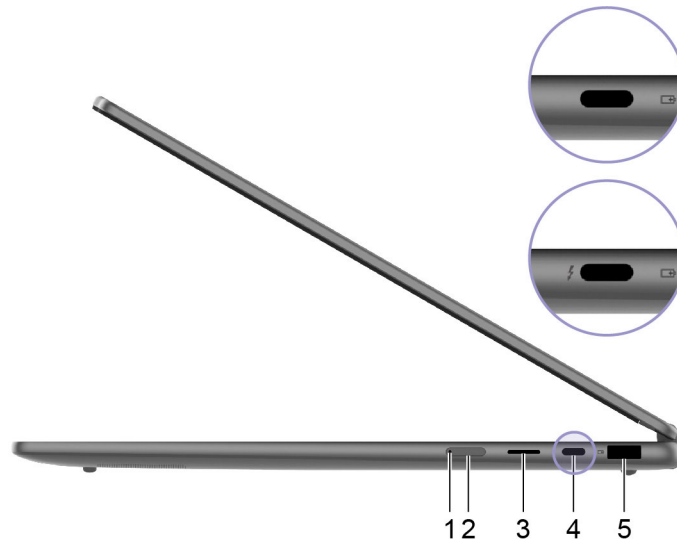
Если компьютер включен, этот индикатор также может указывать на низкий уровень заряда аккумулятора (быстрым миганием).

Табл. 3. Состояния индикатора питания и их описание

Состояние индикатора	Состояние питания	Уровень заряда аккумулятора
Горит белым светом	Включен	21–100 %
Быстро мигает белым светом	Включен	1–20 %
Медленно мигает белым светом	Спящий режим	/
Выкл.	Выключен или режим гибернации	/

Кнопка питания

Нажмите кнопку питания, чтобы включить компьютер.

Примечание: По умолчанию при нажатии кнопки питания на включенном компьютере с ОС Windows компьютер переходит в спящий режим.

Гнездо для карты microSD

Гнездо для карты microSD служит для установки карты памяти microSD, microSDHC или microSDXC с целью передачи данных между картой памяти и компьютером.

Многофункциональный разъем USB Type-C

Используйте для подачи питания на компьютер адаптер питания из комплекта поставки и этот разъем.

Если в этот разъем не включен адаптер питания из комплекта поставки, его можно также использовать для подключения различных устройств, которые перечислены ниже:

- Устройства хранения данных и периферийные устройства, соответствующие спецификации универсальной последовательной шины (USB) для передачи данных и соединения устройств
- Устройства отображения

Примечание: При подключении устройств отображения следует использовать соответствующие кабели и адаптеры (при необходимости), соответствующие возможностям подключения устройства отображения.

- Док-станции и устройства с поддержкой Thunderbolt™ (для разъема со значком )

Разъем USB Standard-A

Разъем USB Standard-A служит для подключения устройств хранения данных и периферийных устройств, соответствующих спецификации универсальной последовательной шины (USB) для передачи данных и соединения устройств.

Разъем Always-on

Разъем USB со значком аккумулятора ()¹, поддерживающий функцию Always-on. ПК может подавать питание на USB-устройство, подключенное к разъему этого типа, даже если он выключен, находится в спящем режиме или режиме гибернации.

Функцию Always-on можно включить или выключить в:

- служебной программе настройки микропрограммы компьютера либо в
- Lenovo Vantage или Lenovo PC Manager

Вид сзади



Рисунок 7. Вид сзади

№	Описание
1	Вентиляционные отверстия (выходные)

Вентиляционные отверстия (выходные)

Через эти вентиляционные отверстия горячий воздух выводится из компьютера.

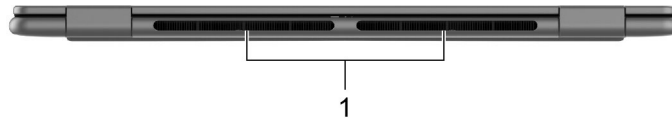
Важно: Когда компьютер работает, не ставьте его на кровать, диван, ковер или другую гибкую поверхность. При несоблюдении этого требования вентиляционные отверстия будут заблокированы, и компьютер может перегреться, что приведет к снижению его производительности, зависанию или даже выключению.

Вид снизу



Рисунок 8. Вид снизу

№	Описание
1	Вентиляционные отверстия (входные)
2	Динамики
3	Отверстие для кнопки Novo

Вентиляционные отверстия (входные)

Через эти вентиляционные отверстия воздух всасывается в компьютер для охлаждения внутренних компонентов.

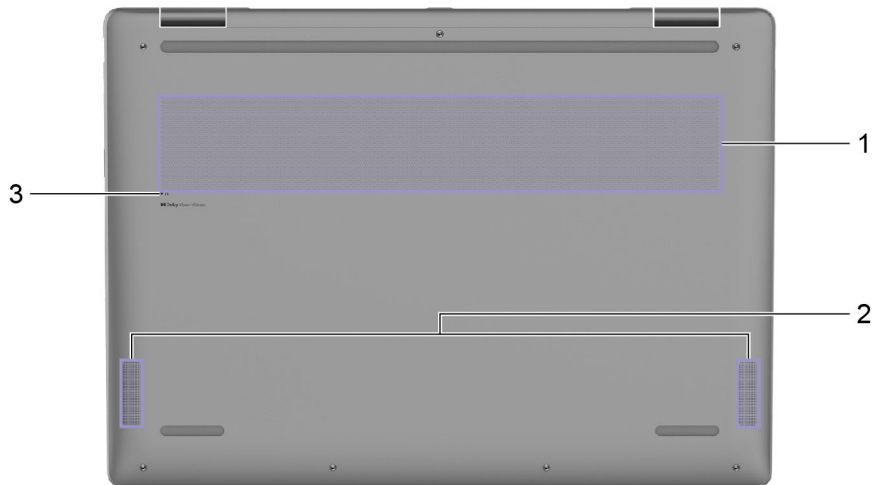
Важно: Когда компьютер работает, не ставьте его на кровать, диван, ковер или другую гибкую поверхность. При несоблюдении этого требования вентиляционные отверстия будут заблокированы, и компьютер может перегреться, что приведет к снижению его производительности, зависанию или даже выключению.

Динамики

Динамики — это встроенные устройства вывода звука компьютера.

Отверстие для кнопки Novo

При выключенном компьютере для отображения меню кнопки Novo можно нажать кнопку Novo. Из этого меню можно выполнять следующие действия:

- Открытие служебной программы настройки микропрограммы компьютера
- Отображение меню выбора загрузочного устройства
- Отображение страницы параметров особых вариантов загрузки Windows

Примечание: Кнопка Novo редко используется при обычном использовании компьютера. Чтобы предотвратить случайное нажатие кнопки Novo, она находится в утопленном отверстии. Для нажатия этой кнопки можно использовать выпрямленную скрепку для бумаг.

Компоненты и спецификации

Размеры (14-дюймовые модели)

Элемент	Значение или спецификация
Ширина	317 мм
Глубина	228 мм
Толщина (алюминий)	T2-T4: 15,45–16,49 мм
Толщина (силикон)	T2-T4: 15,95–16,99 мм

Размеры (16-дюймовые модели)

Элемент	Значение или спецификация
Ширина	361 мм
Глубина	257 мм
Толщина	T2-T4: 15,85–16,99 мм

Адаптер электропитания от сети переменного тока

Элемент	Значение или спецификация
Вход	100–240 В перем. тока, 50–60 Гц
Выходное напряжение	20 В
Максимальный выходной ток	3,25 А
Максимальная выходная мощность	65 Вт

Аккумулятор

Элемент	Значение или спецификация
Емкость	70 Вт·ч
Тип ячейки	Литиево-полимерный
Число ячеек	4

Примечание: Емкость аккумулятора является типовой или средней емкостью, измеренной в определенной тестовой среде. Емкость, измеренная в других условиях, может отличаться, но она не будет ниже номинальной (см. ярлык изделия).

Память

Элемент	Значение или спецификация
Тип	LPDDR5X
Число гнезд	0

Запоминающее устройство

Элемент	Значение или спецификация
Тип	Твердотельный диск (SSD)
Тип слота	M.2 (2242)
Число гнезд	1
Интерфейс	PCIe Gen4

Дисплей

Примечание: В зависимости от модели, ваш компьютер поддерживает только одно из перечисленных ниже сочетаний размера экрана, разрешения и максимальной частоты обновления экрана.

Элемент	Значение или спецификация
Размер экрана (диагональ)	<ul style="list-style-type: none">• 14 дюймов• 16 дюймов
Разрешение	<ul style="list-style-type: none">• 2880 × 1800• 1920 × 1200
Максимальная частота обновления	<ul style="list-style-type: none">• 60 Гц• 120 Гц

Разъемы и гнезда

Элемент	Значение или спецификация
Разъем USB Standard-A	<ul style="list-style-type: none">• Количество: 1• Максимальная мощность: 5 В, 1,5 А• Поддерживаемые протоколы передачи сигналов:<ul style="list-style-type: none">– USB 2.0 480 Мбит/с– SuperSpeed USB 5 Гбит/с
Многофункциональный разъем USB Type-C (Yoga 7 2-in-1 14AKP10, Yoga 7 2-in-1 16AKP10)	<ul style="list-style-type: none">• Количество: 2• Максимальная мощность: 5 В, 3 А• Максимальная мощность питающего тока: 20 В, 3,25 А• Поддерживаемые протоколы передачи сигналов:<ul style="list-style-type: none">– USB 2.0 480 Мбит/с– SuperSpeed USB 5 Гбит/с– SuperSpeed USB 10 Гбит/с– DisplayPort 1.4a
Многофункциональный разъем USB Type-C (Yoga 7 2-in-1 14ILL10, Yoga 7 2-in-1 16ILL10)	<ul style="list-style-type: none">• Количество: 2• Максимальная мощность: 5 В, 3 А• Максимальная мощность питающего тока: 20 В, 3,25 А• Поддерживаемые протоколы передачи сигналов:<ul style="list-style-type: none">– USB 2.0 480 Мбит/с

Элемент	Значение или спецификация
	<ul style="list-style-type: none"> - SuperSpeed USB 5 Гбит/с - SuperSpeed USB 10 Гбит/с - DisplayPort 2.1 - Thunderbolt 4 41,25 Гбит/с
Разъем HDMI™	Поддерживаемые протоколы передачи сигналов: Технология передачи цифровой информации на высокой скорости (TMDS)
Комбинированный аудиоразъем	<ul style="list-style-type: none"> • Диаметр: 3,5 мм • Поддерживаемы виды электрических вилок: <ul style="list-style-type: none"> - 3-штырьковая, TRS - 4-штырьковая, TRRS (CTIA и OMTP)
разъем microSD	Поддерживаемые типы карт: <ul style="list-style-type: none"> • карта microSD • карта microSDHC • карта microSDXC

Примечание: Скорость передачи данных и номинальные характеристики зависят от подключенных устройств и кабелей, если они используются. Разъемы USB Type-C, которые совместимы с DisplayPort 2.1 в DisplayPort Alternate Mode, обеспечивают максимальное выходное разрешение 7680 x 4320 при частоте кадров 60 Гц и глубине цвета 36 бит на пиксель. Фактическое максимальное выходное разрешение зависит от подключенного дисплея и используемого кабеля.

Сеть

Элемент	Значение или спецификация
Wi-Fi®	Wi-Fi 7 Примечание: Разные стандарты Wi-Fi могут работать в разных диапазонах частот. В некоторых странах или регионах определенные диапазоны частот могут быть запрещены для нелицензированного использования, или для использования могут требоваться определенные условия. Wi-Fi 7 на этом компьютере отключены в некоторых странах или регионах в соответствии с требованиями местного законодательства.
Bluetooth®	Bluetooth 5.4

Заявление о скорости передачи данных через интерфейс USB

В зависимости от многих факторов, таких как вычислительная мощность компьютера и периферийных устройств, свойства файлов и другие особенности конфигурации системы и условий эксплуатации, фактическая скорость передачи данных через разные разъемы USB этого устройства будет различаться и будет ниже указанной далее скорости обмена данными для каждого соответствующего устройства.

USB-устройство	Скорость обмена данными (Гбит/с)
3.2 Gen 1	5
3.2 Gen 2	10

Условия эксплуатации

Максимально допустимая высота над уровнем моря без герметизации

3 048 м

Температура

- До высоты над уровнем моря 2 438 м
 - Рабочая: от 5 до 35°C
 - Хранение: от 5 до 43°C
- На высоте над уровнем моря выше 2 438 м
 - Максимальная температура при работе в условиях пониженного давления: 31,3°C

Примечание: При зарядке аккумулятора его температура должна быть не ниже 10°C.

Относительная влажность

- Рабочая: от 8 до 95 %, по мокрому термометру 23°C
- Хранение: от 5 до 95 %, по мокрому термометру 27°C

Глава 2. Начало работы с компьютером

Компьютер и операционная система

Операционная система - это базовое программное обеспечение компьютера, обеспечивающее управление аппаратными компонентами, функционирование служебных программ и пользовательских интерфейсов, а также установку и работу прикладного программного обеспечения различного назначения.

Данный компьютер поставляется с предустановленной операционной системой Windows 11.

Начальная установка операционной системы Windows

При включении компьютера в первый раз операционная система Windows поможет выполнить первоначальную настройку. Прежде всего необходимо:

- Создать учетную запись пользователя
- Подключиться к беспроводной сети с доступом в Интернет
- Выбрать параметры, относящиеся к языку

Примечание: Если вы настраиваете Windows для личного пользования, необходимо использовать существующую учетную запись Microsoft или создать новую. После начальной настройки можно переключиться на локальную учетную запись.

Настройка распознавания лиц

Помимо текстовых паролей, Windows 11 поддерживает дополнительные методы проверки подлинности пользователей для компьютеров с необходимыми аппаратными устройствами. Если компьютер оснащен встроенным инфракрасным светодиодным индикатором и инфракрасной камерой, можно включить распознавание лиц для входа в Windows с использованием своего лица.

Шаг 1. Выберите **Пуск → Параметры → Учетные записи → Варианты входа → Распознавание лиц**.

Шаг 2. Выберите **Настройка → Начало работы** и следуйте инструкциям на экране, чтобы зарегистрировать свое лицо.

Примечание: При использовании для входа в Windows локальной учетной записи необходимо установить для нее пароль, прежде чем можно будет включить распознавание лиц.

Регистрация отпечатков пальцев

Для быстрого входа в Windows можно использовать биометрическую функцию распознавания отпечатков пальцев, если на компьютере установлен датчик отпечатков пальцев. Этот параметр входа обеспечивает надежный и безопасный способ подтверждения личности.

Шаг 1. Выберите **Пуск → Параметры → Учетные записи → Параметры входа**.

Шаг 2. В разделе **Способы входа** выберите **Распознавание отпечатков пальцев (Windows Hello)**, чтобы настроить вход с помощью датчика отпечатков пальцев.

Шаг 3. Следуйте инструкциям на экране, чтобы зарегистрировать отпечатки пальцев.

Примечания:

- Для использования этого параметра входа необходимо настроить PIN-код.
- Рекомендуется зарегистрировать несколько отпечатков пальцев на случай травмирования пальцев.

Обновление Windows

Время от времени компьютер получает уведомления об обновлении. Эти уведомления могут включать новые функции, обновления безопасности и драйверы устройств. Хотя обновления, связанные с безопасностью, обычно загружаются и устанавливаются автоматически, можно вручную управлять установкой других доступных обновлений.

В Центре обновления Windows можно просматривать доступные обновления, вручную проверять наличие обновлений и настраивать связанные с обновлениями параметры. Для навигации по Центру обновления Windows выберите **Настройка → Центр обновления Windows**.

Варианты восстановления Windows

В процессе эксплуатации компьютера возможно возникновение различных неполадок. Windows предоставляет несколько вариантов восстановления, которые помогут вернуть систему к нормальной работе. С помощью таблицы ниже вы сможете определить наиболее подходящий способ восстановления для каждой конкретной ситуации.

Табл. 4. Варианты восстановления Windows

Ситуации	Параметры восстановления
Windows работает намного медленнее после установки приложения.	Восстановление Windows из точки восстановления системы.
Windows не работает должным образом в течение некоторого периода времени.	Возврат компьютера в исходное состояние с сохранением личных файлов.
Компьютер не запускается.	Использование функции восстановления при загрузке Windows.
Компьютер не запускается и не может быть восстановлен с помощью функции восстановления при загрузке Windows.	Восстановление Windows с помощью диска восстановления.

Возврат Windows в исходное состояние

Возврат Windows в исходное состояние позволяет переустановить операционную систему с сохранением личных файлов. Операционная система начинает работать с нуля, в некоторых случаях восстанавливается исходная производительность компьютера.

Шаг 1. Выберите **Параметры → Система → Восстановление**.

Шаг 2. В области параметров восстановления выберите **Возврат компьютера в исходное состояние**.

При появлении запроса выберите **Сохранить мои файлы** или **Удалить все**.

Шаг 3. Следуйте инструкциям на экране для выполнения процесса возврата в исходное состояние.

Создание диска восстановления

Рекомендуется создать диск восстановления после завершения первоначальной настройки Windows. При возникновении критических ошибок, препятствующих загрузке операционной системы Windows, такой диск позволит восстановить работоспособность системы.

- Шаг 1. Подготовьте пустой USB-накопитель емкостью 32 ГБ или более.
- Шаг 2. В поле поиска на панели задач введите `Create a recovery drive` и выберите соответствующее приложение.
- Шаг 3. Убедитесь, что установлен флажок **Выполнить резервное копирование системных файлов на диск восстановления**, и нажмите кнопку **Далее**.
- Шаг 4. При появлении запроса подключите USB-накопитель к компьютеру, выберите его и нажмите кнопку **Далее**.
- Шаг 5. Выберите **Создать**.

Восстановление Windows с помощью диска восстановления

Если система Windows не запускается, для восстановления Windows на компьютере можно использовать диск восстановления, созданный ранее.

- Шаг 1. Завершите работу компьютера.
- Шаг 2. Подключите диск восстановления к компьютеру.
- Шаг 3. Нажмите кнопку Novo или Lenovo Smart Key ☆, чтобы открыть меню кнопки Novo.
- Шаг 4. Выберите **Boot Menu**.
- Шаг 5. Выберите USB-накопитель в качестве загрузочного устройства. Компьютер запустится в среде восстановления Windows.
- Шаг 6. Следуйте инструкциям на экране, чтобы восстановить Windows на компьютере.

Эффективное использование питания

Воспользуйтесь информацией в этом разделе, чтобы добиться оптимального баланса между производительностью и энергоэффективностью.

Завершение работы компьютера

Если вы завершили использование компьютера и не планируете возобновлять работу в ближайшее время, завершите его работу.

- Шаг 1. Выберите **Пуск → Питание**.
- Шаг 2. Выберите **Завершение работы**.

Перевод компьютера в спящий режим

Если вам необходимо перестать использовать компьютер, но вы планируете вернуться к нему позже, переведите компьютер в спящий режим. Время выхода компьютера из спящего режима сократится, что позволит оперативно возобновить работу с того момента, на котором она была приостановлена.

- Шаг 1. Выберите **Пуск → Питание**.
- Шаг 2. Выберите **Спящий режим**.

Аккумулятор

Компьютер содержит встроенный аккумулятор, который позволяет использовать компьютер на ходу. Когда компьютер подключен к электрической розетке, аккумулятор заряжается. Если компьютер используется, когда нет доступа к электрической розетке, аккумулятор разряжается для подачи электроэнергии, необходимой системам компьютера для работы.

Аккумулятор можно заряжать в любое время. Аккумуляторы компьютеров Lenovo поддерживают несколько режимов зарядки, которые подходят для различных сценариев потребления электроэнергии. Активный режим зарядки аккумулятора можно переключить в Lenovo Vantage или Lenovo PC Manager.

На зарядку аккумулятора также влияет его температура. Рекомендуемый диапазон температур для зарядки аккумулятора — от 10 до 35°C.

Примечание:

Проверить температуру аккумулятора можно в Lenovo Vantage.

Для обеспечения максимального срока службы аккумулятора после полной зарядки аккумулятор должен разрядиться до уровня 94 % или ниже, прежде чем его снова можно будет заряжать.

Нормальный режим

Нормальный режим — это самый базовый режим зарядки. В нормальном режиме зарядка аккумулятора с 0 до 100 % обычно занимает 2–4 часа.

Режим быстрой зарядки

Если необходимо, чтобы аккумулятор заряжался быстрее, чем в нормальном режиме, переключите зарядку аккумулятора в режим быстрой зарядки.

Режим сохранения электроэнергии

Если компьютер постоянно подключен к электрической розетке, подумайте о том, чтобы переключить зарядку аккумулятора в режим сохранения электроэнергии. В режиме сохранения электроэнергии аккумулятор не заряжается полностью. Вместо этого зарядка аккумулятора будет держаться в диапазоне 75–80 %. Это позволяет продлить работоспособность аккумулятора.

Примечание: Если перед началом работы необходимо полностью зарядить аккумулятор компьютера, отключите режим сохранения электроэнергии, переключив зарядку аккумулятора в нормальный режим зарядки или режим быстрой зарядки.

Режим ночной зарядки аккумулятора

Некоторые люди используют компьютеры в определенное время. Они заканчивают рабочий день с низким уровнем зарядки аккумулятора на компьютере. Они ставят компьютеры на зарядку ночью, и им необходимо, чтобы аккумулятор полностью зарядился к следующему утру, чтобы они могли отсоединить компьютер и взять его на работу. Это происходит примерно в одно и то же время каждый день. Если вы узнаете себя, подумайте о том, чтобы включить режим ночной зарядки аккумулятора.

Режим ночной зарядки аккумулятора влияет на зарядку аккумулятора ночью, когда вы обычно спите. Если эта функция включена, компьютер регулярно адаптирует поведение зарядки на основании данных о том, когда вы ставите компьютер на зарядку в ночное время и отсоединяете его утром. Ночью аккумулятор заряжается до определенного уровня, и этот уровень сохраняется в течение длительного периода времени, прежде чем зарядка будет продолжена до 100 %. Режим ночной зарядки аккумулятора обеспечивает безопасную зарядку ночью и позволяет продлить работоспособность аккумулятора.

Примечание: Если режим ночной зарядки аккумулятора включен, то, отключив однажды компьютер от зарядки намного раньше обычного, вы можете обнаружить, что аккумулятор заряжен не полностью.

Если аккумулятор компьютера поддерживает режим ночной зарядки аккумулятора, его можно включить в Lenovo Vantage или Lenovo PC Manager.

Восстановление полной емкости аккумулятора

Если компьютер постоянно подключен к электрической розетке и аккумулятор редко разряжается, аккумулятор может не заряжаться до полной емкости, даже если индикатор заряда показывает 100 %. Вы можете восстановить возможность полной зарядки аккумулятора, просто разрядив и снова зарядив аккумулятор.

Шаг 1. Отсоедините компьютер и используйте его, пока уровень зарядки аккумулятора не опустится ниже 20 %.

Шаг 2. Подключите компьютер и зарядите аккумулятор до 100 %.

Настройка поведения кнопки питания

По умолчанию нажатие кнопки питания переводит компьютер в спящий режим. Тем не менее, поведение кнопки питания можно изменить на панели управления Windows.

Шаг 1. Введите Панель управления в окне поиска Windows и нажмите enter. Перейдите на панель управления и настройте просмотр в виде крупных или мелких значков.

Шаг 2. Выберите опции управления электропитанием и кликните на том действии, которое вы хотите задать для кнопки питания.

Настройка интервалов перехода в энергосберегающий режим

Настройка интервалов перехода компьютера в спящий режим и отключения дисплея – это эффективный способ снизить энергопотребление. В операционной системе Windows предусмотрены стандартные настройки таймеров для этих параметров, которые вы можете изменить в соответствии со своими предпочтениями.

Шаг 1. Выберите **Пуск → Настройка → Система → Питание и аккумулятор → Время ожидания экрана, спящего режима и режима гибернации**.

Шаг 2. Настройте параметры.

При использовании ноутбуков можно настроить отдельные периоды времени ожидания для двух сценариев использования: когда компьютер подключен к сети и когда он работает от аккумулятора.

Стандартные интервалы перехода в энергосберегающий режим

В операционной системе компьютера по умолчанию включены следующие значения времени ожидания. Их можно настроить в соответствии с личными предпочтениями.

Примечание: Установка оптимальных интервалов ожидания – это эффективный способ сократить энергопотребления компьютера. Чтобы эффективно отключить эту функцию энергосбережения, старайтесь не устанавливать слишком длинные значения времени ожидания.

Табл. 5. Стандартные интервалы перехода в спящий режим и отключения дисплея

Действие энергосбережения	Состояние питания	Интервал (в минутах)
Выключение экрана	Подключено к сети	5

Табл. 5. Стандартные интервалы перехода в спящий режим и отключения дисплея (продолж.)

Действие энергосбережения	Состояние питания	Интервал (в минутах)
	От аккумулятора	3
Перевод компьютера в спящий режим	Подключено к сети	5
	От аккумулятора	3

Примечание: Чтобы вывести компьютер из спящего режима, нажмите кнопку питания или любую клавишу на клавиатуре.

Режимы работы системы

На компьютере Lenovo предустановлено несколько режимов работы. Максимально достижимая производительность, энергопотребление и ограничение скорости вентилятора радиатора зависят от режима работы. При переключении режимов работы учитывайте следующие условия.

- Условия, в которых используется компьютер; и
- Задачи, выполняемые на компьютере

Режим работы можно переключить в предварительно установленном приложении Lenovo Vantage или Lenovo PC Manager. Для быстрого переключения также можно использовать сочетание клавиш **fn + Q**. На большинстве компьютеров Lenovo обычно доступно три режима. В следующей таблице перечислены режимы работы и рекомендуемые условия для каждого режима.

Примечание: Режимы работы, перечисленные в таблице, носят описательный характер и могут отличаться от отображаемых приложением.

Табл. 6. Режимы работы и рекомендуемые условия их использования

Режим работы	Рекомендуемые условия
Высокое быстродействие	<ul style="list-style-type: none"> • Компьютер подключен к электрической розетке. • Вам нужна оптимальная производительность; и • Вам все равно, если вентилятор слегка шумит.
Автоматический (сбалансированный)	Вы планируете часто переключаться между разными задачами компьютера в течение определенного периода времени.
Режим энергосбережения (тихий)	<ul style="list-style-type: none"> • Компьютер работает от аккумулятора; или • Вы хотите, чтобы компьютер работал максимально тихо.

Примечание: В режиме «Автоматический (сбалансированный)» компьютер динамически переключается между режимом «Высокая производительность» и режимом «Режим энергосбережения (тихий)» в зависимости от задач, выполняемых на компьютере.

Настраиваемая частота обновления дисплея (в некоторых моделях)

Возможно, вы этого не замечаете, но содержимое на экране компьютера постоянно обновляется. Частота обновления дисплея означает количество раз в секунду, когда обновляется содержимое на экране, и измеряется в герцах (Гц).

Частота обновления 60 Гц достаточна в большинстве ситуаций и эффективна с точки зрения сбережения энергии. Однако, если вы просматриваете видео или играете в компьютерные игры, более высокая частота обновления обычно обеспечивает более плавный просмотр.

Дисплеи некоторых компьютеров Lenovo поддерживают двойную частоту обновления. На таком компьютере можно вручную переключать дисплей для работы с более высокой или более низкой частотой обновления. В операционных системах Windows параметры для настройки вручную обычно можно найти в разделе **Настройка** → **Система** → **Дисплей**. Для быстрого переключения частоты обновления дисплея также можно использовать сочетание клавиш fn + R.

Примечание: Не все дисплеи поддерживают двойную частоту обновления. Если не удастся найти параметры для изменения частоты обновления дисплея, частота обновления дисплея может быть фиксированной или не может быть изменена вручную.

Подключение к сети

Подключение к сети Wi-Fi

Убедитесь в наличии безопасной учетной записи сети Wi-Fi и необходимых учетных данных.

Шаг 1. Выберите  в правом нижнем углу дисплея.

Шаг 2. Выберите доступную сеть, затем выберите **Подключиться**.

Если необходимо автоматически подключиться к этой сети Wi-Fi при следующем запуске компьютера, выберите **Подключаться автоматически**, прежде чем выбрать **Подключиться**.

Шаг 3. Введите учетные данные при необходимости, затем следуйте инструкциям на экране для подключения к нужной сети Wi-Fi.

Установка проводного подключения

Шаг 1. Подключите кабель Ethernet к разъему Ethernet на компьютере.

Шаг 2. Подключите другой конец кабеля Ethernet к настенной сетевой розетке или маршрутизатору.

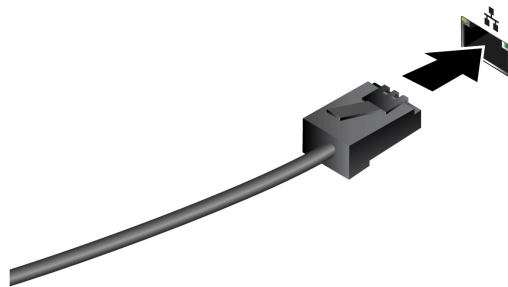

Примечание: Если на компьютере нет разъема Ethernet, можно приобрести адаптер USB-C to Ethernet у Lenovo на веб-сайте <https://www.lenovo.com/accessories>.

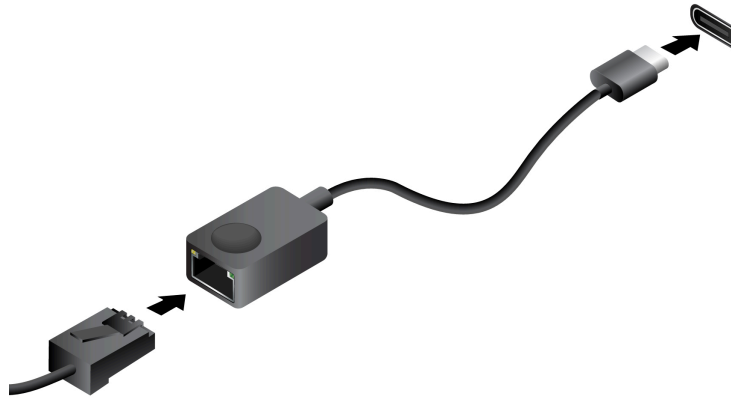

Уникальные приложения Lenovo

Lenovo Vantage

Lenovo Vantage — это комплексное решение, которое помогает обновить компьютер, настроить параметры оборудования и получить доступ к персонализированной поддержке.

Если приложение Lenovo Vantage предварительно установлено на компьютере, введите Vantage в поле поиска Windows, чтобы запустить его.

Примечания:

- Доступные функции могут различаться в зависимости от модели компьютера.
- Последнюю версию этого приложения можно загрузить в Microsoft Store.

Smart Connect

Приложение Smart Connect используется для быстрого сопряжения компьютера со смартфоном Motorola и планшетом Lenovo. С помощью Smart Connect вы можете:

- Запускать мобильные приложения на компьютере
- Быстро передавать контент между подключенными устройствами
- Создавать зеркальное отражение дисплея телефона или виртуальный экран телефона на компьютере
- Выполнять копирование и вставку между подключенными устройствами
- Использовать камеру телефона или планшета как веб-камеру компьютера
- Управлять телефоном или планшетом, используя клавиатуру или мышь компьютера
- Расширять или транслировать изображение с экрана компьютера на планшет

Примечание: Функции Smart Connect периодически обновляются, что позволяет повысить эффективность работы. После установки обновлений могут добавляться или изменяться функции.

Чтобы открыть Smart Connect, введите Smart Connect в поле поиска Windows и выберите соответствующий результат. Также вы можете быстро запустить приложение, используя горячую клавишу  (F11).

Smart Note

Во время деловых разговоров или совещаний вы можете захотеть записать важные советы и идеи, пришедшие вам в голову. Кроме того, вам может понадобиться сохранить изображения, снимки экрана и даже аудиозаписи, чтобы впоследствии вспомнить детали разговора. Приложение Smart Note предназначено для того, чтобы делать записи необычным способом, отличающихся от традиционных методов. Если в комплект вашего ПК входит перо Lenovo Yoga Pen (далее «перо»), мы рекомендуем использовать его, чтобы с удобством пользоваться всеми возможностями Smart Note.

Вы можете открыть предустановленное на вашем ПК приложение Smart Note, введя Smart Note в поле поиска Windows и выбрав найденный результат.



Табл. 7. Удобные функции Smart Note

Функция	Описание
Заметки на экране блокировки	Если функция заметок на экране блокировки включена, вы можете открыть приложение Smart Note, наведя кончик пера на заблокированный экран. Примечание: Функцию заметок на экране блокировки можно включить во всплывающем окне или в настройках Smart Note.
Быстрые жесты	<ul style="list-style-type: none">• Чтобы открыть Smart Note, проведите кончиком пера от правого нижнего угла экрана ПК к центру.• Чтобы активировать функцию снимка экрана, проведите кончиком пера от левого нижнего угла экрана ПК к центру.
Вставить снимок экрана или изображение	С интуитивно понятным пользовательским интерфейсом вы сможете легко вставлять в свои заметки снимки экрана или изображения.

Табл. 7. Удобные функции Smart Note (продолж.)

Функция	Описание
Добавить звук	Аудиозаписи помогут воссоздать обстановку и вспомнить все детали. Ваши заметки будут автоматически синхронизироваться с исходной аудиозаписью.
Смена темы	При создании заметок вы сможете выбирать предпочитаемый стиль фона из множества доступных вариантов.
Пишите пальцем	Если у вас нет при себе пера, вы также можете делать заметки пальцем.

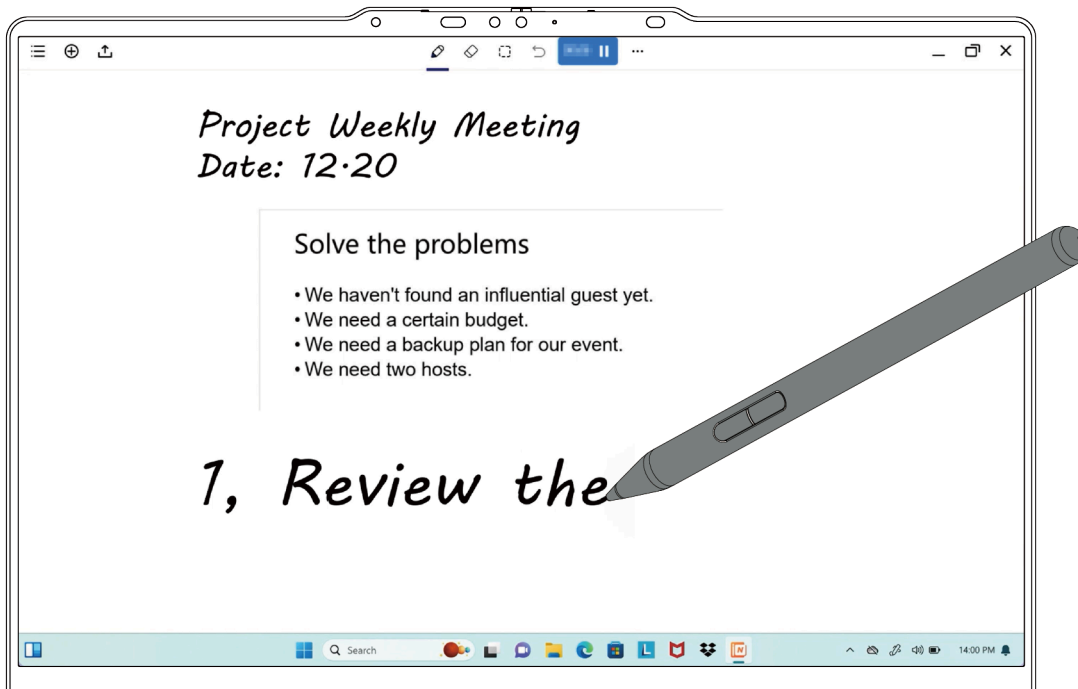
Примечание: Доступные функции могут изменяться, и их состав в разных моделях компьютеров может отличаться. См. описание конкретной модели фактически приобретенного изделия.

Lenovo AI Now

Lenovo AI Now — ваш личный конфиденциальный ИИ-помощник. Он позволяет работать более продуктивно, создавая личную библиотеку знаний, помогает найти вдохновение, писать и делать выводы, а также предоставляет возможности диагностики, устранения неисправностей и быстрой настройки вашего компьютера.

Чтобы открыть Lenovo AI Now, введите Lenovo AI Now в поле поиска Windows и нажмите на найденный результат. Также вы можете быстро запустить его, используя горячую клавишу ☆.

Примечания:

- Помощник Lenovo AI Now доступен не во всех моделях компьютеров. В тех моделях, где данное приложение не установлено, горячая клавиша ☆ открывает панель быстрого запуска.
- Функции Lenovo AI Now периодически обновляются, что позволяет повысить эффективность работы. После установки обновлений могут добавляться или изменяться функции.

Используйте Yoga в различных режимах

Экран компьютера можно открыть на любой угол в диапазоне до 360 градусов, что позволяет использовать его в различных целях.

Примечания:

- Не применяйте слишком большое усилие, поворачивая дисплей либо нажимая на правый верхний или левый верхний угол дисплея. В противном случае возможно повреждение дисплея или петель компьютера.
- В режиме консоли, тента и планшета клавиатура и манипулятор автоматически отключаются. Вместо этого используйте сенсорный экран для управления компьютером. При переключении в режим ноутбука из других режимов клавиатура и манипулятор снова включатся автоматически.

Режим

Режим ноутбука

**Назначение**

- Ввод текста
- Выполнение операций перетаскивания с помощью сенсорной панели

Режим консоли

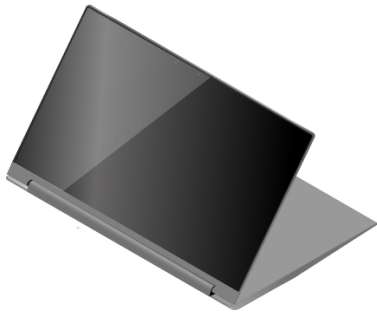

- Проведение презентации
 - Просмотр слайд-шоу
-

Режим

Режим тента

Назначение

Просмотр фильмов

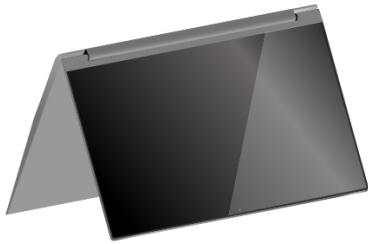

Режим планшета

Возможность играть в игры, поддерживающие сенсорное управление



Примечание: Рисунки продуктов в этом разделе используются для демонстрации функций, которые поддерживаются рядом продуктов Lenovo. Это нормально, если они отличаются от модели вашего продукта.

Глава 3. Подробнее о компьютере

Интеллектуальные функции

На вашем компьютере может быть предустановлена программа Lenovo Vantage или Lenovo PC Manager. Большинство описанных здесь характеристик можно включить или отключить в одном из этих приложений. Другие характеристики могут быть включены в отдельном приложении.

Примечания:

- Характеристики программного обеспечения могут быть изменены. См. конкретную модель фактически приобретенного изделия.
- Чтобы активировать характеристики, вам может понадобиться выполнить онлайн-обновление приложений.

Режим ухода за глазами

Режим ухода за глазами с помощью интеллектуального алгоритма регулирует цветовую температуру экрана и помогает снизить усталость или напряжение глаз.

Обнаружение присутствия (в некоторых моделях)

Обнаружение присутствия позволяет повысить эффективность работы за счет автоматического выхода из спящего режима и входа в систему, а также уменьшения яркости дисплея и блокировки компьютера в зависимости от обнаружения пользователя.



Для выбранных видеоплееров эта функция приостановит воспроизведение любого видео, когда вы покидаете компьютер, и возобновит его по возвращении.

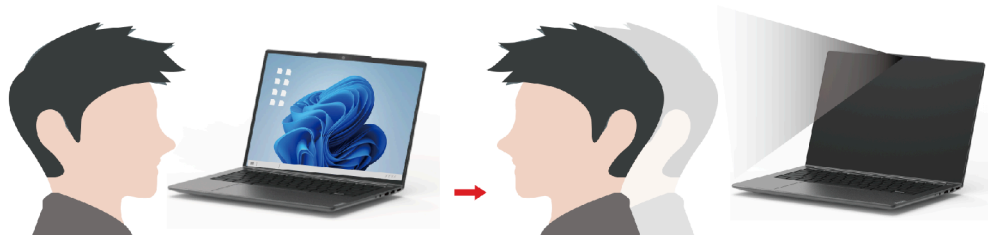

Примечание: В некоторых моделях эта функция может быть недоступна, когда линза камеры заблокирована.

Супер разрешение (в некоторых моделях)

За счёт возможностей и потенциала процессоров Intel функция супер разрешения позволяет проигрывать видеоролики с разрешением, превосходящим разрешение оригинального видео. Это особенно хорошо работает в случаях, когда исходное видео имеет низкое разрешение.

Для большинства проигрывателей супер-разрешение можно включить или отключить в Lenovo Vantage или Lenovo PC Manager, но для некоторых специфических проигрывателей эту функцию необходимо включить вручную.

Умное шумоподавление

Умное шумоподавление — это функция шумоподавления, доступная в некоторых моделях продуктов Lenovo. Фильтруя входящие и исходящие шумы, функция умного шумоподавления улучшает качество звука.



Функция	Описание	Замечания
Шумоподавление микрофона	Распознавание голоса: компьютер захватывает несколько голосов таким образом, что определяется их пространственное положение.	<ul style="list-style-type: none"> Эта функция действует, только если в качестве средств ввода используются встроенные микрофоны/массивы или проводные микрофоны с разъемом 3,5 мм. Чтобы отключить эту функцию, выберите Выкл.
	Только мой голос: для использования этого параметра необходимо записать свой голос, чтобы компьютер захватывал только его и пытался устранять другие голоса. Примечание: Чтобы удалить запись голоса, выберите УДАЛИТЬ МОЙ ГОЛОС .	
	Обычный: компьютер фокусируется на голосе человека, который смотрит на него, и подавляет звуки окружающей среды.	
	Несколько голосов: компьютер захватывает несколько голосов в расширенном диапазоне перед компьютером.	
Шумоподавление динамиков	Компьютер отфильтровывает другие звуки для воспроизведения только человеческих голосов.	Эта функция неприменима к таким сценариям, как прослушивание музыки и просмотр видео.

Примечания:

- В зависимости от оборудования компьютер может не поддерживать все описанные выше функции и параметры.
- Эту функцию можно просмотреть и настроить в разделе **Параметры устройств** в Lenovo Vantage или Lenovo PC Manager.

Dolby Atmos

Если на вашем ПК предустановлено программное обеспечение Dolby Atmos, вы можете установить или определить профили Dolby в приложении Lenovo Vantage или Lenovo PC Manager.

В Dolby Atmos входит набор тщательно настроенных параметров обработки звука. Вы можете выбрать профиль, лучше всего подходящий для ваших нужд, и настроить его по мере необходимости.

Доступные профили описаны в таблице ниже.

Табл. 8. Доступные профили Dolby Atmos

Профиль	Описание
Динамический	Технология Dolby определяет тип контента и выполняет автоматическую настройку.
Фильм	Виртуальный объемный звук и четкие диалоги помогут вам следить за всеми деталями сюжета.
Музыка	Насыщенный детальный звук, оптимизированный для музыки.
Игра	Четкое определение местоположения упрощает обнаружение источника звука с любого угла.
Голос	Четкое и стабильное качество голоса для виртуальных собраний и звонков.
Настраиваемый	Дополнительная гибкость с настраиваемыми параметрами обработки звука. Примечание: Вы можете создать несколько настраиваемых профилей, подходящих для разных сценариев.

Взаимодействие с компьютером

Горячие клавиши

Горячие клавиши обеспечивают быстрый доступ к часто используемым параметрам и приложениям. Они расположены в верхнем ряду клавиатуры и обычно используются вместе с функциональными (F1–F12) и некоторыми другими клавишами. Функция каждой горячей клавиши обозначается значком, напечатанным на клавише. Клавиатура компьютера может поддерживать только часть указанных горячих клавиш.

Табл. 9. Функции горячих клавиш



















Значок горячей клавиши	Описание функции
	Выключение или включение звука.
	Уменьшение громкости.
	Увеличение громкости.
	Включение или отключение микрофона.
	Уменьшение яркости экрана.
	Увеличение яркости экрана.
	Выбор и настройка устройств отображения.

Табл. 9. Функции горячих клавиш (продолж.)

Значок горячей клавиши	Описание функции
	Включение или отключение режима «в самолете».
	Открытие приложения «Параметры».
	Блокировка экрана.
	Открытие приложения «Smart Connect».
	Открытие приложения «Калькулятор».
	Открытие приложения Lenovo AI Now или панели быстрого запуска.
	Открытие приложения «Ножницы».
	Запуск/приостановка воспроизведения звука или видео.
	Остановка воспроизведения звука или видео.
	Воспроизведение предыдущего аудио- или видеофайла в списке воспроизведения.
	Воспроизведение следующего аудио- или видеофайла в списке воспроизведения.

Переключатель fn lock

fn lock — это электронный переключатель, который влияет на использование функций горячих клавиш. Чтобы включить или отключить его, нажмите fn + esc.

Примечание: Клавиша esc находится в левом верхнем углу клавиатуры. Она оснащена светодиодным индикатором, который указывает состояние переключателя fn lock.



Рисунок 9. Расположение клавиш fn lock и fn

На клавиатуре Lenovo горячие клавиши обычно расположены в верхнем ряду. Эти горячие клавиши используются вместе с функциональными клавишами (F1–F12) и другими клавишами. Для этих двойных функциональных клавиш значки или символы, обозначающие основные функции, напечатаны поверх значков и символов, обозначающих дополнительные функции.

- А. Значок или символ, обозначающий основную функцию
- В. Значок или символ, обозначающий дополнительную функцию

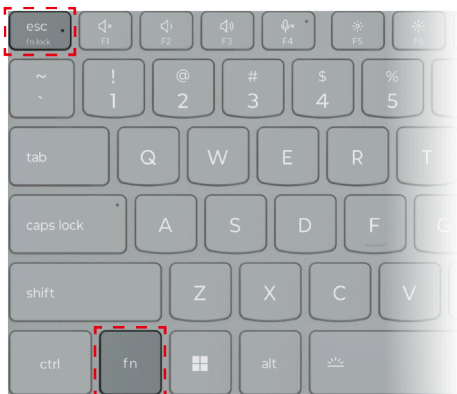

Рисунок 10. Расположение двойной функциональной клавиши

Табл. 10. fn lock и двойные функциональные клавиши

Светодиодный индикатор fn lock (esc)	Состояние fn lock	Нажатие только горячей клавиши	Нажатие горячей клавиши с удержанием клавиши fn
Выкл.	Выключено	Основная функция	Дополнительная функция
Вкл.	Включено	Дополнительная функция	Основная функция

Комбинации клавиш, включающие клавишу fn

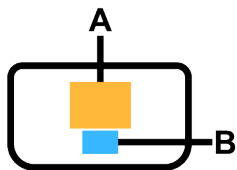
Клавишу fn можно использовать в сочетании с определенными клавишами для настройки параметров устройства или активации дополнительных функций.

Табл. 11. Комбинации клавиш, включающие клавишу fn

Комбинации клавиш	Функция
fn + Q	Переключение активного режима питания компьютера
fn + R*	Переключение частоты обновления встроенного дисплея
fn + M	Включение или выключение сенсорной панели
fn + N	Отображение ключевой информации об устройстве
fn + Пробел	Регулировка подсветки клавиатуры
fn + B	Break
fn + P	Pause
fn + S	SysRq
fn + K	ScrLk
fn + I	Insert
fn + T	PrtScr
fn + клавиша со стрелкой влево	Home
fn + клавиша со стрелкой вправо	End

Табл. 11. Комбинации клавиш, включающие клавишу fn (продолж.)

Комбинации клавиш	Функция
fn + клавиша со стрелкой вверх	PgUp
fn + клавиша со стрелкой вниз	PgDn

* в некоторых моделях

Комбинации клавиш, включающие клавишу с логотипом Windows

Клавиша с логотипом Windows расположена в левом нижнем углу клавиатуры. Ее можно использовать отдельно или в сочетании с определенными клавишами для быстрого изменения параметров и доступа к служебным программам операционной системы Windows. В таблице ниже перечислены часто используемые сочетания клавиш. Чтобы получить полный список всех сочетаний клавиш, где используется клавиша с логотипом Windows, ознакомьтесь документацию Microsoft в Интернете.

Табл. 12. Сочетания клавиш, включающие клавишу с логотипом Windows

Клавиша или комбинация клавиш	Функция
Клавиша с логотипом Windows 	Открытие или закрытие меню «Пуск»
+ A	Открытие или закрытие быстрых настроек
+ D	Возврат на рабочий стол
+ E	Открытие проводника
+ I	Открытие раздела «Настройка»
+ L	Блокировка экрана
+ M	Сворачивание всех открытых окон
+ N	Открытие или закрытие области уведомлений
+ P	Переключение многоэкранных режимов
+ W	Открытие или закрытие виджетов
+ ; (точка с запятой)	Открытие панели эмодзи
+ Tab	Открытие или закрытие представления задач
+ PrtSc	Создание снимка экрана в полноэкранном режиме и сохранение его в файле

Клавиша Copilot

Наступила эпоха искусственного интеллекта, и на клавиатуре многих ПК Lenovo теперь есть клавиша Copilot. Она расположена в нижнем или верхнем ряду клавиатуры и помечена значком .

На ПК с Windows, где имеется и активирован Copilot в Windows, при нажатии клавиши Copilot открывается помощник Copilot в Windows. В противном случае при нажатии кнопки Copilot открывается Windows Search.

Примечание: Copilot в Windows может быть доступен не во всех регионах. В регионах, где доступен Copilot в Windows, может потребоваться обновить операционную систему Windows до версии 23H2 или выше в Центре обновления Windows, чтобы Copilot в Windows стал доступен.

Жесты для сенсорной панели

Сенсорная панель — это встроенный манипулятор компьютера. Для навигации по операционной системе и приложениям можно коснуться сенсорной панели и провести по ней пальцами. Кроме того, операционная система Windows поддерживает жесты несколькими пальцами на сенсорной панели для повышения производительности при взаимодействии с операционной системой.

Табл. 13. Жесты несколькими пальцами для сенсорной панели

Жест	Функция
<p>Проведение двумя пальцами по вертикали</p> 	Прокрутка страниц
<p>Сведение или разведение двух пальцев на сенсорной панели</p> 	Уменьшение или увеличение масштаба
<p>Касание сенсорной панели двумя пальцами</p> 	Отображение контекстного меню (щелчок правой кнопкой мыши)
<p>Проведите вверх тремя или четырьмя пальцами</p> 	Отображение всех открытых окон
<p>Проведите вниз тремя или четырьмя пальцами</p> 	Возврат на рабочий стол

Табл. 13. Жесты несколькими пальцами для сенсорной панели (продолж.)

Жест	Функция
	
<p>Проведение тремя пальцами влево или вправо</p> 	<p>Переключение между открытыми приложениями</p>
<p>Касание сенсорной панели тремя пальцами</p> 	<p>Открытие Windows Search</p>
<p>Касание сенсорной панели четырьмя пальцами</p> 	<p>Открытие центра уведомлений</p>

Изменение функций жестов для сенсорной панели по умолчанию

Функции жестов для сенсорной панели с использованием трех пальцев можно изменить в разделе «Параметры Windows».

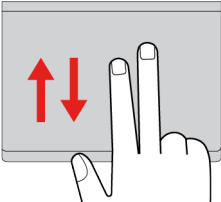
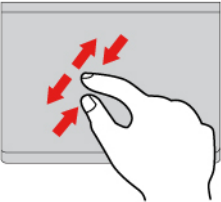
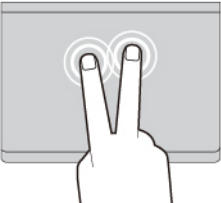
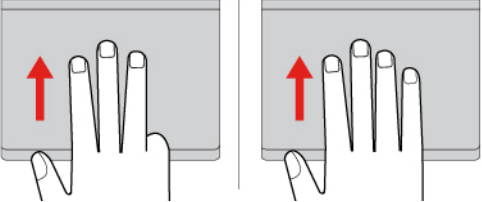
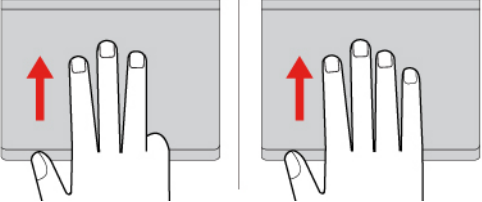
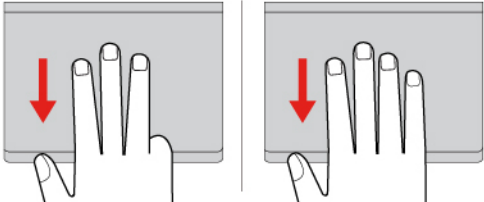
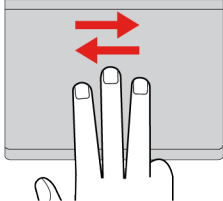
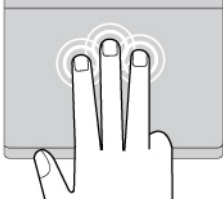
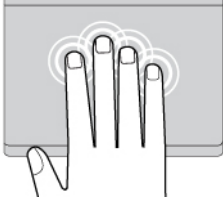
Шаг 1. Выберите **Настройки** → **Bluetooth и устройства** → **Сенсорная панель**.

Шаг 2. В разделе **Жесты с использованием трех пальцев** измените функции жестов проведения или касания пальцами в раскрывающихся списках.

Сенсорные операции, поддерживаемые Windows

На компьютерах с сенсорным экраном можно прикасаться к экрану непосредственно пальцами, взаимодействуя с компьютером более естественным образом. В таблице ниже перечислены часто используемые сенсорные операции, которые поддерживаются операционной системой Windows.

Сенсорная операция

Выполняемые задачи

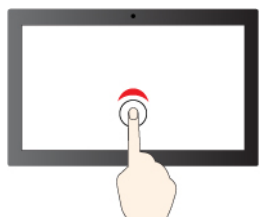

Касание

Открытие приложений, документов и вызов других функций на панели задач или в меню Пуск



Быстро коснитесь два раза

Открытие приложений, закрепленных на рабочем столе



Коснитесь, удерживайте и отпустите

Открытие контекстного меню

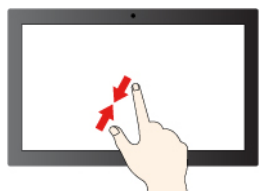

Свести пальцы

Уменьшение

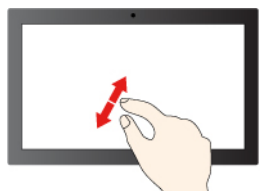

Развести пальцы

Увеличение

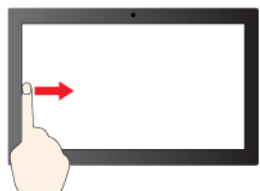

Проведение пальцем от левого края

Открытие панели виджетов

Сенсорная операция

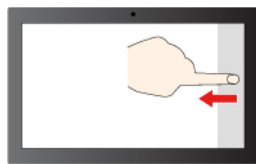

Проведение пальцем от правого края

Выполняемые задачи

Открытие центра уведомлений

Операционная система Windows также поддерживает жесты 3-мя и 4-мя пальцами на экране и сенсорной панели. Их можно настроить, перейдя в раздел **Настройки → Bluetooth и устройства**.

Подключение к внешнему дисплею

Подключение к проводному дисплею

Подключите компьютер к нужному дисплею с помощью соответствующего кабеля.

Шаг 1. Подключите один конец кабеля дисплея к разъему HDMI или многоцелевому разъему USB Type-C на компьютере.

Шаг 2. Подключите другой конец кабеля к дисплею.

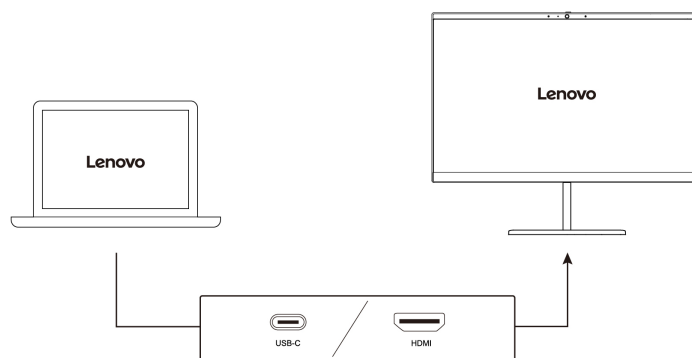

Подключение к беспроводному дисплею

Убедитесь в выполнении следующих условий:

- И компьютер, и дисплей поддерживают технологию Miracast®.
- Дисплей подключен к той же сети Wi-Fi, что и компьютер, и его можно обнаружить.

Шаг 1. Нажмите сочетание клавиш Windows + K.

Компьютер выполнит поиск беспроводных устройств отображения и аудиоустройств и отобразит список результатов.

Шаг 2. Выберите дисплей, к которому нужно подключиться, и следуйте инструкциям на экране.

Изменение настроек дисплея

Шаг 1. Щелкните правой кнопкой мыши пустую область на рабочем столе и выберите пункт **Параметры дисплея**.

На компьютере откроется окно **Дисплей**.

Шаг 2. Выберите дисплей, параметры которого необходимо изменить.

Шаг 3. Измените параметры дисплея соответствующим образом.

Настройка режима отображения





Шаг 1. Нажмите  или fn + .

На компьютере отобразится список режимов отображения с выделенным текущим режимом.

Шаг 2. Выберите режим отображения в списке.

Включение ночного света

Функция ночного света в Windows 11 позволяет пользователям переключаться на более теплые тона, уменьшая излучение синего света и, соответственно, нагрузку на глаза или усталость.

Шаг 1. Откройте меню быстрых настроек, выбрав в правой части панели задач значок сети, звука или аккумулятора (  ) в крайней правой части панели задач или используя сочетание клавиш  + A.

Шаг 2. Выберите кнопку для включения и выключения ночного света.

Примечание: В некоторых версиях Windows 11 пользователи могут персонализировать быстрые настройки. Если кнопка ночного света не отображается, ее можно добавить в меню быстрых настроек, нажав кнопку редактирования ().

Дополнительные советы по снижению нагрузки на глаза или усталости см. по адресу <https://www.lenovo.com/us/en/compliance/visual-fatigue>.

Регулировка цветовой температуры

Если режим ночного света в Windows 11 включен, можно регулировать цветовую температуру экрана.

Шаг 1. Выберите **Пуск** → **Параметры**.

Шаг 2. Выберите **Система** → **Дисплей** → **Параметры ночного света**.

Шаг 3. Отрегулируйте цветовую температуру с помощью ползунка.

Примечание: Некоторые ПК Lenovo имеют сертификат на низкий уровень синего света. Эти ПК тестируются с включенным режимом ночного света и значением цветовой температуры 48 или выше.

Защита конфиденциальности с помощью шторки камеры

Шторка камеры — это механический компонент, который предотвращает любые попытки захватить ваше изображение, тем самым защищая вашу конфиденциальность. Чтобы закрыть объектив камеры, переместите шторку камеры влево. Если нужно использовать камеру, переместите шторку камеры вправо.

Если вы переместите шторку камеры влево во время видеозвонка, ваши собеседники не смогут вас увидеть. Если вы переместите шторку камеры вправо, они снова вас увидят.

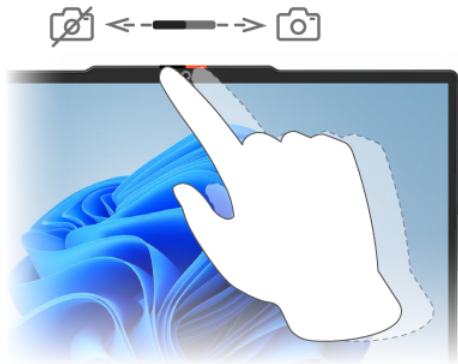

Примечание: В некоторых моделях компьютеров функции обнаружения присутствия человека и определения освещения могут быть недоступны, если линза камеры заблокирована.

Меню «Кнопка Novo»

Меню «Кнопка Novo» можно отобразить до запуска операционной системы. В меню можно выполнить следующие операции:

- Запуск программы BIOS/UEFI Setup Utility
- Открыть меню выбора загрузочного устройства
- Открыть экран параметров загрузки Windows

Примечание: На экране параметров загрузки Windows можно выполнить следующие операции:

- Запустить компьютер с помощью диска восстановления
- Переустановка компьютера
- Открыть экран дополнительных параметров

Открытие меню «Кнопка Novo»

На компьютерах Lenovo с кнопкой Novo можно нажать кнопку, чтобы открыть меню «Кнопка Novo».

Шаг 1. Выключите компьютер.

Шаг 2. Откройте ЖК-экран и нажмите кнопку Novo.

Примечание: Либо выключите компьютер. Нажмите клавишу fn и кнопку питания, чтобы открыть меню «Кнопка Novo».

Установка паролей в UEFI/BIOS Setup Utility

В этом разделе представлены типы паролей, которые можно установить в программе Setup Utility в UEFI (Unified Extensible Firmware Interface) или BIOS (Basic Input/Output System).

Типы паролей

В UEFI/BIOS Setup Utility можно задать разные типы паролей.

Тип пароля	Предварительное требование	Использование
Пароль администратора	Нет	Этот пароль необходимо ввести для запуска программы Setup Utility.
Пароль пользователя	Должен быть задан пароль администратора.	Пароль пользователя можно использовать для запуска программы Setup Utility.
Главный пароль на доступ к жесткому диску	Нет	Этот пароль необходимо ввести для запуска операционной системы.
Пользовательский пароль на доступ к жесткому диску	Должен быть задан главный пароль на доступ к жесткому диску.	Пользовательский пароль на доступ к жесткому диску можно использовать для запуска операционной системы.

Примечания:

- Пароли, установленные с помощью программы Setup Utility, могут состоять только из буквенно-цифровых символов.
- В случае запуска программы Setup Utility с использованием пароля пользователя можно изменить только некоторые параметры.

Задание пароля администратора

Задайте пароль администратора для предотвращения несанкционированного доступа к программе UEFI/BIOS Setup Utility.

Внимание: Если вы забудете пароль администратора, то авторизованные сервисные специалисты Lenovo не смогут сбросить его. Вы должны доставить ваш компьютер уполномоченному сервисному специалисту Lenovo для замены материнской платы. Необходимо иметь на руках документы, подтверждающие законность приобретения вами данного компьютера, и вы должны быть готовы оплатить стоимость запасных частей и обслуживания.

Шаг 1. Откройте программу UEFI/BIOS Setup Utility.

Шаг 2. Выберите **Security → Set Administrator Password** и нажмите клавишу enter.

Шаг 3. Введите строку пароля, содержащую только буквы и цифры, и нажмите клавишу enter.

Шаг 4. Введите пароль повторно и нажмите клавишу enter.

Шаг 5. Выберите **Exit → Exit Saving Changes**.

При следующем запуске компьютера потребуется ввести пароль администратора, чтобы открыть программу Setup Utility. Если пароль **Power on Password** установлен, для запуска компьютера необходимо ввести пароль администратора или пользователя.

Изменение и удаление пароля администратора

Изменить и удалить пароль администратора может только администратор.

Шаг 1. Откройте программу UEFI/BIOS Setup Utility с помощью пароля администратора.

Шаг 2. Выберите **Security → Set Administrator Password** и нажмите клавишу enter.

Шаг 3. Введите текущий пароль.

Шаг 4. В текстовом поле **Enter New Password** введите новый пароль.

Шаг 5. В текстовом поле **Confirm New Password** снова введите новый пароль.

Примечание: Чтобы удалить пароль, нажмите клавишу enter в обоих текстовых полях и не вводите никакие символы.

Шаг 6. Выберите **Exit → Exit Saving Changes**.

При удалении пароля администратора пароль пользователя также будет удален.

Задание пароля пользователя

Перед заданием пароля пользователя необходимо задать пароль администратора.

Администратору программы Setup Utility может потребоваться задать пароль пользователя для использования программы другими пользователями.

Шаг 1. Откройте программу UEFI/BIOS Setup Utility с помощью пароля администратора.

Шаг 2. Выберите **Security → Set User Password** и нажмите клавишу enter.

Шаг 3. Введите строку пароля, содержащую только буквы и цифры, и нажмите клавишу enter. Пароль пользователя должен отличаться от пароля администратора.

Шаг 4. Введите пароль повторно и нажмите клавишу enter.

Шаг 5. Выберите **Exit → Exit Saving Changes**.

Включение пароля на включение компьютера

Если установлен пароль администратора, можно установить пароль при включении для дополнительной безопасности.

Шаг 1. Откройте программу UEFI/BIOS Setup Utility.

Шаг 2. Выберите **Security → Power on Password** и нажмите клавишу enter.

Примечание: Предварительно должен быть задан пароль администратора.

Шаг 3. Измените значение параметра на **Enabled**.

Шаг 4. Выберите **Exit → Exit Saving Changes**.

Если пароль на включение компьютера включен, при каждом включении компьютера на экране будет появляться запрос. Для запуска компьютера необходимо ввести пароль администратора или пользователя.

Задание пароля на доступ к жесткому диску

Пароль на доступ к жесткому диску можно задать в программе Setup Utility, чтобы предотвратить несанкционированный доступ к данным.

Внимание: При задании пароля на доступ к жесткому диску будьте очень внимательны. Если вы забудете пароль доступа к жесткому диску, уполномоченный сервисный специалист Lenovo не сможет сбросить ваш пароль или восстановить данные на жестком диске. Вы должны доставить ваш компьютер уполномоченному сервисному специалисту Lenovo для замены жесткого диска. Необходимо иметь на руках документы, подтверждающие законность приобретения вами данного компьютера, и вы должны быть готовы оплатить стоимость запасных частей и обслуживания.

Шаг 1. Откройте программу UEFI/BIOS Setup Utility.

Шаг 2. Выберите **Security → Set Hard Disk Password** и нажмите клавишу enter.

Примечание: В случае запуска программы Setup Utility с использованием пароля пользователя задать пароль на доступ к жесткому диску невозможно.

Шаг 3. Следуйте инструкциям на экране, чтобы задать главный и пользовательский пароли.

Примечание: Главный и пользовательский пароли на доступ к жесткому диску необходимо задать одновременно.

Шаг 4. Выберите **Exit → Exit Saving Changes**.

Если задан пароль на доступ к жесткому диску, для запуска операционной системы необходимо указать правильный пароль.

Изменение или удаление пароля на доступ к жесткому диску

Шаг 1. Откройте программу UEFI/BIOS Setup Utility.

Шаг 2. Выберите **Security**.

Шаг 3. Измените или удалите пароль на доступ к жесткому диску.

Чтобы изменить или удалить главный пароль, выберите **Change Master Password** и нажмите клавишу enter.

Примечание: При удалении главного пароля на доступ к жесткому диску также удаляется и пользовательский пароль на доступ к жесткому диску.

Чтобы изменить пользовательский пароль, выберите **Change User Password** и нажмите клавишу enter.

Примечание: Отдельно удалить пользовательский пароль на доступ к жесткому диску невозможно.

Шаг 4. Выберите **Exit → Exit Saving Changes**.

Изменение параметров в UEFI/BIOS Setup Utility

В этом разделе представлен обзор UEFI/BIOS и описаны операции, которые можно выполнить в программе Setup Utility.

Что такое UEFI/BIOS Setup Utility

UEFI/BIOS — это первая программа, которая открывается при запуске компьютера. UEFI/BIOS инициализирует аппаратные компоненты и загружает операционную систему и другие программы. В компьютере может иметься программа настройки (Setup Utility), с помощью которой можно изменять определенные параметры UEFI/BIOS.

Запуск программы UEFI/BIOS Setup Utility

Шаг 1. Включите или перезагрузите компьютер.

Шаг 2. После появления на экране логотипа Lenovo постоянно нажимайте клавишу F2.

Примечание: Если на компьютере включен режим быстрых клавиш, нажмите сочетание клавиш fn + F2.

Выбор загрузочных устройств

Как правило, компьютер запускается с помощью программы администрирования загрузок, которая загружается с дополнительного запоминающего устройства компьютера. В отдельных случаях может

потребуется запустить компьютер с помощью программы или администратора загрузок, загруженных с другого устройства или из сети. После того как микропрограмма системы инициализирует все устройства, можно нажать клавишу прерывания, чтобы отобразить меню загрузки и выбрать нужное загрузочное устройство.

Шаг 1. Включите или перезагрузите компьютер.

Шаг 2. Нажмите F12.

Шаг 3. В меню загрузочного устройства выберите устройство для запуска компьютера.

В UEFI/BIOS Setup Utility можно менять загрузочные устройства на постоянной основе. Выберите меню **Boot**; в разделе **EFI** выберите нужное загрузочное устройство и переместите его наверх в списке устройств. Сохраните изменения и выйдите из программы настройки Setup Utility, чтобы изменения вступили в силу.

Изменение режима горячих клавиш

Шаг 1. Откройте программу UEFI/BIOS Setup Utility.

Шаг 2. Выберите **Configuration** → **Hotkey Mode** и нажмите клавишу enter.

Шаг 3. Измените значение параметра на **Disabled** или **Enabled**.

Шаг 4. Выберите **Exit** → **Exit Saving Changes**.

Включение или отключение функции Always-on

На некоторых компьютерах Lenovo с разъемами Always-on функцию Always-on можно включить или отключить в программе UEFI/BIOS Setup Utility.

Шаг 1. Откройте программу UEFI/BIOS Setup Utility.

Шаг 2. Выберите **Configuration** → **Always On USB** и нажмите клавишу enter.

Шаг 3. Измените значение параметра на **Disabled** или **Enabled**.

Шаг 4. Выберите **Exit** → **Exit Saving Changes**.

Включение или отключение функции Flip to Start

Если функция Flip to Start включена, компьютер можно включить открытием экрана.

Шаг 1. Откройте программу UEFI/BIOS Setup Utility.

Шаг 2. Выберите **Configuration**.

Шаг 3. Измените настройку для **Flip to Start**.

Примечание: В Lenovo Vantage или Lenovo PC Manager можно также установить функцию Flip to Start.

Глава 4. Аксессуары

Lenovo Yoga Pen

В комплект поставки некоторых моделей ПК входит перо Lenovo Yoga Pen (далее — перо). Перо дает удобную возможность писать и делать наброски с высокой точностью. Когда перо не используется, его можно закрепить на верхней крышке ПК с помощью магнитного крепления.

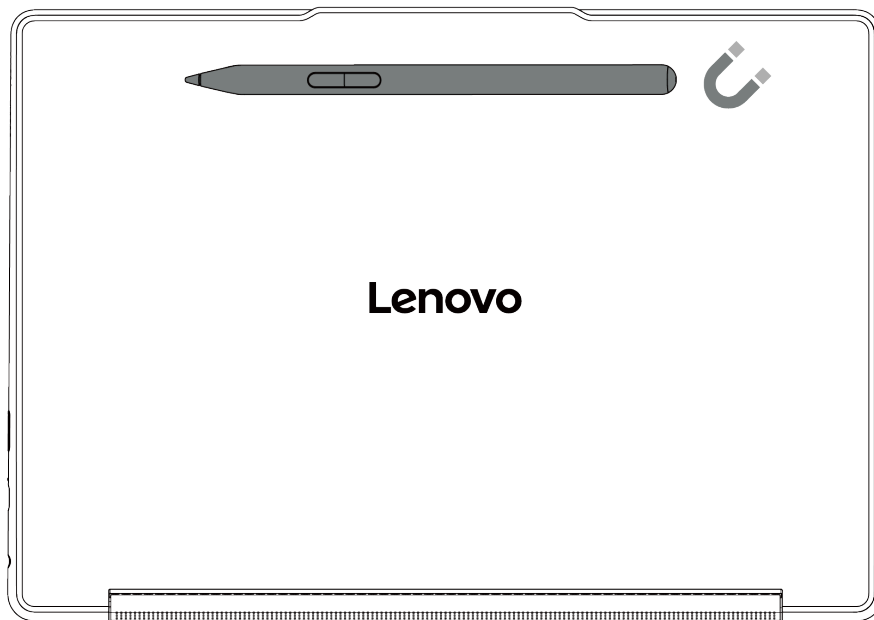

В таблице и на иллюстрации содержится подробная информация о функциях пера.

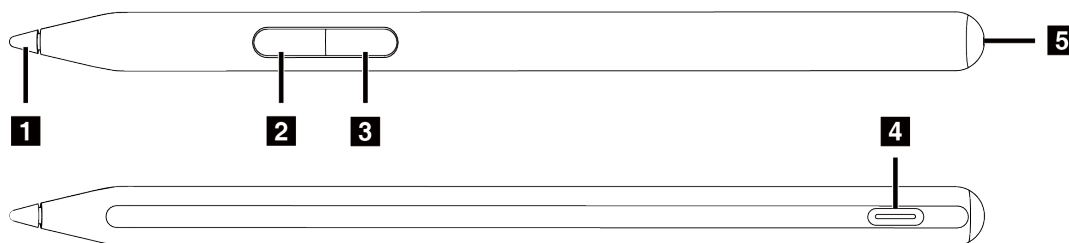

Элемент	Описание
1. Кончик пера	Предназначен для письма и рисования на сенсорном экране. Примечание: Давите на перо с той же силой, как при письме или рисовании на обычной бумаге.
2. Нижняя кнопка*	Для удаления текста или рисунков удерживайте кнопку нажатой, чтобы удалить объект в поддерживаемых приложениях.
3. Верхняя кнопка*	Чтобы сделать правый щелчок мыши, удерживайте кнопку нажатой и коснитесь экрана в поддерживаемых приложениях.
4. Разъем USB Type-C**	Зарядка пера производится с помощью кабеля USB Type-C.
5. Светодиодный индикатор питания	<ul style="list-style-type: none"> • Мигает желтым светом: Низкий уровень заряда аккумулятора. • Горит желтым светом: Перо заряжается. • Горит белым светом: Перо полностью заряжено.

* Функция по умолчанию каждой кнопки пера в разных приложениях может варьироваться.

** Чтобы предотвратить чрезмерную разрядку при транспортировке, аккумулятор компьютера устанавливается на заводе в специальный режим транспортировки. Перед первым использованием пера необходимо подключить его к источнику питания, чтобы отключить режим транспортировки.

Параметры пера

Вы можете просмотреть статус пера и настроить параметры пера в приложении Lenovo Pen Settings.

Чтобы открыть это приложение, введите *Lenovo Pen Settings* в поле поиска Windows, а затем выберите подходящий результат.

В *Lenovo Pen Settings* вы можете настроить следующие параметры:

- Просмотреть заряд батареи пера
- Изменить функции кнопок пера
- Включить или отключить нажатие при наведении
- Установите одну кнопку пера для запуска кругового меню для быстрого доступа

Примечания:

- Если на компьютере не установлено приложение *Lenovo Pen Settings*, загрузите последнюю версию драйвера WinTab на странице <https://support.lenovo.com> или из магазина Microsoft Store и установите драйвер.
- Также вы можете настроить параметры пера в разделе «Параметры пера и Windows Ink» в настройках Windows.

Lenovo TWS YOGA PC Edition

Если вы купили беспроводные наушники *Lenovo TWS YOGA PC Edition* при заказе, они будут интегрированы с вашим ПК Yoga для повышения удобства и качества звука.

После сопряжения наушников и ПК по каналу Bluetooth вы сможете просматривать состояние наушников и менять их настройки в *Lenovo Vantage* или *Lenovo PC Manager*.

Чтобы приобрести беспроводные наушники *Lenovo TWS YOGA PC Edition* отдельно, перейдите на страницу

<https://www.lenovo.com/accessories>.

Глава 5. Справка и поддержка

Часто задаваемые вопросы

Откуда можно загрузить последние версии драйверов устройств и UEFI/BIOS

- Lenovo Vantage или Lenovo PC Manager
- Веб-сайт службы поддержки Lenovo: <https://support.lenovo.com>.
- Обновление Windows

Что делать, если компьютер перестал отвечать на команды

Нажмите и удерживайте кнопку питания, пока компьютер не выключится. Затем перезагрузите компьютер.

Что делать, если на компьютер пролилась жидкость

1. Осторожно отсоедините адаптер электропитания и немедленно выключите компьютер. Чем быстрее компьютер будет обесточен, тем больше вероятность минимизировать повреждения вследствие коротких замыканий.

Внимание: Несмотря на возможность потери несохраненных данных, компьютер следует немедленно отключить. Если оставить компьютер включенным, он может стать непригодным для дальнейшего использования.

2. Перед тем как снова включить компьютер, убедитесь, что жидкость полностью высохла.

ОСТОРОЖНО:

Не пытайтесь слить жидкость, перевернув компьютер. Если снизу на компьютере есть дренажные отверстия клавиатуры, жидкость вытечет через них.

Почему мой компьютер запускается автоматически, когда я открываю крышку

Возможно, на компьютере включена функция Flip to Start. Многие ноутбуки Lenovo оснащены датчиком, который определяет угол открытия крышки. При открытии крышки этот датчик может обнаружить это поведение. Если функция Flip to Start включена, начнется автоматический запуск компьютера.

Если вам не нравится эта функция, ее можно отключить. Функцию Flip to Start можно включить или отключить в программе настройки микропрограммы компьютера или в приложении Lenovo Vantage.

Почему яркость экрана постоянно изменяется

На компьютере может быть установлен датчик освещенности и включена функция адаптивной яркости. Датчик освещенности может определять интенсивность окружающего света. С помощью данных, предоставляемых датчиком, операционная система может динамически регулировать яркость экрана.

Функцию адаптивной яркости операционной системы можно отключить. В операционных системах Windows параметры адаптивной яркости обычно можно найти в разделе **Настройка → Система → Дисплей**.

Что делать, если не удается подключиться к сети

1. Нажмите правой кнопкой мыши на значок сети  с правой стороны панели задач.
2. Выберите пункт **Диагностика проблем с сетью** и следуйте инструкциям на экране.

Что делать при возникновении ошибок «синего экрана»

Ошибки «синий экран» могут возникнуть, если серьезная проблема приводит к завершению работы или непредвиденной перезагрузке Windows. Выполните следующие шаги, чтобы запустить инструмент диагностики и устранения ошибок «синего экрана» в приложении «Получить помощь»:

Шаг 1. Введите **Получить помощь** в поле поиска Windows и нажмите клавишу Enter.

Шаг 2. В поле поиска приложения «Получить помощь» введите **Устранение ошибки BSOD**.

Шаг 3. Следуйте пошаговым инструкциям.

Что делать, если экран мерцает

Мерцание экрана в Windows обычно вызывается проблемой с драйвером дисплея или несовместимым приложением. Прежде всего, вы можете выяснить, связана ли проблема с драйвером дисплея или несовместимым приложением. Для этого посмотрите, мерцает ли диспетчер задач. Чтобы открыть диспетчер задач, нажмите сочетание клавиш Ctrl+Alt+Delete или Ctrl+Shift+Esc.

1. Если диспетчер задач также мерцает, скорее всего, проблема возникла из-за драйвера дисплея. В этом случае выполните откат драйвера дисплея:
 - a. Введите **диспетчер устройств** в поле поиска Windows и нажмите клавишу Enter.
 - b. В разделе **Адаптеры дисплея** выберите адаптер дисплея.
 - c. Перейдите на вкладку **Драйвер** и выберите **Откатить драйвер**.
 - d. Нажмите **Да**, чтобы выполнить откат драйвера дисплея и перезагрузить компьютер.

Примечание: Если параметр **Откатить драйвер** недоступен, в Windows нет предыдущего драйвера, к которому можно выполнить откат. В этом случае можно попробовать обновить или удалить драйвер дисплея на вкладке **Драйвер**.

2. Если диспетчер задач не мерцает, скорее всего, проблема возникла из-за несовместимого приложения. В этом случае выполните обновление или удаление несовместимого приложения:
 - a. Проверьте, требуется ли обновить какое-либо приложение в Microsoft Store или на сайте производителя. Если да, обновите приложение.
 - b. Если этот способ а не помог, удалите приложение:
 - 1) Перейдите в меню «Пуск» на панели задач и выберите **Настройка**.
 - 2) Нажмите **Приложения → Установленные приложения**.
 - 3) Прокрутите вниз списка, найдите приложение, которое требуется удалить, и нажмите **Удалить**.
 - 4) Во всплывающем окне нажмите **Удалить**.
 - 5) Если будет предложено подтвердить выбор, нажмите **Да**.

Примечание: Проверьте среди недавно использовавшихся приложений, мерцает ли экран в определенном приложении чаще, чем в других. Если да, сначала удалите это приложение.

После удаления приложения перезагрузите компьютер и проверьте, устранена ли проблема мерцания экрана. Если проблема сохраняется, удаляйте приложения по очереди, пока проблема не будет устранена.

Что делать, если сенсорная панель не отвечает

Если сенсорная панель не отвечает, возможно, вы отключили ее, ее драйвер устарел или она неисправна. Чтобы устранить эту проблему, попробуйте следующие решения.

- Включите сенсорную панель.
 1. Перейдите в меню **Пункт → Настройка → Bluetooth и другие устройства → Сенсорная панель**.
 2. Включите переключатель **Сенсорная панель**.

Примечание: Также вы можете использовать сочетание клавиш **fn + M** для включения или отключения сенсорной панели.
- Обновите драйвер сенсорной панели.
 1. Введите **Диспетчер устройств** в поле поиска Windows и нажмите клавишу Enter.
 2. Щелкните значок стрелки > рядом с пунктом **Устройства HID**, чтобы развернуть раздел.
 3. Щелкните правой кнопкой мыши сенсорную панель, выберите **Обновить драйвер** и следуйте инструкциям на экране.
- Если неполадка с сенсорной панелью возникает после обновления драйвера, выполните следующие действия, чтобы откатить к предыдущему установленному драйверу.
 1. Введите **Диспетчер устройств** в поле поиска Windows и нажмите клавишу Enter.
 2. Щелкните значок стрелки > рядом с пунктом **Устройства HID**, чтобы развернуть раздел.
 3. Щелкните правой кнопкой мыши сенсорную панель и выберите **Свойства**.
 4. В разделе **Драйвер** выберите **Откатить драйвер** и следуйте инструкциям на экране.

Что делать, если звук не работает

При возникновении каких-либо проблем с воспроизведением звука, например звук отсутствует или работает неправильно, можно попробовать следующие решения для диагностики и устранения проблемы.

1. Проверьте параметры звука:
 - a. Перейдите в меню **Пуск → Настройка → Система → Звук**.
 - b. Проверьте, правильно ли выбраны устройства вывода и ввода звука.

Примечание: Если используется внешнее аудиоустройство, убедитесь, что оно правильно подключено к компьютеру.

 - c. Убедитесь, что громкость настроена правильно и звук компьютера не отключен.
2. Запустите средство устранения неполадок со звуком:
 - a. Перейдите в меню **Пуск → Настройка → Система → Звук**.
 - b. В разделе **Дополнительные параметры** найдите пункт **Устранение распространенных проблем со звуком** и нажмите **Устройства вывода** или **Устройства ввода** для диагностики и устранения неполадок.

Дополнительные решения проблем с воспроизведением звука см. на странице <https://support.lenovo.com/solutions/ht501860>.

Что делать, если камеру не удается запустить или найти

Если вам не удается запустить или найти камеру, попробуйте одно из приведенных ниже решений для диагностики и устранения проблемы:

1. Убедитесь, что камера не отключена и не закрыта:
 - Если используется внешняя камера, убедитесь, что она подключена к рабочему разъему USB компьютера.
 - Если вы используете встроенную камеру, откройте шторку камеры или переместите переключатель камеры во включенное положение.
2. Если используется встроенная камера, она может быть отключена. Чтобы включить камеру, выполните следующие действия.
 - a. Откройте меню **Пуск** и выберите **Настройка → Bluetooth и другие устройства → Камера**.
 - b. Убедитесь, что камера подключена и не отключена. Если камера отключена, включите ее.
3. Используемые приложения могут не иметь доступа к камере. Чтобы предоставить доступ к камере, выполните следующие действия.
 - a. Откройте меню **Пуск** и выберите **Настройка → Конфиденциальность и безопасность → Камера**.
 - b. Включите переключатель **Доступ к камере** и переключатель **Разрешить приложениям доступ к камере**.
4. Параметры антивирусной программы могут блокировать доступ к камере. Перейдите к параметрам антивирусной программы и разблокируйте доступ.
5. Возможно, драйвер камеры не установлен или устарел. Чтобы обновить драйвер камеры, выполните следующие действия.
 - a. Введите **диспетчер устройств** в поле поиска Windows и нажмите клавишу Enter.
 - b. Нажмите **Диспетчер устройств** в списке результатов. Откроется окно диспетчера устройств.
 - c. Нажмите значок стрелки «>» рядом с пунктом **Камера**, чтобы развернуть раздел.
 - d. Щелкните правой кнопкой мыши камеру, которую необходимо обновить.
 - e. Выберите **Обновить драйвер** и следуйте инструкциям на экране.
6. Если камера по-прежнему не работает, запустите автоматическое средство устранения неполадок с камерой в приложении «Получить помощь». Чтобы открыть приложение «Получить помощь», выполните следующие действия.
 - a. Откройте меню **Пуск** и нажмите **Настройка → Конфиденциальность и безопасность → Камера**.
 - b. Прокрутите вниз. Нажмите **Получить помощь** и следуйте инструкциям на экране.

Что делать, если не работает клавиатура

Если клавиатура не работает или набирает неправильные символы, попробуйте следующие способы диагностики и устранения проблемы:

1. Убедитесь, что клавиатура подключена правильно.
 - Если используется проводная клавиатура, проверьте правильность ее подключения к компьютеру или попробуйте подключить клавиатуру к другому совместимому разъему на компьютере.
 - Если используется беспроводная клавиатура, убедитесь, что клавиатура включена. Проверьте, что ключ-модуль правильно подключен к компьютеру и что установлено подключение Bluetooth с компьютером.

2. Убедитесь, что раскладка клавиатуры настроена правильно. Выполните следующие действия.
 - a. Откройте **Параметры** → **Время и язык** → **Язык и регион**.
 - b. В разделе **Предпочитаемые языки** нажмите на три точки рядом с предпочитаемым основным языком и выберите пункт **Поддерживаемые языки**.
 - c. Посмотрите в разделе **Установленные клавиатуры** раскладку клавиатуры и добавьте нужную клавиатуру, если вы используете не ту.
3. Убедитесь, что клавиатура находится в хорошем состоянии. Выполните следующие действия.
 - a. Введите **диспетчер устройств** в поле поиска Windows и нажмите клавишу Enter.
 - b. Нажмите **Диспетчер устройств** в списке результатов. Откроется окно диспетчера устройств.
 - c. Нажмите значок стрелки «>» рядом с пунктом **Клавиатура**, чтобы развернуть раздел.
 - d. Дважды щелкните неработающую клавиатуру и проверьте ее состояние.
 - e. Если она работает неправильно, выберите **Драйвер** на вкладках в верхней части экрана и нажмите **Удалить устройство**, чтобы удалить устройство.
 - f. Откройте Центр обновления Windows, чтобы установить последнюю версию драйвера автоматически.
4. Убедитесь, что отключено залипание клавиш и фильтрация ввода. Выполните следующие действия.
 - a. Откройте меню **Пуск** и нажмите **Настройка** → **Специальные возможности** → **Клавиатура**.
 - b. Отключите переключатель **Залипание клавиш** и переключатель **Фильтрация ввода**.
5. Перезагрузите компьютер.

Что делать, если не работает подсветка клавиатуры

Если подсветка клавиатуры не работает, попробуйте следующие способы диагностики и устранения проблемы:

1. Отрегулируйте подсветку клавиатуры, нажав клавиши fn + пробел.
2. Откройте служебную программу настройки микропрограммы и нажмите клавиши fn + пробел, чтобы проверить работу подсветки клавиатуры. Если в служебной программе настройки микропрограммы подсветка работает, обновите UEFI/BIOS до последней версии.
3. Обновите драйвер клавиатуры.
 - a. Введите **Диспетчер устройств** в поле поиска Windows и нажмите клавишу Enter.
 - b. Нажмите значок стрелки рядом с пунктом **Клавиатура**, чтобы развернуть раздел.
 - c. Щелкните правой кнопкой мыши клавиатуру, которую необходимо обновить.
 - d. Выберите **Обновить драйвер** и следуйте инструкциям на экране.

Как сбросить пароль Windows

Если вы забудете пароль для Windows и захотите его сбросить, вы можете предпринять следующие действия.

- Выполните следующие действия, если заданы контрольные вопросы.
 1. Нажмите **Сбросить пароль** на экране входа после ввода неправильного пароля.

Примечание: Если возможность сброса пароля недоступна, обратитесь к администратору.
 2. Следуйте инструкциям на экране, чтобы ввести новый пароль.
- Выполните следующие действия, если создан диск сброса пароля.

1. Подключите диск сброса пароля к совместимому с USB разъему на компьютере.
 2. Следуйте инструкциям на экране, чтобы сбросить пароль.
- Выполните следующие действия, если у вас есть учетная запись администратора.
 1. Войдите на компьютер с использованием локальной учетной записи администратора.
 2. Следуйте инструкциям на экране, чтобы сбросить пароль.

Что делать, если встроенный аккумулятор не заряжается

1. Убедитесь, что используется адаптер питания правильной мощности. Адаптеры питания низкой мощности могут стать причиной проблемы с зарядкой аккумулятора.
2. Выйдите из программ, которые перегружают систему, и снова зарядите компьютер. Чтобы проверить загрузку системы выполняемыми программами, нажмите сочетание клавиш ctrl + alt + delete и выберите **Диспетчер задач → Процессы**.
3. Переместите компьютер в прохладное и хорошо проветриваемое место. На зарядку аккумулятора также влияет его температура.
4. Обновите драйвер аккумулятора или UEFI/BIOS до последней версии. Чтобы продолжить обновление драйвера или BIOS, выберите пункт **Обновление системы** в приложении Lenovo Vantage. Приложение автоматически выполнит поиск всех необходимых обновлений.

Ресурсы для самостоятельного устранения неполадок

Для получения дополнительных сведений о компьютере и устранения неполадок используйте следующие ресурсы для самостоятельного устранения неполадок.

Ресурсы	Как найти?
Поиск и устранение неисправностей и часто задаваемые вопросы	<ul style="list-style-type: none"> • https://www.lenovo.com/tips • https://forums.lenovo.com
Информация о специальных возможностях	https://www.lenovo.com/accessibility
Возврат в исходное состояние или восстановление Windows	<ul style="list-style-type: none"> • Воспользуйтесь вариантами восстановления Lenovo. <ol style="list-style-type: none"> 1. Перейдите по адресу https://support.lenovo.com/HowToCreateLenovoRecovery. 2. Следуйте инструкциям на экране. • Воспользуйтесь вариантами восстановления Windows. <ol style="list-style-type: none"> 1. Перейдите по адресу https://pcsupport.lenovo.com. 2. Выполните обнаружение компьютера или выберите модель компьютера вручную. 3. Нажмите на Диагностика → Диагностика операционной системы и затем следуйте инструкциям на экране.
Lenovo Vantage или Lenovo PC Manager предоставляют следующие возможности:	
<ul style="list-style-type: none"> • Загрузка и установка последних версий драйверов и микропрограммы. • Задание параметров оборудования 	Используйте Windows Search.

Ресурсы	Как найти?
<ul style="list-style-type: none"> • Диагностика неполадок в аппаратных компонентах компьютера. • Проверка состояния гарантии на компьютер. 	
<p>Документация по продукту:</p> <ul style="list-style-type: none"> • Общие замечания по безопасности и соответствию требованиям • <i>Руководство по технике безопасности и гарантии</i> • <i>Руководство по установке</i> • <i>Это руководство пользователя</i> • <i>Regulatory Notice</i> 	<ol style="list-style-type: none"> 1. Перейдите на страницу https://support.lenovo.com. 2. Выполните обнаружение компьютера или выберите модель компьютера вручную. 3. Выберите Documentation (Документация) и отфильтруйте необходимую документацию.
<p>На веб-сайте поддержки Lenovo предоставляются самые последние сведения о поддержке по следующим темам:</p> <ul style="list-style-type: none"> • Драйверы и программное обеспечение • Решения для диагностики • Гарантия на продукцию и обслуживание • Сведения о продукции и компонентах • База знаний и часто задаваемые вопросы 	<p>Посетите страницу https://support.lenovo.com</p>
<p>Справочная информация по Windows</p>	<ul style="list-style-type: none"> • Воспользуйтесь функциями Получить помощь или Советы. • Используйте Windows Search. • Веб-сайт службы поддержки Майкрософт: https://support.microsoft.com

Что такое CRU?

Узлы, подлежащие замене силами заказчика (CRU) — это детали, которые могут модернизироваться или заменяться самим заказчиком. Компьютер Lenovo может содержать следующие типы CRU:

CRU самообслуживания

Детали, которые могут быть легко установлены или заменены самим заказчиком или обученным техническим персоналом сервисной службы за дополнительную плату.

CRU дополнительного обслуживания

Детали, которые могут быть установлены или заменены заказчиком с более высоким уровнем квалификации. Квалифицированные специалисты по обслуживанию также могут предоставлять услугу установки и замены компонентов в соответствии с типом гарантии, предусмотренной для компьютера клиента.

Если Вы собираетесь установить CRU, компания Lenovo отправит Вам CRU. Вам может потребоваться вернуть дефектный компонент, замененный узлом CRU. Когда требуется возврат: (1) вместе с запасным CRU поставляются инструкции по возврату, наклейка оплаченного возврата товара и контейнер, и (2) если Вы не возвратите неисправный CRU в компанию Lenovo в течение тридцати (30) дней после получения нового CRU, предоставленного для замены, Вам может быть

выставлен счет за данный CRU. Более полная информация приведена в *Ограниченной гарантии Lenovo* по адресу https://www.lenovo.com/warranty/llw_02.

CRU для модели Вашего изделия

В таблице ниже указаны CRU и типы CRU, которые определены для модели Вашего изделия.

Этап	CRU самообслуживания	CRU дополнительного обслуживания
Силовой кабель	X	
Адаптер электропитания от сети переменного тока	X	
Lenovo Yoga Pen*	X	

* в некоторых моделях

Примечания:

- Инструкция по замене CRU представлена в одной или нескольких из следующих публикаций, и ее можно получить в Lenovo в любое время, предварительно направив соответствующий запрос.
продукт *Руководство пользователя*
документация, поставляемая вместе с изделием
- Замена любых компонентов, не указанных выше, включая встроенный перезаряжаемый аккумулятор, должна выполняться либо квалифицированным специалистом по ремонту, либо при условии тщательного следования всем инструкциям Lenovo. Вы также можете найти авторизованные центры обслуживания Lenovo по адресу <https://support.lenovo.com/partnerlocator> для получения дополнительной информации.

Как обратиться в центр поддержки клиентов Lenovo

Если вы пытались исправить неполадку самостоятельно, но сделать это не удалось, можно обратиться в центр поддержки клиентов Lenovo.

Перед тем как связаться с Lenovo

Запишите сведения о продукте и подробное описание проблемы, перед тем как связаться с Lenovo.

Сведения о продукте	Признаки и подробное описание проблемы
<ul style="list-style-type: none">Название продуктаТип компьютера и серийный номер	<ul style="list-style-type: none">В чем заключается проблема? Проблема проявляется постоянно или периодически?Возникает сообщение об ошибке или код ошибки?Какая операционная система установлена на вашем компьютере? Какая версия?Какие приложения работали в момент возникновения проблемы?Можно ли воспроизвести проблему? Если да, то каким образом?

Примечание: Название и серийный номер продукта обычно расположены на нижнем кожухе компьютера в виде наклейки или гравировки.

Центр поддержки клиентов Lenovo

В течение гарантийного периода можно обратиться в центр поддержки клиентов Lenovo за помощью.

Телефоны

Список телефонов отделов поддержки Lenovo в вашей стране или регионе можно найти на веб-сайте <https://pcsupport.lenovo.com/supportphonenumberlist>.

Примечание: Номера телефонов могут быть изменены без уведомления. Если телефон для вашей страны или региона не указан, обратитесь к распространителю продукции или торговому представителю Lenovo.

Услуги, предоставляемые в течение гарантийного периода

- Выявление неполадок - квалифицированные сотрудники помогут вам определить, связана ли неполадка с аппаратными средствами, и решить, что следует предпринять для ее устранения.
- Ремонт аппаратных средств Lenovo - если будет установлено, что неполадка связана с аппаратными средствами Lenovo, на которые предоставляется гарантия, квалифицированные специалисты обеспечат обслуживание соответствующего уровня.
- Технологические изменения - иногда после продажи продукта бывает необходимо внести в него изменения. Компания Lenovo или уполномоченный распространитель продукции Lenovo внесут необходимые технологические изменения (Engineering Changes, или EC), относящиеся к приобретенным вами аппаратным средствам.

Услуги, не предусмотренные условиями гарантии

- Замену или использование частей, произведенных не или не для Lenovo, или частей, не находящихся на гарантии
- Выявление причин неполадок в программных средствах
- Настройка UEFI/BIOS в процессе установки или обновления
- Изменение, модификация и обновление драйверов устройств
- Установка и обслуживание сетевых операционных систем (NOS)
- Установка и обслуживание программ

Условия ограниченной гарантии Lenovo для данного продукта Lenovo можно найти в разделе «Информация о гарантии» документа *Руководство по технике безопасности и гарантии*, входящего в комплект поставки компьютера.

Приобретение дополнительных услуг

В течение гарантийного периода и после его завершения пользователи могут получать дополнительные услуги от Lenovo по адресу <https://pcsupport.lenovo.com/warrantyupgrade>.

Перечень и наименование услуг могут быть разными в разных странах и регионах.

Глава 6. Компьютер и специальные возможности

Компьютеры — это мощные вычислительные устройства общего назначения, которые многие люди используют для доступа к информации, общения с друзьями, получения образования, проведения исследований и выполнения рабочих задач. Это утверждение касается и людей с нарушениями зрения, слуха, когнитивных функций или подвижности, а также тех, чьи способности могут ухудшиться из-за болезни либо старения.

В этой главе рассматриваются функции специальных возможностей, доступные на компьютере Lenovo, включая аппаратные компоненты и компоненты предустановленной операционной системы. Получив полное представление о доступных функциях специальных возможностей, а также о том, как их активировать и настроить, вы сможете повысить удобство использования компьютера для людей с ограничениями по здоровью.

Функции специальных возможностей оборудования компьютера

Компьютеры Lenovo разработаны с учетом специальных возможностей. На протяжении всего процесса разработки особое внимание уделяется людям с ограниченными возможностями, а при проектировании оборудования применяются лучшие отраслевые методы.

Разъемы USB для подключения устройств со специальными возможностями

На рынке имеется несколько типов устройств со специальными возможностями, которые можно подключать к компьютеру для расширения его специальных возможностей. Например, обновляемый брайлевский дисплей — это устройство со специальными возможностями, позволяющее пользоваться компьютером глухим и незрячим людям. При подключении к компьютеру обновляемый брайлевский дисплей может работать вместе с совместимым устройством чтения с экрана для обеспечения тактильного вывода символов Брайля. Незрячие люди, обученные читать шрифт Брайля, могут проводить пальцами по дисплею, чтобы понять информацию, представленную на компьютере.

Для подключения многих устройств со специальными возможностями используется технология USB. Большинство компьютеров Lenovo оснащены по крайней мере одним разъемом USB, который соответствует подходящим спецификациям USB и имеет обратную совместимость. Компьютер Lenovo может иметь разъем USB Standard-A, USB Type-C или оба таких разъема. Если тип разъема устройства со специальными возможностями не соответствует разъему USB на компьютере, для решения этой проблемы можно приобрести и использовать адаптер USB.

Специальные возможности клавиатуры

Клавиатура — это основное устройство ввода для многих пользователей компьютера. Клавиатуры Lenovo, как встроенные, так и поставляемые отдельно с компьютером, разработаны и изготовлены с учетом специальных возможностей. В этом разделе описаны функции специальных возможностей клавиатур Lenovo, которые полезны всем пользователям, в том числе людям с ограничениями по здоровью.

Раскладка клавиатуры

Для буквенных клавиш на клавиатуре Lenovo используется раскладка QWERTY, которая является стандартной для устройств ввода с буквенными клавишами. Клавиши F и J имеют выступы, благодаря которым они тактильно отличаются от других клавиш. Это помогает опытным операторам ввода информации ориентироваться и позволяет им использовать указательные пальцы, не глядя на клавиши. Некоторые клавиатуры Lenovo оснащены отдельной цифровой клавиатурой. Цифровые

клавиши расположены в четыре ряда и три столбца в порядке возрастания слева направо и снизу вверх. Кроме того, на клавише 5 есть выступ, тактильно отличающий ее от других клавиш.

Стандартные клавиши-модификаторы

Клавиатуры Lenovo оснащены стандартными клавишами-модификаторами для компьютеров, к которым относятся:

- клавиша alt
- клавиша ctrl
- клавиша shift
- клавиша с логотипом Windows

Эти клавиши широко используются операционной системой и другими приложениями в качестве клавиш-модификаторов в сочетаниях клавиш.

Клавиша tab

Клавиша tab расположена в крайнем левом столбце клавиатуры. В операционных системах, приложениях и веб-документах, разработанных с учетом специальных возможностей, можно нажимать клавишу tab и сочетание клавиш alt + tab (в обратном порядке) для циклического просмотра интерактивных элементов.

Горячие клавиши

На многих клавиатурах Lenovo в верхнем ряду имеются горячие клавиши, обеспечивающие удобный доступ к часто используемым настройкам.

Клавиша fn и fnlock

Клавиша fn — это клавиша-модификатор, определенная компанией Lenovo. Ее можно использовать с имеющимися по две функции клавишами верхнего ряда для переключения их функций. Также ее можно использовать с несколькими другими клавишами для доступа к параметрам, определенным компанией Lenovo.

fnlock — это переключатель, который можно включать и выключать, нажимая сочетание клавиш fn + esc. Чтобы для переключения функций клавиш с двумя функциями не удерживать клавишу fn, можно включить переключатель fnlock. Эта возможность позволяет получать доступ к функциям горячих и функциональных клавиш без необходимости одновременного нажатия двух клавиш.

Подсветка клавиатуры

Многие клавиатуры Lenovo оснащены подсветкой, позволяющей использовать клавиатуру при слабом освещении. Подсветкой можно управлять, нажимая сочетание клавиш fn + пробел.

Биометрические устройства

Некоторые компьютеры Lenovo оснащены биометрическими устройствами, которые обеспечивают простую и безопасную аутентификацию личности. Если у компьютера есть инфракрасный светодиодный индикатор и инфракрасная камера, на нем можно включить функцию распознавания лиц в Windows 11. Кроме того, на компьютерах с устройством распознавания отпечатков пальцев для аутентификации можно использовать отпечаток пальца. Биометрическая аутентификация личности может быть особенно полезна для пользователей, которым трудно вводить пароли.

Примечание: Если для аутентификации личности используются биометрические устройства, они не являются единственными доступными средствами для этой цели. В случае сбоя биометрической аутентификации для входа в Windows можно использовать пароль или ПИН-код.

Функции специальных возможностей в Windows 11

Операционная система — это важнейшая часть программного обеспечения, устанавливаемого на компьютере. Она играет важную роль в выполнении базовых функций компьютера, предоставляя пользовательский интерфейс, различные инструменты для управления системой и основу, на которую могут быть установлены дополнительные специализированные приложения.

Windows 11 от Microsoft — это современная операционная система, которая предустановлена на многих компьютерах Lenovo. В ней предусмотрен широкий набор функций специальных возможностей, предназначенных для людей с различными ограничениями по здоровью. В этом разделе описаны функции специальных возможностей, доступные в Windows 11, объясняется их активация и рассматриваются преимущества, которые они предоставляют.

Примечания: Следующие функции специальных возможностей Windows были протестированы и подтверждены для выполнения своих основных функций на компьютерах Lenovo с предустановленной Windows 11.

- Экранный диктор
- Экранная лупа

Настройка функций специальных возможностей в приложении «Параметры»

Для активации и настройки всех функций специальных возможностей в Windows 11 предусмотрен централизованный раздел в приложении «Параметры». Доступ к этому разделу можно получить, выбрав **Пуск → Параметры → Специальные возможности**. Быстрый доступ к этому разделу обеспечивается при нажатии клавиши с логотипом Windows + U.

Экранный диктор

Экранный диктор — это встроенное приложение Windows 11 для чтения с экрана. Он может читать содержимое экрана вслух для пользователей, а также принимать вводимую с клавиатуры информацию, что позволяет людям с нарушениями зрения эффективно перемещаться по Windows 11, использовать приложения и просматривать веб-страницы.

Запуск и остановка экранного диктора

Экранный диктор можно запускать и останавливать, нажимая его переключатель в централизованном разделе «Специальные возможности» приложения «Параметры». Быстрый доступ к функциям запуска и остановки обеспечивается при нажатии клавиши с логотипом Windows + ctrl + enter.

Настройка экранного диктора

В интерфейсе экранного диктора есть множество элементов управления, с помощью которых его можно настроить в соответствии со своими предпочтениями. Например, можно установить дополнительные голоса преобразования текста в речь и выбрать для экранного диктора предпочтительный голос. Также есть возможность настроить уровень детализации, чтобы выбрать тип содержимого для чтения. Все параметры экранного диктора удобно расположены в централизованном разделе «Специальные возможности» приложения «Параметры». Быстрый доступ к этим параметрам обеспечивается при нажатии клавиши с логотипом Windows + ctrl + N.

Настройка размера текста, применение высококонтрастной темы и использование экранной лупы

Для тех, кому трудно четко различать текст на экране, Windows предлагает такие возможности, как настройка размера текста, применение высококонтрастной темы и использование экранной лупы.

Настройка размера текста

Если текст на экране, отображаемый операционной системой Windows и другими приложениями, слишком мелкий для чтения, его размер можно увеличить.

Шаг 1. Выберите **Пуск → Параметры → Специальные возможности → Размер текста**.

Шаг 2. С помощью ползунка и панели предварительного просмотра выберите размер, который соответствует вашим потребностям, а затем нажмите кнопку **Применить**.

Применение высококонтрастной темы

Для людей со слабым зрением в Windows 11 предлагают контрастные темы, которые улучшают читаемость текста за счет использования цвета фона, резко контрастирующего с текстом.

Шаг 1. Выберите **Пуск → Параметры → Специальные возможности → Контрастные темы**.

Шаг 2. В раскрывающемся списке **Контрастные темы** выберите один вариант и нажмите кнопку **Применить**.

Чтобы выйти из контрастной темы, выберите в раскрывающемся списке элемент **Нет**. Сочетание клавиш для включения и отключения контрастной темы: левая клавиша alt+ левая клавиша shift + prt sc.

Включение экранной лупы

Для увеличения определенных областей или всего экрана с целью упрощения просмотра текста и изображений можно включить экранную лупу Windows 11.

Шаг 1. Выберите **Пуск → Параметры → Специальные возможности → Экранная лупа**.

Шаг 2. Нажмите переключатель, чтобы включить или отключить экранную лупу.

Сочетания клавиш для включения и отключения экранной лупы: клавиша с логотипом Windows + знак «плюс» (+) и клавиша с логотипом Windows + esc соответственно. Если экранная лупа включена, для увеличения и уменьшения масштаба можно нажимать клавишу с логотипом Windows + знак «плюс» (+) и знак «минус» (-).

Залипание клавиш

В Microsoft Windows предусмотрено множество сочетаний клавиш, при использовании которых требуется удерживать клавишу-модификатор (например, shift, ctrl, alt или клавишу с логотипом Windows), прежде чем нажать одну или несколько дополнительных клавиш. Несмотря на то, что использовать эти сочетания клавиш многим пользователям очень удобно, они могут создавать проблемы со специальными возможностями для тех, кому трудно удерживать несколько клавиш одновременно.

Залипание клавиш — это функция специальных возможностей в Windows, которая, если включена, позволяет пользователям последовательно нажимать клавиши для активации функций быстрого доступа. Например, вместо того, чтобы удерживать клавиши ctrl и C одновременно, пользователи могут нажимать каждую клавишу по отдельности, чтобы скопировать текст в буфер обмена.

Чтобы включить функцию залипания клавиш, нажмите клавишу shift пять раз подряд. Когда появится диалоговое окно подтверждения, выберите **Да**. Чтобы отключить залипание клавиш, нажмите клавишу shift еще пять раз и при появлении запроса выберите **Нет**.

Удобная для ознакомления пользовательская документация

Документацию с инструкциями по использованию продукта, включая его функции специальных возможностей, можно найти на веб-сайте поддержки Lenovo в доступных форматах (например, HTML и PDF). При создании документации соблюдается ряд отраслевых стандартов и рекомендаций, чтобы гарантировать, что содержимое будет полезно как можно более широкой аудитории. Кроме того, используются инструменты автоматизированного тестирования для выявления проблем, которые могут затруднить доступ к информации. Эти проблемы решаются в той мере, в какой это позволяют общедоступные технологии.

Функции специальных возможностей пользовательской документации

В документации Lenovo, соответствующей отраслевым стандартам и рекомендациям, предлагается множество функций, облегчающих восприятие и понимание содержимого. Кроме того, некоторые из этих функций специально разработаны для того, чтобы пользователи устройств со специальными возможностями могли получать доступ к информации, сопоставимой с доступной тем, кто не использует такие устройства.

Воспринимаемое содержимое

Текстовое содержимое представлено с использованием популярных и легко читаемых шрифтов. Цвета текста сильно контрастируют с фоном. Нетекстовые элементы, такие как графика и видео, несущие важную информацию, сопровождаются альтернативными текстовыми описаниями. Пользователи с нарушениями зрения могут использовать программы чтения с экрана для доступа к информации, сопоставимой с доступной зрячим пользователям.

Понятное содержимое

Документация представлена наглядно в хорошо структурированном и простом формате. В ней имеются скрытые теги или другая информация о разметке, хранящая структуру содержимого, которая может использоваться программно специальными возможностями для ее передачи пользователям.

Содержимое, с которым можно работать

В документации имеются стандартные отраслевые теги для деления на разделы, а также такие интерактивные элементы, как названия, заголовки, различные структурные компоненты, ссылки, кнопки и поля ввода. Пользователи программ чтения с экрана могут использовать стандартные клавиши-модификаторы на клавиатуре для эффективного перемещения по документации и взаимодействия с ней.

Тестирование специальных возможностей документации

Перед официальным выпуском документация Lenovo проходит тестирование с помощью автоматизированных инструментов для оценки ее специальных возможностей. Документы HTML оцениваются на соответствие критериям успеха, указанным в *Рекомендациях по обеспечению доступности веб-контента (WCAG)*, — широко распространенном наборе стандартов, предназначенных для расширения специальных возможностей веб-документов. Документы PDF оцениваются на предмет специальных возможностей с помощью средства проверки специальных возможностей в Adobe Acrobat с той же целью. Средства автоматизированного тестирования помогают выявлять элементы в документе, которые могут вызывать проблемы при отображении программами чтения с экрана и другими устройствами со специальными возможностями. Проблемы

со специальными возможностями, выявленные этими автоматизированными инструментами, впоследствии анализируются вручную и при необходимости исправляются.

Приложение А. Замечания и товарные знаки

Замечания

Lenovo может предоставлять продукты, услуги и компоненты, описанные в данной публикации, не во всех странах. Сведения о продуктах и услугах, доступных в настоящее время в вашей стране, можно получить в местном представительстве Lenovo. Ссылки на продукты, программы или услуги Lenovo не означают и не предполагают, что можно использовать только указанные продукты, программы или услуги Lenovo. Разрешается использовать любые функционально эквивалентные продукты, программы или услуги, если при этом не нарушаются права Lenovo на интеллектуальную собственность. Однако при этом ответственность за оценку и проверку работы всех продуктов, программ или услуг других производителей возлагается на пользователя.

Lenovo может располагать патентами или рассматриваемыми заявками на патенты, относящимися к предмету данной публикации. Предоставление этого документа не дает вам никакой лицензии на указанные патенты. Вы можете послать запрос на лицензию в письменном виде по адресу:

Lenovo (United States), Inc.

8001 Development Drive

Morrisville, NC 27560

U.S.A.

Attention: Lenovo Director of Licensing

КОМПАНИЯ LENOVO ПРЕДОСТАВЛЯЕТ ДАННУЮ ПУБЛИКАЦИЮ НА УСЛОВИЯХ «КАК ЕСТЬ», БЕЗ КАКИХ-ЛИБО ГАРАНТИЙ, ЯВНЫХ ИЛИ ПОДРАЗУМЕВАЕМЫХ, ВКЛЮЧАЯ, ПОМИМО ПРОЧЕГО, ПОДРАЗУМЕВАЕМЫЕ ГАРАНТИИ ОТНОСИТЕЛЬНО ОТСУТСТВИЯ НАРУШЕНИЯ ЧЬИХ-ЛИБО ПРАВ, ТОВАРНОСТИ ИЛИ ПРИГОДНОСТИ ДЛЯ КОНКРЕТНОЙ ЦЕЛИ. Законодательство некоторых стран не допускает отказ от явных или подразумеваемых гарантий для ряда сделок; в таком случае данное положение может к вам не относиться.

В публикацию время от времени вносятся изменения, которые будут отражены в следующих изданиях. В целях повышения качества услуг компания Lenovo оставляет за собой право на улучшение и/или изменение продуктов и программ, описанных в руководствах, которые входят в комплект поставки компьютера, и содержимого данного руководства в любое время без уведомления.

Интерфейс и функциональность программного обеспечения, а также конфигурация оборудования, описанные в руководствах, которые входят в комплект поставки компьютера, могут немного отличаться от фактической конфигурации приобретаемого компьютера. Для получения конфигурации продукта см. связанный контракт (если есть) или упаковочный лист продукта либо свяжитесь с дистрибьютором продукта. Lenovo может использовать и распространять присланную вами информацию любым способом, каким сочтет нужным, без каких-либо обязательств перед вами.

Продукты, описанные в данной публикации, не предназначены для использования в технологиях имплантации или каких-либо устройствах жизнеобеспечения, отказ которых может привести к нарушению жизнедеятельности или к летальному исходу. Информация, содержащаяся в данной публикации, не влияет на спецификации продукта и гарантийные обязательства Lenovo и не меняет их. Ничто в этой публикации не служит явной или неявной лицензией или гарантией возмещения ущерба в связи с правами на интеллектуальную собственность корпорации Lenovo или третьих сторон. Все данные, содержащиеся в данной публикации, получены в специфических условиях и приводятся только в качестве иллюстрации. Результаты, полученные в других рабочих условиях, могут существенно отличаться от них.

Lenovo может использовать и распространять присланную вами информацию любым способом, каким сочтет нужным, без каких-либо обязательств перед вами.

Любые ссылки в данной информации на веб-сайты, не принадлежащие Lenovo, приводятся только для удобства и никоим образом не означают поддержки Lenovo этих веб-сайтов. Материалы на этих веб-сайтах не входят в число материалов по данному продукту Lenovo, и всю ответственность за использование этих веб-сайтов вы принимаете на себя.

Все данные по производительности, содержащиеся в этой публикации, получены в настроенной среде. Поэтому результаты, полученные в других операционных средах, могут заметно отличаться от приведенных. Некоторые измерения могли быть выполнены в разрабатываемых системах, и нет никакой гарантии, что в общедоступных системах результаты этих измерений будут такими же. Кроме того, результаты некоторых измерений были получены экстраполяцией. Реальные результаты могут отличаться от них. Пользователям рекомендуется проверить эти данные в своих конкретных условиях.

Данный документ защищен авторским правом Lenovo и на него не распространяется ни одна лицензия на программное обеспечение с открытым исходным кодом, в том числе никакие соглашения по Linux, которые могут сопровождать программное обеспечение, включенное в комплект поставки этого продукта. Lenovo может обновить данный документ в любое время без уведомления.

Если вы желаете получить самые актуальные сведения, задать вопросы или оставить комментарии, зайдите на веб-сайт Lenovo:

<https://support.lenovo.com>

Товарные знаки

Lenovo, логотип Lenovo и Yoga являются товарными знаками Lenovo. Thunderbolt является товарным знаком корпорации Intel Corporation и ее дочерних подразделений. Microsoft, Windows и Windows Hello являются товарными знаками группы компаний Майкрософт. DisplayPort является товарным знаком ассоциации Video Electronics Standards Association. Термины HDMI и HDMI High-Definition Multimedia Interface и Логотип HDMI являются товарными знаками или зарегистрированными товарными знаками HDMI Licensing Administrator, Inc. в Соединенных Штатах и других странах. Wi-Fi и Miracast являются зарегистрированными товарными знаками Wi-Fi Alliance. USB Type-C является зарегистрированным товарным знаком USB Implementers Forum. Все остальные товарные знаки являются собственностью соответствующих владельцев.