

# **aceline**

Пайдалану  
бойынша нұсқаулық

---

LED теледидар  
43UHГ1



# Мазмұны

Құрылғы мақсаты .....	5
Декларация.....	5
Сақтық шаралары .....	6
Қолдану ережелері.....	9
Қолданар алдында .....	9
Тұғырды құрастыру.....	9
Қашықтан басқару пультіне батареяларды орнату .....	10
Теледидарды орнату .....	10
Теледидарды қабырғаға орнату кезіндегі қашықтық.....	11
Қабырғаға орнату (міндетті емес) .....	12
Құрылғының алдыңғы және артқы жағы.....	13
Артқы қосқыштар .....	13
Қашықтықтан басқару пульті.....	14
Құрылғыларды қосу .....	15
СІ қосқышы.....	15
СІ картасын қосу.....	15
СІ картасы өшіру.....	15
Антенна кәбілін қосу.....	16
HDMI кәбілін қосу .....	16
Аудио/бейне шығысы бар құрылғыны қосу .....	17
USB құрылғыларын қосу .....	17
Техникалық сипаттамалары .....	18
Бастапқы орнату.....	19
Негізгі бет.....	20
Сигналдың кіріс көзі.....	20
Параметрлер мәзіріне қоңырау шалу.....	21
Желі және интернет .....	22
Құрылғы туралы .....	23
Күні мен уақыты .....	23
Таймер.....	24
Тіл .....	24
Пернетақта.....	25
Кірістері .....	25
Қуат көзі.....	26

<b>Сурет</b> .....	27
<b>Дыбыс</b> .....	28
<b>Сақтау</b> .....	29
<b>Демонстрациялық режимі</b> .....	29
<b>Google ассистенті</b> .....	30
<b>Орналасқан жері</b> .....	31
<b>Қолдану және диагностика</b> .....	31
<b>Арнайы мүмкіндіктер</b> .....	32
<b>Қайта жүктеу</b> .....	32
<b>Bluetooth</b> .....	33
<b>Мультимедиа</b> .....	34
Монтаждау, сақтау, тасымалдау (тасу), өткізу және кәдеге жарату ережелері мен шарттары .....	35
<b>Қосымша ақпарат</b> .....	36
<b>Техникалық қызмет көрсету</b> .....	36

# Құрметті сатып алушы!

Біздің өнімді таңдағаныңыз үшін алғыс айтамыз.

Біз Сізге сапалы, функционалды және жоғары талаптарға сәйкес әзірленген және жасалған өнімдер мен құрылғыларды ұсынуға қуаныштымыз. Пайдалануды бастамас бұрын, Сіздің қауіпсіздігіңізге қатысты маңызды ақпаратты, сондай-ақ өнімді дұрыс пайдалану және оған күтім жасау бойынша ұсыныстарды қамтитын осы нұсқаулықты мұқият оқып шығыңыз. Осы нұсқаулықтың сақталуына назар аударыңыз және оны өнімді одан әрі пайдалану кезінде анықтамалық материал ретінде пайдаланыңыз.

## Құрылғы мақсаты

Теледидар — бұл сымсыз арналар немесе кабель арқылы берілетін кескін мен дыбысты қабылдауға және көрсетуге арналған электрондық құрылғы (соның ішінде теледидар бағдарламалары немесе осигнал ретінде ойнату құрылғыларынан сигналдар-мысалы, DVD/Blu-ray ойнатқыштары, ойын консольдері және т.б.).

«Aceline» өнімін жетілдіру бойынша тұрақты жұмыс істеуге байланысты МБ БҚ-ның техникалық сипаттамалары, сыртқы түрі және кейбір функцияларының сипаттамасы пайдалану жөніндегі нұсқаулықтағы (бұдан әрі — ПН) ақпаратқа сәйкес келмейді. ПН мен нақты функциялар арасындағы сәйкессіздік болған жағдайда, соңғылары басым күшке ие.

## Декларация



Осы құрылғы арқылы қол жеткізілетін, тек жеке, коммерциялық емес мақсатта пайдалануға арналған кез келген мазмұн мен қызметтер тиісті үшінші тараптың меншігі болып табылады және авторлық құқық, патент, сауда белгісі және басқа зияткерлік меншік құқықтары туралы ережелер мен заңдар бойынша қорғалуы тиіс. Мұндай мазмұн мен қызметтердің ешбір бөлігін мазмұн иесінің немесе қызмет жеткізушінің алдын ала рұқсатынсыз өзгертуге, қайталауға, жариялауға, жүктеп салуға, таратуға, аударуға, сатуға немесе олардан алынған өнімдерді өндіру немесе тарату үшін пайдалануға болмайды.

Сіз осы құрылғыны пайдаланумен байланысты тәуекелді өзіңіз ғана көтеретініңізді мойындайсыз және келісесіз, сонымен қатар осы құрылғы арқылы қол жеткізілетін кез келген мазмұн мен қызметтердің сапасы, өнімділігі және дәлдігімен байланысты тәуекелді өзіңіз ғана көтересіз. Қолданыстағы заңмен рұқсат етілген дәрежеде бұл құрылғы және үшінші тарап мазмұны мен қызметтері тікелей немесе жанама кепілдіксіз беріледі.

Осы құрылғымен қамтамасыз етілген кез келген мазмұн мен қызметтер тиісті үшінші тараптың меншігі болып табылады және Өндіруші осы құрылғы арқылы берілген мазмұнның сапасына, уақтылылығына, заңдылығына немесе толықтығына қатысты ешқандай мәлімдеме немесе кепілдік бермейді. Туындайтын заңды салдарлар үшін жауапкершілік немесе залалды өтеу бойынша міндеттемелер.

Өндіруші белгілі бір мазмұнды немесе қызметті пайдалануды немесе кіруді шектеу құқығын өзіне қалдырады. Мазмұн мен қызметтер үшінші тараптың желісі және тасымалдау құралы арқылы тасымалданатындықтан, Өндіруші тұтынушыға қызмет көрсетпейді және мұндай қызметті көрсетуге міндетті емес.

## Сақтық шаралары

	<b>НАЗАР АУДАРЫҢЫЗ</b> ЭЛЕКТР ТОҒЫНЫҢ СОҒУ ҚАУІПІ, АШПАҢЫЗ	
<b>ЕСКЕРТУ: ЭЛЕКТР ТОҒЫНЫҢ СОҒУ ҚАУІПІН АЗАЙТУ ҮШІН ТЕЛЕДИДАРДЫҢ АЛДЫҢҒЫ НЕМЕСЕ АРТҚЫ ҚАҚПАСЫН АЛМАҢЫЗ. ҚҰРЫЛҒЫНЫҢ ҚҰРАМЫНДА ПАЙДАЛАНУШЫ ЖӨНДЕЙТІН НЕМЕСЕ АЛМАСТЫРАТЫН БӨЛШЕКТЕР ЖОҚ. ЖӨНДЕРДІ БІЛІЛІГЕН ҚЫЗМЕТКЕРЛЕРГЕ МІНДЕТ ЕТІҢІЗ.</b>		

Үшбұрыштың ішіндегі найзағай пайдаланушыны өнімде электр тогының соғуына әкелуі мүмкін қауіпті кернеудің болуы туралы ескертеді. Бұл белгімен белгіленген панельді алып тастауға тыйым салынады.

Үшбұрыш ішіндегі леп белгісі пайдаланушыға тиісті қызмет көрсету немесе ақаулықтарды жою нұсқауларының болуы туралы ескертеді.

Өрт немесе электр тогының соғу қауіпін азайту үшін теледидарды ылғалға немесе жаңбырға ұшыратпаңыз. Құрылғыға судың шашырауын немесе тамшылауын болдырмаңыз.

Теледидарға суы бар кез келген ыдысты (вазалар, бөтелкелер, стакандар, т.б.) қоюға тыйым салынады.

Теледидардың экраны мен корпусы жұмыс кезінде қызып кетуі мүмкін. Бұл ақаулық емес.

Құрылғыдан түтін, біртүрлі шу немесе иіс шығып жатқанын байқасаңыз,:

- теледидарды дереу өшіріңіз;
- ашаны розеткадан суырыңыз;
- уәкілетті қызмет көрсету орталығына хабарласыңыз.

- Балалар мен мүгедектер ықтимал қауіптерді қате бағалауы мүмкін. Сондықтан балалар мен мүмкіндігі шектеулі адамдарға электр құрылғыларын бақылаусыз пайдалануға болмайды. Батареялар және басқа ұсақ бөлшектер тұншығу қаупін тудырады. Мұндай заттарды қол жетпейтін жерде сақтау керек. Тұншығу қаупі болса, дереу медициналық көмекке жүгініңіз. Қаптаманы да қол жетпейтін жерде сақтау керек.
- Құлақаспаптарды жоғары дыбыс деңгейінде пайдалану есту қабілетіне түзетілмейтін зақым келтіруі мүмкін. Құлаққаптарды қоспас бұрын дыбыс деңгейін төмендетіңіз, содан кейін оны ыңғайлы деңгейге дейін көтеруге болады.
- Бұл құрылғыны сипаттамалары құрылғының идентификациялық жапсырмасында көрсетілгендерге сәйкес келетін желіге ғана қосу керек.
- Желілік аша әрқашан қол жетімді болуы керек. Ол құрылғының қуат қосқышы ретінде қызмет етеді.
- Құрылғыны желіден ажырату үшін ашаны ажырату керек. Қуат кәбілін ашасынан ұстаңыз. Ашаны ажырату үшін қуат сымынан тартпаңыз.
- Желілік кәбілдер олардың үстіне немесе қарама-қарсы қойылған заттармен қысылмайтындай немесе қысылып қалмайтындай етіп жүргізілуі керек.
- Қуат сымы зақымдалған болса, қауіпті жағдайларды болдырмау үшін оны өндіруші, сатудан кейінгі қызмет көрсету маманы немесе соған ұқсас біліктілігі бар адам ауыстыруы керек.
- Бұл құрылғыға тамшылап немесе шашырап жатқан су, ылғал немесе сұйықтық әсер етпеуі керек.
- Құрылғыны ваннаға немесе раковинаға жақын сияқты судың жанына орнатпаңыз.
- Құмыралар сияқты сұйықтық толтырылған заттарды құрылғының үстіне немесе үстіне қоймаңыз.
- Қуат сымын ешқашан ылғал қолмен ұстамаңыз, себебі бұл қысқа тұйықталуға немесе электр тогының соғуына әкелуі мүмкін.
- Өрт қаупін азайту үшін өнімнің үстіне немесе жанына жанып тұрған шам сияқты ашық от көздерін немесе радиаторлар сияқты жылу көздерін қоймаңыз.
- Құрылғы түтін, әдеттен тыс иіс немесе біртүрлі шу шықса, қуат сымын ажыратып, сатудан кейінгі қызмет көрсету орталығына немесе жөндеу орталығына хабарласыңыз. Ешқашан құрылғыны өзіңіз жөндеуге тырыспаңыз, себебі бұл қауіпті болуы мүмкін.
- Құрылғыны ашуға немесе бөлшектеуге әрекеттенбеңіз, себебі бұл қауіпті кернеулерге ұшырауы мүмкін.
- Құрылғының ойықтары мен саңылаулары желдетуге және оның жұмысын қамтамасыз етуге арналған. Қызып кетудің алдын алу үшін бұл саңылауларды газеттер, дастархандар немесе перделер сияқты ешқандай жолмен жабуға болмайды.
- Тиісті желдету үшін құрылғының айналасында әрқашан кемінде 10 см қашықтық қалдырыңыз.
- Өнімнің ішіне ешбір түрдегі заттарды оның саңылауларының бірі арқылы итермеңіз, себебі олар электр бөлшектеріне тиіп, электр тогының соғуына немесе өртке әкелуі мүмкін.
- Найзағай немесе найзағай болған жағдайда, қуат сымын қабырға розеткасынан дереу ажыратыңыз.

- Құрылғыны пайдаланбаған кезде әрқашан өшіріңіз. Құрылғы ұзақ уақыт бойы пайдаланылмайтын болса, қуат сымын электр розеткасынан ажыратыңыз.
- Тазалау алдында құрылғыны электр розеткасынан ажыратыңыз. Сұйық немесе аэрозольді тазартқыштарды қолданбаңыз. Тазалау үшін құрғақ жұмсақ шүберекті пайдаланыңыз.
- Бұл өнім тек тұрмыстық және жеке пайдалануға арналған. Бұл өнімді коммерциялық, өндірістік немесе басқа мақсаттарда пайдаланбаңыз.
- Құрылғыны ұзақ уақыт бойы қатты соққыларға, төтенше температураға немесе тікелей күн сәулесінің әсеріне ұшыратпаңыз.
- Құрылғыны магнитті заттардан, қозғалтқыштардан және трансформаторлардан алыс ұстаңыз.
- Ауа райы жағдайларына қарамастан құрылғыны ашық ауада пайдаланбаңыз.
- Құрылғыны тек салмағын көтере алатын тірекке (жиһаз, қабырға) орнатыңыз.
- **НАЗАР АУДАРЫҢЫЗ:** ешқашан теледидарды тұрақсыз жерге орнатпаңыз. Құрылғы құлап, жарақатқа немесе тіпті өлімге әкелуі мүмкін. сияқты қарапайым сақтық шараларын қолдану арқылы көптеген жарақаттарды, әсіресе балаларды болдырмауға болады.
  - Теледидар өндірушісі ұсынған жиһазды немесе тіректерді пайдаланыңыз. Теледидардың салмағын көтере алатын жиһазды ғана пайдалану ұсынылады.
  - Құрылғы орнатылған жиһаздың шетінен шығып кетпейтініне көз жеткізіңіз.
  - Жиһаз бен құрылғыны қолайлы тұғырға бекітпей, құрылғыны ешқашан биік заттардың үстіне (мысалы, шкафтар немесе кітап сөрелері) қоймаңыз.
  - Құрылғыны тұрақсыз арбаға немесе тұғырға қоймаңыз. Құрылғыны матаның немесе оның негізі мен жиһаздың арасына қойылған басқа материалдардың үстіне қоймаңыз. Құрылғы құлап, зақымдалуы немесе адамды ауыр жарақаттауы мүмкін.
  - Көлік жүргізу кезінде теледидарды қолданбаңыз немесе көрмеңіз. Бұл қауіпті және кейбір елдерде заңсыз.
  - Балаларға құрылғыға немесе қашықтан басқару құралына қол жеткізуге тырысу үшін жиһазға көтерілу кезінде қандай қауіп төнетінін түсіндіріңіз.
  - Құрылғыны басқа орынға жылжитсаңыз, дәл осындай сақтық шараларын қолдануыңыз керек.
  - Өнімді май түтіні немесе бу бар жерлерде пайдалану ұсынылмайды, бұл өнімнің материалына зақым келтіруі мүмкін.
  - Желі функциясы жұмыс істеп тұрғанда, өнім күту режимінде болады. Оның тұрақты режимге өтуі үшін 30 минут қажет.

**Ескертпе:** осы нұсқаулықта берілген суреттер тек көрнекі мақсаттарға арналған, расталған ақпарат үшін нақты өнімге жүгініңіз.



## Қолдану ережелері

- Ауа температурасы 10-нан 35 °С-қа дейін.
- Ауаның салыстырмалы ылғалдылығы 45-тен 75% дейін.
- Атмосфералық қысым 86-дан 106 кПа-ға дейін (650-ден 800 мм сынап бағанасына дейін).
- Тасымалдан кейін немесе қоршаған ортаның төмен температурасында сақтаудан кейін қуатты қосу алдында теледидардың бөлме температурасындағы экспозиция уақыты кемінде 5 сағат болуы керек.

### Ескертулер:

- Зақым келтірмеу үшін орнату нұсқауларына сәйкес құрылғыны қабырғаға мықтап бекітіңіз.
- Көлбеу жазықтықтар жағдайында, жағдайға қарамастан, теледидар панелін тік күйде орнату керек. Панель мен тік жазықтық арасындағы көлбеу бұрышы 15° аспауы керек (бұл ереже жақтаусыз теледидарлар сериясына қатысты).

## Қолданар алдында

### Тұғырды құрастыру

1. Тұғырды орнату/алу алдында теледидардың өшірілгеніне көз жеткізіңіз.
2. Зақым келтірмеу үшін теледидарды бетін төмен қаратып жұмсақ бетке қойыңыз.
3. Тұғырларды қаптамадан шығарып, теледидардың астыңғы жағындағы ұяларға салыңыз.
4. Жинақтағы 4 бұранданы пайдаланып тұғырларды бекітіңіз.
5. Теледидардан тұғырларды алу үшін 3 және 4-қадамдарды кері ретпен орындаңыз.

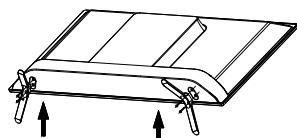

Тұғырларды орнатуға арналған бұрандалар жинағы

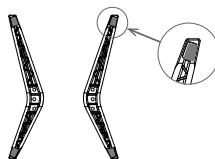

4 резеңке тығыздағыш (міндетті емес)

## Қашықтан басқару пультіне батареяларды орнату

1. Қашықтан басқару құралын төңкеріп, аздап қысыммен бөлімнің қақпағын төмендегі суретте көрсеткі көрсетілген бағытта сырғытыңыз.

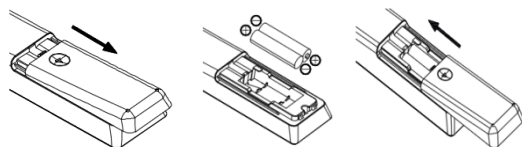

2. Батареяларды қашықтан басқару құралына салыңыз. Бөлмедегі суретке сәйкес полярлықтың дұрыс екеніне көз жеткізіңіз.
3. Батарея қақпағын кері бағытта жабыңыз.

**Назар аударыңыз:** құрылғыны ұзақ уақыт бойы пайдаланбауды жоспарласаңыз, қашықтан басқару пультінен батареяларды шығарып алыңыз. Әйтпесе, қашықтан басқару құралы ақаулы батареялардан зақымдалуы мүмкін.

## Теледидарды орнату

### Теледидарды орнату бойынша кеңестер

- Оңай қосу және өшіру үшін теледидарды айнымалы ток розеткасының жанына орнату керек.
- Өз қауіпсіздігіңіз үшін сәйкес қабырға аспасын немесе тұғырды таңдаңыз.
- Теледидарды қабырғаға орнату үшін білікті маманға хабарласыңыз. Қате орнату теледидардың тұрақсыздығына әкелуі мүмкін.

### Назар аударыңыз!

Теледидар тегіс, тұрақты бетке қойылмаса, құлау мүмкіндігіне байланысты ол қауіпті болуы мүмкін. Зақым келтірмеу үшін келесі сақтық шараларын сақтау керек:

- Теледидар өндірушісі ұсынған шкафтарды/тұғырларды пайдаланыңыз.
- Теледидарды тек тегіс, тұрақты беттерге қойыңыз.
- Теледидардың өзі орнатылған жиһаздың шетінен салбырап тұрмағанына көз жеткізіңіз.
- Бекітілмеген болса, теледидарды биік жиһаздың үстіне қоймаңыз.
- Теледидарды жиһаз бен теледидар арасындағы матаның немесе басқа заттардың үстіне қоймаңыз.
- Теледидарды механикалық діріл әсер ететін орындарға орнатпаңыз.
- Теледидарды оған жәндіктер кіруі мүмкін жерлерге орнатпаңыз.
- Теледидарды кондиционерге қарама-қарсы орнатпаңыз, әйтпесе ылғал экранның ішкі панелінде конденсацияланып, зақым келтіруі мүмкін.
- Теледидарды күшті магнит өрісі бар жерлерге орнатпаңыз, әйтпесе ол кедергі тудыруы мүмкін және электромагниттік толқындар оның дұрыс жұмыс істемеуіне әкелуі мүмкін.
- Балаларға теледидар орнатылған жиһазға шығуға тырысқанда болатын қауіптерді түсіндіріңіз.

## Желдету

- Төмендегі схемаларда көрсетілгендей, теледидардың барлық жағында қажетті бос орын қалғанын тексеріңіз.
- Желдету саңылауларын жаппаңыз немесе шкафқа кез келген зат салмаңыз.
- Құрылғыны кіріктірілген шкафтар сияқты шектеулі кеңістіктерге қоймаңыз. Бұл қалыпты желдетуге кедергі келтіреді және теледидардың істен шығуына әкеледі.

## Теледидарды қабырғаға орнату кезіндегі қашықтық

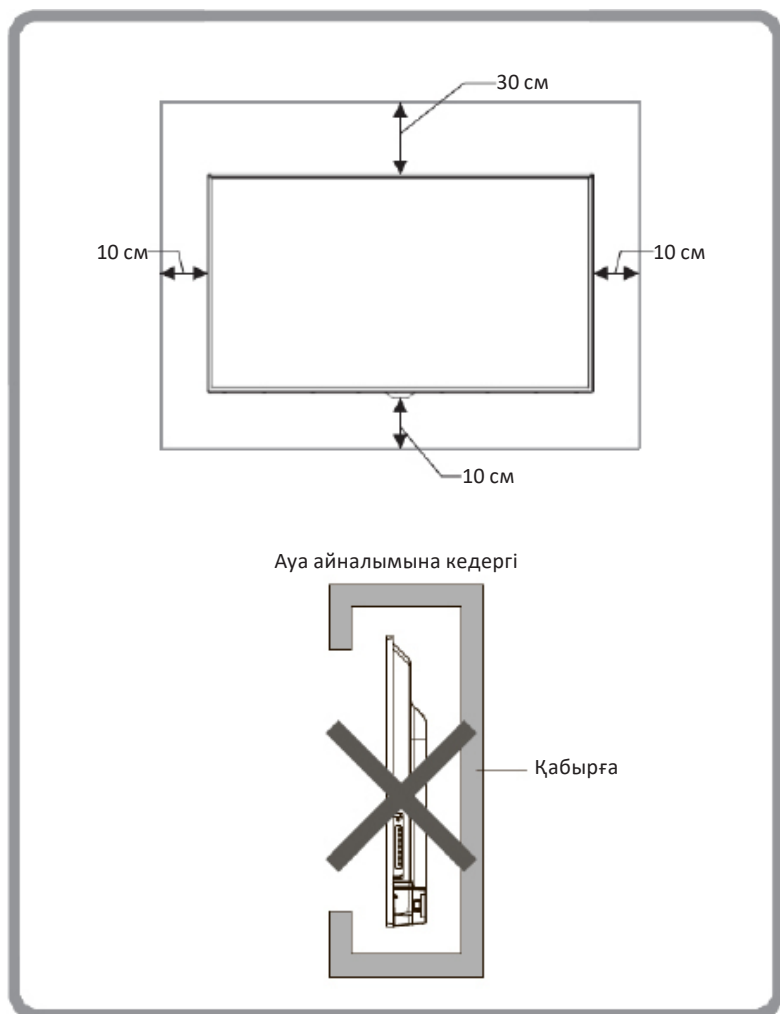

## Қабырғаға орнату (міндетті емес)

Теледидарды қабырғаға арнайы қабырға кронштейнінің көмегімен орнатуға болады (жеткізілім жинағына кірмейді). Теледидарды қабырғаға орнатпас бұрын стандартты тұғырды алып тастау керек.

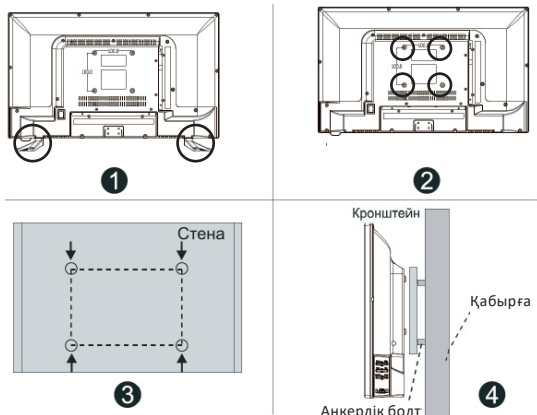

### 1. Теледидарды орнатуға дайындау:

- Зақымдану үшін теледидар экранын жұмсақ бетке төмен қаратып қойыңыз.
- Бұрауышты пайдаланып, бұрандаларды бұрап алыңыз да, теледидардың төменгі жағындағы стандартты тұғырды алыңыз (1).

### 2. Кронштейнді орнату:

- қабырғада кронштейннің өлшемдеріне сәйкес бұрандалы тесіктердің арасындағы қашықтықты қарындашпен белгілеңіз (2, 3);
- қабырғадағы тесіктерді бұрғылаңыз және болттарды (4) пайдаланып кронштейнді бұраңыз;
- мүмкін болса, алынбалы пластинаны (көбелек элементі) теледидарға бұрап тұратын кронштейннен алыңыз;
- бұрандаларды пайдаланып пластинаны теледидарға бұраңыз.
- теледидарды көтеріп, тақтаны кронштейнге жалғаңыз. Байланыстың қауіпсіз екеніне көз жеткізіңіз.

## Қабырғаға орнату сипаттамасы

Қабырғадағы тесік үлгісі (мм)	200 × 200
Қабырғаға бекіту болтының өлшемі	VM6x16 — жоғарғы оң жақ VM6x12 — басқалары

### Ескертпелер:

- Жоғарыдағы схема тек анықтама үшін берілген.
- Орнату үшін VESA стандартына сәйкес келетін кронштейндерді пайдаланыңыз.



## Құрылғының алдыңғы және артқы жағы

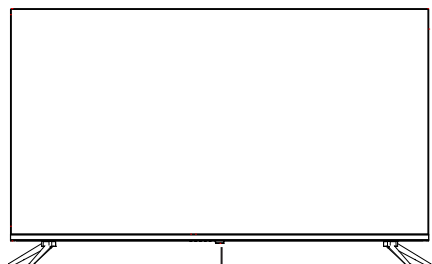

Қуат көрсеткіші

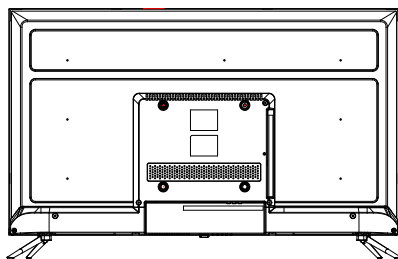

## Артқы қосқыштар

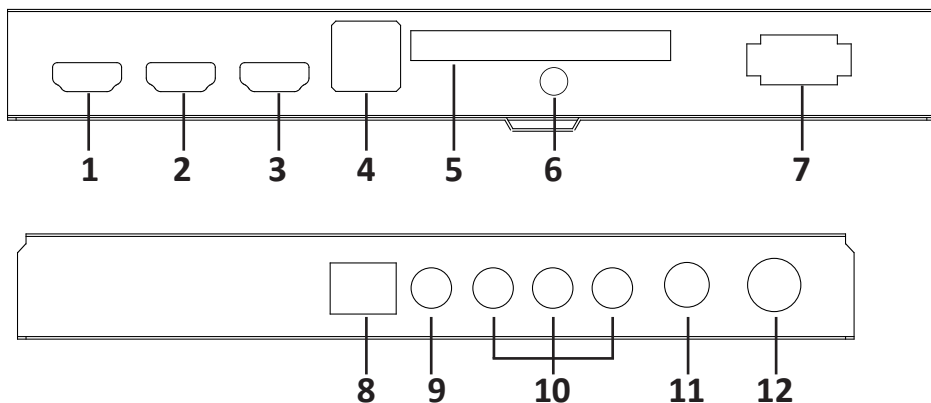

1. HDMI кірісі.
2. HDMI кірісі.
3. HDMI кірісі.
4. USB кірісі (2 дана).
5. CI картасын қосуға арналған қосқыш.
6. Құлаққап ұясы.
7. AC IN қосқышы.
8. RJ45 қосқышы.
9. COAXIAL қосқышы.
10. AV IN қосқышы.
11. Спутниктік тарелканы қосуға арналған ANT2 қосқышы.
12. Антеннаны қосуға арналған ANT1 қосқышы.

## Қашықтықтан басқару пульті



Түйме	Сипаттама
	Құрылғыны қосу немесе өшіру үшін басыңыз
	Сигнал көздерінің тізімін көрсету үшін басыңыз
	Google тіркелгісі мәзірін ашу үшін басыңыз
	Google Assistant қолданбасын іске қосу үшін басыңыз.
	Параметрлер терезесін ашу үшін негізгі мәзірде басыңыз.
	Мәзірге өту үшін басыңыз
	OK түймесігін таңдау үшін басыңыз
	Қайту үшін басыңыз
	Live TV* ашу үшін басыңыз.
	<b>HOME</b> түймесі, басты бетті ашу үшін басыңыз
	Дыбыс деңгейін арттыру үшін + түймесін басыңыз; Дыбыс деңгейін төмендету үшін – түймесін басыңыз
	Келесі арнаны таңдау үшін + түймесін басыңыз; Алдыңғы арнаны таңдау үшін – түймесін басыңыз
	Дыбысты өшіру үшін басыңыз
Menu	Мәзірді ашу үшін басыңыз
NETFLIX	<b>NETFLIX</b> қолданбасын іске қосу үшін басыңыз
YouTube	<b>YouTube</b> қолданбасын іске қосу үшін басыңыз
USB	USB Explorer файлын ашу үшін басыңыз
Prime video	<b>Prime Video</b> қолданбасын іске қосу үшін басыңыз

### \*Таратуды көру режимі

**Ескертпе:** кейбір қолданбалар кейбір аумақтарда қолжетімді болмауы мүмкін.

# Құрылғыларды қосу

## CI қосқышы

Егер сіз шифрланған арналары бар ақылы теледидарды пайдалансаңыз, операторыңыз берген CI картасын осы ұяға қосыңыз. Қосымша ақпарат алу үшін CI картасымен бірге келген құжаттаманы қараңыз.

**Назар аударыңыз:** CI картасын қосу немесе ажырату алдында әрқашан теледидарды өшіріңіз. Әйтпесе, теледидар немесе CI модулі зақымдалуы мүмкін.

## CI картасын қосу

Модульді CI немесе CI+ картасымен дұрыс орналастырғаныңызға көз жеткізіп, ұяға салыңыз.

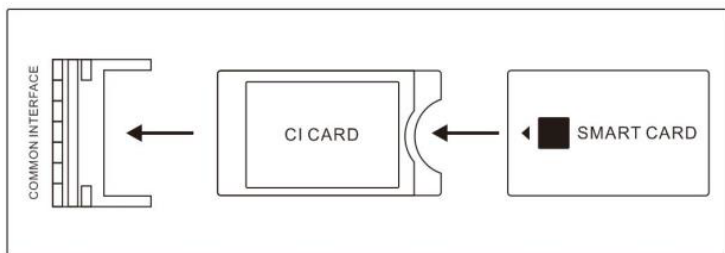

## CI картасын өшіру

Модульді ажырату үшін оны қосқыштан абайлап алыңыз.

CI/CI+ теледидарын қосқаннан кейін үлгі инициализацияланады. Бұл біраз уақыт алуы мүмкін. Баптандырудан кейін шифрланған арналар сізге қолжетімді болады. Егер бұл орын алмаса, шифрланған арналардың сізге қолжетімді екеніне көз жеткізу үшін провайдеріңізге хабарласыңыз.

## Антенна кәбілін қосу

ANT1 қосқышын пайдаланып сыртқы антеннаны қосуға болады. Жерсерік тарелкасын қосу үшін ANT2 қосқышын пайдаланыңыз.

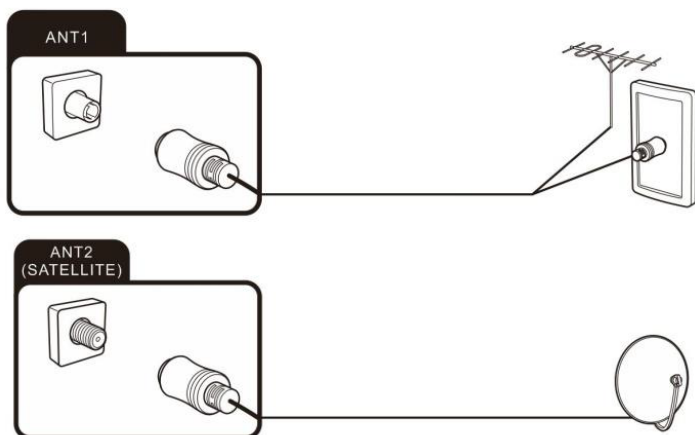

## HDMI кәбілін қосу

HDMI кәбілімен қосылу дыбыс және бейне сигналдарын бір кәбіл арқылы бір уақытта жіберуге мүмкіндік береді.

Құрылғыны HDMI кәбілі арқылы ұяға жалғаңыз және теледидар мәзірінен сәйкес көзді таңдаңыз.

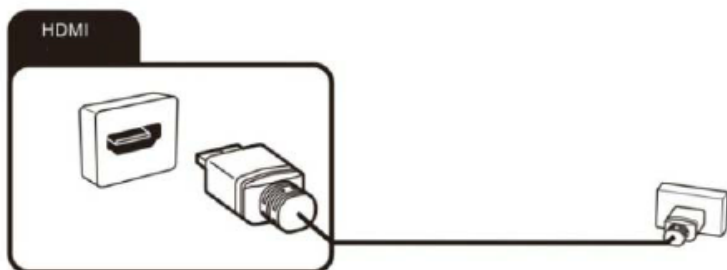



## Аудио/бейне шығысы бар құрылғыны қосу

- DVD/Бейнекамера/Приставка/Спутниктік қабылдағышты қосу үшін AV IN ұясын пайдаланыңыз.
- Аудио күшейткішті/динамикті қосу үшін COAXIAL ұясын пайдаланыңыз.

Аудио/бейне шығысы бар сыртқы құрылғыны AV кәбілі (жинақта жоқ) арқылы жалғаңыз және қашықтан басқару құралын пайдаланып қол жетімді тізімнен AV көзін таңдаңыз.



## USB құрылғыларын қосу

Деректерді сақтау/тасымалдау үшін үйлесімді құрылғыны қосу үшін теледидардың USB 2.0 портын пайдаланыңыз.

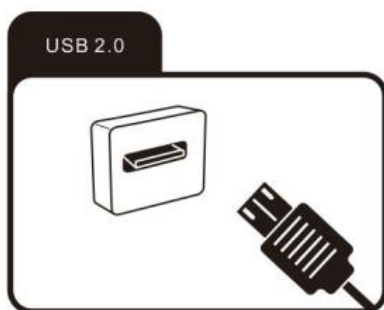

## Техникалық сипаттамалары

Үлгісі	43UHГ1
Сауда белгісі	Aceline
Экран диагоналы (дюйм)	43
Экран ажыратымдылығы	3840 × 2160
Динамиктер	2 x 10 Вт, 6 Ω
Көлемді дыбыс	3D
Контраст деңгейі	5000:1
Жарықтық деңгейі, (кд/см <sup>2</sup> )	240+
Көру бұрышы	169/169; 178/178
Жаңарту жылдамдығы (Гц)	60
HDMI: нұсқасы, саны	2.0; 3 шт.
USB түрі мен саны	2.0; 2 шт.
Процессор	ARM CA53*4
Жедел жад	DDR; 2 Гб
Кірістірілген жад	8 Гб
Операциялық жүйе	Google TV
Қуат опциялары	100–240 В, 50 Гц
Тұтыну қуаты (Вт)	74
Wi-Fi стандарты	802.11a/b/g/n/ac
Қолдау көрсетілетін бейне пішімдері	Файлы: .avi/.mp4/.mkv/.mov/.dat/.ts Кодеки: MPEG-1/2/4, H.264, VC1
Қолдау көрсетілетін аудио пішімдері	Файлы: .m4a/.mp3/.wav Кодеки: MPEG1/2 Layer3, LPCM, AAC
Қолдау көрсетілетін графикалық форматтар	JPG, .BMP, .PNG, .GIF
Wi-Fi жиілік диапазоны (МГц)	2400–2483 5150–5825
Wi-Fi таратқышының қуаты (дБм)	21
Bluetooth жиілік диапазоны (МГц)	2400–2483
Bluetooth сенсорының қуаты (дБм)	10
Таза салмақ (кг)	5,9
Өлшемдері (мм)	957 x 561 x 72,4
Электрлік қорғаныс класы	II
Қуат кәбілін бекіту түрі	Y
VESA өлшемі, (мм×мм)	200 × 200
Dolby Digital	Бар
Жинақталым	теледидар, пайдалану бойынша нұсқаулық, ҚБ пульті, ҚБ пульті үшін батареялар, тұғыр, тірек орнату бұрандалары

## Бастапқы орнату

Белсендіру кодын енгізгеннен кейін теледидарды басқару үшін қашықтан басқару құралын пайдаланыңыз. **Google Assistant Mic** функциясын іске қосу үшін **HOME** және **сол жақ шарлау түймесін** бір уақытта басыңыз.

Чтобы включить Google Assistant Mic на вашем пульте дистанционного управления, нажмите и удерживайте комбинированные кнопки одновременно в течение 5 секунд.



Пропустить

Выполняется сопряжение, удерживайте пульт ДУ направленным на нижнюю часть телевизора

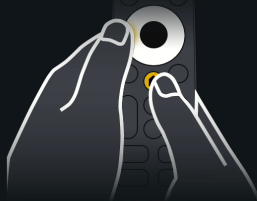



Device  
TV BLE Remote  
[C4:19:D1:1F:B1:EC]  
bonded.

# Негізгі бет

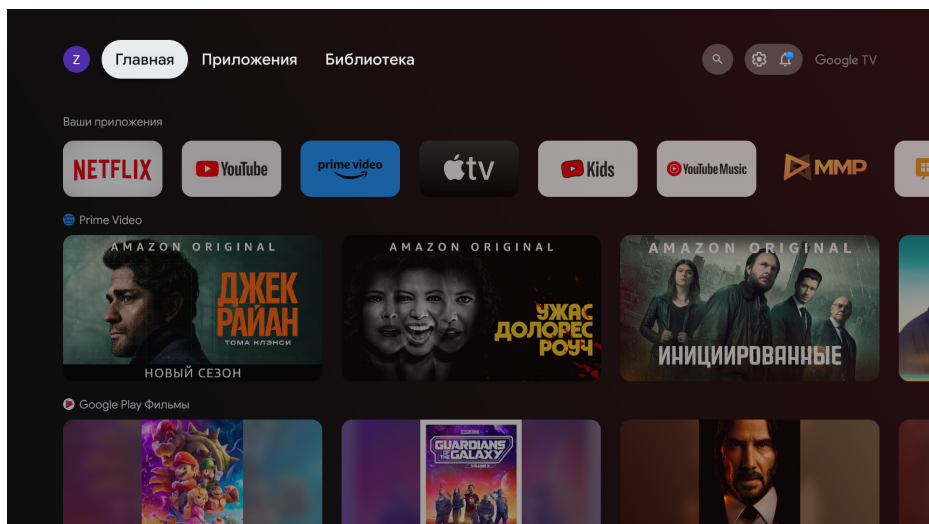
Басты бетке өту үшін **HOME** түймесін басыңыз.



## Сигналдың кіріс көзі

1. Негізгі бетте  түймесін басыңыз, содан кейін **OK** түймешігімен **Кірістері** түймесін басып, сигнал көзін таңдаңыз.
2. **Live TV** режимінде көзді таңдау үшін  түймесін басыңыз.

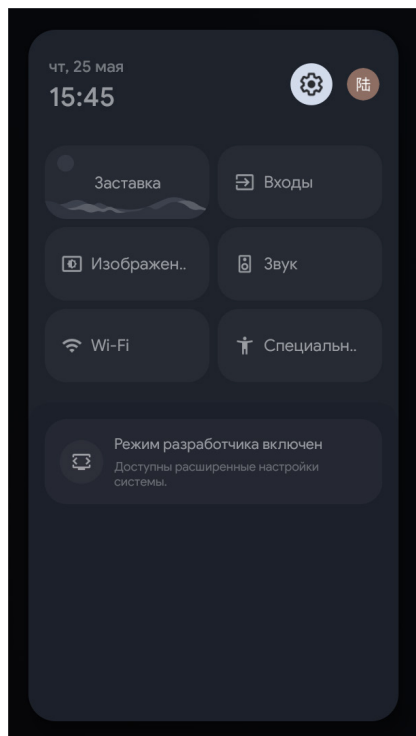

# Параметрлер мәзіріне қоңырау шалу

1. **Live TV** режимінде контекстік мәзірді ашу үшін **MENU** түймесін басыңыз, параметрлерді таңдау үшін шарлау түймелерін және **OK** түймесін пайдаланыңыз.

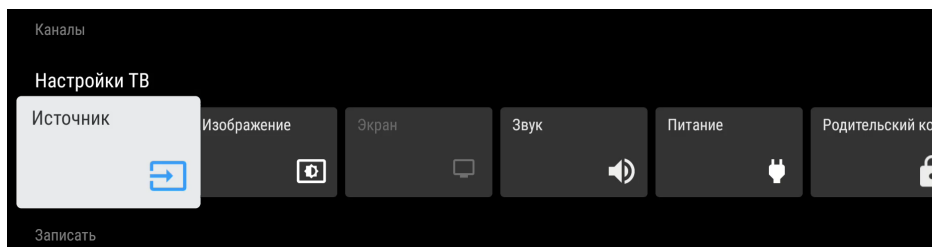

2. Негізгі бетте параметрлер мәзірін ашу үшін  түймесін басыңыз.

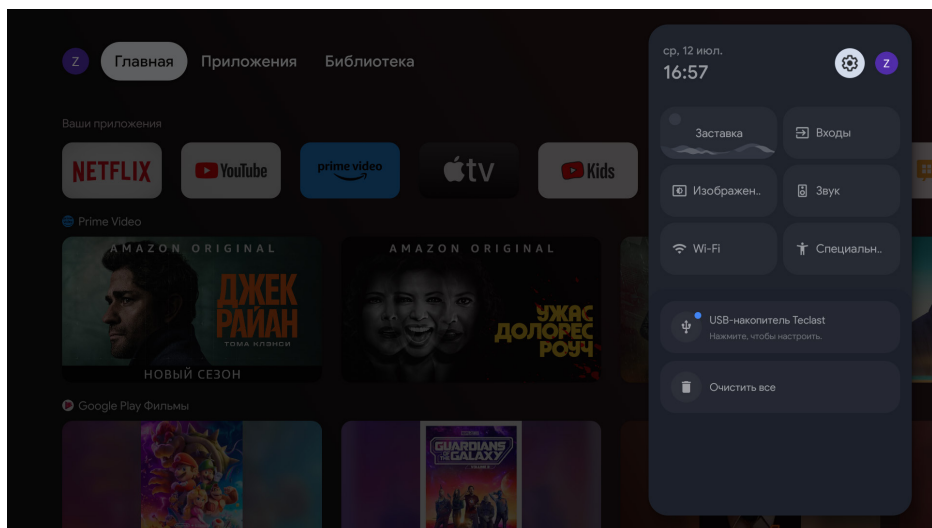

## Настройки

подсказки

**Укажите название устройства**  
Используйте это название, чтобы транслировать фотографии, видео и другой контент с телефона.

ОБЩИЕ НАСТРОЙКИ

**Каналы и входы**  
Каналы, внешние входы

**Экран и звук**  
Изображение, экран, звук

**Сеть и интернет**  
InternetHK\_5g

**Аккаунты и вход**

## Каналы и входы

Каналы

Входы

## Желі және интернет

1. Навигация үшін **OK** пайдаланыңыз.
2. Желі таңдауыңызды растау үшін **OK** түймесін басыңыз.

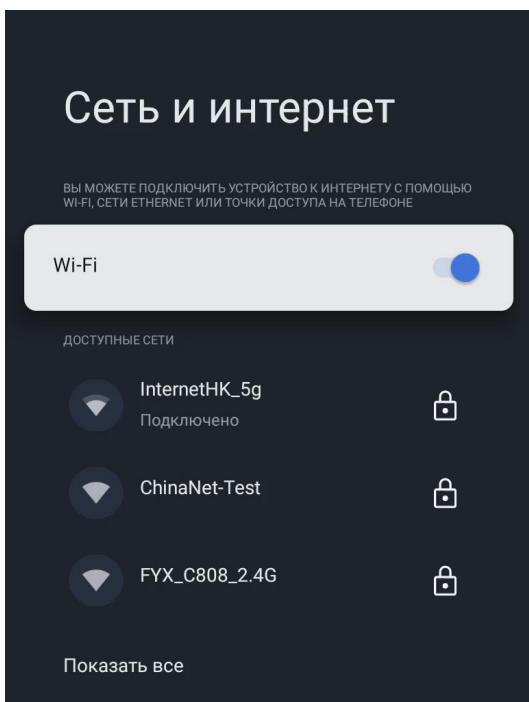

## Құрылғы туралы

Бұл мәзір құрылғы туралы ақпаратты көрсетеді.

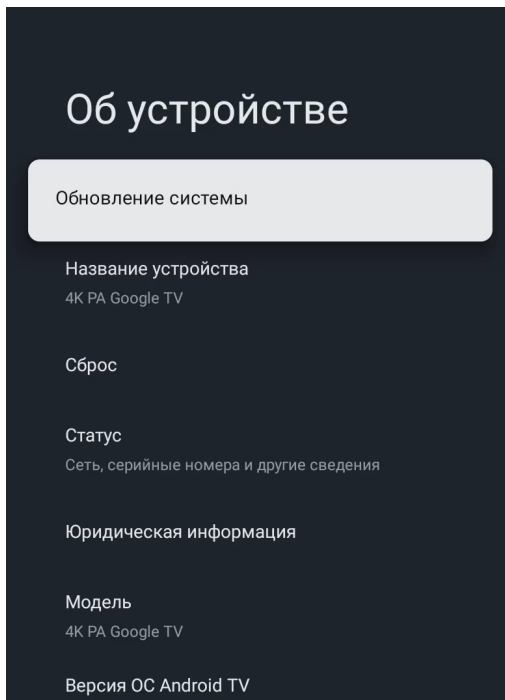

## Күні мен уақыты

Бұл мәзірде уақытты қолмен немесе автоматты түрде орнатуға, уақыт белдеуі мен уақыт пішімін таңдауға болады.

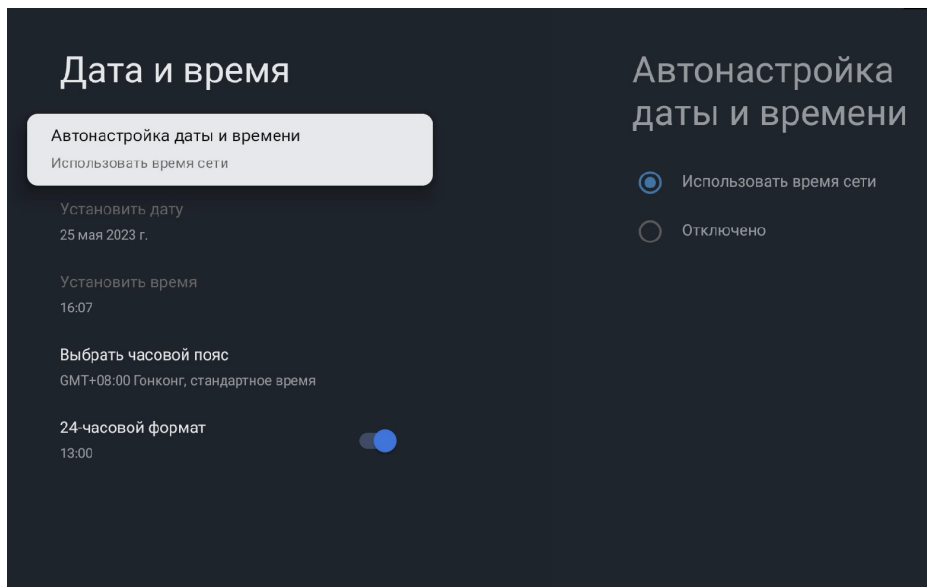

## Таймер

**Автоматты түрде қосылу аралығы** — опцияны таңдау үшін  түймесін басыңыз, содан кейін Өшіру / Қосу / Бір рет таңдау үшін **OK** түймесін басыңыз. .

**Автоматты түрде қосу уақыты** — опцияны таңдау үшін  түймесін басыңыз, одан кейін ішкі мәзірге кіру үшін **OK** түймесін басыңыз.

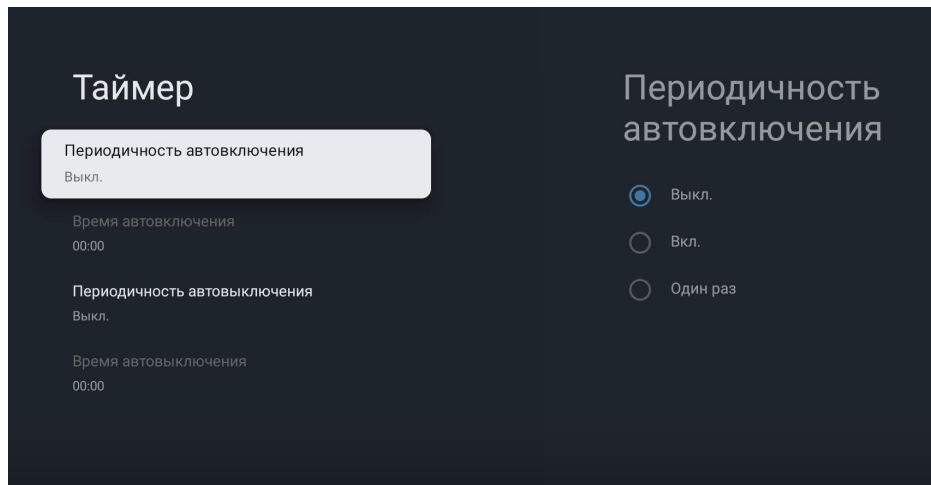

## Тіл

Бұл мәзірде интерфейс тілін таңдауға болады.

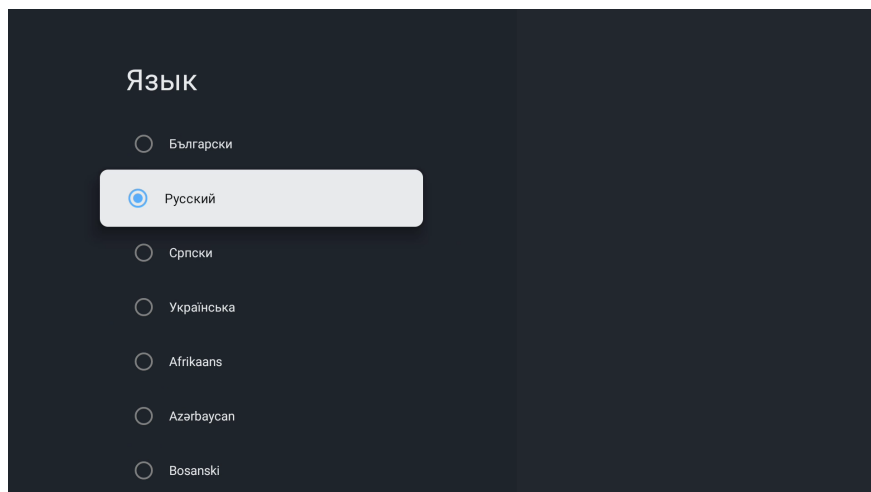



# Пернетақта

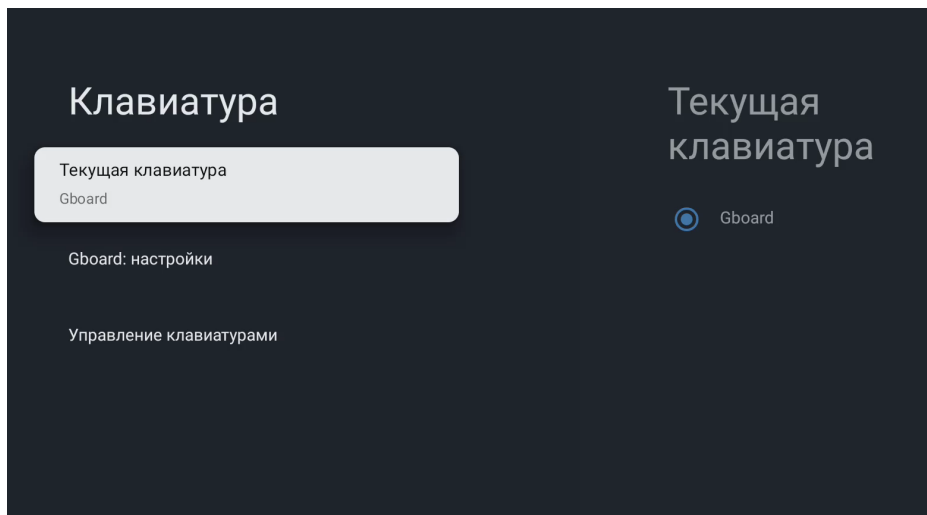

1. **Ағымдағы пернетақта** — опцияны таңдау үшін  түймесін басыңыз, одан кейін ішкі мәзірге өту үшін **OK** түймесін басыңыз.
2. **Gboard параметрлері** — опцияны таңдау үшін  түймесін басыңыз, одан кейін ішкі мәзірге өту үшін **OK** түймесін басыңыз.
3. **Пернетақталарды басқару** — опцияны таңдау үшін  түймесін басыңыз, одан кейін ішкі мәзірге өту үшін **OK** түймесін басыңыз.

## Кірістері

Опцияны таңдау үшін  түймесін басыңыз, одан кейін ішкі мәзірге кіру үшін **OK** түймесін басыңыз.

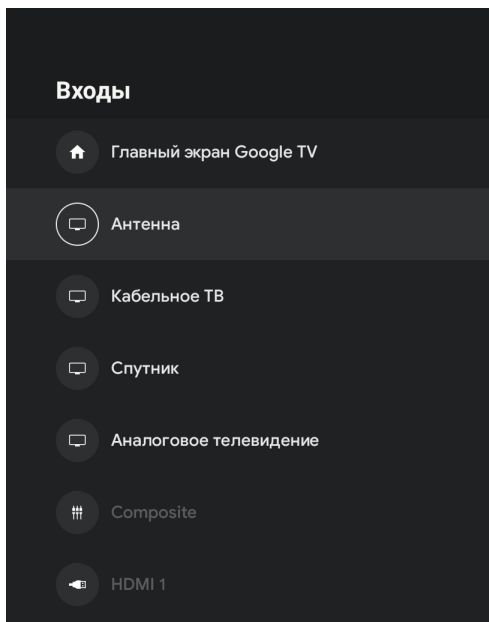

## Қуат көзі

**Автоматты түрде өшіру** — опцияны таңдау үшін  түймесін басыңыз, одан кейін ішкі мәзірге кіру үшін **ОК** түймесін басыңыз, содан кейін мыналарды таңдаңыз: Өшірулі, 10/20/30/40/50/60/90/120 минуттан кейін автоматты түрде өшіру.

**Бейне жоқ** — опцияны таңдау үшін  түймесін басыңыз, содан кейін Қосу/Өшіруді таңдау үшін **ОК** түймесін басыңыз.

**Ұйқы таймері** — опцияны таңдау үшін  түймесін басыңыз, одан кейін ішкі мәзірге кіру үшін **ОК** түймесін басыңыз, содан кейін таңдаңыз: Өшіру, 30/60/90/120/150/180/210/240 минуттан кейін өшіру.

**Автоматты ұйқы** — опцияны таңдау үшін  түймесін басыңыз, содан кейін ішкі мәзірге кіру үшін **ОК** түймесін басыңыз, содан кейін таңдаңыз: ешқашан, 4 сағаттан кейін, 6 сағаттан кейін, 8 сағаттан кейін.

### Питание

Автовыключение

Выкл.

Без изображения

Таймер отключения

Выкл.

Автопереход в спящий режим

Никогда

### Автовыключение

Выкл.

10 мин.

20 мин.

30 мин.

40 мин.

50 мин.

60 мин.

90 мин.

120 мин.

## Сурет

**Сурет режимі** — опцияны таңдау үшін  түймесін басыңыз, одан кейін ішкі мәзірге кіру үшін **OK** түймесін басыңыз.

**Артқы жарық/Жарықтық/Контраст/Қанықтылық/Реңк/Айқындық** — опцияны таңдау және реттеу үшін  пайдаланыңыз.

**Қосымша параметрлер** — опцияны таңдау үшін  түймесін басыңыз, одан кейін ішкі мәзірге кіру үшін **OK** түймесін басыңыз.

**Әдепкі параметрлерге қалпына келтіру** — параметрлерді зауыттық әдепкі мәндерге қайтару үшін басыңыз.

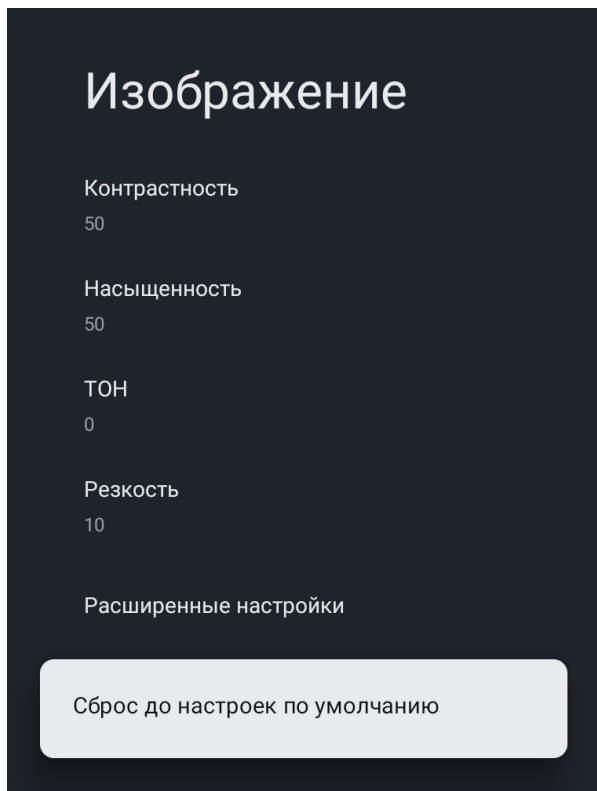

## Дыбыс

**Дыбыс мәнері** — опцияны таңдау үшін  түймесін басыңыз, одан кейін ішкі мәзірге өту үшін **OK** түймесін басыңыз.

**Тепе-теңдік / төмен жиіліктер / жоғары жиіліктер** — параметрді таңдау және реттеу үшін пайдаланыңыз.

**Көлемді дыбыс** — мүмкіндікті қосу немесе өшіру үшін **OK** түймесін басыңыз.

**Үндеткіштер** — опцияны таңдау үшін  түймесін басыңыз, содан кейін мүмкіндікті белсендіру үшін **OK** түймесін басыңыз.

**Аудио кідірісі** — опцияны таңдау және реттеу үшін  пайдаланыңыз.

**Дыбыс деңгейін автоматты басқару** — мүмкіндікті қосу немесе өшіру үшін **OK** түймесін басыңыз.

**Төмендетіп араластыру** — опцияны таңдау үшін  түймесін басыңыз, одан кейін ішкі мәзірге өту үшін **OK** түймесін басыңыз.

**Диалогтарды жақсарту** — опцияны таңдау үшін  түймесін басыңыз, одан кейін ішкі мәзірге өту үшін **OK** түймесін басыңыз.

**Әдепкі параметрлерді қалпына келтіру** — параметрлерді зауыттық әдепкі мәндерге қайтару үшін басыңыз.

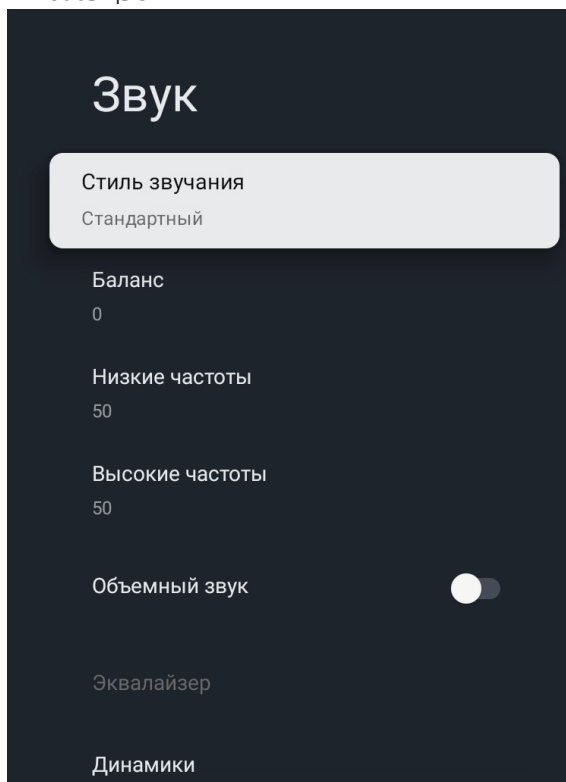

## Сақтау

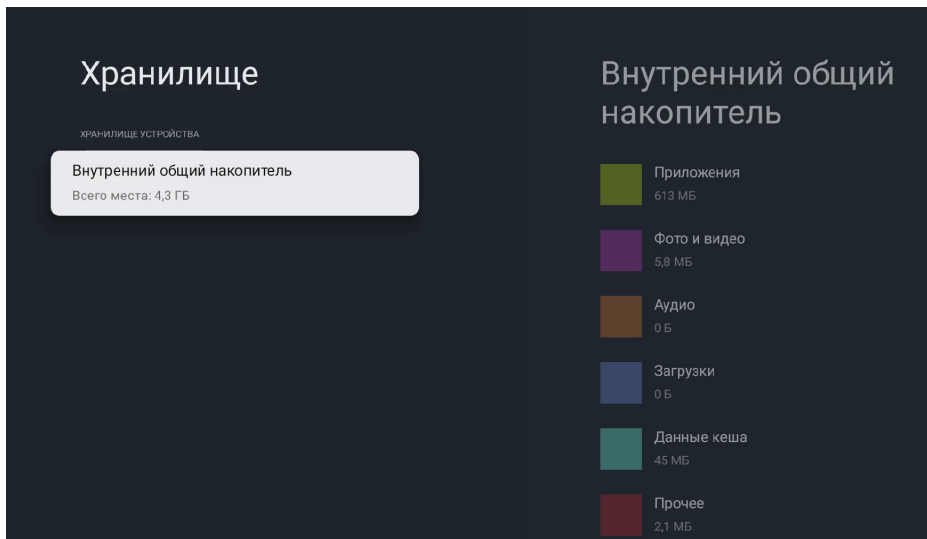

**Ішкі ортақ жад** — опцияны таңдау үшін  түймесін басыңыз, одан кейін ішкі мәзірге өту үшін **ОК** түймесін басыңыз.

**Алынбалы сақтау орны** — опцияны таңдау үшін  түймесін басыңыз, одан кейін ішкі мәзірге өту үшін **ОК** түймесін басыңыз.

## Демонстрациялық режимі

**Демонстрациялық режимі** — опцияны таңдау үшін  түймесін басыңыз, одан кейін белсендіру үшін **ОК** түймесін басыңыз.

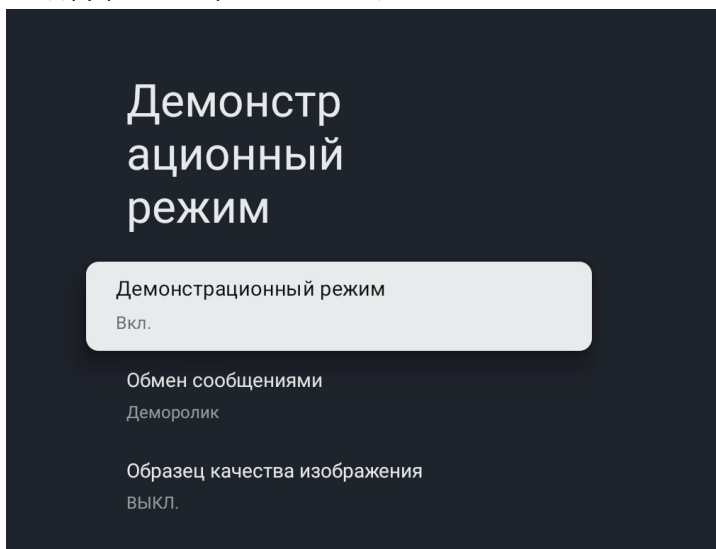

# Google ассистенті

Бұл мәзірде дауыстық басқаруды орнатуға, рұқсаттарды қарауға, жеке нәтижелерді қосуға/өшіруге, қолданба сүзгісін орнатуға және қауіпсіз іздеуді қосуға болады. Опцияны таңдау үшін **○** түймесін басыңыз, одан кейін белсендіру үшін **○** түймесін басыңыз.

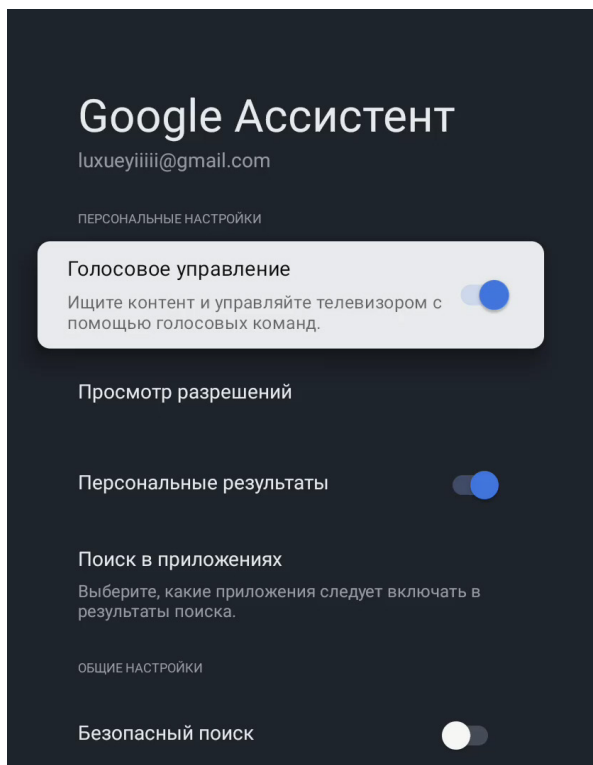

## Орналасқан жері

**Геолокация** — опцияны таңдау үшін  түймесін басыңыз, одан кейін белсендіру үшін **ОК** түймесін басыңыз.

**Әрқашан желілерді іздеу** — опцияны таңдау үшін  түймесін басыңыз, одан кейін белсендіру үшін **ОК** түймесін басыңыз.

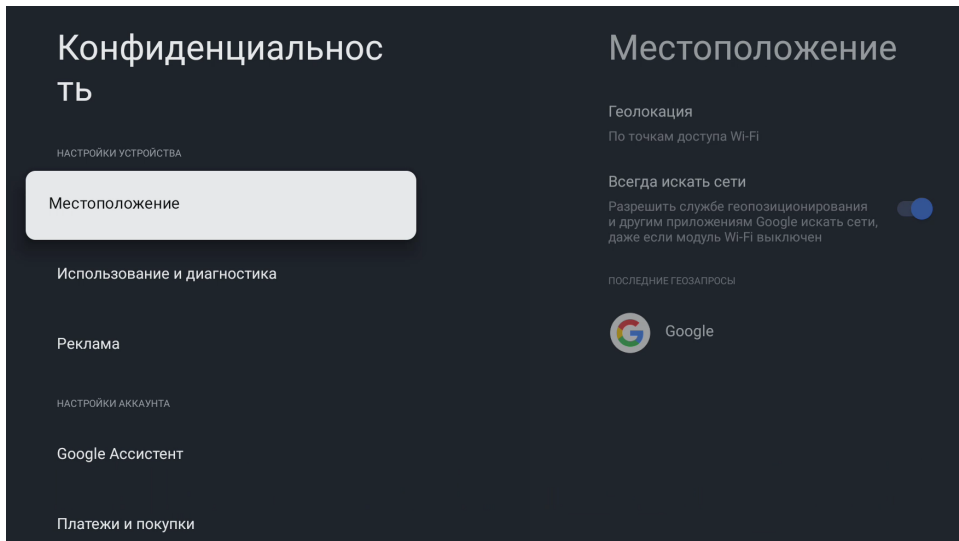

## Қолдану және диагностика

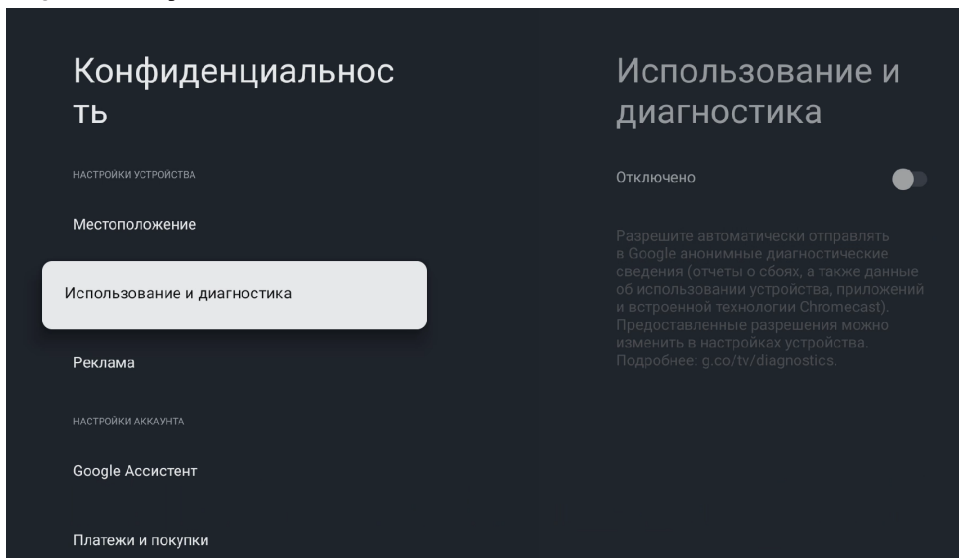

Опцияны таңдау үшін  түймесін басыңыз, одан кейін белсендіру үшін **ОК** түймесін басыңыз.

## Ерекше қабілеттер

**Субтитрлер** — опцияны таңдау үшін  түймесін басыңыз, одан кейін ішкі мәзірге өту үшін **OK** түймесін басыңыз.

**Контраст мәтіні** — опцияны таңдау үшін  түймесін басыңыз, одан кейін белсендіру үшін **OK** түймесін басыңыз.

**Сөйлеу синтезі/жылдам бастау** — опцияны таңдау үшін  түймесін басыңыз, одан кейін ішкі мәзірге өту үшін **OK** түймесін басыңыз.

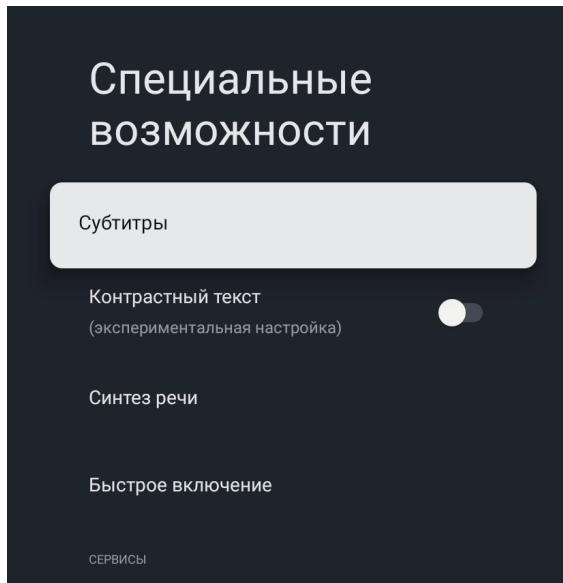

## Қайта жүктеу

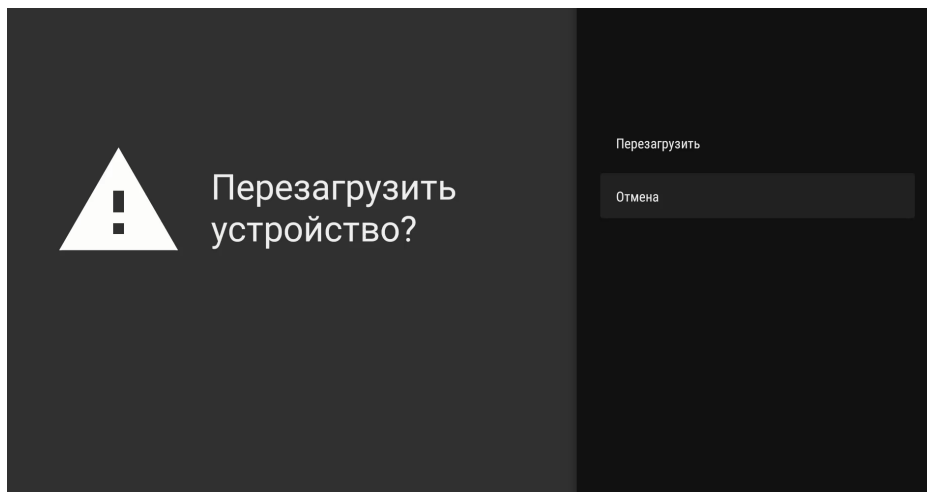



Опцияны таңдау үшін  түймесін басыңыз, одан кейін белсендіру үшін **OK** түймесін басыңыз.

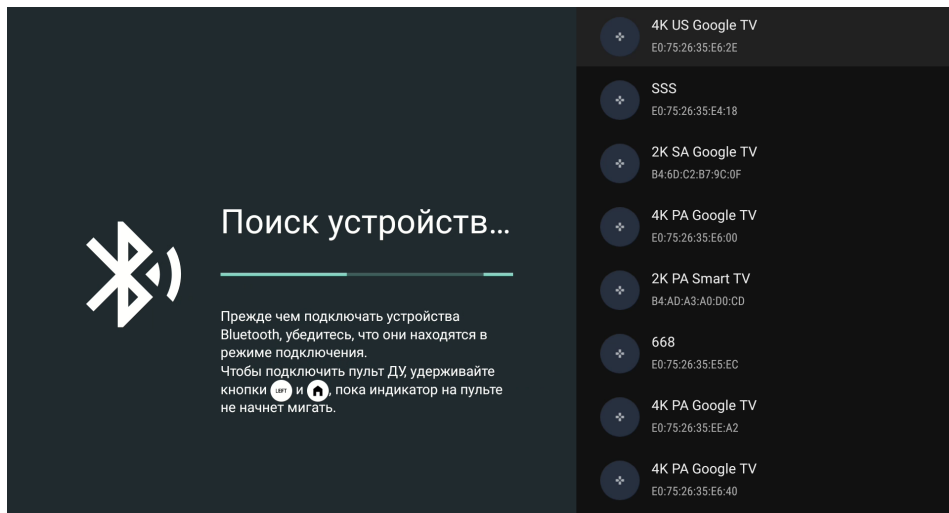

# Bluetooth





**Поиск устройств...**

Прежде чем подключать устройства Bluetooth, убедитесь, что они находятся в режиме подключения.  
Чтобы подключить пульт ДУ, удерживайте кнопки  и , пока индикатор на пульте не начнет мигать.

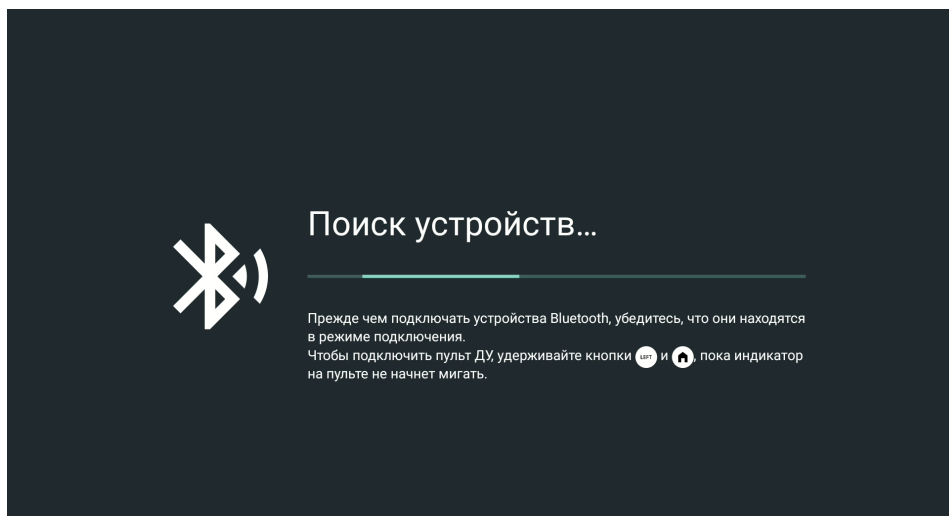
- 4K US Google TV  
E0:75:26:35:E6:2E
- SSS  
E0:75:26:35:E4:18
- 2K SA Google TV  
B4:6D:C2:B7:9C:0F
- 4K PA Google TV  
E0:75:26:35:E6:00
- 2K PA Smart TV  
B4:AD:A3:A0:D0:CD
- 668  
E0:75:26:35:E5:EC
- 4K PA Google TV  
E0:75:26:35:EE:A2
- 4K PA Google TV  
E0:75:26:35:E6:40



**Поиск устройств...**

Прежде чем подключать устройства Bluetooth, убедитесь, что они находятся в режиме подключения.  
Чтобы подключить пульт ДУ, удерживайте кнопки  и , пока индикатор на пульте не начнет мигать.

1. **HOME** түймесі мен **сол жақ** шарлау түймесін бір уақытта басыңыз.
2. Индикатор жанған кезде түймелерді босатыңыз.
3. Жұптастыруды бастау үшін **OK** түймесін басыңыз.
4. Шығу үшін **артқа** түймесін басыңыз.

# Мультимедиа

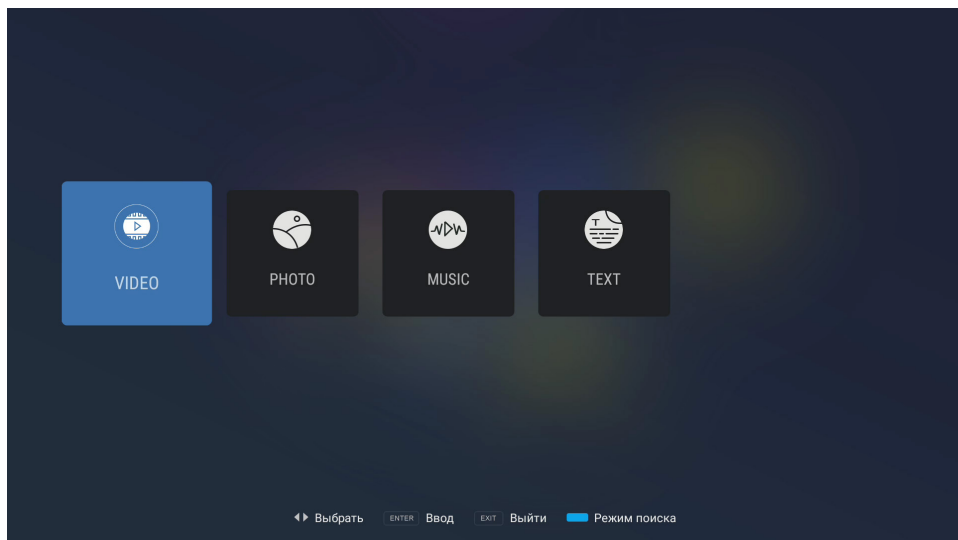
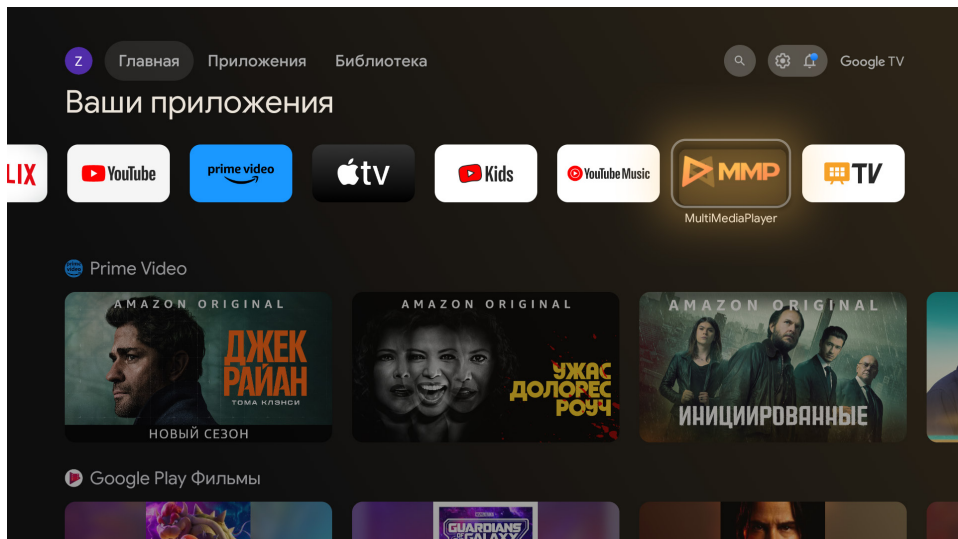

Басты беттен **MultiMediaPlayer** қолданбасын таңдап, ашыңыз, содан кейін алынбалы құралды салыңыз және қажетті файл түрін таңдаңыз.

## Монтаждау, сақтау, тасымалдау (тасу), өткізу және кәдеге жарату ережелері мен шарттары

- Құрылғыны орнату ережелері мен шарттары осы нұсқаулықтың «Теледидарды орнату» бөлімінде сипатталған.
- Құрылғыны қаптамада, өндірушінің және тұтынушының жылытылатын үй-жайларында ауаның 5 және 40 °С аралығындағы температурада және ауаның 80%-дан аспайтын салыстырмалы ылғалдылығында сақтау керек. Үй-жайда жемірілуді тудыратын жегі қоспалар (қышқылдардың, сілтілердің булары) болмауы тиіс.
- Құрылғының дұрыс тасымалдануын қамтамасыз ету үшін, келесі талаптарды орындау қажет:
  - барлық ішкі керек-жарақтарды, бар болса, құрылғыдан алып тастаңыз және оларды бөлек орап алыңыз;
  - құрылғының өнімділігі мен сыртқы түрін сақтау үшін дұрыс оралғанына көз жеткізіңіз (үлкен жабдықты маңызды жерлерде пластикалық немесе гофрленген картон төсеніштері бар көпіршікті орамамен орау керек);
  - құрылғыны көліктің айналасында қозғалмауы үшін белдіктермен мықтап бекітіңіз;
  - сыртқы ортаның әсерін толығымен жою үшін тек жабық көлікті пайдаланыңыз;
  - тиеу-түсіру операцияларын орындаған кезде орауышпен өте мұқият жұмыс істеуді қамтамасыз ету;
  - кенеттен соққылардан және құлаудан қорғау;
  - жаңбырға немесе қарға ұзақ әсер етуден аулақ болыңыз;
  - қорапқа ауыр заттарды қоймаңыз.
- Құрылғы ұқыпты өңдеуді талап етеді, оны шаң, кір, соққы, ылғал, от және т.б. әсерінен қорғаңыз.
- Құрылғыны сату жергілікті заңнамасына сәйкес жүргізілуі керек.
- Құрылғының ақаулығы анықталған жағдайда, тез арада авторландырылған сервистік орталыққа хабарласу немесе құрылғыны кәдеге жарату керек.
- Құрылғымен бірге берілген батареяның қызмет ету мерзімі аяқталғанда, оны жалпы тұрмыстық қоқыспен бірге тастамаңыз. Қалдықтарды бақылаусыз тастау нәтижесінде қоршаған ортаға ықтимал зиянның алдын алу үшін құрылғы мен батареяны қоқыс шығарудың жергілікті ережелеріне сәйкес тастаңыз.
- Бұйымның қызмет ету мерзімі аяқталғаннан кейін оны қарапайым тұрмыстық қоқыспен бірге тастауға болмайды. Оның орнына, ол федералды немесе жергілікті заңнамаға сәйкес қайта өңдеу және қайта өңдеу үшін электрлік және электронды жабдықты тиісті қабылдау бекетіне қайта өңдеуге жіберіледі. Осы бұйымды дұрыс жоюды қамтамасыз ете отырып, сіз табиғи ресурстарды үнемдеуге және қоршаған ортаға және адамдардың денсаулығына зиян келтірмеуге көмектесесіз. Бұл бұйымды қабылдау және жою бекеттері туралы қосымша ақпаратты жергілікті муниципалды органдардан немесе тұрмыстық қалдықтарды шығаратын кәсіпорыннан алуға болады.

## Қосымша ақпарат

**Өндіруші:** «Группа компаний «ЭС-ТИ-АЙ» ЖШҚ.

**Заңды тұлғаның мекенжайы:** 236039, Ресей, Калининград обл., Калининград қ., А. Суворов көш., 45 үй.

**Өндірістік алаңның мекенжайы:** 140204, Мәскеу облысы, Воскресенск қ., Промплощадка көшесі, 7.

Ресейде жасалған.

Өнім талаптарға сәйкес келеді:

- «Төмен вольтты жабдықтың қауіпсіздігі туралы» КО ТР 004/2011;
- «Техникалық құралдардың электромагниттік үйлесімділігі» КО ТР 020/2011.

Жұмыс кезіндегі қауіпсіздік жағдайлары бойынша теледидар ГОСТ IEC 60065-2013 бойынша II қорғау класының талаптарына жауап береді.

Тауар Еуразиялық экономикалық одақтың «Электртехника және радиоэлектроника бұйымдарында қауіпті заттарды қолдануды шектеу туралы» ЕАЭО ТР 037/2016 техникалық регламентінің талаптарына сәйкес келеді.

## Техникалық қызмет көрсету

Осы пайдалану нұсқаулығында көрсетілген пайдалану ережелерін сақтай отырып, теледидардың қызмет ету мерзімі бөлшек сауда желісі арқылы сатылған күннен бастап 4 жылды құрайды. Егер шығарылған күнін анықтау мүмкін болмаса, қызмет ету мерзімі теледидардың шығарылған күнінен бастап есептеледі. Осы уақыт ішінде өндіруші тұтынушыға өнімді өз мақсаты бойынша пайдалану мүмкіндігін береді, сонымен қатар бөлшек сауда және жөндеу кәсіпорындарына қосалқы бөлшектерді өндіру және жеткізу.

Қолдану ережелері:

- жұмыс температурасы +10-дан +35 °С-қа дейін;
- жұмыс ылғалдылығы 80% аспайды (25 °С температурада);
- атмосфералық қысым 86-дан 106 кПа-ға дейін (650-ден 800 мм сын.бағ. дейін).



Өндірілген күні өндірушінің жапсырмасында көрсетілген.

V.1

# Кепілдік талоны

SN/IMEI: \_\_\_\_\_

Кепілдікке қойылған күні: \_\_\_\_\_

Өндіруші бүкіл кепілдік мерзімі ішінде құрылғының үздіксіз жұмыс істеуіне, сондай-ақ материалдар мен жинақтарда ақаулардың болмауына кепілдік береді. Кепілдік кезеңі бұйымды сатып алған сәттен басталады және тек қана жаңа өнімдерге қолданылады.

Кепілдік қызмет көрсетуге пайдаланушы нұсқаулығына сәйкес бұйымды пайдалану шартымен кепілдік мерзімі ішінде тұтынушының кесірінен істен шықпаған элементтерді тегін жөндеу немесе ауыстыру кіреді. Элементтерді жөндеу немесе ауыстыру уәкілетті сервистік орталықтардың аумағында жүргізіледі.

Кепілдік мерзімі: 36 ай.

Пайдалану мерзімі: 48 ай.

Сервистік орталықтардың өзекті тізімі келесі мекенжай бойынша:

<https://www.dns-shop.kz/service-center/>

**Кепілдік міндеттемелер және тегін сервистік қызмет көрсету, егер оларды ауыстыру бұйымды бөлшектеуге байланысты болмаса, тауардың жиынтықтылығына кіретін, төменде аталған керек-жарақтарға қолданылмайды:**

- ҚБП (Қашықтан басқару пультіне) арналған қуат элементтері (батареялар).
- Жалғағыш кәбілдер, антенналар және оларға арналған жалғастырғыш тетіктер, құлаққаптар, микрофондар, «HANDS-FREE» құрылғылары; жиынтықта жеткізілетін әртүрлі типтегі ақпарат тасымалдағыштар, бағдарламалық құрал (БҚ) және драйверлер (бұйымның қатты магниттік дискілердегі жинақтағышқа алдын ала орнатылған БҚ-ны қоса алғанда, бірақ онымен шектелмей), сыртқы енгізу-шығару құрылғылары және манипуляторлар.
- Қаптар, сөмкелер, белдіктер, тасымалдауға арналған баулар, монтаждық керек-жарақтар, құрал-саймандар, бұйымға қоса берілетін құжаттама.
- Табиғи тозуға ұшырайтын шығын материалдары мен бөлшектер.







**aceline**