

aceline

Пайдалану бойынша
нұсқаулық

Бұрамашегені бұрағыш
ACS16

Мазмұны

Құрылғы мақсаты	3
Жұмыс орнындағы қауіпсіздік	3
Электр қауіпсіздігі	3
Жеке қауіпсіздік	3
Сыни бас тартулар тізбесі	4
Шекті күйлердің критерийлері	4
Құралды дұрыс пайдалану	4
Қызметкерлердің ықтимал қате әрекеттері	5
Өнімнің қызмет ету мерзімі	5
Аккумулятормен жұмыс істеу бойынша ұсыныстар (Li-ion)	5
Құрылғы схемасы	7
Техникалық сипаттамалары	8
Жинақталым	8
Пайдалану	9
Зарядтау	9
Айналу сәтті реттеу	10
Құрылғыны қосу/өшіру	10
Айналу бағытын реттеу	10
Биталарды орнату	10
Қызмет көрсету	10
Монтаждау, сақтау, тасымалдау (тасу), өткізу және кәдеге жарату ережелері мен шарттары	11
Қосымша ақпарат	12

Құрметті сатып алушы!

Біздің өнімдерді таңдағаныңыз үшін рахмет.

Біз сізге жоғары сапа, функционалдылық және дизайн талаптарына сәйкес әзірленген және жасалған бұйымдар мен құрылғыларды ұсынуға қуаныштымыз. Пайдалануды бастамас бұрын, сіздің қауіпсіздігіңізге қатысты маңызды ақпаратты, сондай-ақ өнімді дұрыс пайдалану және күту бойынша ұсыныстарды қамтитын осы нұсқаулықты мұқият оқып шығыңыз. Осы Нұсқаулықтың сақталуына назар аударыңыз және оны өнімді одан әрі пайдалану кезінде анықтамалық материал ретінде пайдаланыңыз.

Құрылғы мақсаты

Электрлік бұрамашегені бұрағыш (бұдан әрі — құрал) құралмен конструктивті үйлесімді және жоғарыда аталған жұмыстарды орындауға арналған жабдықты пайдалана отырып, металдардағы, ағаштан және пластмассадағы бұрандалар мен өздігінен кесетін бұрандаларды бұрап, бұрап алуға арналған.

Жұмыс орындағы қауіпсіздік

- Жұмыс орны жақсы жарықтандырылған және таза болуы керек. Тәртіпсіздік немесе жұмыс орнының жарықтандырылмаған аймақтары апаттарға әкелуі мүмкін.
- Бұл электр құралымен жанғыш сұйықтықтар, жанғыш газдар немесе шаң бар бөлмеде жұмыс жасамаңыз. Жұмыс кезінде, сондай-ақ қосу және өшіру кезінде құрал ұшқын шығарады, бұл шаңның немесе будың тұтануына әкелуі мүмкін.
- Электр құралымен жұмыс істеу кезінде жұмыс орныңызға жақын балаларды және бөгде адамдарды кіргізбеңіз. Сіз электр құралын басқаруды жоғалтуыңыз мүмкін.

Электр қауіпсіздігі

- Жерге тұйықталған беттермен (құбырлармен, жылыту элементтерімен, ас үй плиталарымен және тоңазытқыштармен) дененің жанасуын болдырмаңыз. Денеңізді жерге тұйықтау электр тогының соғу қаупін арттырады.
- Электр құралын жаңбыр мен ылғалдан қорғаңыз. Судың электр құралына енуі электр тогының соғу қаупін арттырады.
- Ашық электр құралымен жұмыс істегенде, бұл үшін қолайлы ұзартқыш кәбілдерді қолданыңыз. Ашық ауада жұмыс істейтін ұзартқыш кәбілді пайдалану электр тогының соғу қаупін азайтады. Розетка сақтандырғышпен немесе апаттық ток қосқышымен жабдықталуы керек.

Жеке қауіпсіздік

- Мұқият болыңыз, не істеп жатқаныңызды қадағалаңыз және электр құралын мұқият бастаңыз. Электр құралын шаршаған күйде немесе дәрі-дәрмектердің әсерінен, алкогольдік немесе есірткілік мас күйінде пайдаланбаңыз. Электр құралымен жұмыс істеу кезінде назар аудармаудың бір сәті ауыр жарақатқа әкелуі мүмкін.
- Электр құралының жұмыс түріне байланысты жеке қорғаныс құралдарын (қорғаныш маскасы, сырғанамайтын табаны бар аяқ киім, қорғаныш дулыға немесе есту мүшелерін қорғау құралдары) қолдану жарақат алу қаупін азайтады.
- Дұрыс жұмыс киімін киіңіз. Кең киім мен зергерлік бұйымдарды киюге болмайды. Шашыңызды, киіміңізді және қолғаптарыңызды қозғалатын бөліктерден алыс ұстаңыз.
- Электр құралының байқаусызда қосылуын болдырмаңыз. Электр құралын қуат көзіне және/немесе батареяға қоспас бұрын құрылғының өшірілгеніне көз жеткізіңіз. Қосылатын құралды қосқыштың артында ұстамаңыз.
- Орнату құралын немесе сомын кілттерді электр құралы қосылмай тұрып алыңыз. Электр құралының айналмалы бөлігінде орналасқан құрал немесе кілт жарақатқа әкелуі мүмкін.
- Құралмен жұмыс істеу үшін табиғи емес позаны қабылдамаңыз. Әрқашан тұрақты қалыпты ұстаныңыз және тепе-теңдікті сақтаңыз. Осының арқасында сіз электр құралын күтпеген жағдайларда жақсы басқара аласыз.
- Электр қуатын жоғалтқанда немесе электр құралын басқа өздігінен өшіргенде, құрылғыны дереу өшіріңіз. Егер кернеу жоғалған кезде машина қосұлы болса, онда қуат беру қайта басталған кезде ол өздігінен жұмыс істейді, бұл пайдаланушының денсаулығына және/немесе мүлікке зиян келтіруі мүмкін.
- Пайдалану ережелерін, сондай-ақ қауіпсіздік ережелерін сақтамау электр тогының соғуына, өртке және/немесе ауыр жарақатқа әкелуі мүмкін. Өндіруші және оның уәкілетті өкілдері осы нұсқаулықтың талаптарын сақтамай, құралды пайдаланудан туындаған зиян үшін жауап бермейді.

Сыни бас тартулар тізімі

- Қатты ұшқын кезінде қолдануға болмайды.
- Қатты діріл пайда болған кезде қолдануға болмайды.
- Түтін пайда болған кезде өнімнің корпусынан тікелей қолдануға болмайды.

Шекті күйлердің критерийлері

Өнімнің корпусы зақымдалған.

Құралды дұрыс пайдалану

- Бұл құрылғы коммерциялық мақсатта пайдалануға арналмаған.
- Ақаулы қосқышы бар құралмен жұмыс жасамаңыз. Қосылмайтын немесе өшірілмейтін құрал қауіпті және оны жөндеу керек.

- Құралды баптауды бастамас бұрын, керек-жарақтарды ауыстырып, жұмысты тоқтатпас бұрын, құралдың өшірілгеніне көз жеткізіңіз.
- Құралды онымен таныс емес немесе осы нұсқаулықты оқымаған адамдардың пайдалануына жол бермеңіз.
- Осы нұсқауларға сәйкес құралды, керек-жарақтарды, саптамаларды және т.б. қолданыңыз. Жұмыс шарттары мен орындалатын жұмысты ескеріңіз. Көзделмеген жұмыстарға арналған құралдарды пайдалану қауіпті жағдайларға әкелуі мүмкін.
- Пайдаланылмаған құрал құрғақ, жабық жерде сақталуы керек.

Қызметкерлердің ықтимал қате әрекеттері

- Зақымдалған тұтқасы немесе зақымдалған қорғаныс элементтері бар құралды пайдаланбаңыз.
- Жаңбыр жауған кезде құралды ашық жерде пайдаланбаңыз.
- Корпусқа су кірген кезде қоспаңыз.

Өнімнің қызмет ету мерзімі

Өнімнің қызмет ету мерзімі — 2 жыл.

Көрсетілген қызмет мерзімі тұтынушы осы нұсқаулықтың талаптарын сақтаған жағдайда жарамды.

Аккумулятормен жұмыс істеу бойынша ұсыныстар (Li-ion)

Тек түпнұсқа зарядтау құрылғысын пайдаланыңыз

НАЗАР АУДАРЫҢЫЗ! Өнімді бірінші рет қолданар алдында аккумуляторлы батареяны зарядтауды ұмытпаңыз.

- Ол үшін зарядтағыштың ашасын розеткаға салыңыз. Бекіткішті басу арқылы батареяны бекіткіштен босатыңыз, оны өнімнен алыңыз және зарядтағышқа орнатыңыз.
- Сіздің зарядтағышыңыз тез зарядталады, яғни батареяны 1–1,5 сағат ішінде толығымен зарядтайды.
- Зарядтау процесі толығымен автоматты — зарядтау аяқталғаннан кейін зарядтағыш өздігінен өшеді. Алайда, егер аккумулятор батареясы зарядтағышта ұзақ уақыт тұрса, батареяның өздігінен зарядсыздануына байланысты зарядтағыш қайта зарядтауға мезгіл-мезгіл қосылады. Бұл батареяның қызмет ету мерзімін және қызмет ету мерзімін төмендетеді. Сондықтан батарея жинағын зарядтағышта сегіз сағаттан артық қалдырмаңыз.
- Зарядтау үшін тек түпнұсқа зарядтағыштарды пайдаланыңыз. Басқа өндірушілердің зарядтағыштарын пайдалану, егер олар техникалық сипаттамаларға және бекіту жүйесіне сәйкес келсе де, батареяның істен шығуына ғана емес, сонымен қатар құралдың бұзылуына әкелуі мүмкін.
- Зарядтау кезінде батареяның қыздырылуы қалыпты жағдай болып табылады. Істен шықпау үшін батареяда кіріктірілген жылу қосқышы бар: қызып кеткен кезде батарея зарядтау тізбегінен ажыратылады. Температура төмендеген кезде зарядтау жалғасады.
- Жылу жарақаттарының алдын алу үшін зарядталып жатқан батареяға қол тигізбеңіз.

- Зарядтау аяқталғаннан кейін зарядтағышты желіден ажыратыңыз, батареяны зарядтағыштан алыңыз және өнімге «шертуге дейін» орнатыңыз. Батареяның сенімді бекітілгеніне көз жеткізіңіз.
- Литий-ионды қайта зарядталатын батарея қызмет ету мерзіміне теріс әсер етпестен кез келген уақытта зарядталуы мүмкін. Кез келген уақытта зарядтауды тоқтату оған зиян тигізбейді.
- Батареяға зақым келтірмеу үшін оны өлі күйде сақтамаңыз. Сақтау алдында батарея жинағын толығымен зарядтаңыз. Батареяны толық таусылуына дейін жеткізу мүмкін емес. Li-ion аккумулятор заряды таусылған кезде ұзақ уақыт сақталса, тез бұзылады. Егер бұл орын алса, оны бірден зарядтауға орнатыңыз. Батарея құрылғыдан бөлек сақталса да зарядын жоғалтады. Li-ion батареяларының өздігінен заряды айына шамамен 5% құрайды.

Температура режимін сақтаңыз

Батареялар қалыпты ауа ылғалдылығында +15 °C-тан +35 °C-қа дейінгі температурада зарядталған күйде сақталуы керек. Батареялар өте жоғары (40 °C-тан жоғары) және өте төмен (-10 °C-тан төмен) қоршаған орта температурасында ұзақ уақыт жұмыс істеуге жол бермейді. Батареяны тікелей күн сәулесінің астында қалдыруға болмайды.

Құрылғы схемасы

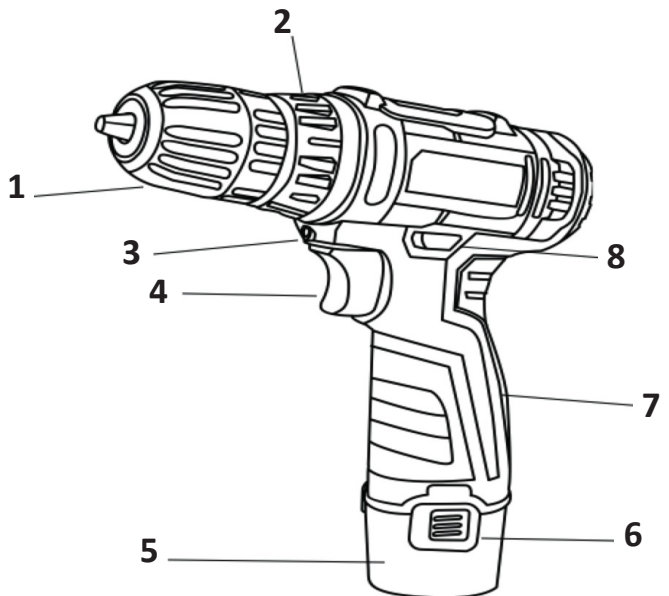

1. Жылдам қысқыш патрон.
2. Айналу сәт реттегіші.
3. Артқы жарықтың жарық диоды.
4. Қосу/өшіру батырмасы.
5. Аккумулятор бөлімі.
6. Батареяның құлпын ашу батырмасы.
7. Тұтқа.
8. Айналу бағытын ауыстырып-қосқыш.

Техникалық сипаттамалары

Сауда белгісі	Aceline
Үлгісі	ACS16
Кернеу (В)	12
Желі параметрлері	220–240 В / 50 Гц
Айналымдар (айн/мин)	0–750
Айналу сәті сатыларының саны	20+1
Бұрғылаудың макс. диаметрі (мм)	10
Макс. айналу сәті (Н·м)	16
Патрон түрі	жылдам қысқыш
Жарық	бар

Жинақталым

- Бұрамашегені бұрағыш.
- Li-Ion аккумуляторы 1,2 А·сағ.
- Зарядтау құрылғысы.
- Пайдаланушы нұсқаулығы.

Пайдалану

- Жұмыс үшін тиісті жылдамдықты пайдаланыңыз. Электр құралын тым төмен немесе тым жоғары жылдамдықта қолдануға болмайды.
- Электр құралын шамадан тыс жүктемеңіз. Егер бұрғылау кезінде жылдамдық төмендесе, онда шамадан тыс күш қолдануға болмайды.
- Ортасы белгіленбеген тесіктерді, металдағы немесе пластмассадағы тесіктерді, керамикадағы бұрандаларды бұрау үшін және басқа жұмыс түрлері үшін бұрғылауды бастағанда төмен жылдамдықты пайдаланыңыз.
- Ағашты бұрғылау үшін жоғары жылдамдықты пайдаланыңыз.
- Бұрамашегені бұрағышты тазалау үшін құрғақ, жұмсақ шүберекті пайдаланыңыз. Жұғыш заттарды немесе құрамында спирт бар заттарды қолданбаңыз. Тазалау алдында құралды қуат көзінен ажыратыңыз.

Назар аударыңыз!

- Электр құралын пайдалану кезінде дірілдің нақты деңгейі электр құралын нақты қолдану шарттарына байланысты көрсетілген максималды деңгейден өзгеше болуы мүмкін. Сондықтан нақты жұмыс жағдайында әсерді бағалау негізінде пайдаланушыны қорғау үшін қандай сақтық шаралары қажет екенін анықтау қажет (жұмыс циклінің барлық кезеңдерін ескере отырып, мысалы, құрал өшірілген кезде және ол жұмыс істемей тұрған кезде, іске қосу уақытына қосымша).
- Дірілдің зақымдану қаупін азайту үшін қорғаныс қолғаптарын киіңіз, құралмен ұзақ уақыт жұмыс жасамаңыз.

Зарядтау

Зарядтағышты 220–240 В розеткаға қосыңыз. Зарядтағыш шамы жасыл жарықпен жанады.

1. Зарядтағышты батареяға қосыңыз және шам қызыл жарықпен жанады.
2. 3–5 сағаттан кейін батарея толығымен зарядталады және шам жасыл жарықпен жанады.
3. Зарядтағышты батареядан ажыратыңыз және оны розеткадан ажыратыңыз.

Назар аударыңыз!

- Пайдалануды бастамас бұрын батареяны толығымен зарядтаңыз. Батарея бірнеше зарядтау және заряд біту циклдерінен кейін толық қуатқа жетеді.
- Қысқа зарядтау кезеңдерінен аулақ болыңыз. Батарея толығымен таусылған кезде зарядтаңыз.
- Зарядтау кезінде батарея мен зарядтағыш қызып кетуі мүмкін.

Айналу сәтті реттеу

Құрал айналу сәт баптауларын ауыстырып-қосқышпен жабдықталған. Материалдың қаттылығына, бұрамашегенің өлшеміне және болт қосылымының мақсатына байланысты сәйкес реттеуді таңдаңыз. Ұзын/үлкен бұрамашегелер мен қатты материалдар жоғары айналу сәтті қажет етеді.

Құрылғыны қосу/өшіру

Ажыратқышты басу арқылы құралды қосыңыз. Ажыратқышқа қысым күшейген сайын жылдамдық артады. Құралды өшіру үшін қосқышты босатыңыз.

Айналу бағытын реттеу

Айналу бағытының қосқышы қуат қосқышының үстінде орналасқан.

- Бұрау үшін — қосқышты оң жаққа орнатыңыз.
- Босатып тастау үшін — қосқышты сол жаққа қойыңыз.
- Кездейсоқ қосылмау үшін қосқышты құлыптау үшін қосқышты орташа күйге қойыңыз.

Назар аударыңыз!

Құралды пайдалану кезінде немесе патрон айналғанда айналдыру қосқышын тікелей пайдаланбаңыз.

Биталарды орнату

Бұл құрылғыға диаметрі 10 мм-ге дейінгі бұрғылар мен бұрамашеге бұрағыштарға арналған барлық стандартты биталар сәйкес келеді. Картридждегі тесік битаны орнату үшін жеткілікті болғанша қысқыш патронды бұраңыз.

Қызмет көрсету

Құрылғыны жұмсақ, дымқыл шүберекпен сүртіңіз. Қатты жуғыш заттарды қолданбаңыз. Құралды ылғалға ұшыратпаңыз.

Монтаждау, сақтау, тасымалдау (тасу), өткізу және кәдеге жарату ережелері мен шарттары

- Құрылғы ешқандай орнатуды немесе тұрақты бекітуді қажет етпейді.
- Құрылғыны сақтау дайындаушы мен тұтынушының жылытылатын үй-жайларында ауа температурасы 5 °С-тан 40 °С-қа дейін және ауаның салыстырмалы ылғалдылығы 80%-дан аспайтын орауышта жүргізілуі тиіс. Үй-жайларда жемірілуді тудыратын жегі қоспалар (қышқылдар, сілтілер буы) болмауы тиіс.
- Құрылғыны тасымалдау құрғақ ортада жүзеге асырылуы керек.
- Құрылғы мұқият өңдеуді қажет етеді, оны шаң, кір, соққы, ылғал, от және т. б. әсерінен қорғайды.
- Құрылғыны өткізу жергілікті заңнамаға сәйкес жүргізілуі тиіс.
- Өнімнің қызмет ету мерзімі аяқталғаннан кейін оны қарапайым тұрмыстық қоқыспен бірге тастауға болмайды. Оның орнына, ол федералды немесе жергілікті заңдарға сәйкес кейіннен қайта өңдеу және жою үшін электр және электронды жабдықтарды тиісті қабылдау пунктіне кәдеге жаратуға тапсырылады. Осы өнімді дұрыс кәдеге жаратуды қамтамасыз ете отырып, сіз табиғи ресурстарды үнемдеуге көмектесесіз және дұрыс емделмеген жағдайда қоршаған ортаға және адамдардың денсаулығына зиян келтірмеуге көмектесесіз. Бұл өнімді қабылдау және кәдеге жарату орындары туралы толығырақ ақпаратты жергілікті муниципалды органдардан немесе тұрмыстық қоқыстарды шығаратын кәсіпорыннан алуға болады.
- Егер құрылғының ақаулығы анықталса, дереу уәкілетті қызмет көрсету орталығына хабарласыңыз немесе құрылғыны тастаңыз.

Қосымша ақпарат

Өндіруші: Юнкан Майлунь Тэкнолоджи Ко., Лтд.
3 қабат, 3 шеберхана, Иньгуй оңтүстік тас жолы 3, Чэнси жаңа ауданы, Юнкан қ.,
Цзиньхуа, Чжэцзян пров., Қытай.

Қытайда жасалған.

Импорттаушы / Қазақстан Республикасында талаптар қабылдайтын заңды тұлға: «DNS QAZAQSTAN (ДНС КАЗАХСТАН)» ЖШС, Астана қ-ы, Сарыарқа ауданы, Сарыарқа д-лы, 12 Ғ-т, Қазақстан Республикасы.
Электронды пошта мекен-жайы: info@dns-shop.kz

Тауар КО ТР (ЕАЭО) талаптарына сәйкес келеді.

Өнім сапасын жақсарту үшін сипаттамалар, өнім туралы ақпарат және оның сыртқы түрі пайдаланушыға алдын ала ескертусіз өзгертілуі мүмкін.



Өндіріс күні пайдаланушы нұсқаулығының орыс тіліндегі нұсқасында көрсетілген. V.4

Кепілдік талоны

SN/IMEI: _____

Кепілдікке қойылған күні: _____

Өндіруші бүкіл кепілдік мерзімі ішінде құрылғының үздіксіз жұмыс істейтініне, сондай-ақ материалдар мен құрастырымда ақаулар болмайтынына кепілдік береді. Кепілдік мерзімі бұйым сатып алынған сәттен бастап есептеледі және жаңа өнімдерге ғана қолданылады.

Кепілдікті қызмет көрсету бұйым пайдаланушы нұсқаулығына сәйкес пайдаланылған жағдайда, кепілдік мерзімі ішінде тұтынушының кінәсіз істен шыққан элементтерді тегін жөндеуді немесе ауыстыруды қамтиды. Элементтерді жөндеу немесе ауыстыру уәкілетті сервис орталықтарының аумағында жүргізіледі.

Кепілдік мерзімі: 12 ай.

Пайдалану мерзімі: 24 ай.

Сервистік орталықтардың өзекті тізімі келесі мекенжай бойынша:

<https://www.dns-shop.kz/service-center/>

Кепілдік міндеттемелер және тегін сервистік қызмет көрсету, егер оларды ауыстыру бұйымды бөлшектеуге байланысты болмаса, тауардың жиынтықтылығына кіретін, төменде аталған керек-жарақтарға қолданылмайды:

- ҚБП (қашықтықтан басқару пульті) үшін қуат элементтері (батареялары).
- Жалғағыш кәбілдер, антенналар және оларға арналған ауыстырғыштар, құлаққаптар, микрофондар, «HANDS-FREE» құрылғылары; жиынтықта жеткізілетін әртүрлі типтегі ақпарат тасығыштар, бағдарламалық жасақтама (БЖ) және драйверлер (бұйымның қатқыл магниттік дискілеріндегі жинақтағышқа алдын ала орнатылған БЖ қоса алғанда, бірақ онымен шектелмей), сыртқы енгізу-шығару құрылғылары және манипуляторлар.
- Қаптамалар, сөмкелер, белдіктер, тасымалдауға арналған баулар, монтаждық құрылғылар, құралдар, бұйымға қоса берілетін құжаттама.
- Табиғи тозуға ұшырайтын шығын материалдары мен бөлшектер.



Өндіруші келесі жағдайларда кепілдік міндеттемелерге ие болмайды:

- Кепілдік мерзімі аяқталды.
- Егер жеке (тұрмыстық, отбасылық) қажеттіліктерге арналған бұйым кәсіпкерлік қызметті жүзеге асыру үшін, сондай-ақ оның тікелей міндетіне сәйкес келмейтін басқа мақсаттарда пайдаланылған болса.
- Өндіруші бұйымды пайдалану кезінде пайдаланушы нұсқаулығының талаптарын бұзу, бұйымды орнату және оған қызмет көрсету жөніндегі ұсынымдарды, қосу ережелерін (бұйымның өзіне де, онымен байланысты бұйымдарға да сәйкес келмейтін желілік кернеудің әсері нәтижесінде туындаған қысқа тұйықталулар), бұйымды сақтау және тасымалдау кезінде өнім иесі және/немесе үшінші тұлғалар шектен тыс материалдық, моральдық және өзге де зиян үшін жауапты болмайды.
- Механикалық зақымданудың барлық жағдайлары: өнімді пайдалану кезінде алынған сызаттар, жарықтар, деформациялар, соққы іздері, майысулар, кептелістер және т.б.
- Түрлендірулерді, рұқсат етілмеген жөндеулерді осындай жұмыстарды жүргізуге уәкілетті емес адамдар жүргізген жағдайлар. Егер ақаулық конструкцияны немесе бұйымның сұлбасын өзгерту, Өндіруші қарастырмаған сыртқы құрылғыларды қосу, Қазақстан Республикасының заңнамасына сай сәйкестік сертификаты жоқ құрылғыны пайдалану салдарынан туындаған болса.
- Егер бұйымның ақауы еңсерілмейтін күштің әсерінен (табиғи элементтер, өрт, су тасқыны, жер сілкінісі, тұрмыстық факторлар және Өндірушіге тәуелді емес басқа жағдайлар) немесе Өндіруші болжай алмаған үшінші тұлғалардың әрекеттерінен туындаса.
- Бұйымның толық немесе ішінара істен шығуына алып келген бұйымның ішіне бөгде заттардың, өзге денелердің, заттектердің, сұйықтықтардың, жәндіктердің немесе жануарлардың түсуінен, агрессивті ортаның әсерінен, жоғары ылғалдылықтан, жоғары температуралардан туындаған ақау.
- Бұйымды сәйкестендіру (сериялық нөмірі) жоқ немесе сәйкес келмейді. Егер зақымданулар (кемшіліктер) зиянды бағдарламалық қамтаманың; БЖ ұсынушысының осы қызметті ұсынбауына байланысты мүмкіндігінсіз бұйымның бағдарламалық ресурстарына қолжетімділіктің болмауына әкеп соққан құпиясөздерді (кодтарды) оларды жинау/қалпына келтіру мүмкіндігінсіз орнату, ауыстыру немесе жою әсерінен туындаса.
- Егер жұмыстың ақаулықтары қуат беруші, кәбілдік, телекоммуникациялық желілердің, радиосигнал қуатының стандарттарға немесе техникалық регламенттеріне сәйкес келмеуінен, оның ішінде бедер ерекшеліктерінен және басқа да осыған ұқсас сыртқы факторлардан, бұйымның желі әрекет ететін шекарада немесе аймақтан тыс жерде пайдаланылуынан туындаған болса.
- Егер зақымданулар стандартты емес (түпнұсқалық емес) және/немесе сапсыз (зақымданған) шығыс материалдарын, керек-жарақтарды, қосалқы бөлшектерді, қуат беру элементтерін, әртүрлі үлгідегі ақпарат тасымалдағыштарды (CD, DVD дискілерді, жад карталарын, SIM карталарын, картридждерді қоса алғанда) пайдаланудан туындаса.
- Егер кемшіліктер үйлесімсіз контентті (әуендерді, графиканы, бейне және басқа файлдарды, Java қосымшаларын және оларға ұқсас бағдарламаларды) алуға, орнатуға және пайдалануға байланысты туындаған болса.
- Осы бұйыммен жанасып жұмыс істейтін басқа жабдыққа келтірілген залалға.



aceline