

**aceline**

Пайдалану  
бойынша нұсқаулық

---

AMS120-210  
қырқу арасы

## **Мазмұны**

Құрылғы мақсаты .....	3
Сақтық шаралары .....	3
Жеке қауіпсіздік .....	3
Сыни бас тартулар тізімі .....	4
Құралды дұрыс пайдалану .....	4
Персоналдың мүмкін қате әрекеттері .....	4
Құрылғы схемасы .....	5
Техникалық сипаттамалары .....	6
Жинақталым .....	6
Пайдалану .....	7
Араны құрастыру .....	7
Араны қосу/өшіру .....	7
Аралау дискін ауыстыру .....	7
Жұмыс үстелінің айналуы және кесу блогының қисаюы .....	8
Практикалық қолдану бойынша нұсқаулар .....	8
Монтаждау, сақтау, тасымалдау (тасу), өткізу және кәдеге жарату ережелері мен шарттары .....	10
Қосымша ақпарат .....	11

# Құрметті сатып алушы!

Біздің өнімді таңдағаныңыз үшін алғыс айтамыз.

Біз Сізге сапалы, функционалды және жоғары талаптарға сәйкес әзірленген және жасалған өнімдер мен құрылғыларды ұсынуға қуаныштымыз. Пайдалануды бастамас бұрын, Сіздің қауіпсіздігіңізге қатысты маңызды ақпаратты, сондай-ақ өнімді дұрыс пайдалану және оған күтім жасау бойынша ұсыныстарды қамтитын осы нұсқаулықты мұқият оқып шығыңыз. Осы Нұсқаулықтың сақталуына назар аударыңыз және оны өнімді одан әрі пайдалану кезінде анықтамалық материал ретінде пайдаланыңыз.

## Құрылғы мақсаты

Қыру арасы аралау материалдарын аралауға арналған.

## Сақтық шаралары

### Жеке қауіпсіздік

- Сергек болыңыз, не істеп жатқаныңызды бақылаңыз және электр құралын дұрыс пайдаланыңыз. Шаршаған кезде немесе есірткінің, алкогольдің немесе есірткінің әсерінен электр құралдарын пайдаланбаңыз. Электр құралын пайдалану кезінде бір сәт назар аудармау ауыр жарақатқа әкелуі мүмкін.
- Электр құралының жұмыс түріне байланысты жеке қорғаныс құралдарын (бет қалқан, тайғақ емес аяқ киім, қалпақ немесе есту қабілетін қорғау) пайдалану жарақат алу қаупін азайтады.
- Сәйкес жұмыс киімін киіңіз. Бос киім немесе зергерлік бұйымдарды кимеңіз. Шашты, киім мен қолғапты қозғалатын бөліктерден алыс ұстаңыз.
- Электр құралын байқаусызда қосуға жол бермеңіз. Электр құралын қуат көзіне және/немесе аккумуляторға қоспас бұрын құрылғының өшірілгеніне көз жеткізіңіз. Коммутатор арқылы қосылатын құралды ұстамаңыз.
- Электр құралын қоспас бұрын орнату құралын немесе кілттерді алыңыз. Электр құралының айналмалы бөлігіне қойылған құрал немесе кілт жарақатқа әкелуі мүмкін.
- Құралды пайдалану кезінде табиғи емес позаны ұстамаңыз. Әрқашан тұрақты позицияны алыңыз және тепе-теңдікті сақтаңыз. Бұл күтпеген жағдайларда электр құралын жақсырақ басқаруға мүмкіндік береді.
- Электр қуаты өшіп қалса немесе электр құралы басқа байқаусызда сөніп қалса, құрылғыны дереу өшіріңіз. Электр қуатының үзілуі кезінде құрылғы қосулы күйде қалдырылған болса, қуат қалпына келтірілгенде ол өздігінен іске қосылады, бұл пайдаланушының жарақат алуына және/немесе мүліктің зақымдалуына әкелуі мүмкін.
- Тиісті пайдалану және қауіпсіздік нұсқауларын орындамау электр тогының соғуына, өртке және/немесе ауыр жарақатқа әкелуі мүмкін. Өндіруші және оның уәкілетті өкілдері құралды осы нұсқаулықтағы нұсқауларды орындамаған жағдайда пайдалану нәтижесінде келтірілген зиян үшін жауапты болмайды.

## **Сыни бас тартулар тізімі**

- Күшті ұшқындармен қолданбаңыз.
- Қатты діріл пайда болса, қолданбаңыз.
- Түтін өнімнің денесінен тікелей пайда болса, қолданбаңыз.

## **Құралды дұрыс пайдалану**

- Бұл құрылғы коммерциялық пайдалануға арналмаған.
- Ақаулы ажыратқышы бар құралды пайдаланбаңыз. Қосуға немесе өшіруге болмайтын құрал қауіпті және жөндеуді қажет етеді.
- Құралды орнатпас бұрын, керек-жарақтарды ауыстырмас бұрын және жұмысты тоқтатар алдында құралдың өшірілгеніне көз жеткізіңіз.
- Онымен таныс емес немесе осы нұсқаулықты оқымаған кез келген адамға құралды пайдалануға рұқсат бермеңіз.
- Құралдарды, керек-жарақтарды, қосымшаларды және т.б. пайдаланыңыз. осы нұсқауларға сәйкес. Жұмыс жағдайын және атқарылатын жұмыстарды қарастырыңыз. Құралдарды мақсатсыз жұмыс үшін пайдалану қауіпті жағдайларға әкелуі мүмкін.
- Қолданбаған кезде құралды құрғақ, жабық жерде сақтау керек.

## **Персоналдың мүмкін қате әрекеттері**

- Тұтқасы зақымдалған немесе қорғаныштары зақымдалған құралды пайдаланбаңыз.
- Жаңбыр жауған кезде аспапты ашық ауада пайдаланбаңыз.
- Корпусқа су кірсе, қоспаңыз.

## **Өнімнің қызмет ету мерзімі**

Өнімнің қызмет ету мерзімі — 2 жыл.

Көрсетілген қызмет мерзімі, егер пайдаланушы осы нұсқаулықтың талаптарын сақтаса жарамды болады.

## Құрылғы схемасы

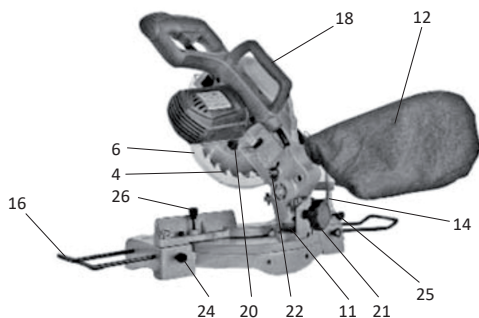
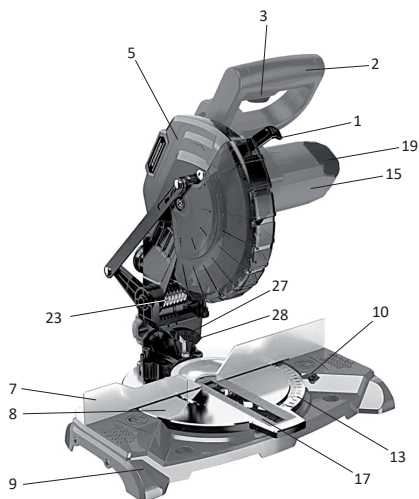

1. Қорғаныс қақпағын бекітетін тұтқа.
2. Тұтқа.
3. Ауыстыру пернесі.
4. Аралау дискі.
5. Беріліс корпусы.
6. Қолғалмайтын корпус.
7. Жылжымалы қорғаныс қабы.
8. Параллельді тірек.
9. Үстел жұмыс істейді (айналмалы).
10. Негіз.
11. Көрсеткі — жұмыс үстелінің айналу бұрышының көрсеткіші.
12. Тереңдікті тоқтату бұрандасы.
13. Шаң жинағыш.
14. Жұмыс үстелінің айналу бұрышының шкаласы.
15. Қысқыш.
16. Қозғалтқыш корпусы.
17. Қосымша қолдау.
18. Жұмыс үстелінің кірістіруі.
19. Тасымалдау тұтқасы.
20. Қозғалтқыш қақпағы.
21. Шпиндельді тоқтату.
22. Көлбеу бұрышын тұтқамен бекіту.
23. Тасымалдау позициясының құлпы.
24. Көктемді қайтару.
25. Қосымша тіректерді бекітуге арналған бұранда.
26. Қысқышты бекіту бұрандасы.
27. Үстелдің айналмалы құлпы.
28. Кесу қондырғысының көлбеу бұрышының шкаласы.
29. Көрсеткі-көлбеу бұрышының көрсеткіші.

## Техникалық сипаттамалары

- Үлгісі: AMS120-210.
- Сауда белгісі: Aceline.
- Желі параметрлері: 220–240 В, 50 Гц.
- Номиналды тұтынылатын қуат: 1200 Вт.
- Макс. жылдамдығы: 6000 айн/мин.
- Аралау дискінің диаметрі, мм: 210.
- Аралау дискінің отырғызу диаметрі, мм: 30.
- Макс. 45° бұрышпен кесу ені: 80 мм.
- Макс. 90° бұрышпен кесу ені: 120 мм.
- Макс. 45° бұрышпен кесу тереңдігі: 30 мм.
- Макс. 90° бұрышпен кесу тереңдігі: 55 мм.
- Үстелді реттеу солға/оңға: 45/45°.
- Араның солға/оңға еңкейуі: 0–45°.
- Тарту функциясы: жоқ.
- Кесу тереңдігін реттеу: бар.
- Лазер: жоқ.
- Айналымдарды реттеу: жоқ.
- Кәбіл ұзындығы: 2 м.
- Электр тогының соғуына қарсы қауіпсіздік класы: II.
- Салмағы: 5,7 кг.

## Жинақталым

- Пайдалану бойынша нұсқаулық.
- Құрылғы.
- Шаң жинағыш.
- Кілт.
- Көміртекті щеткалар жинағы.
- Аралау дискі.
- Қысқыш.
- Алтыбұрыш.

# Пайдалану

## Араны құрастыру

Араны құрастыру ара жиналады:

қосымша тіректерді, шаң жинағышты және қысқыштарды қоспағанда.

Араны жұмыс үстелінің тегіс, қатты бетіне орнатыңыз. Араның дірілдеуін азайту үшін аяқтардағы бекіту саңылауларын пайдаланып төсек үстеліне бекіту ұсынылады. Кесу бөлігінің тік қозғалыс құлпын алып тастау арқылы араны тасымалдау (төменгі) күйінен ашыңыз. Бұл жағдайда кесу қондырғысы кері серіппемен жоғарғы (жұмыс) күйге бұрылады. Ұзын дайындамаларды аралау кезінде жақтауға қосымша тіректерді орнатып, оларды бұрандалармен бекітіңіз. Шаң розеткасына шаң жинағышты орнатыңыз немесе өнеркәсіптік шаңсорғышты қосыңыз.

## Араны қосу/өшіру

- тұтқаны қақпақтан тұтқаға жылжыту арқылы жылжымалы қорғаныс қақпағын ашу;
- ара қозғалтқышы қосқыш пернесін басу арқылы қосылады;
- босатылған ауыстырып-қосқыш пернесі бастапқы қалпына келеді — өшірулі;
- коммутатордың дизайны қосулы күйде бекітуді қарастырмайды. Қосқышты қосулы күйде қосымша құралдардың көмегімен бекітуге тыйым салынады.

## Аралау дискін ауыстыру

- Ара дискісін ауыстыру үшін:
- Жылжымалы қорғаныс қақпағының бұрандасын бұрап алыңыз;
- Жылжымалы корпусты ең жоғары позицияға көтеріңіз;
- Шпиндельді тоқтату батырмасын басыңыз;
- Кілтті (жеткізу жинағынан) сағат тілімен (сол жақ жіп) бұрап, дискіні бекітетін болтты бұрап алыңыз;
- Шпиндельден қысқыш фланецті, ара дискісін және тіреу фланецін алыңыз;
- Шпиндельді, тірек және қысқыш фланецтерді кірден тазалаңыз;
- Шпиндельге тіреу фланецін, ара дискісін және қысқыш фланецті орнатыңыз;
- Бекіту болттарын (сағат тіліне қарсы) бұраңыз.
- Пышақты орнатқаннан кейін араны электр желісіне қосыңыз және қысқа сынақты орындаңыз. Қатты діріл болса, дискіні ауыстыру керек.

## Жұмыс үстелінің айналуы және кесу блогының қисаюуы

- Жұмыс үстелінің айналу бұрышының құлпын босатыңыз, ал бұрылмалы табақты солға және оңға еркін айналдыруға болады;
- Бұрылмалы табақтың оңға немесе солға 0°, 15°, 22,5°, 30°, 45° бұрыштарда бекіту нүктелері бар;
- Кереуеттегі көрсеткі меңзер қалаған масштаб мәніне түраланған кезде бұрылмалы табақты қажетті күйге орнатыңыз;
- Бұрыштық құлыпты қатайтыңыз.

Араның кесу блогын вертикальдан солға 45°-қа дейін бұруға болады, қалаған көлбеу бұрышын орнату үшін сізге қажет:

- Кесу блогының көлбеу бұрышының тұтқасын босатыңыз (сағат тіліне қарсы бұраңыз);
- Тұтқаны кесу блогын қажетті бұрышқа бұраңыз;
- Масштаб мәні көрсеткіш көрсеткісіне сәйкес келгенше;
- Тұтқаны қатайту арқылы таңдалған орынды бекітіңіз.
- Тікелей кесу (кесу блогы - үстелдің 90° айналуы - 0°). Араны қосу үшін қосқыш пернесін басыңыз.
- Бұрышпен кесіңіз (кесу блогы — 90°, үстелдің айналуы — 0–45°). Ара полотносын ең жоғарғы орнына көтеріңіз. Жұмыс үстелінің айналу бұрышына арналған қысқышты босатыңыз. Тұтқаны пайдаланып, бұрылмалы табақтың қажетті бұрышын орнатыңыз, яғни. айналмалы табақтағы шкаланың қажетті мәні жақтаудағы айналу бұрышын көрсететін көрсеткіге сәйкес келуі керек. Бұрылмалы табақты таңдалған күйде бекіту үшін құлыпты қатайтыңыз. Кесу жасаңыз.
- Көлбеу аралау (кесу блогы 0–45°, үстелдің айналуы 0°).
- Ара полотносын ең жоғарғы орнына көтеріңіз. Бұрылмалы табақты 0° күйінде бекітіңіз. Кесу блогының көлбеу бұрышының құлыптау тұтқасын босатыңыз және меңзер көрсеткісі) қалаған көлбеу бұрышы масштабының мәніне сәйкес келгенше, тұтқаны пайдаланып ара кесу блогын солға еңкейтеңіз. Кесу бөлігінің көлбеу құлыптау тұтқасын қатайтыңыз және кесіңіз.

## Практикалық қолдану бойынша нұсқаулар

- Араны төрт болтпен тегіс және тұрақты бетке бекітуге болады. Осы мақсатта ара төсегінің аяқтарында төрт тесік бар. Бұл жұмыс кезінде дірілді азайтады, қауіпсіздікті қамтамасыз етеді және жарақат алу мүмкіндігін болдырмайды;
- Ара полотносы өңделетін материалға тигізер алдында ара қосылады. Дискінің айналымдарының максималды санына жеткенше күтуді ұмытпаңыз, содан кейін аралауды жалғастырыңыз;
- Өңдеу үшін тек кесу кезінде сенімді бекітуге немесе қолмен қауіпсіз ұстауға болатын дайындамаларды пайдаланыңыз;
- Әрқашан ара сабын қолыңызбен мықтап ұстаңыз;
- Арамен жұмыс істегенде ара дискісін қисайтпаңыз, бітеп тастаңыз немесе кептеліп қалмаңыз, себебі бұл кері соққы әсерін тудырады. Кері соққы әсері араның үлкен күшпен еріксіз көтерілуіне әкеледі. Кері соққы араның дұрыс емес немесе қате жұмысының нәтижесі болып табылады және араны басқаруды жоғалтуы мүмкін, бұл оператордың өмірі мен денсаулығына қауіпті;



- Зақымдалған, бұрмаланған және жеткіліксіз үшкірленген ара дискілерін, сондай-ақ металл және таспен жұмыс істеу үшін жоғары жылдамдықты болаттан жасалған қалақтарды, абразивті және тегістеу дөңгелектерін пайдаланбаңыз;
- Ағаш пен фанерді аралау кезінде дәл таза кесу үшін тістері көбірек ара дискілерін, өрескел кесу үшін аз тістері бар ара дискілерін пайдалануға болады;
- Жұмсақ түсті металдардан дайындамаларды аралау үшін арнайы ара дискілерін пайдаланыңыз;
- Бірнеше дайындамаларды бір уақытта көрмеңіз;
- Дайындаманы түзу кесу үшін ара үстелін  $0^\circ$  күйіне бұра отырып, кесу бөлігінің бұрышын  $90^\circ$  етіп орнатыңыз. Дайындаманы аралау үстелінің қоршауына қарсы басыңыз. Содан кейін араны қосып, пышақ максималды жылдамдықты алғанша күтіңіз және кесу блогын біркелкі түсіріп, дайындаманы бір кесуге кесіңіз;
- Дайындаманы бұрышпен және/немесе бұрышпен кесу үшін кесу бөлігінің қалаған көлбеу бұрышын және/немесе ара үстелінің айналу бұрышын алдын ала орнатыңыз. Кесетін бөлікті және айналмалы ара үстелін қажетті күйде қауіпсіз бекіту үшін құлыптау тұтқаларын пайдаланыңыз. Дайындаманы жыртылған қоршауға қарсы басыңыз. Содан кейін араны қосып, пышақ максималды жылдамдықты алғанша күтіңіз және кесу блогын біркелкі түсіріп, дайындаманы бір кесуге кесіңіз;
- Араның конструкциясы дайындаманы аралас аралауға мүмкіндік береді, ол ара үстелінің қажетті айналу бұрыштарын және кесу блогының көлбеулігін бір уақытта орнату мүмкіндігін біріктіреді.
- Жұмыс кезінде аралау аймағынан үгінділерді тиімді жою үшін шаңсорғышты қосыңыз немесе бекітілген қаптаманың саптамасына стандартты шаң жинағышты орнатыңыз.

## **Монтаждау, сақтау, тасымалдау (тасу), өткізу және кәдеге жарату ережелері мен шарттары**

- Құрылғыны орнату ережелері мен шарттары осы пайдалану бойынша нұсқаулықтың «Беткей монтаждау» бөлімінде сипатталған.
- Құрылғыны қаптамада, өндірушінің және тұтынушының жылытылатын үй-жайларында ауаның 5 және 40 °С аралығындағы температурада және ауаның 80%-дан аспайтын салыстырмалы ылғалдылығында сақтау керек. Үй-жайда жемірілуді тудыратын жегі қоспалар (қышқылдардың, сілтілердің булары) болмауы тиіс.
- Құрылғының тасымалдануы құрғақ ортада жүзеге асырылуы тиіс.
- Құрылғы ұқыпты өңдеуді талап етеді, оны шаң, кір, соққы, ылғал, от және т.б. әсерінен қорғаңыз.
- Құрылғыны сату жергілікті заңнамасына сәйкес жүргізілуі керек.
- Бұйымның қызмет ету мерзімі аяқталғаннан кейін оны қарапайым тұрмыстық қоқыспен бірге тастауға болмайды. Оның орнына, ол федералды немесе жергілікті заңнамаға сәйкес қайта өңдеу және қайта өңдеу үшін электрлік және электронды жабдықты тиісті қабылдау бекетіне қайта өңдеуге жіберіледі. Осы бұйымды дұрыс жоюды қамтамасыз ете отырып, сіз табиғи ресурстарды үнемдеуге және қоршаған ортаға және адамдардың денсаулығына зиян келтірмеуге көмектесесіз. Бұл бұйымды қабылдау және жою бекеттері туралы қосымша ақпаратты жергілікті муниципалды органдардан немесе тұрмыстық қалдықтарды шығаратын кәсіпорыннан алуға болады.
- Құрылғының ақаулығы анықталған жағдайда, тез арада авторландырылған сервистік орталыққа хабарласу немесе құрылғыны кәдеге жарату керек.

## Қосымша ақпарат

**Өндіруші:** ЧЖЭНЪЯН ТЭКНОЛОДЖИ КО., ЛТД.

№558, Грейтуолл шығыс тас жолы, Экономикалық даму аймағы, Юнкан, Цзиньхуа қ., Чжэцзян пров., Қытай.

**Импортер / юр. лицо, принимающее претензии в Республике Казахстан:**

ТОО «ДНС КАЗАХСТАН», г. Астана, р-н Сарыарқа, пр-т Сарыарқа, з.д. 12, Республика Казахстан.

**Импорттаушы / Қазақстан Республикасында талаптар қабылдайтын заңды тұлға:** «DNS QAZAQSTAN (ДНС КАЗАХСТАН)» ЖШС, Астана қ-ы, Сарыарқа ауданы, Сарыарқа д-лы, 12 Ғ-т, Қазақстан Республикасы.

Қытайда жасалған.

**Адрес электронной почты / электронды пошта мекен-жайы:** info@dns-shop.kz

Өнім Кеден одағының техникалық регламентінің талаптарына сәйкес келеді:

- «Техникалық құралдардың электромагниттік үйлесімділігі» КО ТР 020/2011.
- «Машиналар мен жабдықтардың қауіпсіздігі туралы» КО ТР 010/2011.

Тауар Еуразиялық экономикалық одақтың «Электротехника және радиоэлектроника бұйымдарында қауіпті заттарды қолдануды шектеу туралы» ЕАЭО ТР 037/2016 техникалық регламентінің талаптарына сәйкес келеді.

Өнімнің сыртқы түрі мен техникалық сипаттамалары сапаны жақсарту үшін ескертусіз өзгертілуі мүмкін.



Өндіріс күні пайдаланушы нұсқаулығының орыс тіліндегі нұсқасында көрсетілген. V.1

## Өндіруші келесі жағдайларда кепілдік міндеттемелерге ие болмайды:

- Кепілдік мерзімі аяқталды.
- Егер жеке (тұрмыстық, отбасылық) қажеттіліктерге арналған бұйым кәсіпкерлік қызметті жүзеге асыру үшін, сондай-ақ оның тікелей міндетіне сәйкес келмейтін басқа мақсаттарда пайдаланылған болса.
- Өндіруші бұйымды пайдалану кезінде пайдаланушы нұсқаулығының талаптарын бұзу, бұйымды орнату және оған қызмет көрсету жөніндегі ұсынымдарды, қосу ережелерін (бұйымның өзіне де, онымен байланысты бұйымдарға да сәйкес келмейтін желілік кернеудің әсері нәтижесінде туындаған қысқа тұйықталулар), бұйымды сақтау және тасымалдау кезінде өнім иесі және/немесе үшінші тұлғалар шеккен ықтимал материалдық, моральдық және өзге де зиян үшін жауапты болмайды.
- Механикалық зақымданудың барлық жағдайлары: өнімді пайдалану кезінде алынған сызаттар, жарықтар, деформациялар, соққы іздері, майысулар, кептелістер және т.б.
- Түрлендірулерді, рұқсат етілмеген жөндеулерді осындай жұмыстарды жүргізуге уәкілетті емес адамдар жүргізген жағдайлар. Егер ақаулық конструкцияны немесе бұйымның схемасын өзгерту, Өндіруші қарастырмаған сыртқы құрылғыларды қосу, Қазақстан Республикасының заңнамасына сай сәйкестік сертификаты жоқ құрылғыны пайдалану салдарынан туындаған болса.
- Егер бұйымның ақауы еңсерілмейтін күштің әсерінен (табиғи элементтер, өрт, су тасқыны, жер сілкінісі, тұрмыстық факторлар және Өндірушіге тәуелді емес басқа жағдайлар) немесе Өндіруші болжай алмаған үшінші тұлғалардың әрекеттерінен туындаса. Бұйымның толық немесе ішінара істен шығуына алып келген бұйымның ішіне бөгде заттардың, өзге денелердің, заттектердің, сұйықтықтардың, жәндіктердің немесе жануарлардың түсуінен, агрессивті ортаның әсерінен, жоғары ылғалдылықтан, жоғары температуралардан туындаған ақау.
- Бұйымды сәйкестендіру (сериялық нөмірі) жоқ немесе сәйкес келмейді. Егер зақымданулар (кемшіліктер) зиянды бағдарламалық қамтаманың; БҚ ұсынушысының осы қызметті ұсынбауына байланысты мүмкіндігінсіз бұйымның бағдарламалық ресурстарына қолжетімділіктің болмауына әкеп соққан құпиясөздерді (кодтарды) оларды жинау/қалпына келтіру мүмкіндігінсіз орнату, ауыстыру немесе жою әсерінен туындаса.
- Егер жұмыстың ақаулықтары қуат беруші, кәбілдік, телекоммуникациялық желілердің, радиосигнал қуатының стандарттарға немесе техникалық регламенттеріне сәйкес келмеуінен, оның ішінде бедер ерекшеліктерінен және басқа да осыған ұқсас сыртқы факторлардан, бұйымның желі әрекет ететін шекарада немесе аймақтан тыс жерде пайдаланылуынан туындаған болса.
- Егер зақымданулар стандартты емес (түпнұсқалық емес) және/немесе сапасыз (зақымданған) шығыс материалдарын, керек-жарақтарды, қосалқы бөлшектерді, қуат беру элементтерін, әртүрлі үлгідегі ақпарат тасымалдағыштарды (CD, DVD дискілерді, жад карталарын, SIM карталарын, картридждерді қоса алғанда) пайдаланудан туындаса.
- Егер кемшіліктер үйлесімсіз контентті (әуендерді, графиканы, бейне және басқа файлдарды, Java қосымшаларын және оларға ұқсас бағдарламаларды) алуға, орнатуға және пайдалануға байланысты туындаған болса.
- Осы бұйыммен жанасып жұмыс істейтін басқа жабдыққа келтірілген залалға.



# Кепілдік талоны

SN/IMEI: \_\_\_\_\_

Кепілдікке қойылған күні: \_\_\_\_\_

Өндіруші бүкіл кепілдік мерзімі ішінде құрылғының үздіксіз жұмыс істеуіне, сондай-ақ материалдар мен жинақтарда ақаулардың болмауына кепілдік береді. Кепілдік кезеңі бұйымды сатып алған сәттен басталады және тек қана жаңа өнімдерге қолданылады.

Кепілдік қызмет көрсетуге пайдаланушы нұсқаулығына сәйкес бұйымды пайдалану шартымен кепілдік мерзімі ішінде тұтынушының кесірінен істен шықпаған элементтерді тегін жөндеу немесе ауыстыру кіреді. Элементтерді жөндеу немесе ауыстыру уәкілетті сервистік орталықтардың аумағында жүргізіледі.

Кепілдік мерзімі: 12 ай.

Пайдалану мерзімі: 24 ай.

Сервистік орталықтардың өзекті тізімі келесі мекенжай бойынша:

<https://www.dns-shop.kz/service-center/>

**Кепілдік міндеттемелер және тегін сервистік қызмет көрсету, егер оларды ауыстыру бұйымды бөлшектеуге байланысты болмаса, тауардың жиынтықтылығына кіретін, төменде аталған керек-жарақтарға қолданылмайды:**

- ҚБП (Қашықтан басқару пультіне) арналған қуат элементтері (батареялар).
- Жалғағыш кәбілдер, антенналар және оларға арналған жалғастырғыш тетіктер, құлаққаптар, микрофондар, «HANDS-FREE» құрылғылары; жиынтықта жеткізілетін әртүрлі типтегі ақпарат тасымалдағыштар, бағдарламалық құрал (БҚ) және драйверлер (бұйымның қатты магниттік дискілердегі жинақтағышқа алдын ала орнатылған БҚ-ны қоса алғанда, бірақ онымен шектелмей), сыртқы енгізу-шығару құрылғылары және манипуляторлар.
- Қаптар, сөмкелер, белдіктер, тасымалдауға арналған баулар, монтаждық керек-жарақтар, құрал-саймандар, бұйымға қоса берілетін құжаттама.
- Табиғи тозуға ұшырайтын шығын материалдары мен бөлшектер.







**aceline**