

aceline

Пайдалану бойынша
нұсқаулық

Үтік
CE2000SW

Құрметті сатып алушы!

Біздің өнімдерді таңдағаныңыз үшін рахмет.

Біз сізге жоғары сапа, функционалдылық және дизайн талаптарына сәйкес әзірленген және жасалған бұйымдар мен құрылғыларды ұсынуға қуаныштымыз. Пайдалануды бастамас бұрын, сіздің қауіпсіздігіңізге қатысты маңызды ақпаратты, сондай-ақ өнімді дұрыс пайдалану және күту бойынша ұсыныстарды қамтитын осы нұсқаулықты мұқият оқып шығыңыз. Осы нұсқаулықтың сақталуына назар аударыңыз және оны өнімді одан әрі пайдалану кезінде анықтамалық материал ретінде пайдаланыңыз.

Құрылғы мақсаты

Үтік киімдегі бүктелген және мыжылған жерлерін тегістеуге арналған

Сақтық шаралары

- Үтікті тек мақсатына сай қолданыңыз.
- Құрылғыны қуат көзіне қоспас бұрын, үйдегі электр желісінің кернеуі жерге тұйықталу техникалық сипаттамаларға сәйкес келетініне көз жеткізіңіз. Сәйкес келмеген жағдайда сатып алу орнына хабарласыңыз.
- Қолданар алдында сымды толығымен босатыңыз.
- Құрылғыны қоспас бұрын сым мен ашаның құрғақ екеніне көз жеткізіңіз.
- Розеткаға қосылған үтікті қараусыз қалдырмаңыз, ашаны розеткадан алыңыз және құрылғыны тік күйге қойыңыз.
- Өрттің алдын алу үшін үтікті жанғыш заттардың жанына қоймаңыз.
- Күйіп қалмас үшін құрылғының ыстық беттеріне қол тигізбеңіз, терінің ашық жерлеріне ыстық су немесе бу ағынының түсуіне жол бермеңіз. Денеге киген киімді үтіктемеңіз.
- Үтікті сүмен толтырмас бұрын немесе қалған суды төгіп тастамас бұрын оны қуат көзінен ажыратыңыз.
- Үтікті суға немесе басқа сұйықтықтарға батырмаңыз.
- Зақымдалған қуат сымы бар үтікті пайдаланбаңыз. Сым зақымдалған жағдайда уәкілетті қызмет көрсету орталығына хабарласыңыз.
- Қуат сымы ыстық беттерге тиіп кетпеуін қадағалаңыз.
- Тазартылған суды пайдалану ұсынылады. Әр түрлі қоспаларды қолдану бу саңылауының бітелуіне әкелуі мүмкін.
- Қуат желісінің шамадан тыс жүктелуін болдырмау үшін үтікті басқа қуатты құрылғылармен бір уақытта пайдаланбаңыз.
- Үтікті ажырату үшін ешқашан кәбілді тартпаңыз.
- Үтікті тегіс және тұрақты жерде пайдалану және қалдыру керек.
- Егер үтікте көрінетін зақым болса немесе су ағып кетсе, ол құлағаннан кейін үтікті пайдаланбаңыз.
- Бу ағынын адамдар мен жануарларға бағыттамаңыз.
- Үтікті сақтауға қоймас бұрын, оны қолданғаннан кейін толық суытыңыз.
- Балалардың жанында үтікті қолданған кезде абай болыңыз.

- Үтіктеу кезінде үтікті алға қарай қатты еңкейтпеңіз, себебі құю тесігінен су ағып кетуі мүмкін.
- Құрылғы балалар, сондай-ақ физикалық, сенсорлық немесе ақыл-ой қабілеті шектеулі адамдар үшін, олардың қауіпсіздігіне жауапты басқа адамдар бақылайтын жағдайларды қоспағанда, пайдалануға арналмаған. Балаларға құрылғымен ойнауға рұқсат бермеңіз.

Құрылғы схемасы

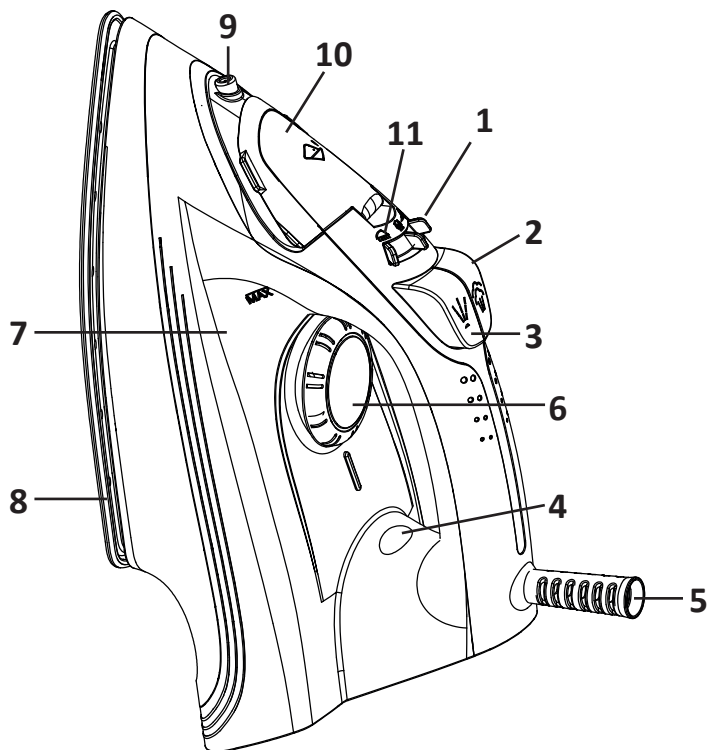

1. Бу беру реттегіші.
2. Бу соққысы батырмасы.
3. Су беру батырмасы.
4. Жарық индикаторы.
5. Айналмалы қуат сымы.
6. Температура реттегіші.
7. Су резервуары.
8. Табан.
9. Су бүріккіш.
10. Су резервуарының қақпағы.
11. Өзін-өзі тазарту функциясы батырмасы.

Техникалық сипаттамалары

- Үлгісі: CE2000SW.
- Сауда белгісі: Aceline.
- Қуат параметрлері: 220–240 В ~ 50–60 Гц.
- Қуаты: 2000 Вт.
- Табан материалы: керамика.
- Су резервуарының көлемі: 280 мл.
- Желілік сымның ұзындығы: 1,6 м.
- Өлшемдері (Ұ × Е × Б): 142 × 109 × 268 мм.
- Электр ток соғудан қорғау класы: I.
- Қуат сымын бекіту түрі: Y.
- Салмағы: 0,87 кг.
- Қолдану саласы: тұрмыстық.

Жинақталым

- Құрылғы.
- Өлшеуіш шыныаяқ.
- Пайдалану бойынша нұсқаулық.

Пайдаланушы нұсқаулығы

Су резервуарын толтыру

1. Үтіктің желіден ажыратылғанына көз жеткізіңіз.
2. Температура реттегішін «0» етіп орнатыңыз.
3. Резервуардың қақпағын ашып, оған «MAX» белгісіне дейін су құйыңыз.
4. Үтікті қолданғаннан кейін резервуардан қалған суды құйыңыз.

Құрғақ үтіктеу

1. Үтіктеуді бастамас бұрын, барлық өнімдерді мата түріне қарай сұрыптаңыз. Үтіктеуді төмен температураны қажет ететін маталардан бастауды ұсынамыз (синтетикалық маталар, жібек және т. б.), содан кейін жоғары температураны қажет ететін маталарға көшу керек (жүн, мақта, зығыр және т. б.).
2. Үтікті тік күйге қойып, оны қуат желісіне қосыңыз.
3. Қажетті қыздыру температурасын орнатыңыз.
4. Қажетті температураға дейін қыздырғаннан кейін жарық индикаторы өшеді және сіз үтіктеуді бастай аласыз.

Бумен үтіктеу

1. Резервуарға су құйыңыз.
2. Үтікті тігінен орналастырыңыз және оны қуат көзіне қосыңыз.
3. Температура реттегішін максималды белгіге қойыңыз. Әйтпесе, су буға айнала алмайды.
4. Жарық индикаторының сөнгенін күтіңіз.
5. Бу беру реттегішін қажетті күйге қойыңыз.

Ескерту: үтіктің табанына зақым келтірмеу үшін бұл режимді синтетикалық маталарды, нейлонды, табиғи және жасанды жібекті үтіктеу үшін пайдалану ұсынылмайды.

«Бу соққысы» функциясы

Бұл функцияның көмегімен сіз қатты қатпарларды немесе үтіктеуге жақсы жауап бермейтін киімнің басқа жерлерін тегістей аласыз.

Бу соққысын пайдалану үшін бу беру батырмасын басыңыз. Беріліс тұрақты болуы үшін оны бірнеше рет басу қажет болуы мүмкін.

Батырманы екінші рет баспас бұрын бірнеше секунд күтіңіз, бұл сізге көбірек бу береді.

Ескерту: оңтайлы бу беру үшін индикатор өшірілгеннен кейін бу соққысын үш реттен артық пайдалану ұсынылмайды.

«Су бүрку» функциясы

Бүріккіш функцияны қолданар алдында киімдегі құлақшаларды арнайы үтіктеу нұсқаулары үшін тексеріңіз, себебі кейбір маталар ылғалданған кезде дақ кетуі мүмкін.

Бүрку күшті қатпарларды үтіктеуге көмектеседі. Бұл функцияны құрғақ және бұмен үтіктеу кезінде де қолдануға болады, ол үшін тиісті батырманы басыңыз.

Әр қолданғаннан кейін

1. Үтікті өшіріп, оны желіден ажыратыңыз.
2. Су ыдысын дереу босатыңыз. Қолданғаннан кейін суды контейнерде қалдырмаңыз.
3. Үтік толығымен салқындағанша күтіңіз.
4. Үтікті тік ұстаңыз.

Тазалау және қызмет көрсету

- Тазалау алдында үтікті желіден ажыратып, суытыңыз.
- Сұйық тазартқышты (абразивті емес) пайдаланып, үтіктің табанын дымқыл шүберекпен сүртіңіз.
- Табаннан күйген талшықтарды кетіру үшін сірке суына малынған шүберекті пайдаланыңыз.
- Үтіктің табанына зақым келтірмеу үшін концентрацияланған қышқылдармен сілтілерді, сондай-ақ қатты щеткаларды қолданбаңыз.
- Бітелген бу беру тесігін тазарту үшін тіс тазалағышты қолданыңыз.
- Үтіктің табанынан синтетикалық киімнің күйген бөлшектерін кетірудің ең жақсы жолы — ескі мақта матаны бірнеше минут үтіктеу.

Өздігінен тазарту функциясы

Назар аударыңыз! Үтіккі пайдалану қарқындылығына байланысты айына бір рет немесе одан да көп рет өзін-өзі тазарту функциясын қосу ұсынылады.

1. Су резервуарын жартысына толтырып, үтіккі тік күйге қойыңыз.
2. Температура реттегішін максималды күйге қойыңыз және үтіккі электр желісіне қосыңыз.
3. Шам сөнген кезде үтіккі розеткадан ажыратыңыз.
4. Үтіккі раковинаның үстінде көлденеңінен ұстап тұрып, өзін-өзі тазарту батырмасын басыңыз. Осыдан кейін қайнаған су мен бу үтіккінің табанындағы тесіктер арқылы шыға бастайды.
5. Үтіккі алға-артқа жылжытыңыз, су мен будың контейнер бос екенін сезгенше сыртқа шығуына мүмкіндік беріңіз.
6. Бу беру реттегішін «0» күйіне орнатыңыз, үтіккі қуат желісіне қосыңыз.
7. Температура реттегішін максималды күйге қойыңыз, индикатор өшірілгенше күтіңіз. Резервуардағы судың қалдықтары буланып, табандағы тесіктерден шығады. Осыдан кейін ескі қажетсіз матаның бір бөлігін үтіккіге ұсынылады.

Монтаждау, сақтау, тасымалдау (тасу), өткізу және кәдеге жарату ережелері мен шарттары

- Құрылғы ешқандай орнатуды немесе тұрақты бекітуді қажет етпейді.
- Құрылғыны сақтау дайындаушы мен тұтынушының жылытылатын үй-жайларында ауа температурасы 5 °С-тан 40 °С-қа дейін және ауаның салыстырмалы ылғалдылығы 80%-дан аспайтын орауышта жүргізілуі тиіс. Үй-жайларда жемірілуді тудыратын жегі қоспалар (қышқылдар, сілтілер буы) болмауы тиіс.
- Құрылғыны тасымалдау құрғақ ортада жүзеге асырылуы керек.
- Құрылғы мұқият өңдеуді қажет етеді, оны шаң, кір, соққы, ылғал, от және т. б. әсерінен қорғайды.
- Құрылғыны өткізу жергілікті заңнамаға сәйкес жүргізілуі тиіс.
- Өнімнің қызмет ету мерзімі аяқталғаннан кейін оны қарапайым тұрмыстық қоқыспен бірге тастауға болмайды. Оның орнына, ол федералды немесе жергілікті заңдарға сәйкес кейіннен қайта өңдеу және жою үшін электр және электронды жабдықтарды тиісті қабылдау пунктіне кәдеге жаратуға тапсырылады. Осы өнімді дұрыс кәдеге жаратуды қамтамасыз ете отырып, сіз табиғи ресурстарды үнемдеуге көмектесесіз және дұрыс емделмеген жағдайда қоршаған ортаға және адамдардың денсаулығына зиян келтірмеуге көмектесесіз. Бұл өнімді қабылдау және кәдеге жарату орындары туралы толығырақ ақпаратты жергілікті муниципалды органдардан немесе тұрмыстық қоқыстарды шығаратын кәсіпорыннан алуға болады.
- Егер құрылғының ақаулығы анықталса, дереу уәкілетті қызмет көрсету орталығына хабарласыңыз немесе құрылғыны тастаңыз.

Қосымша ақпарат

Өндіруші: Нинбо Шуайвэй Электрик Эпплайнс Ко., Лтд.
Чжоужи тас жолы 1188, Чжоусян, Цыси, Нинбо қ., Чжэцзян пров., Қытай.

Қытайда жасалған.

Импорттаушы / Қазақстан Республикасында талаптар қабылдайтын заңды тұлға: «DNS QAZAQSTAN (ДНС КАЗАХСТАН)» ЖШС, Астана қ-ы, Сарыарқа ауданы, Сарыарқа д-лы, 12 Ғ-т, Қазақстан Республикасы.

Электронды пошта мекен-жайы: info@dns-shop.kz

Тауар КО ТР (ЕАЭО) талаптарына сәйкес келеді.

Өнім сапасын жақсарту үшін сипаттамалар, өнім туралы ақпарат және оның сыртқы түрі пайдаланушыға алдын ала ескертусіз өзгертілуі мүмкін.



Өндіріс күні пайдаланушы нұсқаулығының орыс тіліндегі нұсқасында көрсетілген. V.2

Кепілдік талоны

SN/IMEI: _____

Кепілдікке қойылған күні: _____

Өндіруші бүкіл кепілдік мерзімі ішінде құрылғының үздіксіз жұмыс істейтініне, сондай-ақ материалдар мен құрастырымда ақаулар болмайтынына кепілдік береді. Кепілдік мерзімі бұйым сатып алынған сәттен бастап есептеледі және жаңа өнімдерге ғана қолданылады.

Кепілдікті қызмет көрсету бұйым пайдаланушы нұсқаулығына сәйкес пайдаланылған жағдайда, кепілдік мерзімі ішінде тұтынушының кінәсіз істен шыққан элементтерді тегін жөндеуді немесе ауыстыруды қамтиды. Элементтерді жөндеу немесе ауыстыру уәкілетті сервис орталықтарының аумағында жүргізіледі.

Кепілдік мерзімі: 12 ай.

Пайдалану мерзімі: 24 ай.

Сервистік орталықтардың өзекті тізімі келесі мекенжай бойынша:

<https://www.dns-shop.kz/service-center/>

Кепілдік міндеттемелер және тегін сервистік қызмет көрсету, егер оларды ауыстыру бұйымды бөлшектеуге байланысты болмаса, тауардың жиынтықтылығына кіретін, төменде аталған керек-жарақтарға қолданылмайды:

- ҚБП (қашықтықтан басқару пульті) үшін қуат элементтері (батареялары).
- Жалғағыш кәбілдер, антенналар және оларға арналған ауыстырғыштар, құлаққаптар, микрофондар, «HANDS-FREE» құрылғылары; жиынтықта жеткізілетін әртүрлі типтегі ақпарат тасығыштар, бағдарламалық жасақтама (БЖ) және драйверлер (бұйымның қатқыл магниттік дискілеріндегі жинақтағышқа алдын ала орнатылған БЖ қоса алғанда, бірақ онымен шектелмей), сыртқы енгізу-шығару құрылғылары және манипуляторлар.
- Қаптамалар, сөмкелер, белдіктер, тасымалдауға арналған баулар, монтаждық құрылғылар, құралдар, бұйымға қоса берілетін құжаттама.
- Табиғи тозуға ұшырайтын шығын материалдары мен бөлшектер.



Өндіруші келесі жағдайларда кепілдік міндеттемелерге ие болмайды:

- Кепілдік мерзімі аяқталды.
- Егер жеке (тұрмыстық, отбасылық) қажеттіліктерге арналған бұйым кәсіпкерлік қызметті жүзеге асыру үшін, сондай-ақ оның тікелей міндетіне сәйкес келмейтін басқа мақсаттарда пайдаланылған болса.
- Өндіруші бұйымды пайдалану кезінде пайдаланушы нұсқаулығының талаптарын бұзу, бұйымды орнату және оған қызмет көрсету жөніндегі ұсынымдарды, қосу ережелерін (бұйымның өзіне де, онымен байланысты бұйымдарға да сәйкес келмейтін желілік кернеудің әсері нәтижесінде туындаған қысқа тұйықталулар), бұйымды сақтау және тасымалдау кезінде өнім иесі және/немесе үшінші тұлғалар шеккен ықтимал материалдық, моральдық және өзге де зиян үшін жауапты болмайды.
- Механикалық зақымданудың барлық жағдайлары: өнімді пайдалану кезінде алынған сызаттар, жарықтар, деформациялар, соққы іздері, майысулар, кептелістер және т.б.
- Түрлендірулерді, рұқсат етілмеген жөндеулерді осындай жұмыстарды жүргізуге уәкілетті емес адамдар жүргізген жағдайлар. Егер ақаулық конструкцияны немесе бұйымның сұлбасын өзгерту, Өндіруші қарастырмаған сыртқы құрылғыларды қосу, жергілікті заңнамаға сай сәйкестік сертификаты жоқ құрылғыны пайдалану салдарынан туындаған болса.
- Егер бұйымның ақауы еңсерілмейтін күштің әсерінен (табиғи элементтер, өрт, су тасқыны, жер сілкінісі, тұрмыстық факторлар және Өндірушіге тәуелді емес басқа жағдайлар) немесе Өндіруші болжай алмаған үшінші тұлғалардың әрекеттерінен туындаса.
- Бұйымның толық немесе ішінара істен шығуына алып келген бұйымның ішіне бөгде заттардың, өзге денелердің, заттектердің, сұйықтықтардың, жәндіктердің немесе жануарлардың түсуінен, агрессивті ортаның әсерінен, жоғары ылғалдылықтан, жоғары температуралардан туындаған ақау.
- Бұйымды сәйкестендіру (сериялық нөмірі) жоқ немесе сәйкес келмейді. Егер зақымданулар (кемшіліктер) зиянды бағдарламалық қамтаманың; БЖ ұсынушысының осы қызметті ұсынбауына байланысты мүмкіндігінсіз бұйымның бағдарламалық ресурстарына қолжетімділіктің болмауына әкеп соққан құпиясөздерді (кодтарды) оларды жинау/қалпына келтіру мүмкіндігінсіз орнату, ауыстыру немесе жою әсерінен туындаса.
- Егер жұмыстың ақаулықтары қуат беруші, кәбілдік, телекоммуникациялық желілердің, радиосигнал қуатының стандарттарға немесе техникалық регламенттеріне сәйкес келмеуінен, оның ішінде бедер ерекшеліктерінен және басқа да осыған ұқсас сыртқы факторлардан, бұйымның желі әрекет ететін шекарада немесе аймақтан тыс жерде пайдаланылуынан туындаған болса.
- Егер зақымданулар стандартты емес (түпнұсқалық емес) және/немесе сапасыз (зақымданған) шығыс материалдарын, керек-жарақтарды, қосалқы бөлшектерді, қуат беру элементтерін, әртүрлі үлгідегі ақпарат тасымалдағыштарды (CD, DVD дискілерді, жад карталарын, SIM карталарын, картридждерді қоса алғанда) пайдаланудан туындаса.
- Егер кемшіліктер үйлесімсіз контентті (әуендерді, графиканы, бейне және басқа файлдарды, Java қосымшаларын және оларға ұқсас бағдарламаларды) алуға, орнатуға және пайдалануға байланысты туындаған болса.
- Осы бұйыммен жанасып жұмыс істейтін басқа жабдыққа келтірілген залалға.



aceline