

**aceline**

Руководство  
по эксплуатации

---

Холодильник автомобильный  
компрессорный  
CR30, CR40, CR50



# Содержание

Назначение устройства .....	4
Меры предосторожности .....	4
Схема устройства .....	6
Панель управления .....	6
Подключение .....	7
Эксплуатация устройства.....	7
Установка температуры.....	7
Меню настроек.....	7
Разморозка .....	8
Перенавешивание дверцы .....	9
Технические характеристики.....	9
Комплектация .....	10
Коды ошибок.....	10
Обслуживание и уход .....	11
Правила и условия монтажа, хранения, перевозки (транспортировки), реализации и утилизации .....	11
Дополнительная информация .....	12

# Уважаемый покупатель!

Благодарим Вас за выбор нашей продукции.

Мы рады предложить Вам изделия и устройства, разработанные и изготовленные в соответствии с высокими требованиями к качеству, функциональности и дизайну. Перед началом эксплуатации внимательно прочитайте данное руководство, в котором содержится важная информация, касающаяся Вашей безопасности, а также рекомендации по правильному использованию продукта и уходу за ним. Позаботьтесь о сохранности настоящего руководства и используйте его в качестве справочного материала при дальнейшей эксплуатации изделия.

## Назначение устройства

Данное устройство предназначено для охлаждения и сохранения температуры продуктов питания в автомобиле.

## Меры предосторожности

- Используйте устройство исключительно для целей, обозначенных данным руководством.
- Данное устройство можно использовать в бытовых и других похожих условиях, например: в кухнях для персонала в магазинах, офисах и в других рабочих помещениях; в жилых домах на фермах, отелях, мотелях и в других жилых помещениях; в мини-гостиницах (типа «ночлег и завтрак»); в общественном питании.
- Используйте только комплектующие, поставляемые вместе с устройством. Использование любых других комплектующих может представлять угрозу для жизни и здоровья, а также лишит Вас права на бесплатное гарантийное обслуживание.
- Отключайте устройство от сети питания, если оно не используется, а также перед чисткой, в случае обнаружения неисправности и во время грозы.
- Не погружайте устройство в воду во избежание порчи электронного блока, а также не запускайте устройство во время дождя или на влажных поверхностях.
- Устройство не предназначено для использования детьми и лицами с ограниченными физическими, сенсорными или умственными способностями, кроме случаев, когда над ними осуществляется контроль другими лицами, ответственными за их безопасность. Не позволяйте детям играть с устройством.
- Во избежание риска возникновения пожара не храните в холодильнике или рядом с ним взрывоопасные и легковоспламеняющиеся вещества.
- Устройство не предназначено для использования в коммерческих целях.
- Не производите никаких изменений в конструкции устройства.
- Не используйте устройство в случае повреждения кабеля питания, вилок или других деталей. Следите, чтобы кабель или вилка прикуривателя не касались горячих поверхностей.
- Не помещайте в холодильник электроприборы.
- Не используйте устройство вблизи источников тепла и не подвергайте его воздействию прямых солнечных лучей.

- Не разбирайте устройство самостоятельно во избежание поражения электрическим током. Данное устройство не содержит элементов, обслуживаемых пользователем. Обслуживание и ремонт должны производиться только квалифицированными специалистами авторизованного сервисного центра.
- Устанавливайте устройство только на ровных и сухих поверхностях, не размещайте его на краю стола.
- Размещайте продукты в холодильнике таким образом, чтобы исключить их столкновение друг с другом и повреждение при транспортировке устройства.
- Не помещайте лед, незапечатанные жидкости в контейнерах, а также горячую еду в холодильник.
- При использовании в транспортном средстве:
  - закрепите устройство с помощью ремней или монтажного крепления;
  - убедитесь, что кабель не натянут и не пережат;
  - убедитесь, что кабель не касается острых углов;
  - используйте кабель соответствующего размера и типа.
- Данное устройство подходит для работы под углом до  $35^\circ$ . Если холодильник переворачивали вверх дном или перевозили под углом, превышающим  $35^\circ$ , перед включением поместите его в горизонтальное положение на 24 часа.
- Не блокируйте вентиляционные отверстия устройства. Рекомендуется соблюдать минимальный зазор в 60 мм сзади, сбоку и спереди холодильника.
- Не размещайте устройство в нише с ограниченным потоком воздуха, если не созданы условия для его вентиляции. В замкнутых пространствах необходимо обеспечить подвод охлажденного и отвод нагретого воздуха.

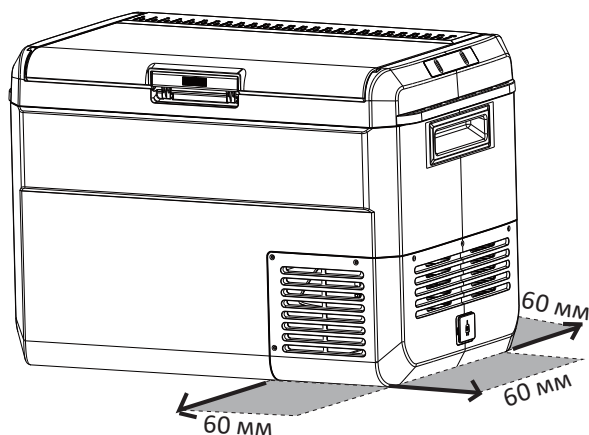

## Схема устройства

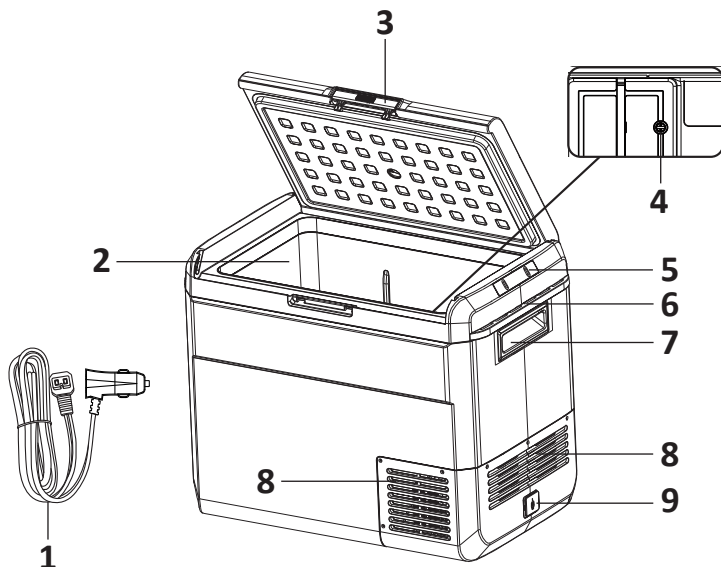

1. Кабель питания постоянного тока.
2. Холодильная камера.
3. Защелка крышки.
4. Дренажное отверстие.
5. Панель управления.
6. Точки крепления.
7. Ручка.
8. Вентиляционные отверстия.
9. Порт питания.

## Панель управления

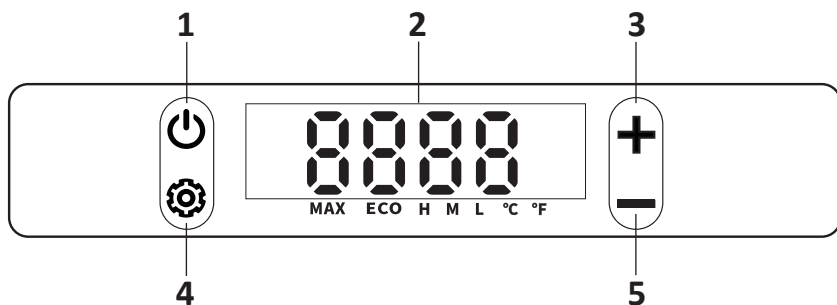

1. Кнопка питания.
2. Дисплей.
3. Кнопка увеличения температуры.
4. Кнопка меню настроек.
5. Кнопка уменьшения температуры.

## Подключение

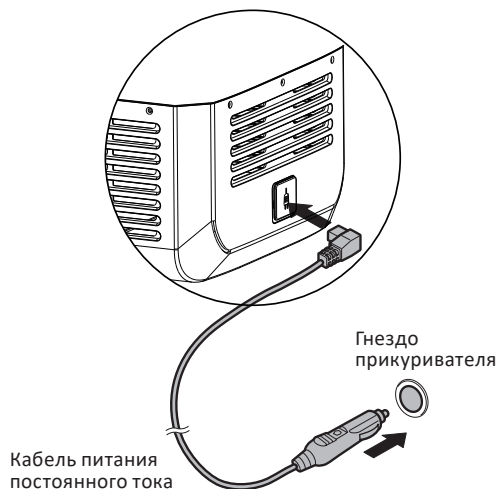

- Для работы от аккумулятора подключите прилагаемый кабель постоянного тока к порту питания. Убедитесь, что кабель вставлен до конца. Подключите другой конец к источнику питания 12 В / 24 В.
- Перед подключением через гнездо прикуривателя убедитесь, что источник питания обеспечивает достаточную мощность и напряжение. Также удостоверьтесь, что питание отключается одновременно с выключением зажигания автомобиля.





## Эксплуатация устройства

После подключения устройства к источнику питания нажмите кнопку «».



### Установка температуры

- Чтобы повысить температуру в холодильнике, нажмите кнопку «».
- Чтобы понизить температуру, нажмите кнопку «».

Диапазон температуры: от +20 °С до -20 °С.

**Примечание:** для быстрой смены значений нажмите и удерживайте кнопку «» или «».



### Меню настроек

Чтобы войти в меню настроек, нажмите и удерживайте кнопку «» в течение 2 секунд. Когда дисплей начнет мигать, нажимайте кнопку «» для выбора желаемой настройки: переключение режимов работы — функция защиты аккумулятора — переключение единиц измерения.



## Режимы работы

Доступно два режима работы:

- **MAX** (максимальный режим, установлен по умолчанию): компрессор работает на максимальной мощности, быстрее охлаждает, но потребляет много электроэнергии.
- **ECO** (экологичный режим): компрессор работает на минимальной мощности, охлаждает медленно, но экономит потребление электроэнергии.



Выберите настройку режимов с помощью кнопки «». Когда значение текущего режима на дисплее начнет мигать, нажмите кнопку «» или «» для переключения между режимами работы. Смена режима происходит с задержкой в 5 секунд.

## Защита аккумулятора

Выберите данную настройку с помощью кнопки «». Когда соответствующее значение на дисплее начнет мигать, нажмите кнопку «» или «», чтобы повысить или понизить уровень защиты на одно деление. По умолчанию установлен режим «M» (средний уровень защиты).

Режим	12 В		24 В	
	Вкл.	Выкл.	Вкл.	Выкл.
<b>H (высокий уровень)</b>	12,4 В	11,1 В	25,7 В	24,3 В
<b>M (средний уровень)</b>	11,7 В	10,4 В	24,2 В	22,8 В
<b>L (низкий уровень)</b>	10,9 В	8,5 В	22,7 В	21,3 В

## Переключение Фаренгейт/Цельсий

Выберите данный режим с помощью кнопки «». Когда значение единицы температуры начнет мигать, нажмите кнопку «» или «» для переключения между Цельсием (°C) и Фаренгейтом (°F).

## Разморозка

Образование льда на охлаждающих поверхностях холодильной камеры — нормальное явление. Интенсивность образования наледи напрямую зависит от уровня влажности воздуха и может снижать производительность охлаждения. Регулярно удаляйте наледь с охлаждающих поверхностей устройства.

- Выключите устройство.
- Отсоедините кабель питания, откройте крышку и извлеките все содержимое из холодильника.
- Дайте льду растаять естественным путем.
- Для удаления тающего льда и воды используйте мягкую ткань.
- Перед включением холодильника насухо протрите его изнутри.

**Внимание!** Не используйте острые предметы для удаления льда с охлаждающих поверхностей холодильной камеры.

## Перенавешивание дверцы

Дверцу холодильника можно снять и перевесить на противоположную сторону. Для этого:

1. Установите дверцу в положение открывания под углом 60°.
2. Извлеките дверцу, двигая ее по направляющей.
3. При повторной установке наклоните дверцу на 60° и вставьте ее в направляющую.

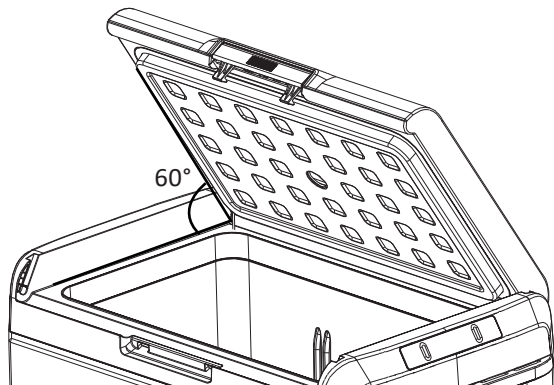

## Технические характеристики

Модель	CR30	CR40	CR50
Торговая марка	Aceline		
Мощность	60 Вт		
Параметры питания	12 В = 5,8 А; 24 В = 2,9 А	12 В = 5,8 А; 24 В = 2,9 А	12 В = 5,8 А; 24 В = 2,9 А
Уровень шума	≤45 дБ		
Объем (л)	30	40	50
Диапазон температур	От -20 °С до +20 °С		
Климатический класс	T, ST, N, SN		
Хладагент	R134а		
Масса хладагента	28 г	35 г	40 г
Изоляция	С5Н10 (Циклопентан)		
Вес (кг)	10,6	12,7	14

Модель	CR30	CR40	CR50
Габариты (Ш × Д × В)	572 × 358 × 427 мм	657 × 414 × 397 мм	657 × 414 × 462 мм
Класс защиты от поражения эл. током	III		
Степень защиты от пыли и влаги	IPX0		
Область применения	Бытовое		

## Комплектация

- Устройство.
- Кабель питания DC 12 В.
- Руководство по эксплуатации.

## Коды ошибок

Код ошибки	Причина	Возможное решение
E1	Напряжение постоянного тока ниже установленного уровня защиты	Проверьте напряжение батареи и при необходимости переключите на низкий уровень защиты (L)
E2	Перегрузка охлаждающего вентилятора	Обратитесь в авторизованный сервисный центр
E3	Ошибка запуска двигателя	Убедитесь, что вентиляционные отверстия не заблокированы. Переместите холодильник в более прохладное место (возможно, температура окружающей среды слишком высокая)
E4	Ошибка минимальной скорости двигателя	
E5	Перегрузка устройства	
E6	Неисправность датчика температуры (обрыв / короткое замыкание цепи)	
E7	Ошибка связи между дисплейным модулем и его платой	Обратитесь в авторизованный сервисный центр
E9	Обнаружена аномальная сила тока в фазе модуля компрессора	Убедитесь, что вентиляционные отверстия не заблокированы. Переместите холодильник в более прохладное место (возможно, температура окружающей среды слишком высокая)

## Обслуживание и уход

- Для очистки устройства используйте мягкую ткань с нейтральным моющим средством. Не используйте абразивные вещества или сильнодействующие химикаты, такие как чистящие средства на основе аммиака или сильные кислоты.
- Регулярно очищайте холодильник изнутри, чтобы предотвратить появление бактерий и неприятных запахов.
- Для обеспечения нормальной работы необходимо периодически очищать вентиляционные отверстия на задней стенке холодильника от скопившейся пыли и загрязнений.
- При длительном неиспользовании отключите устройство от сети, после чего очистите и насухо вытрите все его поверхности. Для обеспечения циркуляции воздуха внутри холодильника держите крышку открытой.

## Правила и условия монтажа, хранения, перевозки (транспортировки), реализации и утилизации

- Устройство не требует какого-либо монтажа. Правила фиксации при использовании в транспортном средстве описаны в разделе «Меры предосторожности».
- Хранение устройства должно производиться в упаковке в отапливаемых помещениях у изготовителя и потребителя при температуре воздуха от 5 °C до 40 °C и относительной влажности воздуха не более 80%. В помещениях не должно быть агрессивных примесей (паров кислот, щелочей), вызывающих коррозию.
- Перевозка устройства должна осуществляться в сухой среде.
- Устройство требует бережного обращения, оберегайте его от воздействия пыли, грязи, ударов, влаги, огня и т. д.
- Реализация устройства должна производиться в соответствии с местным законодательством.
- После окончания срока службы изделия его нельзя выбрасывать вместе с обычным бытовым мусором. Вместо этого оно подлежит сдаче на утилизацию в соответствующий пункт приема электрического и электронного оборудования для последующей переработки и утилизации в соответствии с федеральным или местным законодательством. Обеспечивая правильную утилизацию данного продукта, Вы помогаете сберечь природные ресурсы и предотвращаете ущерб для окружающей среды и здоровья людей, который возможен в случае ненадлежащего обращения. Более подробную информацию о пунктах приема и утилизации данного продукта можно получить в местных муниципальных органах или на предприятии по вывозу бытового мусора.
- При обнаружении неисправности устройства следует немедленно обратиться в авторизованный сервисный центр или утилизировать устройство.

## Дополнительная информация

**Manufacturer:** GUANGDONG ICECO ENTERPRISE CO., LTD.

No. 23, Jiankang Road, Torch Development Zone, Zhongshan City, Guangdong Province, P.R. China.

**Изготовитель:** ГУАНДУН АЙСКО ЭНТЕРПРАЙЗ КО., ЛТД.

№23, шоссе Цзянькан, зона развития Торч, г. Чжуншань, пров. Гуандун, Китай.  
Сделано в Китае.

**Импортер в России / уполномоченное изготовителем лицо:** ООО «ПРОВИЛЬ».

690022, Приморский край, г. Владивосток, Чкалова, д. 30, офис 4А.

**Адрес электронной почты:** provil@mail.dlogistix.com

Товар соответствует требованиям ТР ТС (ЕАЭС).

Спецификации, информация о продукте и его внешний вид могут быть изменены без предварительного уведомления пользователя в целях улучшения качества нашей продукции.



Товар изготовлен (мм.гггг): \_\_\_\_\_ V.1

# Гарантийный талон

SN/IMEI: \_\_\_\_\_

Дата постановки на гарантию: \_\_\_\_\_

Производитель гарантирует бесперебойную работу устройства в течение всего гарантийного срока, а также отсутствие дефектов в материалах и сборке. Гарантийный период исчисляется с момента приобретения изделия и распространяется только на новые продукты.

В гарантийное обслуживание входит бесплатный ремонт или замена элементов, вышедших из строя не по вине потребителя в течение гарантийного срока при условии эксплуатации изделия согласно руководству пользователя. Ремонт или замена элементов производится на территории уполномоченных сервисных центров.

Срок гарантии: 12 мес.

Срок эксплуатации: 24 мес.

Актуальный список сервисных центров по адресу:

<https://www.dns-shop.ru/service-center/>

**Гарантийные обязательства и бесплатное сервисное обслуживание не распространяются на перечисленные ниже принадлежности, входящие в комплектность товара, если их замена не связана с разборкой изделия:**

- Элементы питания (батарейки) для ПДУ (Пульт дистанционного управления).
- Соединительные кабели, антенны и переходники для них, наушники, микрофоны, устройства «HANDS-FREE»; носители информации различных типов, программное обеспечение (ПО) и драйверы, поставляемые в комплекте (включая, но не ограничиваясь ПО, предустановленным на накопитель на жестких магнитных дисках изделия), внешние устройства ввода-вывода и манипуляторы.
- Чехлы, сумки, ремни, шнуры для переноски, монтажные приспособления, инструменты, документацию, прилагаемую к изделию.
- Расходные материалы и детали, подвергающиеся естественному износу.



## Производитель не несет гарантийных обязательств в следующих случаях:

- Истек Гарантийный срок.
- Если изделие, предназначенное для личных (бытовых, семейных) нужд, использовалось для осуществления предпринимательской деятельности, а также в иных целях, не соответствующих его прямому назначению.
- Производитель не несет ответственности за возможный материальный, моральный и иной вред, понесенный владельцем изделия и/или третьими лицами, вследствие нарушения требований руководства пользователя при использовании, несоблюдения рекомендаций по установке и обслуживанию изделия, правил подключения (короткие замыкания, возникшие также в результате воздействия несоответствующего сетевого напряжения, как на само изделие, так и на изделия, сопряженные с ним), хранении и транспортировки изделия.
- Все случаи механического повреждения: сколы, трещины, деформации, следы ударов, вмятины, замятия и др., полученные в процессе эксплуатации изделия.
- Имеются следы сторонней модификации, несанкционированного ремонта лицами, не уполномоченными для проведения таких работ. Если дефект вызван изменением конструкции или схемы изделия, подключением внешних устройств, не предусмотренных Производителем, использованием устройства, не имеющего сертификата соответствия согласно местному законодательству.
- Если дефект изделия вызван действием непреодолимой силы (природных стихий, пожаров, наводнений, землетрясений, бытовых факторов и прочих ситуаций, не зависящих от Производителя), либо действиями третьих лиц, которые Производитель не мог предвидеть.
- Дефект вызван попаданием внутрь изделия посторонних предметов, инородных тел, веществ, жидкостей, насекомых или животных, воздействием агрессивных сред, высокой влажности, высоких температур, которые привели к полному или частичному выходу из строя изделия.
- Отсутствует или не соответствует идентификация изделия (серийный номер). Если повреждения (недостатки) вызваны воздействием вредоносного программного обеспечения; установкой, сменой или удалением паролей (кодов), приведшим к отсутствию доступа к программным ресурсам изделия, без возможности их сброса/восстановления, ввиду отсутствия предоставления данной услуги поставщиком ПО.
- Если дефекты работы вызваны несоответствием стандартам или техническим регламентам питающих, кабельных, телекоммуникационных сетей, мощности радиосигнала, в том числе из-за особенностей рельефа и других подобных внешних факторов, использования изделия на границе или вне зоны действия сети.
- Если повреждения вызваны использованием нестандартных (неоригинальных) и/или некачественных (поврежденных) расходных материалов, принадлежностей, запасных частей, элементов питания, носителей информации различных типов (включая CD, DVD диски, карты памяти, SIM-карты, картриджи).
- Если недостатки вызваны получением, установкой и использованием несовместимого контента (мелодии, графика, видео и другие файлы, приложения Java и подобные им программы).
- На ущерб, причиненный другому оборудованию, работающему в сопряжении с данным изделием.





**aceline**