

# **aceline**

Пайдалану бойынша  
нұсқаулық

---

Мұздатқыш шкаф  
F09ANA



## Қысқаша нұсқаулық

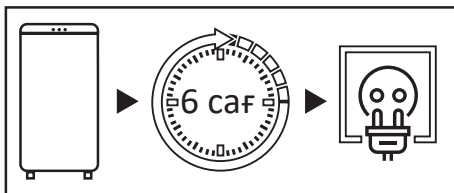

Тасымалдаудан кейін мұздатқыш шкафты 6 сағат бойы желіге қоспаңыз.

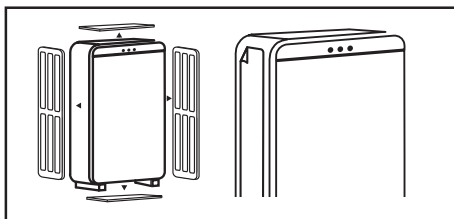

Мұздатқыш шкафты қолданар алдында бүйірлік панельдегі мөлдір пленканы, бүкіл қаптаманы, пенопластты мен бекітуге арналған жабысқақ таспаны алыңыз.

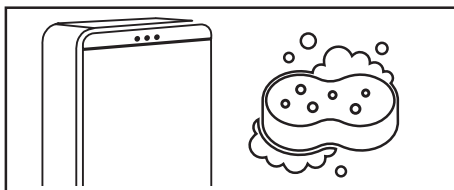

Мұздатқыш шкафты мұқият жуыңыз. Есіктің тығыздағышына және корпустың алдыңғы жағына есік топсалары жағынан жағылған силикон майлағышын жууға болмайды.

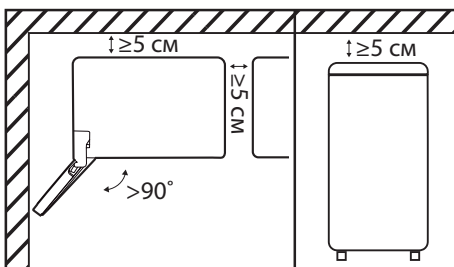

Мұздатқыш шкафты бөлменің қабырғасына бүйірімен орнатқан кезде есіктерді 90 градустан жоғары бұрышқа ашу үшін жеткілікті орын болуын қамтамасыз етіңіз. Жоғарғы жағында, артқы жағында және бүйірлерінде кемінде 5 см бос орын болуы керек (Қосымша ақпарат алу үшін «Орнату» бөлімін қараңыз).

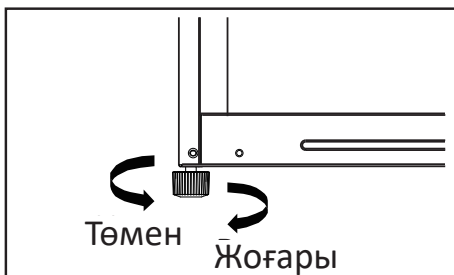

Мұздатқыш шкафты реттегіш аяғымен тегіс, қатты еденге туралау керек (толығырақ ақпарат алу үшін «Мұздатқыш шкафты туралау» бөлімін қараңыз).



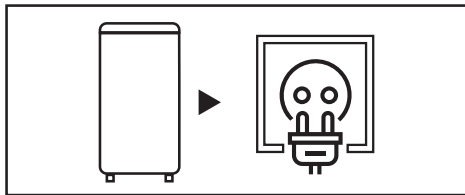

Мұздатқыш шкафты розеткаға қосыңыз. Құрылғының штепселді ашасы еркін қол жетімді екеніне көз жеткізіңіз.

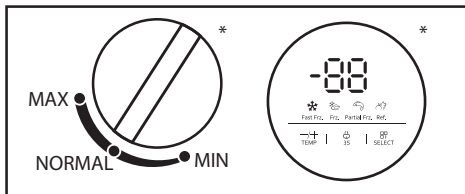

Реттегішінің көмегімен ұсынылған температураны реттеңіз (толығырақ ақпарат алу үшін «Пайдалану» бөлімін қараңыз).

\*Температура реттегішінің түрі мұздатқыш шкафтың үлгісіне байланысты өзгеруі мүмкін.

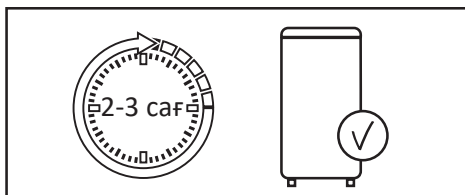

Температураны орнатқаннан кейін, мұздатқыш шкафтың ішінде жұмыс температурасы болатындай етіп 2—3 сағат жұмыс жасаңыз.

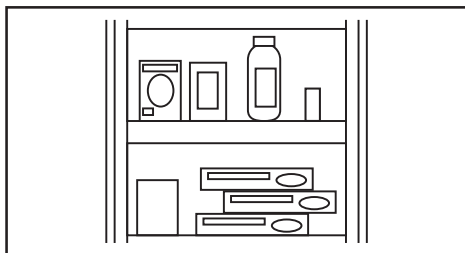

Азық-түлікті мұздатқыш шкафқа салыңыз.



<b>ҚҰРЫЛҒЫ МАҚСАТЫ .....</b>	<b>6</b>
<b>ҚАУІПСІЗДІК ТАЛАПТАРЫ .....</b>	<b>6</b>
Сақтық шаралары .....	6
Электр қауіпсіздігі .....	8
Осы өнімді қолданар алдында .....	8
<b>ОРНАТУ .....</b>	<b>10</b>
Құрылғы схемасы.....	10
Мұздатқыш шкафты туралау .....	11
Орнату бойынша ұсыныстар.....	11
Есіктерді қайта ілу.....	12
<b>ПАЙДАЛАНУ .....</b>	<b>15</b>
Басқару тақтасы .....	15
Энергияны үнемдеу .....	16
Өнімді тиімді сақтау .....	16
<b>КҮТІМ ЖӘНЕ ҚЫЗМЕТ КӨРСЕТУ.....</b>	<b>17</b>
Күтім .....	17
Жібіту .....	18
<b>АҚАУЛЫҚТАРДЫ ТАБУ ЖӘНЕ ЖОЮ.....</b>	<b>18</b>
<b>ТЕХНИКАЛЫҚ СИПАТТАМАЛАРЫ .....</b>	<b>24</b>
<b>ЭНЕРГИЯ ТИІМДІЛІГІ ТУРАЛЫ АҚПАРАТ .....</b>	<b>25</b>
<b>МОНТАЖДАУ, САҚТАУ, ТАСЫМАЛДАУ (ТАСУ), ӨТКІЗУ ЖӘНЕ</b>	
<b>КӘДЕГЕ ЖАРАТУ ЕРЕЖЕЛЕРІ МЕН ШАРТТАРЫ.....</b>	<b>26</b>
Жылжыту және тасымалдау .....	26
Кәдеге жарату .....	27
<b>ҚОСЫМША АҚПАРАТ .....</b>	<b>28</b>

# Құрметті сатып алушы!

Біздің өнімдерді таңдағаныңыз үшін рахмет.

Біз сізге жоғары сапа, функционалдылық және дизайн талаптарына сәйкес әзірленген және жасалған бұйымдар мен құрылғыларды ұсынуға қуаныштымыз. Пайдалануды бастамас бұрын, сіздің қауіпсіздігіңізге қатысты маңызды ақпаратты, сондай-ақ өнімді дұрыс пайдалану және күту бойынша ұсыныстарды қамтитын осы нұсқаулықты мұқият оқып шығыңыз. Осы нұсқаулықтың сақталуына назар аударыңыз және оны өнімді одан әрі пайдалану кезінде анықтамалық материал ретінде пайдаланыңыз.

## ҚҰРЫЛҒЫ МАҚСАТЫ

Мұздатқыш шкаф — жылу оқшаулағыш камерада төмен температураны сақтайтын құрылғы. Ол әдетте тағамды немесе салқын жерде сақтауды қажет ететін заттарды сақтау үшін қолданылады.

## ҚАУІПСІЗДІК ТАЛАПТАРЫ

### НАЗАР АУДАРЫҢЫЗ!

- Балаларға мұздатқыш шкафпен ойнауға рұқсат бермеңіз. Балалар жарақат алуы немесе мұздатқыш шкафты зақымдауы мүмкін.
- Балаларға құрылғыны өз бетінше тазалауға және техникалық қызмет көрсетуге рұқсат бермеңіз.
- Балалардың құрылғының есіктеріне немесе есік контейнерлеріне ілінуіне жол бермеңіз.
- Балалардың мұздатқыш шкафтың ішіне кіруіне жол бермеңіз. Балалар іштен бітеліп қалуы мүмкін, сонымен қатар тұншығу салдарынан жарақат алуға немесе өлімге әкелуі мүмкін.
- Балалардың құрылғының тартылатын бөліктерінде аяққа айналуына жол бермеңіз. Қақпақ сынып, құлап кетуі мүмкін.

## САҚТЫҚ ШАРАЛАРЫ

- Қауіпсіздік мақсатында құрылғыны орнатуды және пайдалануды бастамас бұрын барлық ескертулер мен ескертпелерді қоса, осы нұсқаулықты мұқият оқып шығыңыз.
- Осы құрылғыны пайдаланатын барлық адамдар пайдалану нұсқауларымен және сақтық шараларымен танысқанына көз жеткізіңіз.
- Мұздатқыш шкафтың қызмет ету мерзімі ішінде пайдалану нұсқауларын сақтаңыз.
- Құрылғының корпусындағы желдеткіш саңылаулар ашық болуы керек. Оларды бұғаттамаңыз.
- Жібітуді тездету үшін механикалық құрылғылар мен басқа құрылғыларды өндіруші ұсынғаннан басқа қолданбаңыз.

- Өндіруші осындай пайдалануды ұсынбаған болса, мұздатқыш шкаф бөліктерінің ішіндегі электр құрылғыларын (мысалы, балмұздақ жасаушы) пайдаланбаңыз.
- Ұзақ уақыт қосулы болса, мұздатқыш шкафтағы шамды ұстамаңыз, себебі ол ыстық болуы мүмкін.
- Мұздатқыш шкафта аэрозольдер және т. б. сияқты жарылғыш материалдары бар ыдыстарды сақтамаңыз.
- Салқындату тізбегіндегі изобутан (R600a) тоңазытқыш агенті экологиялық қауіпсіздігі жоғары табиғи газ болып табылады, сонымен қатар ол тез тұтанғыш. Мұздатқыш шкафты тасымалдау және орнату кезінде тоңазытқыш контурының компоненттері зақымдалмағанына көз жеткізіңіз.
- Мұздатқыш шкафтың дизайнына өзгерістер енгізуге тырыспаңыз.
- Бұл жабдық тұрмыстық және басқа ұқсас орталарда пайдалануға арналған, мысалы: дүкендердегі, кеңселердегі және басқа жұмыс аймақтарындағы қызметкерлердің асханаларында; фермаларда, қонақүйлерде, мотельдерде және басқа да тұрғын үй-жайларда; шағын қонақ үйлерде («төсек және таңғы ас» түрі); қоғамдық тамақтандыруда.
- Мұздатқыш шкафпен бірге келетін шам басқа тұрмыстық мақсаттарда пайдалануға арналмаған.
- Мұздатқыш шкафты тасымалдау кезінде сақ болыңыз, себебі оның салмағы айтарлықтай.
- Үзіп қалмас үшін мұздатқыш шкаф және мұздатқыш камерадағы тағамды дымқыл қолмен ұстамаңыз.
- Құрылғы балалар мен физикалық, сенсорлық немесе ақыл-ой қабілеті шектелі адамдар үшін, олардың қауіпсіздігіне жауапты басқа адамдар бақылайтын жағдайларды қоспағанда, пайдалануға арналмаған.



### НАЗАР АУДАРЫҢЫЗ!

- Құрылғыны орнату орнындағы тоқтың түрі, кернеу мен жиілік төлқұжаттық тақтайшада көрсетілген деректерге сәйкес келуі керек.
- Қуат сымының ұзартқыштарын немесе электр тармақтағышын пайдалануға тыйым салынады. Құрылғыны көп электр құрылғылы розеткаға қоспаңыз, себебі бұл өртке әкелуі мүмкін
- Автономды түрлендіргіштерді немесе энергия үнемдейтін ажыратқыштарды пайдалануға тыйым салынады.
- Құрылғы жерге тұйықталуы керек. Оны тек электр сақтандырғышымен жабдықталған жерге қосылған розеткаға қосыңыз (сақтандырғыштың іске қосылу тогы 10-нан 16 А-ға дейін). Дұрыс орындалмаған жерге қосу құрылғының істен шығуына немесе электр тогының соғуына әкелуі мүмкін.
- Қуат сымы зақымдалмауы керек. Зақымдалған қуат сымы қызып кетуі мүмкін және өртке немесе электр тогының соғуына әкелуі мүмкін.
- Розетка оңай қол жетімді жерде болуы керек, ал құрылғының штепселді ашасы еркін қол жетімді болуы керек. Сондай-ақ, розетка құрылғының артқы қабырғасына жақын орналаспауы керек.
- Егер розетка мықтап бекітілмеген болса, электр тогының соғу қаупін болдырмау үшін оған штепсельдік ашасын салмаңыз.
- Кез келген электр компоненттері (штепсельдік ашасы, қуат кәбілі, компрессор және т.б.) ақаулы болған жағдайда жарақаттануды болдырмау үшін уәкілетті қызмет көрсету орталығымен ауыстырылуы тиіс.

## ОСЫ ӨНІМДІ ҚОЛДАНАР АЛДЫНДА

- Тасымалдаудан кейін құрылғыны 6 сағат бойы желіге қоспаңыз.
- «Электр қауіпсіздігі» бөліміндегі барлық тармақтардың дұрыс сақталуын тексеріңіз. Егер қандай да бір тармақ бұзылса, құрылғыны қосқанға дейін ақауды жою қажет.
- Барлық қаптаманы, пенопласты және жабысқақ таспаны алып тастаңыз. Тоңазытқыштың астына төсеу үшін қаптама пенопластын пайдаланбаңыз.
- Құрылғыны пайдалануды бастамас бұрын, салқындату жүйесінің қалыпты жұмысына кедергі келтірмеу үшін және қуат тұтынуды арттырмас үшін бүйірлік тақтадағы мөлдір пленканы алыңыз.
- Жоғарыда көрсетілген сақтық шаралары сақталмаған жағдайда өндіруші жауапты емес.

### НАЗАР АУДАРЫҢЫЗ!

Тоңазытқышты орнатқан кезде оның климаттық класын ескеру қажет.

Климаттық класс құрылғының корпусында орналасқан техникалық сипаттама-сының заттаңбасында көрсетілген. Құрылғыны белгіленген шектен асатын тем-пературада пайдалануға тыйым салынады. Климаттық класс құрылғының жұ-мыс жағдайларын анықтайды.

Климаттық класс	Белгілеу	Температура
Орташа кеңейтілген	SN	+10 °C — +32 °C
Орташа	N	+16 °C — +32 °C
Субтропикалық	ST	+16 °C — +38 °C
Тропикалық	T	+16 °C — +43 °C

**Қоңыржай кеңейтілген** — бұл климаттық класы тұрақсыз жылытуы бар бөлме-лерге (жертөлелер, қосалқы бөлмелер, суық дәліздер) арналған, онда темпера-тура ыңғайлыдан төмен түсуі мүмкін.

**Қоңыржай** — бұл дүкендердегі құрылғылардың көпшілігін қамтитын әмбебап климаттық класс. Жазда температура +32 °C-тан асатын оңтүстік аймақтардың тұрғындары үшін бұл жағдайда құрылғыны пайдалану тек кондиционерленген бөлмеде мүмкін болады. Қыс мезгілінде бөлме міндетті түрде жылытылуы ке-рек.

N және SN отандық өндірістегі агрегаттарда «ҚСЛ» (қоңыржай-салқын климатқа арналған класс) белгісі болуы мүмкін.

**Субтропикалық** — жазда температура +38 °C-тан жоғары көтерілетін аймақтарға арналған.

**Тропикалық** — температура +40 °C-тан жоғары көтерілетін оңтүстік аймақтарға немесе ерекше жағдайлары бар бөлмелерге арналған (оңтүстікке қарайтын, кондиционері жоқ, ауданы шағын).

ҚҰРЫЛҒЫ СХЕМАСЫ

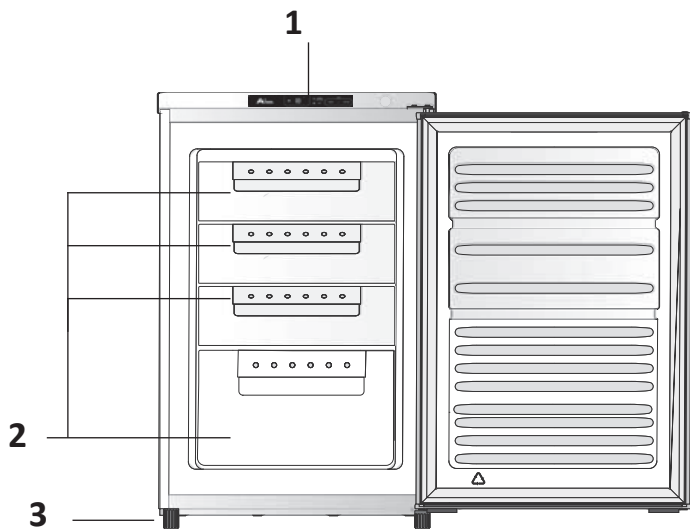

1. Басқару тақтасы.
2. Жәшіктер.
3. Реттелетін аяқтар.

**НАЗАР АУДАРЫҢЫЗ!**

Барлық кескіндер мен схемалар танысу мақсатында берілген және нақты құрылғыдан өзгеше болуы мүмкін.

## МҰЗДАТҚЫШ ШКАФТЫ ТУРАЛАУ

Мұздатқыш шкафты тегіс, қатты еденге туралау керек. Бұл талапты орындамау мұздатқыш шкафтың зақымдалуына немесе жарақатқа әкелуі мүмкін.

- Мұздатқыш шкаф бос болған кезде туралау керек. Мұздатқыш шкафта тағамдар жоқ екеніне көз жеткізіңіз.
- Алдыңғы жағын артқы жағынан сәл жоғары етіп жасау ұсынылады.

Аяқты/аяқтарын реттеу үшін мұздатқыш шкафты сәл еңкейтеңіз. Мұздатқыш шкафтың алдыңғы жағын көтеру үшін аяқтарды/аяқты сағат тілімен бұраңыз, ал төмен түсіру үшін төмендегі суретте көрсетілгендей сағат тіліне қарсы бұраңыз.

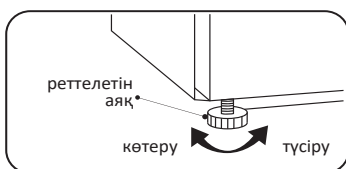

## ОРНАТУ БОЙЫНША ҰСЫНЫСТАР

- Мұздатқыш шкаф үнемі жұмыс істейтін құрылғы болып табылады және өзіне тән дыбыстар шығарады, сондықтан оны демалуға және ұйықтауға арналған жерлерде орнату қажет емес.
- Мұздатқыш шкафтың артқы жағындағы дөңгелек жапсырмаларды алып тастамаңыз. Олар технологиялық тесіктерді жауып, сәндік қызмет атқарады.
- Қолданар алдында мұздатқыш шкафты мұқият жуыңыз. Есіктің тығыздағышына және корпусың алдыңғы жағына есік топсалары жағынан жағылған силикон майлағышын жууға болмайды. Майлау есіктерді жабу кезінде тығыздағыш залдың алдын алады.
- Кейбір үлгілерде сөрелердің алдыңғы жағына (металл түсті) мөлдір қорғаныс пленкасы жапсырылған, оны пайдалану алдында алып тастау ұсынылады.
- Мұздатқыш шкафты жылыту құрылғыларының жанына және тікелей күн сәулесінің астында, сондай-ақ ылғалдылығы жоғары жерлерде орнатпаңыз.
- Нұсқаулықта көрсетілген электр тогының кернеуі сіздің үйіңіздің желілік параметрлеріне сәйкес келетініне көз жеткізіңіз. Тоңазытқыштың қуат кәбілін электр розеткасына қосыңыз. Сол розеткаға басқа электр құрылғыларын қоспаңыз.
- Мұздатқыш шкафты бірінші рет орнатқан кезде, оның ішіндегі жұмыс температурасын орнату үшін 2–3 сағат жұмыс жасатыңыз, содан кейін оны балғын немесе мұздатылған тағамдармен толтырыңыз. Мұздатқыш шкафты желіден ажыратқаннан кейін оны кемінде 5 минуттан кейін қайта қосу керек. Әйтпесе, ол істен шығуы мүмкін.
- Мұздатқыш шкафты бөлменің қабырғасына бүйірімен орнатқан кезде сөрелер мен жәшіктерін алу мүмкіндігін қамтамасыз ету үшін есіктерді 90 градустан асатын бұрышқа ашуға жеткілікті орын қалдырыңыз.

## НАЗАР АУДАРЫҢЫЗ!



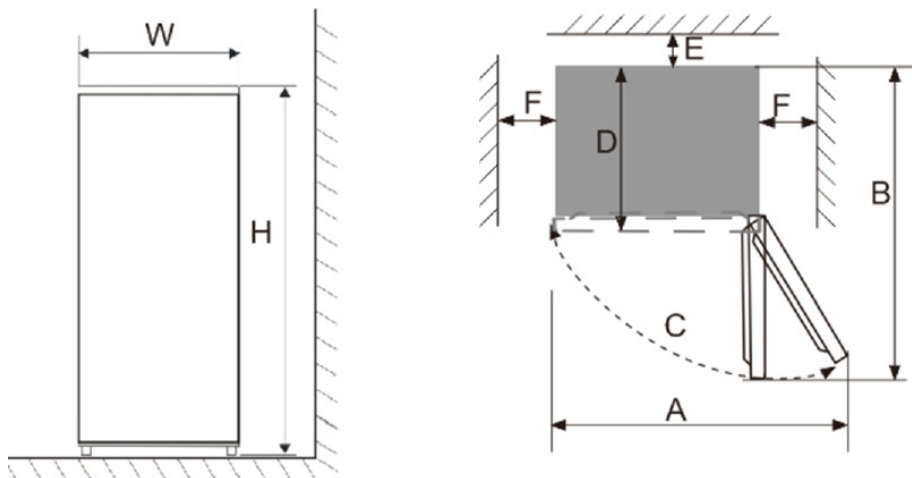

Құрылғы мен басқа заттар арасындағы жеткіліксіз қашықтық энергияны тұтынудың артуына және құрылғының мұздату қабілетінің нашарлауына әкелуі мүмкін. Өнімді орнату кезінде ең жақын қабырғаларға және басқа заттарға дейін кемінде 100 мм қашықтықты қамтамасыз ету қажет.



W	D	H	A	B	C	E	F
570 мм	580 мм	850 мм	1100 мм	1130 мм	130°	50 мм	100 мм

## ЕСІКТЕРДІ ҚАЙТА ІЛУ

Қажетті құралдар (жеткізілім жиынтығына кірмейді).

	Айқыш бұрағыш		Қалақ немесе жалпақ бұрағыш
	Тұқыр кілті 8 мм		Малярлы таспа

1. Құрылғыны қуат көзінен ажыратыңыз және құрылғының есіктеріндегі сөрелерден барлық өнімдерді алып тастаңыз.
2. Қақпақтағы жоғарғы екі бұранданы бұрап алыңыз.

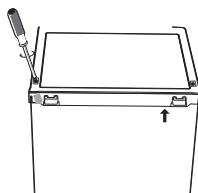

3. Қақпақты 5 см абайлап көтеріңіз, басқару тақтасын ажыратыңыз. Қақпақты алыңыз да, оны тегіс, тегіс жерге қойыңыз.

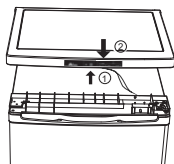

4. Жоғарғы топсаның үш бұрандасын бұрап алыңыз да, оны алыңыз, есікті алыңыз да, тегіс, жылтыр жерге қойыңыз.

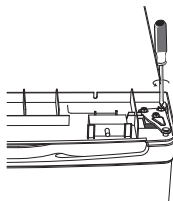

5. Төменгі ілмектің бұрандаларын алып тастаңыз және оны алыңыз. Реттелетін аяқтарды екі жағынан ажыратыңыз.

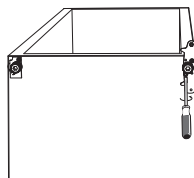

6. Төменгі есік ілмегінің болтын бұрап алыңыз. Содан кейін бекіткішті схемада көрсетілгендей бұраңыз және оны сол болтпен бекітіңіз.

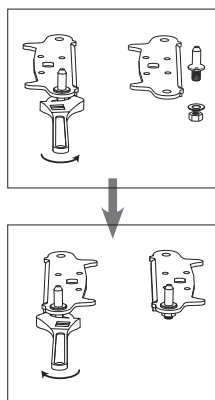

7. Бекіткіштерді схемада көрсетілгендей жылжытыңыз және реттелетін аяқтарды бұраңыз.

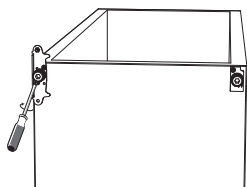

8. Есіктің тығыздағышын бөліп, оны схемада көрсетілгендей бұраңыз.

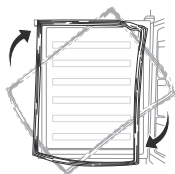

9. Есікті орнына қойыңыз. Есіктің көлденең және тігінен тұрғанына көз жеткізіңіз, әйтпесе есік тығыздағышқа біркелкі орналаспайды. Жоғарғы ілмекті мықтап бұраңыз.

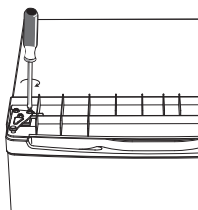

10. Сымдарды басқару тақтасына жалғап, құрылғының қақпағын қайтадан салыңыз.

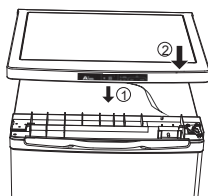

11. Қақпақтың артқы жағындағы екі бұранданы бұраңыз.

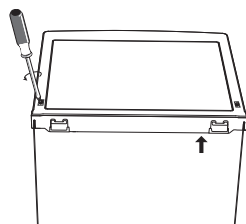

12. Есікті жауып, оның көлденеңінен және тігінен тұрғанына көз жеткізіңіз, әйтпесе есік тығыздағышқа тегіс емес орналасады. Қажет болса, реттелетін аяқтарды реттеңіз.

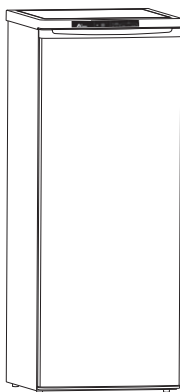

## ПАЙДАЛАНУ

### БАСҚАРУ ПАНЕЛІ

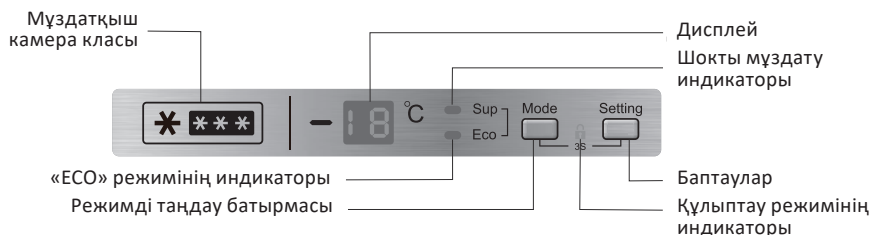

### Режимді таңдау

Қажетті режимді таңдау үшін «Mode» батырмасын басыңыз. Режимдер тізбегі: SF (Sup) / ECO / Setting.

- SF (Sup) – шокты мұздату режимі;
- ECO – энергияны үнемдеу режимі;
- Setting – теңшелетін баптаулар.

### Температураны реттеу

Температураны реттеу үшін «Setting» батырмасын басыңыз. Таңдалған температура 5 секундтан кейін автоматты түрде сақталады. Температура диапазоны: -16-дан -22°C-қа дейін.

## Балалардан құлыптау

Басқару тақтасын балалардан құлыптау үшін «Mode» және «Setting» батырмаларын 3 секунд басып тұрыңыз. Басқару тақтасының құлпын ашу үшін де солай жасаңыз.

## Өшіру

Шкафты өшіру үшін «Setting» батырмасын 5 секунд басып тұрыңыз. Құрылғыны қосу үшін де солай жасаңыз.

## Дисплейде температураны көрсету

Дисплейде реттеу орнатқан максималды температура көрсетіледі. Мұздатқыш шкафтың ішіндегі нақты температура әртүрлі болуы мүмкін.

## Дыбыстық ескертулер

- *Жабық емес есік:* егер есік 5 минут ішінде ашық немесе еркін жабық болса, онда шкаф әр 5 секунд сайын 3 дыбыстық сигнал шығарады есік тығыз жабылғанша.
- *Жоғары температура:* егер шкаф ішіндегі температура  $-8^{\circ}\text{C}$ -тан жоғары көтерілсе, онда экранда «НТ» индикаторы пайда болады және температура реттелгенше шкаф дыбыстық сигнал шығарады.

## ЭНЕРГИЯНЫ ҮНЕМДЕУ

- Ыстық тағамды мұздатқыш шкафқа салмаңыз. Бұл конденсат пен мұздың пайда болуына, компрессор қозғалтқышының қызып кетуіне және сынудына әкелуі мүмкін.
- Өнімдерді бір-біріне жақын қоймаңыз, себебі бұл ауа айналымын азайтады.
- Өнімдерді артқы қабырғаға жақын қоймаңыз. Еркін ауа айналымы камераның бүкіл көлемінде біркелкі температураны сақтауға мүмкіндік береді. Мұндай тесіктерге жақын орналасқан өнімдер ауаның төмен температура-сының әсерінен бұзылуы мүмкін.
- Егер электр қуаты өшірілген болса, мұздатқыш шкаф есігін ашпаңыз.
- Мұздатқыш шкафтың есігін жиі ашпаңыз.
- Есікті ұзақ уақыт ашық қалдырмаңыз.
- Термостатта тым төмен температураны орнатпаңыз.
- Қойма көлемін көбейту және қуат шығынын азайту үшін кейбір керек-жарақтарды (мысалы, жәшіктер мен сөрелерді) алып тастауға болады.

## ӨНІМДІ ТИІМДІ САҚТАУ

- Мұздатылған тағамдарды өндірушінің ұсыныстарына сәйкес сақтау керек.
- Мұздатқыш шкаф жаңа піскен тағамдарды мұздатуға, мұздатылған тағамдарды және терең мұздатылған тағамдарды ұзақ уақыт сақтауға арналған.
- Егер мұздатқыш шкафқа азық-түлік салмас бұрын ұзақ уақыт сөніп қалса, мұздатқыш шкафты 2–3 сағат бойы жұмыс істеп тұрып қалдырыңыз.

- Мұздатылған немесе салқындатылған тағамдарды ауа өткізбейтін контейнерлерде сақтаңыз.
- Мұздатқыш шкафа салмас бұрын, өнімдердің жарамдылық мерзімін және жапсырмасын (сақтау жөніндегі нұсқаулықты) тексеріңіз.
- Мұздатқыш шкафта банан мен қауын сияқты төмен температурада тез бұзылатын тағамдарды сақтау ұсынылмайды.
- Шыны бөтелкелерді мұздатқышта сақтамаңыз — олар мұздатылған кезде жарылып кетуі мүмкін.
- Сақтау үшін көкөністерді газетке орамаңыз. Типографиялық бояу және газет шығаруда қолданылатын басқа материалдар өнімдерді бұзуы мүмкін.
- Құрылғының ішкі кеңістігін дұрыс пайдалану құрылғының ұзақ уақыт бойы тиімді жұмыс істеуіне кепілдік береді. Тоңазытқыш қондырғысының тиімділігін және салқындатылған ауаның кедергісіз айналымын сақтау үшін құрылғының камераларын кем дегенде 50% және 75%-дан аспайтын мөлшерде толтырыңыз.

## КҮТІМ ЖӘНЕ ҚЫЗМЕТ КӨРСЕТУ

### КҮТІМ

Мұздатқыш шкафты жуу кезінде оны қуат көзінен ажырату керек. Мұздатқыш шкафты ажыратып, штепсельді ашаны розеткадан шығарыңыз. Мұздатқыш шкафты жуу үшін бу тазалағыштарды пайдаланбаңыз. Ыстық бу пластикалық компоненттерді зақымдауы мүмкін, ал ылғал электронды компоненттерге енуі мүмкін.

#### АБАЙЛАҢЫЗ!

Құрылғының ішін немесе сыртын тазалау кезінде:

- құрамында жанғыш заттары бар тазалау құралдарын пайдаланбаңыз: спирт (этанол, метанол, изопропил спирті, изобутил спирті және т.б.), еріткіш, бензин, бензол және т.б.;
- құрамында абразивті немесе ағартқыш заттар бар тазартқыштарды, себебі олар құрылғының түсінің өзгеруіне немесе зақымдалуына әкелуі мүмкін.

- Тағамдарды мұздатқыш шкафтан салқын жерге қойыңыз
- Еріген су төгетін ағызғышты үнемі тексеріп отырыңыз. Қажет болса, ағызғышты тазалаңыз, себебі ол бітеліп қалса, мұздатқыш шкафтың түбінде су жиналады.
- Құрылғының ішкі жағынан сөрені немесе жәшікті алып тастамас бұрын, құрылғыға зақым келтірмеу немесе жарақаттанбау үшін сол жерде сақталған барлық өнімдерді алып тастаңыз.
- Сөрелер мен жәшіктерді қайтадан мұздатқыш шкафа салмас бұрын жақсылап жуыңыз және құрғатыңыз.
- Қақпақ тығыздағышын дымқыл, жұмсақ шүберекпен үнемі сүртіңіз.
- Сөрелерді немесе себеттерді ыдыс жуғыш машинада жууға болмайды. Бұл бөліктер жоғары температураның әсерінен деформациялануы мүмкін.

- Мұздатқыш шкафтың сыртын және ішін сұйық жуғыш затпен жылы суға малынған таза шүберекпен жуу керек, содан кейін оны майлықпен құрғатып сүртіңіз.
- Тазалаудан кейін желілік сымның зақымдалмағанын тексеріңіз. Штепсельді ашаны электр розеткасына мықтап салыңыз.

## ЖІБІТУ

- Буландырғыштың бетіндегі қырау қабаты 3 немесе 4 мм жеткенде жібiтiңiз.
- Жiбiтудi бастамас бұрын барлық өнiмдердi бөлiмнен алыңыз, содан кейiн температура реттегiшiн «OFF» күйiне қойыңыз. Ерiген суды жинауға арналған ыдысты камераның астына қойыңыз. Жiбiту аяқталғаннан кейiн контейнердi шығарып, ерiген суды құйыңыз.
- Жiбiту процесiн жылдамдату үшiн ешқандай құрылғыларды немесе жылыту құрылғыларын пайдаланбаңыз. Бұл құрылғыны зақымдауы мүмкiн.

## АҚАУЛЫҚТАРДЫ ТАБУ ЖӘНЕ ЖОЮ

Құрылғы ақаусыз ұзақ мерзiмге арналған және жасалған. Егер жұмыс кезiнде проблема туындаса, оны пайдаланудың ықтимал қатесiмен байланысты емес пе екенiн тексерiңiз. Егер шешiм құрылғының жарамдылығына әкелмесе және сiз ақаулықты өзiңiз жоя алмасаңыз, уәкiлеттi қызмет көрсету орталығына хабарласыңыз.

Мәселелер	Ықтимал себептері	Шешім
Құрылғы шулы және оғаш дыбыстар шығарады	Құрылғы тегіс емес бетке орнатылған / дұрыс тураланбаған	Құрылғыны қатты және тегіс жерге қойыңыз
	Құрылғының артқы қабырғасы қабырғаға тиеді	Құрылғының айналасында жеткілікті бос орын беру үшін орнату орнын таңдаңыз
	Құрылғының артында қандай да бір заттар бар	Құрылғының артындағы заттарды алып тастаңыз
	Мұздатқыш шкафта бөгде заттар сақталады	Құрылғыда орналасқан барлық заттарды алып тастаңыз
Шертетін дыбыстар	Ерітуді басқару үдерісі еріту үдерісін автоматты түрде бастағанда және аяқтағанда шертулермен бірге жүруі мүмкін; термостаттың жұмысы қосу және өшіру кезінде шертулермен бірге жүреді	Құрылғы ақаусыз

Мәселелер	Ықтимал себептері	Шешім
Сықырлау	Дірілдеген дыбыстардың көзі тоңазытқыш агент ағыны болуы мүмкін	Құрылғы ақаусыз
	Құрылғыда немесе оның жанында сақталған заттар	Құрылғы ақаусыз
	Құрылғы еденге тегіс орнатылмаған	Құрылғының аяқтарын/аяғын реттеңіз. «Орнату» бөлімін қараңыз
	Жұмыс кезінде желілік компрессоры бар құрылғы жылжытылды	Құрылғы ақаусыз. Егер компрессор 3 минуттан кейін діріл шуын шығаруды тоқтатпаса, құрылғының қуат көзін өшіріңіз, содан кейін қайта қосыңыз
Сылдыраған дыбыстар	Салқындату жүйесі арқылы тоңазытқыш агент ағыны	Құрылғы ақаусыз
Шапалақтау дыбыстары	Температураның өзгеруіне байланысты ішкі қабырғаларды қысу және кеңейту	Құрылғы ақаусыз
Ысқырған дыбыстар	Буландырғыш желдеткіштің электр қозғалтқышы тоңазытқыш пен мұздатқыш камерасында ауа айналымын қамтамасыз етеді	Құрылғы ақаусыз
	Ауа желдеткіштің көмегімен конденсатордан шығарылады	Құрылғы ақаусыз
Дыбыстар мен діріл	Егер құрылғының бүйір немесе артқы қабырғасы бөлменің қабырғасына немесе шкафтың қабырғаларына тиіп кетсе, бұл қалыпты діріл деңгейінде де шу шығаруы мүмкін	Шудың алдын алу үшін құрылғының бүйірлері мен артқы қабырғасы бөлменің қабырғасына немесе шкафтың қабырғаларына тиіп кетпейтініне көз жеткізіңіз
Электр желісіне қосылған мұздатқыш шкаф жұмыс істемейді	Қуаттың үзілуі	Кернеуді тексеріңіз

Мәселелер	Ықтимал себептері	Шешім
Мұздатқыш шкаф жақсы салқындатпайды/мұздатпайды	Тоңазытқышта немесе мұздатқыш бөлігінде тым жоғары температура орнатылған	Тоңазытқыш пен мұздатқыш бөлігіндегі температураны орташа деңгейге қойыңыз
	Мұздатқыш шкаф тікелей күн сәулесінің астында орнатылған немесе жылытқыш сияқты жылу көздеріне тым жақын орналасқан	Орнату аймағын тексеріңіз. Мұздатқыш шкафты жылу көздерінен мүмкіндігінше алыс орнатыңыз
	Ыстық тағамдарды сақтау	Ыстық тағамдарды мұздатқыш шкафқа салмас бұрын, оларды бөлме температурасына дейін салқындатыңыз
	Мұздатқыш шкаф өнімдерге толы	Мұздатқыш шкафта сақталған тағамдар арасында жеткілікті орын қалдырыңыз
	Мұздатқыш шкафтың есіктері тығыз жабылмаған	Есіктерді мықтап жабыңыз және өнімдер есіктердің жабылуына кедергі келтірмейтініне көз жеткізіңіз
	Мұздатқыш шкафтың айналасында бос орын аз	Мұздатқыш шкафты мұздатқыш шкафтың айналасында жеткілікті бос орын болатындай етіп орнатыңыз. «Орнату» бөлімін қараңыз
Мұздатқыш шкафтағы жағымсыз иіс	Тоңазытқышта немесе мұздатқышта температура дұрыс орнатылмаған	Тоңазытқыш пен мұздатқыш бөлігіндегі температураны орташа деңгейге қойыңыз
	Иісі бар өнімдерді ашық түрде сақтау	Күшті иісі бар тағамдарды арнайы контейнерлерде сақтаңыз
	Ішінде бүлінген өнімдер бар-жоғын тексеріңіз	Бұзылған тағамдарды тастаңыз және көкөністер мен жемістерді сақтауға арналған қорапты тазалаңыз. «Күтім және қызмет көрсету» бөлімін қараңыз. Өнімдерді тым ұзақ сақтамаңыз
Ішкі жарықтандыру жоқ	Жарықдиодты шамның дұрыс жұмыс істемеуі	Егер жарықдиодты шам жанбаса, сатушыға немесе уәкілетті қызмет көрсету орталығына хабарласыңыз

Мәселелер	Ықтимал себептері	Шешім
Құрылғының ішіндегі немесе көкөніс жәшігінің қақпағының түбіндегі конденсат	Ыстық тағамдарды сақтау	Тағамды тоңазытқыш немесе мұздатқыш камераға салмас бұрын тоңазытқышқа салыңыз
	Құрылғының есігі ашық қалды	Құрылғының есігін жапқаннан кейін көп ұзамай конденсат буланып кететініне қарамастан оны құрғақ майлықпен алып тастауға болады
	Мұздатқыш шкафтың есіктері жиі ашылады	Конденсат құрылғының ішіндегі және сыртындағы температура айырмашылығына байланысты пайда болуы мүмкін. Құрғақ шүберекпен ылғалды кетіріңіз
	Мұздатқыш шкафта жылы немесе дымқыл тағамдар ауа өткізбейтін контейнерлерде сақталады	Азық-түлікті жабық немесе ауа өткізбейтін контейнерлерде сақтаңыз
Мұздатқыш камера-сында мұз пайда болды	Есік мықтап жабылмаған	Мұздатқыш шкафтың ішіндегі тағам есіктің жабылуына кедергі келтірмейтініне көз жеткізіңіз, есіктің тығыз жабылғанын тексеріңіз
	Ыстық тағамдарды сақтау	Тағамды тоңазытқыш немесе мұздатқыш камераға салмас бұрын тоңазытқышқа салыңыз
	Мұздатқыш камераның ауаны беру және шығару арнасы бітелген	Құрылғының ішіндегі ауа айналымын қамтамасыз ету үшін ауа алу және шығару тесіктері бітелмегеніне көз жеткізіңіз
	Мұздатқыш камера толып тұр	Өнімдер арасында жеткілікті орын беріңіз
Құрылғының бүйір немесе алдыңғы қабырғалары жылы	Құрылғының бұл бөліктері есіктің айналасындағы конденсатты азайту үшін конденсатқа қарсы түтіктермен жабдықталған	Конденсаттың пайда болуын болдырмау үшін жылу таратын түтік құрылғының алдыңғы және бүйір бөліктеріне орнатылған. Орнатқаннан кейін немесе жаз айларында ол қатты қызып кетуі мүмкін. Бұл ақаулықтың белгісі емес екеніне сенімді бола аласыз

Мәселелер	Ықтимал себептері	Шешім
Мұздатқыш шкафтың қабырғалары қызады	Сатып алғаннан кейін мұздатқыш шкафты қосу, жібіткеннен кейін мұздатқыш шкафты қосу	Құрылғы ақаусыз. Мұндай жағдайларда мұздатқыш шкаф камералардағы температураны мүмкіндігінше тез төмендету үшін толық қуатта жұмыс істейді
Мұздатқыш шкафтың есігі тығыз жабылмайды	Мұздатқыш шкаф алға қарай қисайған	Құрылғының алдыңғы жағын көтеру үшін алдыңғы аяқтарды реттеңіз
	Өрелер дұрыс салынбаған	Сөрелердің мұздатқыш шкафқа соңына дейін салынғанын тексеріңіз
	Есік шамадан тыс күшпен жабылды	Егер есікті жабу кезінде тым көп күш жұмсалса, ол инерциямен қайта ашылуы мүмкін. Есікті тарсылдатпаңыз
Есік қиын ашылады	Есік жабылған бойда ашылды.	Жабылғаннан кейін 1 минут ішінде құрылғының есігін ашу құрылғының ішіндегі және сыртындағы қысым айырмашылығына байланысты қиын болуы мүмкін. Құрылғының ішіндегі қысым деңгейін тұрақтандырғаннан кейін есікті сәл кейінірек ашып көріңіз
	Құрылғының есігінде тым көп өнім сақталады	Мұздатқыш шкафтың есігіндегі азық-түлік мөлшерін азайтыңыз
Құрылғының ішінде немесе сыртында аяздың немесе конденсацияның пайда болуы	Мұздатқыш шкафтың есіктері жиі ашылады және жабылады	Мұздатқыш шкафтың ішіне ауа кірсе, қырау мен ылғал пайда болуы мүмкін. Есіктерді мықтап жабыңыз және өнімдер есіктердің жабылуына кедергі келтірмейтініне көз жеткізіңіз
	Мұздатқыш шкаф ылғалдылығы жоғары бөлмеде орнатылған	Егер мұздатқыш шкаф ылғалдылығы жоғары бөлмеде орнатылса, конденсат пайда болуы мүмкін. Ылғалды таза шүберекпен сүртіңіз

Мәселелер	Ықтимал себептері	Шешім
Құрылғының ішіндегі немесе сыртындағы су	Құрылғыға жақын судың ағуы	Шұңғылшадан немесе басқа жерлерден судың ағып жатқанын тексеріңіз
	Құрылғының түбіндегі су	Тамақтың еруі, зақымдануы немесе құлау салдарынан ыдыстың сынуы салдарынан судың пайда болуын тексеріңіз

## ТЕХНИКАЛЫҚ СИПАТТАМАЛАРЫ

Үлгісі	F09ANA
Сауда белгісі	Aceline
Климаттық класс	SN/N/ST/T
Ток соғудан қорғау класы	I
Энергетикалық тиімділік класы	A+
Желі кернеуі (В)	220–240
Жиілік (Гц)	50
Қуат тұтыну (Вт)	90
Номиналды ток (А)	0,6
Электр энергиясының шығыны (кВт-сағ/жыл)	175
Электр энергиясының шығыны (кВт-сағ/24 сағ)	0,479
Жалпы көлемі (л)	90
Жалпы пайдалы көлем (л)	84
Мұздатқыш камераның пайдалы көлемі (л)	84
Тоңазытқыш агент және оның массасы (г)	R600a/49
Мұздату қабілеті (кг / 24 сағ)	4
Таза салмағы (кг)	33
Шу деңгейі (дБ)	41
Көбіктендіргіш	Циклопентан
Өлшемдері (ЕхҰхБ) (см)	55 × 58 × 85
Қуат сымын бекіту түрі	Ү
Қорғау дәрежесі	IP00
Жинақталым	Мұздатқыш шкаф, пайдалану бойынша нұсқаулық, мұз пішіні, есікті қайта ілуге арналған жинақ

ЭНЕРГЕТИЧЕСКАЯ ЭФФЕКТИВНОСТЬ  
ХОЛОДИЛЬНОГО ПРИБОРА

aceline

F09AHA



РАСХОД  
ЭЛЕКТРОЭНЕРГИИ

**175**  
кВт·ч/год



**0** л



**84** л



**41** дБ

ГОСТ Р 51565-2012

## МОНТАЖДАУ, САҚТАУ, ТАСЫМАЛДАУ (ТАСУ), ӨТКІЗУ ЖӘНЕ КӘДЕГЕ ЖАРАТУ ЕРЕЖЕЛЕРІ МЕН ШАРТТАРЫ

- Құрылғы ешқандай орнатуды немесе тұрақты бекітуді қажет етпейді.
- Құрылғыны сақтау дайындаушы мен тұтынушының жылытылатын үй-жайларында ауа температурасы 5 °С-тан 40 °С-қа дейін және ауаның салыстырмалы ылғалдылығы 80%-дан аспайтын орауышта жүргізілуі тиіс. Үй-жайларда жемірілуді тудыратын жегі қоспалар (қышқылдар, сілтілер буы) болмауы тиіс.
- Құрылғы мұқият өңдеуді қажет етеді, оны шаң, кір, соққы, ылғал, от және т. б. әсерінен қорғайды.
- Құрылғыны өткізу жергілікті заңнамаға сәйкес жүргізілуі тиіс.
- Егер құрылғының ақаулығы анықталса, дереу уәкілетті қызмет көрсету орталығына хабарласыңыз немесе құрылғыны тастаңыз.

### ЖЫЛЖЫТУ ЖӘНЕ ТАСЫМАЛДАУ

Құрылғыны дұрыс тасымалдауды қамтамасыз ету үшін келесі талаптарды сақтау қажет:

- құрылғыдан барлық тағамдарды алыңыз. Содан кейін, сөрелер мен есік тұтқалары сияқты барлық сынғыш бөлшектерді таспамен алдын ала бекітіп, құрылғыны жылжытыңыз;
- мұздатқыш шкафтың есіктерін мықтап жабыңыз және тасымалдау кезінде олар ашылмауы үшін оларды жабысқақ таспамен бекітіңіз;
- құрылғының жұмыс қабілеттілігін және сыртқы түрін сақтау үшін оның дұрыс оралғанына көз жеткізіңіз (үлкен көлемді техниканы сыни жерлерде гофрленген қатырма төсемдері бар полиэтилен немесе көпіршікті пленкаға орау керек);
- тасымалдау кезінде машинаның ішіндегі соққылар мен құлаудың алдын алу үшін мұздатқыш шкафты машинаға мықтап бекіту керек;
- сыртқы ортаның әсерін толығымен жою үшін тек жабық көлікті пайдаланыңыз;
- тиеу-түсіру жұмыстарын орындау кезінде қаптаманы өте мұқият өңдеуді қамтамасыз етіңіз.
- тасымалдау және орнату кезінде құрылғы элементтерінің ешқайсысы зақымдалмағанына көз жеткізіңіз.

#### НАЗАР АУДАРЫҢЫЗ!

Құрылғыны тасымалдау тік күйде жүзеге асырылуы тиіс. Егер құрылғыны тасымалдау көлденең күйде жүзеге асырылса, онда оны кейіннен қосар алдында кем дегенде алты сағат тік тұруы керек, әйтпесе бұл құрылғының бұзылуына әкелуі мүмкін

Ескі мұздатқыш шкафтардың қалдық құны бар. Қәдеге жаратудың экологиялық әдісі құнды шикізаттың қайта өңделуін және қайта пайдаланылуын қамтамасыз етеді. Мұздатқыш шкафтың тоңазытқыш агенті мен оқшаулауы арнайы түрде кәдеге жаратылуы керек. Мұздатқыш шкафты кәдеге жаратпас бұрын, салқындату жүйесінің түтіктері зақымдалмағанына көз жеткізіңіз.

Ескі мұздатқыш шкафты қайта өңдеу және жаңа мұздатқыш шкафтан орау жолдары туралы ақпаратты жергілікті муниципалдық органдардан алуға болады. Кәдеге жарату кезінде құлыптар мен ысырмаларды сындырып, қауіпсіздік мақсатында қақпақты алып тастаңыз.

### Дұрыс кәдеге жарату

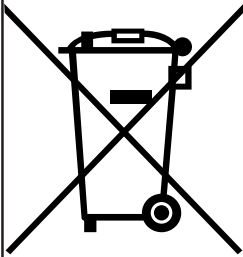

Тауардағы немесе оның қаптамасындағы бұл таңбалау тауар басқа тұрмыстық қалдықтармен бірге кәдеге жаратылмауы тиіс дегенді білдіреді.

Өнімді дұрыс кәдеге жарату қоршаған орта мен адамдардың денсаулығына ықтимал теріс әсердің алдын алуға көмектеседі, ал материалдарды қайта өңдеу табиғи ресурстарды сақтауға көмектеседі.

Ескі жабдықты экологиялық таза кәдеге жарату үшін пайдаланылған құрылғыларды жинаудың арнайы жүйесін пайдаланыңыз немесе тауар сатып алынған дүкенге хабарласыңыз.

Құрылғыны қайта өңдеу туралы қосымша ақпаратты жергілікті муниципалитеттен немесе тауар сатып алынған дүкеннен алуға болады.

## ҚОСЫМША АҚПАРАТ

**Manufacturer:** Homa Appliances Co., Ltd.

No.54, North Dongfu Road, Nantou Town, Zhongshan City, Guangdong Province, P.R. China.

**Өндіруші:** Хома Эпплайнсиз Ко., Лтд.

Дунфу солтүстік тас жолы № 54, Наньтоу, Чжуншань, Гуандун пров., Қытай.

Қытайда жасалған.

**Импорттаушы / Қазақстан Республикасында талаптар қабылдайтын заңды тұлға:** «DNS QAZAQSTAN (ДНС КАЗАХСТАН)» ЖШС, Астана қ., Сарыарқа ауданы, Сарыарқа даңғ., 12 ғим., Қазақстан Республикасы.

**Электрондық пошта мекен-жайы:** info@dns-shop.kz

Тауар КО ТР (ЕАЭО) талаптарына сәйкес келеді.

Құрылғының сыртқы түрі, оның сипаттамалары мен жинақталымы ескертусіз өзгертілуі мүмкін.

Өндіріс күні пайдаланушы нұсқаулығының орыс тіліндегі нұсқасында көрсетілген. V.7



## КЕПІЛДІК ТАЛОНЫ

SN/IMEI: \_\_\_\_\_

Кепілдікке қойылған күні: \_\_\_\_\_

Өндіруші бүкіл кепілдік мерзімі ішінде құрылғының үздіксіз жұмыс істейтініне, сондай-ақ материалдар мен құрастырымда ақаулар болмайтынына кепілдік береді. Кепілдік мерзімі бұйым сатып алынған сәттен бастап есептеледі және жаңа өнімдерге ғана қолданылады.

Кепілдікті қызмет көрсету бұйым пайдаланушы нұсқаулығына сәйкес пайдаланылған жағдайда, кепілдік мерзімі ішінде тұтынушының кінәсіз істен шыққан элементтерді тегін жөндеуді немесе ауыстыруды қамтиды. Элементтерді жөндеу немесе ауыстыру уәкілетті сервис орталықтарының аумағында жүргізіледі.

**Кепілдік мерзімі:** 36 ай.

**Пайдалану мерзімі:** 120 ай.

Сервистік орталықтардың өзекті тізімі келесі мекенжай бойынша:

<https://www.dns-shop.kz/service-center/>

**Кепілдік міндеттемелер және тегін сервистік қызмет көрсету, егер оларды ауыстыру бұйымды бөлшектеуге байланысты болмаса, тауардың жиынтықтылығына кіретін, төменде аталған керек-жарақтарға қолданылмайды:**

- ҚБП (қашықтықтан басқару пульті) үшін қуат элементтері (батареялары).
- Жалғағыш кәбілдер, антенналар және оларға арналған ауыстырғыштар, құлаққаптар, микрофондар, «HANDS-FREE» құрылғылары; жиынтықта жеткізілетін әртүрлі типтегі ақпарат тасығыштар, бағдарламалық жасақтама (БЖ) және драйверлер (бұйымның қатқыл магниттік дискілеріндегі жинақтағышқа алдын ала орнатылған БЖ қоса алғанда, бірақ онымен шектелмей), сыртқы енгізу-шығару құрылғылары және манипуляторлар.
- Қаптамалар, сөмкелер, белдіктер, тасымалдауға арналған баулар, монтаждық құрылғылар, құралдар, бұйымға қоса берілетін құжаттама.
- Табиғи тозуға ұшырайтын шығын материалдары мен бөлшектер.



## Өндіруші келесі жағдайларда кепілдік міндеттемелерге ие болмайды:

- Кепілдік мерзімі аяқталды.
- Егер жеке (тұрмыстық, отбасылық) қажеттіліктерге арналған бұйым кәсіпкерлік қызметті жүзеге асыру үшін, сондай-ақ оның тікелей міндетіне сәйкес келмейтін басқа мақсаттарда пайдаланылған болса.
- Өндіруші бұйымды пайдалану кезінде пайдаланушы нұсқаулығының талаптарын бұзу, бұйымды орнату және оған қызмет көрсету жөніндегі ұсынымдарды, қосу ережелерін (бұйымның өзіне де, онымен байланысты бұйымдарға да сәйкес келмейтін желілік кернеудің әсері нәтижесінде туындаған қысқа тұйықталулар), бұйымды сақтау және тасымалдау кезінде өнім иесі және/немесе үшінші тұлғалар шектен ықтимал материалдық, моральдық және өзге де зиян үшін жауапты болмайды.
- Механикалық зақымданудың барлық жағдайлары: өнімді пайдалану кезінде алынған сызаттар, жарықтар, деформациялар, соққы іздері, майысулар, кептелістер және т.б.
- Түрлендірулерді, рұқсат етілмеген жөндеулерді осындай жұмыстарды жүргізуге уәкілетті емес адамдар жүргізген жағдайлар. Егер ақаулық конструкцияны немесе бұйымның сұлбасын өзгерту, Өндіруші қарастырмаған сыртқы құрылғыларды қосу, Қазақстан Республикасының заңнамасына сай сәйкестік сертификаты жоқ құрылғыны пайдалану салдарынан туындаған болса.
- Егер бұйымның ақауы еңсерілмейтін күштің әсерінен (табиғи элементтер, өрт, су тасқыны, жер сілкінісі, тұрмыстық факторлар және Өндірушіге тәуелді емес басқа жағдайлар) немесе Өндіруші болжай алмаған үшінші тұлғалардың әрекеттерінен туындаса.
- Бұйымның толық немесе ішінара істен шығуына алып келген бұйымның ішіне бөгде заттардың, өзге денелердің, заттектердің, сұйықтықтардың, жәндіктердің немесе жануарлардың түсуінен, агрессивті ортаның әсерінен, жоғары ылғалдылықтан, жоғары температуралардан туындаған ақау.
- Бұйымды сәйкестендіру (сериялық нөмірі) жоқ немесе сәйкес келмейді. Егер зақымданулар (кемшіліктер) зиянды бағдарламалық қамтаманың; БЖ ұсынушысының осы қызметті ұсынбауына байланысты мүмкіндігінсіз бұйымның бағдарламалық ресурстарына қолжетімділіктің болмауына әкеп соққан құпиясөздерді (кодтарды) оларды жинау/қалпына келтіру мүмкіндігінсіз орнату, ауыстыру немесе жою әсерінен туындаса.
- Егер жұмыстың ақаулықтары қуат беруші, кәбілдік, телекоммуникациялық желілердің, радиосигнал қуатының стандарттарға немесе техникалық регламенттеріне сәйкес келмеуінен, оның ішінде бедер ерекшеліктерінен және басқа да осыған ұқсас сыртқы факторлардан, бұйымның желі әрекет ететін шекарада немесе аймақтан тыс жерде пайдаланылуынан туындаған болса.
- Егер зақымданулар стандартты емес (түпнұсқалық емес) және/немесе сапасыз (зақымданған) шығыс материалдарын, керек-жарақтарды, қосалқы бөлшектерді, қуат беру элементтерін, әртүрлі үлгідегі ақпарат тасымалдағыштарды (CD, DVD дискілерді, жад карталарын, SIM карталарын, картридждерді қоса алғанда) пайдаланудан туындаса.
- Егер кемшіліктер үйлесімсіз контентті (әуендерді, графиканы, бейне және басқа файлдарды, Java қосымшаларын және оларға ұқсас бағдарламаларды) алуға, орнатуға және пайдалануға байланысты туындаған болса.
- Осы бұйыммен жанасып жұмыс істейтін басқа жабдыққа келтірілген залалға.





**aceline**