

aceline

Пайдалану бойынша
нұсқаулық

Аралас плита

M15-1

M16-1

ҚҰРЫЛҒЫ МАҚСАТЫ	4
САҚТЫҚ ШАРАЛАРЫ.....	4
ҚҰРЫЛҒЫ СХЕМАСЫ	6
Аксессуарлар.....	7
ОРНАТУ	8
Аяқтарды қосу.....	8
Сақтандыру тізбегі	8
Оттықтарды құрастыру.....	9
Орнату бойынша ұсыныстар.....	9
Газға қосылу	10
ПАЙДАЛАНУ	12
Басқару тақтасы	12
Пісіру бетінің оттықтары	12
Бірінші рет қолданған кезде	13
Пісіру бетін пайдалану	14
Тұмшاپешті басқару	15
Аксессуарларды пайдалану	16
ТАЗАЛАУ ЖӘНЕ КҮТІМ	16
ЫҚТИМАЛ МӘСЕЛЕЛЕР ЖӘНЕ ОЛАРДЫҢ ШЕШІМДЕРІ	17
ТЕХНИКАЛЫҚ СИПАТТАМАЛАРЫ	18
ЖИНАҚТАЛЫМ	18
ЭНЕРГИЯ ТИІМДІЛІГІ ТУРАЛЫ АҚПАРАТ	19
МОНТАЖДАУ, САҚТАУ, ТАСЫМАЛДАУ (ТАСУ), ӨТКІЗУ ЖӘНЕ КӘДЕГЕ ЖАРАТУ ЕРЕЖЕЛЕРІ МЕН ШАРТТАРЫ.....	20
ҚОСЫМША АҚПАРАТ	21

Құрметті сатып алушы!

Біздің өнімдерді таңдағаныңыз үшін рахмет.

Біз сізге жоғары сапа, функционалдылық және дизайн талаптарына сәйкес әзірленген және жасалған бұйымдар мен құрылғыларды ұсынуға қуаныштымыз. Пайдалануды бастамас бұрын, сіздің қауіпсіздігіңізге қатысты маңызды ақпаратты, сондай-ақ өнімді дұрыс пайдалану және күту бойынша ұсыныстарды қамтитын осы нұсқаулықты мұқият оқып шығыңыз. Осы нұсқаулықтың сақталуына назар аударыңыз және оны өнімді одан әрі пайдалану кезінде анықтамалық материал ретінде пайдаланыңыз.

ҚҰРЫЛҒЫ МАҚСАТЫ

Плита дайын тағамдар мен тамақты дайындауға, сондай-ақ жылытуға арналған.

САҚТЫҚ ШАРАЛАРЫ

- Құрылғыны орнату, газға қосу және баптау бойынша барлық операцияларды жергілікті газбен жабдықтаушы компаниялардың нұсқамаларына сәйкес сертификатталған мамандар жүргізуі тиіс. Қате орнату және/немесе қосылу пайдаланушының өмірі мен денсаулығына үлкен қауіп төндіреді.
- Құрылғыны орнату және пайдалану алдында осы нұсқаулықты мұқият оқып шығыңыз. Оны қосымша өтініштер үшін сақтаңыз.
- Құрылғыны үй-жайдан тыс жерде, сондай-ақ ылғалдылығы жоғары немесе өрт қаупі жоғары бөлмелерде пайдаланбаңыз.
- Құрылғы коммерциялық мақсатта пайдалануға арналмаған.
- Орау материалдарын (пластик пакеттері, көбік төсемдері және т.б.) балалардың қолы жетпейтін жерлерде сақтаңыз, себебі олар тұншығу қаупін тудырады.
- Құрылғыны қуат көзіне қоспас бұрын, үйдегі электр желісінің кернеуі де құрылғының техникалық сипаттамаларына сәйкес келетініне көз жеткізіңіз. Жерге қосылмаған құрылғыны пайдаланбаңыз.
- Құрылғы балалар мен физикалық, сенсорлық немесе ақыл-ой қабілеті шектүлі адамдар үшін, олардың қауіпсіздігіне жауапты басқа адамдар бақылайтын жағдайларды қоспағанда, пайдалануға арналмаған. Балаларға құрылғымен ойнауға рұқсат бермеңіз.
- Газбен пісіру үшін плитаны пайдалану бөлмедегі температура мен ылғалдылықтың жоғарылауына әкеледі. Бөлменің жеткілікті жақсы желдетілгеніне көз жеткізіңіз: табиғи желдеткіш саңылауларды ашық ұстаңыз немесе механикалық желдету құрылғысын (ас үй сорғышын) орнатыңыз.
- Орнатқаннан кейін құрылғының желдеткіш саңылаулары ештеңемен бітелмегеніне көз жеткізіңіз.
- Алғаш рет қолданған кезде құрылғыдан жағымсыз иіс шығуы мүмкін — бұл қалыпты жағдай, ол жақында жоғалады. Қажет болса, терезені ашып, соғғышты қосыңыз.
- Оттықтарды сұйықтықпен толтыруға жол бермеңіз.
- Егер жалын сөніп қалса, оттықты реттегішті бұрап өшіріп, кем дегенде бір минуттан кейін қайта жағыңыз.

- Құрылғы бетінің кейбір бөліктері жұмыс кезінде қатты қызып кетуі мүмкін — киіміңіз, шашыңыз және денеңіздің ашық бөліктері оларға тиіп кетпейтініне көз жеткізіңіз. Тұмшапештен ыдыс-аяқты алып тастағанда абай болыңыз: есікті ақырын ашыңыз, себебі құрылғының жұмыс камерасынан шыққан ыстық бу күйіп қалуға әкелуі мүмкін. Қолғапты қолданыңыз және тұмшапештің ішкі беттеріне тигізбеңіз. Балаларды жұмыс істейтін құрылғының жанында қараусыз қалдырмаңыз.
- Қуат сымы, аша немесе басқа бөліктер зақымдалған жағдайда және оның жұмысында қандай да бір ақаулар байқалса, құрылғыны пайдалануды дереу тоқтатыңыз. Жөндеу мақсатында уәкілетті қызмет көрсету орталығына хабарласыңыз.
- Егер газдың иісі пайда болса, плитаның барлық шүмектері мен газ желісінің шүмегін дереу жауып, содан кейін бөлмені желдетіп, төтенше газ қызметін шақыру керек. Газдың ағып кетуін жоймас бұрын, отпен және ұшқынмен байланысты ешқандай операция жасамаңыз: темекі шекпеңіз, жарықтандыруды, электр құрылғыларын және т. б. қоспаңыз.
- Қуат сымы мен ашаның ыстық беттерге тиіп кетпеуін қадағалаңыз. Құрылғыны сымнан тартпаңыз, зақым келтірмеу үшін оны майыстырмаңыз. Қуат сымы зақымдалған кезде оны өндіруші, уәкілетті сервис орталығы немесе ұқсас білікті персонал ауыстыруы керек.
- Газ беру құбыршегін тартпаңыз. Құбыршекті абайлап ұстаңыз. Оның ешнәрсемен қысылмайтынына және өткір жиектер мен бұрыштарға тиіп кетпейтініне көз жеткізіңіз.
- Құрылғының бөліктерін өзіңіз жөндеуге, баптауға немесе ауыстыруға тырыспаңыз. Уәкілетті қызмет көрсету орталығына хабарласыңыз.
- Барлық басқару реттегіштері пеш пайдаланылмаған кезде «Өшіру» күйінде екеніне көз жеткізіңіз. Сондай-ақ, плитаны электр желісінен ажыратпас бұрын барлық реттегіштерді «Өшіру» күйіне қойыңыз.
- Жанарғыларды алып тастаған кезде плитаның электр тұтануын қоспаңыз.
- Тұмшапештің ашық есігіне отырмаңыз және тұрмаңыз. Ыдыс-аяқ пен керек-жарақтарды тұмшапештің есігіне қоймаңыз.
- Плитаны тұмшапеш есігінің тұтқасынан ұстап жылжытуға тыйым салынады.
- Ыдыс-аяқтарды немесе басқа ас үй керек-жарақтарын сақтау үшін тұмшапештің камерасын пайдаланбаңыз.
- Плитаның қыздыру элементтері қосылған кезде қуат сымының ашасын розеткаға шығаруға және салуға тыйым салынады.
- Спирт мөлшері жоғары сусындарды қолданатын тағамдарды дайындау ұсынылмайды. Жұмыс камерасындағы алкоголь буы жыпылықтауы мүмкін.
- Қаңылтыр табалар мен ыдыстарды тұмшапештің түбіне тікелей қоймаңыз, сонымен қатар тұмшапештің түбіне алюминий фольганы қоймаңыз. Бұл құрылғыға зақым келтіруі мүмкін.
- Ашаны розеткадан шығарыңыз және найзағай кезінде газ беруді тоқтатыңыз.
- Бұл құрылғы сыртқы таймер немесе бөлек қашықтан басқару жүйесі арқылы басқаруға арналмаған.

- Плитада қызып жатқан майды немесе майды қараусыз қалдырмаңыз, себебі бұл өртке әкелуі мүмкін. Егер өрт басталса, ешқандай жағдайда өртті сүмен сөндірмеңіз. Газды өшіріп, жалынды тығыз көрпемен, қақпақпен, т. б. жабыңыз.
- Тазалау және/немесе қызмет көрсету бойынша кез-келген әрекетті жасамас бұрын, газ беруді тоқтатып, құрылғыны электр желісінен ажырату керек.
- Өрттің пайда болуын болдырмау үшін қатаң тыйым салынады:
 - ақаулы пешті пайдалану;
 - жанғыш заттарды ұстаңыз, қолданыңыз немесе құрылғының жанына қойыңыз немесе оларды пештің ішінде сақтау;
 - плитаның үстінен киімдерді құрғату;
 - бөлмені жылыту мақсатында газ оттықтарына ыдыс орнатпай плитаны пайдалану.

ҚҰРЫЛҒЫ СХЕМАСЫ

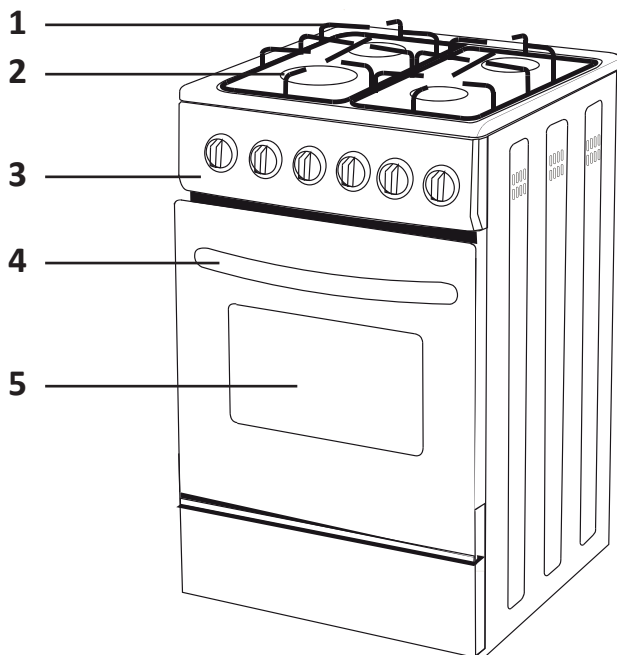

1. Тор.
2. Оттықтар.
3. Басқару тақтасы.
4. Тұшпашеш есігінің тұтқасы.
5. Қарау терезесі.

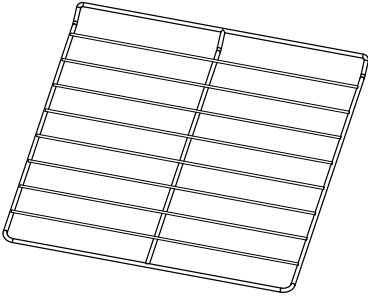

M15-1

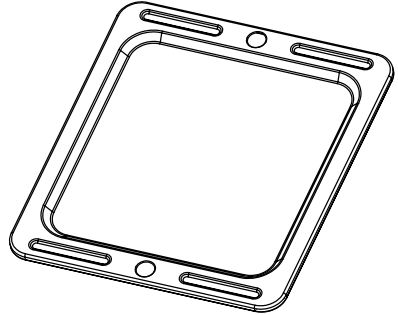

M16-1

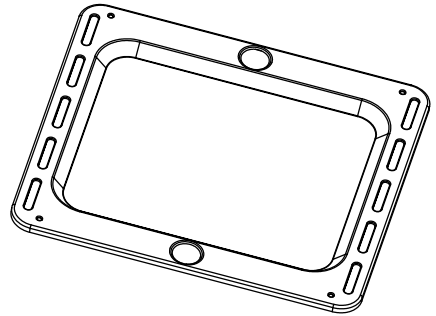
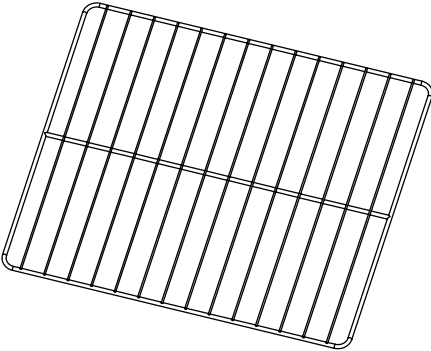

Тор

Ыдыс-аяқты орналастыру немесе грильде тағам дайындау үшін.

Түпқойма

Пісіру кезінде май мен басқа қалдықтарды жинау үшін.

ЕСКЕРТУ

Бұл нұсқаулықтағы барлық схемалар тек анықтама үшін берілген және нақты құрылғыдан сәл өзгеше болуы мүмкін.

АЯҚТАРДЫ ҚОСУ

НАЗАР АУДАРЫҢЫЗ!

Орнатуды кем дегенде екі адам жасауы керек. Орнатпас бұрын жұмыс қолғаптарын киіңіз.

Төмендегі суретте көрсетілгендей плитаның төменгі жағындағы тесіктерге төрт аяқты бұраңыз. Оларды биіктігі бойынша реттеңіз.

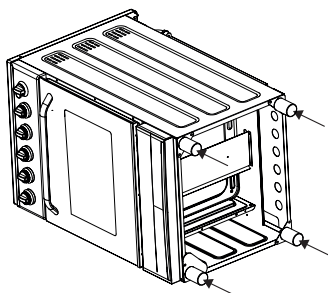

САҚТАНДЫРУ ТІЗБЕГІ

Құрылғының толып кетуіне және аударылып кетуіне жол бермеу үшін оны жиынтықта жүретін сақтандыру тізбегінің көмегімен бекіту ұсынылады:

1. Құрылғының артындағы қабырғаға тесіктер жасап, дюбельдерді сол жерге салыңыз.
2. Ілгегі бар бұрандаларды дюбельдерге бұраңыз.

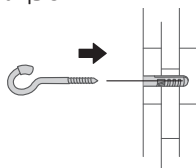
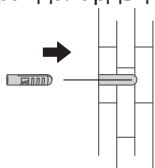

3. Тізбектерді плитаның артқы жағына бекітіп, тізбектердің басқа ұштарын ілмектерге іліп қойыңыз.

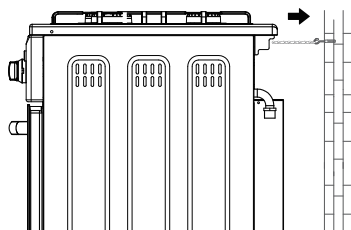
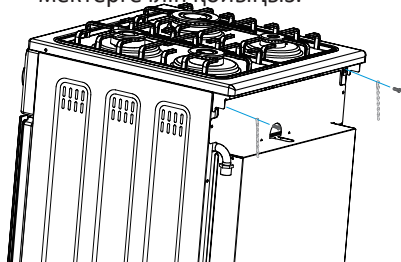

ОТТЫҚТАРДЫ ҚҰРАСТЫРУ

Төмендегі схемада көрсетілгендей оттықтарды жинаңыз. Жанарғының тұтану электродының үстінде екеніне көз жеткізіңіз.

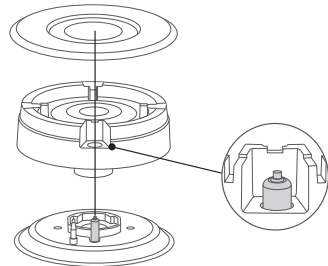
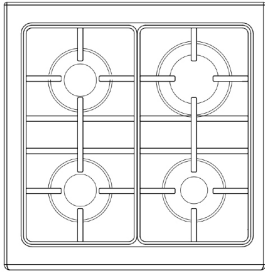

ОРНАТУ БОЙЫНША ҰСЫНЫСТАР

Төмендегі схемада көрсетілген қашықтықты сақтай отырып, құрылғыны орнатыңыз (өлшемдері миллиметрмен көрсетілген).

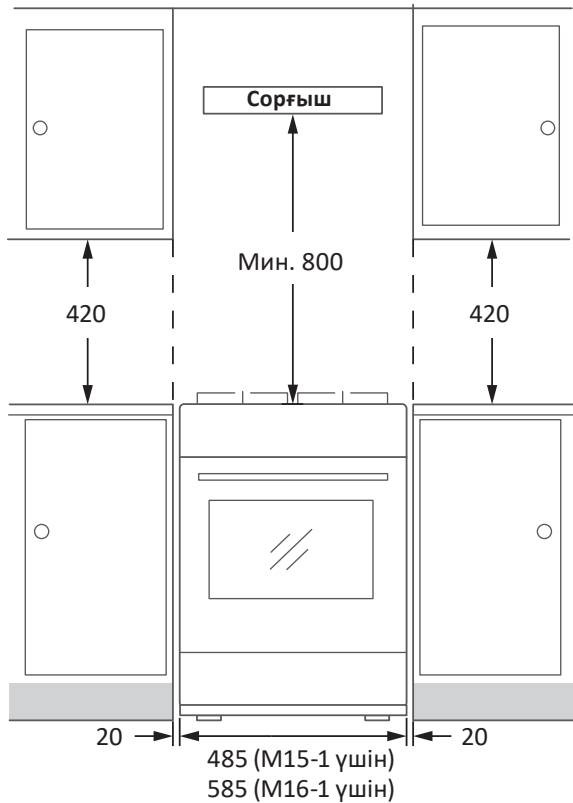

- Құрылғы жұмыс істеп тұрған кезде көп мөлшерде жылу мен ылғал бөлінеді, сондықтан қауіпсіз жұмыс істеу үшін жақсы желдету қажет. Плита орнатылған бөлмеде оны пайдалану кезінде терезені ашу мүмкіндігі қарастырылуы керек немесе жылу мен пайдаланылған ауа сыртқа шығуы үшін тұрақты желдеткіш болуы керек. Плитаны келесі талаптарға сәйкес келмейтін бөлмелерге орнатпаңыз:

Бөлме түрі	Желдеткіш саңылаудың мөлшері
5 м ³ -ден аз	Мин. 100 см ²
5–10 м ³	Мин. 50 см ²
10 м ³ -ден артық	Қажет емес
Жертөле немесе жерқойма	Мин. 65 см ²

- Егер плита жиі және ұзақ уақыт қолданылса, қосымша желдетуді қамтамасыз ету қажет — мысалы, ас үй сорғышын орнату.
- Желдету плитаның тиімділігін төмендетпеуі немесе оттықтардың жалынын сөндірмеуі керек.
- Ас үй жиынтығының элементтері ыстыққа төзімді материалдардан жасалуы керек. Плитамен іргелес жиһаз қабырғасы кем дегенде 50 °С температураға төтеп беруі керек. Осы бөлімнің басында схемада көрсетілген жиһазға және басқа құрылғыларға дейінгі минималды қашықтықты сақтаңыз.
- Құрылғыны пайдалану немесе тазалау кезінде аударылып кетпеу және зақымдамау үшін қауіпсіздік тізбегін орнату қажет.
- Тыйым салынады:
 - құрылғыны кілемге орнату;
 - құрылғыны тоңазытқыш жабдықтың жанына орнату;
 - розетканы газ оттықтарының жанына қою;
 - құрылғының ауа шығатын жерлерін жабу.

ГАЗҒА ҚОСЫЛУ

Қосылу кезіндегі сақтық шаралары

- Қосылу алдында жергілікті желінің сипаттамалары (газдың түрі мен қысымы) плитаның сипаттамаларына сәйкес келетініне көз жеткізіңіз.
- Егер сіз газ түрінен басқа газ түрі бар плитаны пайдаланғыңыз келсе, тиісті қайта жабдықтау процедурасын орындау үшін уәкілетті қызмет көрсету қызметінің білікті маманына хабарласыңыз.
- Жабдықпен үйлесімді жұмыс істейтін газ редукторын пайдаланыңыз. Редуктордың болмауы қысымның жоғарылауына және газдың ағып кетуіне әкелуі мүмкін.
- Қолданылатын редукторлар жергілікті заңнама нормаларына сәйкес келуі керек. Ұсынылған пайдалану мерзімінен аспаңыз және оны газ қызметтері көрсеткен жиілікпен жаңасына ауыстырыңыз.

- Ұзындығы кемінде 0,4 м, бірақ 1,5 м аспайтын 1/2 құбыршекті пайдаланыңыз. Құбыршекті таңдау туралы қосымша ақпарат алу үшін білікті маманға хабарласыңыз. Құбыршектің бітелмегеніне немесе бұралмағанына, газ плитасының артқы қабырғасынан өтпейтініне және ыстық ауа шығатын тесіктердің жанында болмайтынына көз жеткізіңіз. Тозған немесе зақымдалған құбыршек дереу ауыстырылуы керек. Құбыршекті жылына бір рет немесе жергілікті газ қызметтерінің нұсқауларына сәйкес ауыстыру ұсынылады.
- Мүмкін болса, газ баллонын ас үйдің сыртына, жағымсыз сыртқы әсерлерден қорғалған жақсы желдетілетін жерге қойыңыз.
- Плитаны газбен жабдықтау жүйесіне қоспа бұрын, қысымды реттейтін клапанның жабылғанына көз жеткізіңіз, әйтпесе жарылыс қаупі бар.

Газ баллонын қосу

НАЗАР АУДАРЫҢЫЗ!

Орнатпас бұрын әрқашан редуктордың дұрыстығын тексеріңіз.

1. Металл қысқышты құбыршектің ұшына сырғытыңыз.
2. Құбыршекті құрылғының кіріс тесігіне жалғап, қысқышты қатайтыңыз.
3. Құбыршектің қарама-қарсы ұшына басқа қысқыш сырғытыңыз және оны редукторға қосыңыз, содан кейін қатайтыңыз.
4. Редукторды газ баллондарына мұқият бекітіңіз.
5. Орнатқаннан кейін көбік сабын ерітіндісін пайдаланып газдың ағып кетуін тексеріңіз: оны буындарға, шұраларға және барлық байланыстырушы элементтерге щеткамен жағыңыз. Көпіршіктердің пайда болуы ағып кетуді білдіреді.

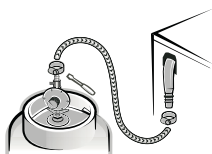

Егер ағып кету анықталса

- Газ баллонының шұрасын және плитаны басқарудың барлық реттегіштерін жабыңыз.
- Жанарғыларды жағуға болмайды.
- Бөлмеде электр құрылғыларын пайдаланбаңыз, қуат қосқыштарын баспаңыз.
- Жанғыш газдардың таралуына мүмкіндік беру үшін терезелерді ашыңыз.
- Сыртқа шығып, жергілікті өрт сөндіру бөліміне немесе газ қызметіне хабарласыңыз.



БАСҚАРУ ТАҚТАСЫ

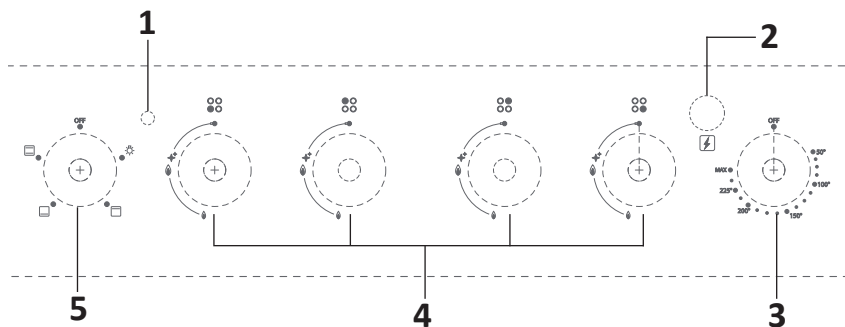

1. Қосу индикаторы.
2. Электр өртеу батырмасы.
3. Тұшпапештің температурасын реттегіш.
4. Газ оттықтарының жалын реттегіштері.
5. Тұшпапештің жұмыс режимдерін реттегіш.

ПІСІРУ БЕТІНІҢ ОТТЫҚТАРЫ

Пісіру панелінің оттықтары әртүрлі қуаттылықтағы жанарғылармен жабдықталған, бұл оларды пісіру кезінде тиімдірек пайдалануға мүмкіндік береді.

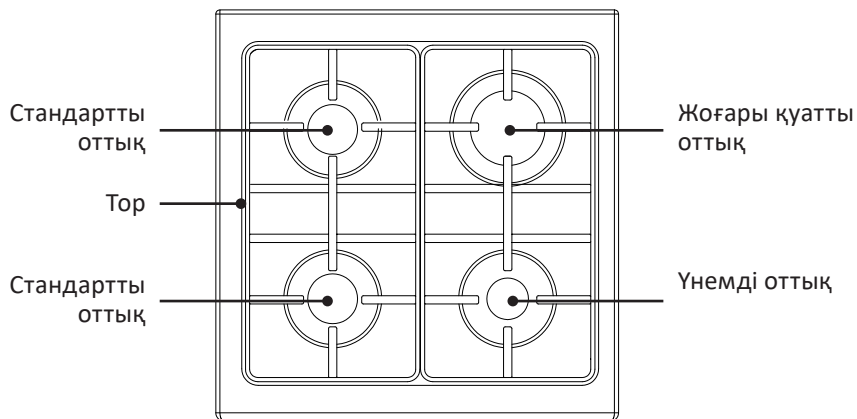

M15-1 үлгісіндегі оттықтардың орналасуы

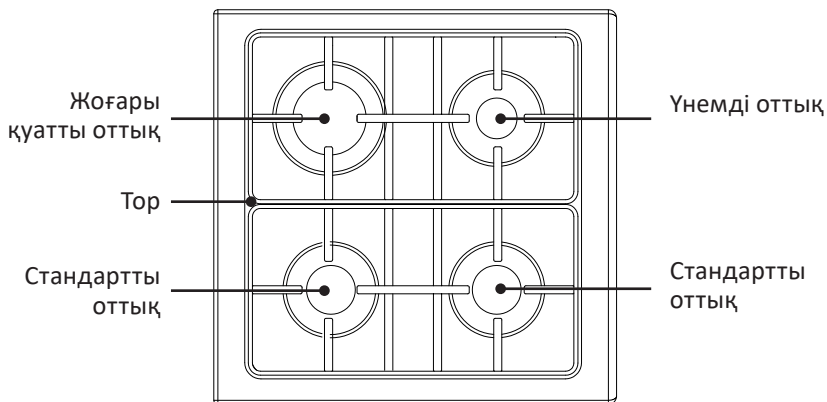

М16-1 үлгісіндегі оттықтардың орналасуы

Оттықтың түрі	Оттықтың диаметрі	Ыдыс-аяқтың диаметрі
Жоғары қуатты оттық	100 мм	20–23 см
Стандартты оттық	75 мм	12–20 см
Үнемді оттық	45 мм	8–16 см

БІРІНШІ РЕТ ҚОЛДАНҒАН КЕЗДЕ

1. Бірінші қолданар алдында құрылғыдан барлық орау материалдарын алып тастаңыз және тұмшапештің жұмыс камерасын толығымен босатыңыз.
2. Ішкі терезелерді ашып, сорғышты қосыңыз.
3. Тұмшапештің жанарғысын жағыңыз, басқару реттегішін максималды мәнге бұраңыз. Тұмшапешті бір сағат бойы қыздырыңыз. Бұл тұмшапештің жанарғысындағы жемірілуге қарсы жабынды кетіру үшін қажет. Бұл үдеріс кезінде өткір иістер немесе булану қалыпты жағдай болып табылады.

Оттықтар

Оттықтардың жалынын басқару панельдегі тиісті реттегіштердің көмегімен жүзеге асырылады. Әр реттегіштің үстінде басқарылатын оттықтың орналасуы схемалық түрде көрсетілген.

Жалынның шамасын көрсететін ережелер реттегіштің жанында келесі белгілермен белгіленеді:

	Үлкен жалын
	Кішкентай жалын
	Кран жабық

- Оттықты жағу үшін тиісті реттегішті басып, оны сағат тіліне қарсы бұраңыз. Тұтану пайда болғанша біраз күтіңіз. Электр тұтану қосқышы «Қосу» күйде екеніне көз жеткізіңіз.
- Жалынның шамасын реттегішті айналдыру арқылы шкаладағы белгілерге сәйкес реттеңіз.
- Пайдалану аяқталғаннан кейін барлық реттегіштерді «Кран жабық» күйіне қайтарыңыз.

НАЗАР АУДАРЫҢЫЗ!

Тұтану уақыты 15 секундтан аспауы керек. Егер жанарғы 15 секунд бойы жанбаса, барлық реттегіштерді «Кран жабық» күйіне қайтарыңыз, үй ішіндегі терезені ашыңыз және оттықты қайтадан жағуға тырыспас бұрын кем дегенде 1 минут күтіңіз.

Газ-бақылау функциясы

Бұл құрылғы газдың ағып кетуінен қорғаумен жабдықталған. Егер жанарғының жалыны кездейсоқ сөніп қалса, газ беру автоматты түрде тоқтайды.

Ыдыс-аяқтарды таңдау бойынша ұсыныстар

НАЗАР АУДАРЫҢЫЗ!

Оттыққа түбінің диаметрі оттықтың диаметрінен кіші ыдыстарды қоюға тыйым салынады.

- Газды үнемді тұтыну үшін диаметрі оттықтардың мөлшеріне сәйкес келетін ыдыстарды пайдалану ұсынылады.
- Тұтануды жеңілдету үшін алдымен оттықты жағыңыз, содан кейін оған табаны салыңыз.
- Пісіруді оттықтың максималды қуатынан бастау ұсынылады. Қайнағаннан кейін қуатты азайтыңыз және қайнатуды ұстап тұру үшін жалынды минималды деңгейде ұстаңыз.



ТҰМШАПЕШТІ БАСҚАРУ

Тұмшапешті басқару панельдегі екі реттегіштің көмегімен жүзеге асырылады.

- Қыздыру элементтерінің жұмыс режимдерінің бірін орнату немесе жарықтандыруды қосу үшін режим реттегішін бұраңыз.
- Температура реттегішін қажетті мәнге бұраңыз.
- Тұмшапештің есігінде орналасқан термометр пісіру процесінде жұмыс камерасындағы температураны көрсетеді.

НАЗАР АУДАРЫҢЫЗ!

Температура мәні орнатылмайынша, қыздыру басталмайды. Температура мәнін таңдағаннан кейін панельде термостат индикаторы жанады.

Режимдердің сипаттамасы

	Жоғарғы және төменгі қыздыру элементінің жұмысы. Біркелкі пісіруге арналған әмбебап режим.
	Жоғарғы қыздыру элементінің (гриль) жұмысы. Ыдысты үстіңгі жағынан қызартып, көптеген тағамдарды пісіру үшін қолданылады.
	Төменгі қыздыру элементінің жұмысы. Төменнен жылытуға және пісіруге жарамды.
	Жылусыз жарықтандыруды қосыңыз.

АКССУАРЛАРДЫ ПАЙДАЛАНУ

Түмшәпештің жұмыс камерасының қабырғаларында үш бағыттаушы бар, оларға жиынтықта жүретін тор мен түпқойма орналастырылған (оларды екінші немесе үшінші деңгейде орналастыру ұсынылады).

Түпқойманы шырын мен май тамшыларын жинау үшін тордың астына қоюға болады.

НАЗАР АУДАРЫҢЫЗ!

Қаңылтыр табаны тікелей жұмыс камерасының түбіне қоюға тыйым салынады.

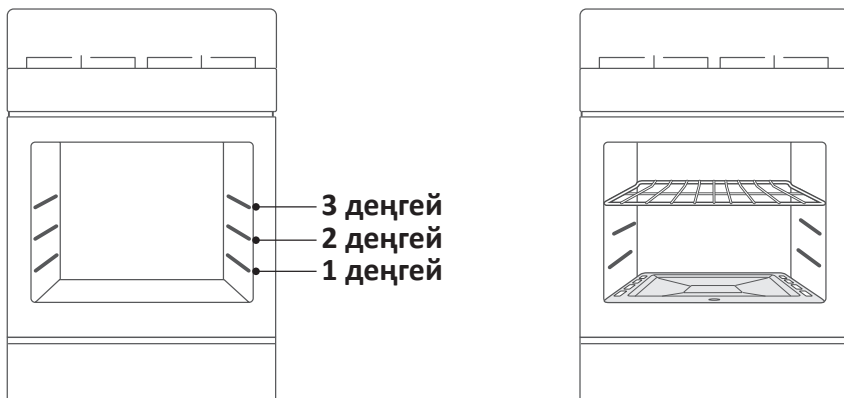

ҚЫЗМЕТ КӨРСЕТУ ЖӘНЕ КҮТІМ

НАЗАР АУДАРЫҢЫЗ!

Тазалауды бастамас бұрын барлық реттегіштерді «Кран жабық» күйіне орнатыңыз, газ беруді тоқтатыңыз және құрылғыны электр желісінен ажыратыңыз.

- Құрылғыны әр қолданғаннан кейін оның жұмысына әсер етуі мүмкін қатты ластануды болдырмау үшін тазалаңыз.
- Тазалауды бастамас бұрын, плитаның толық суығанын күтіңіз.
- Құрылғыдан барлық керек-жарақтарды алып тастаңыз және оларды жылы, сабынды сумен шайыңыз.
- Құрылғының бетін ішінен және қажет болса, сыртынан дымқыл шүберекпен, жұмсақ щеткамен немесе губкамен тазалаңыз. Қатты ластанған кезде жұмсақ жуғыш затты қолданыңыз.
- Тазалау аяқталғаннан кейін құрылғының барлық бөліктерін құрғатыңыз.
- Құрылғыға зақым келтірмеу үшін оны тазарту үшін химиялық және абразивті тазартқыштарды, сондай-ақ қатты губкаларды, щеткаларды және металл қырғыштарды қолдануға тыйым салынады.
- Тазалау процесінде тамақ қалдықтары немесе жуғыш зат тамшылары отықтардың тесіктеріне түспейтініне көз жеткізіңіз.

ЫҚТИМАЛ МӘСЕЛЕЛЕР ЖӘНЕ ОЛАРДЫҢ ШЕШІМДЕРІ

Мәселе	Ықтимал себеп	Шешім
Тұмшапеш қосылмайды	Қуат жоқ	Штепсельдік аша жұмыс істейтін розеткаға қосылғанына және розеткада кернеу бар екеніне көз жеткізіңіз
Оттықты жағылмайды	Газ беру мәселесі	Газбен жабдықтауды немесе баллонды тексеріңіз (егер сіз сұйытылған газды қолдансаңыз)
	Жанарғының саптамасы тамақ қалдықтарымен немесе май тамшыларымен бітеліп қалады	Оттықтардың жанарғыларын кірден тазалаңыз
	Жанарғы зақымдалған	Жөндеу үшін қызмет көрсету орталығына хабарласыңыз
Тұмшапештегі тағам нашар пісірілген	Тым төмен температура таңдалды	Температураны көтеріңіз
	Түпқойма немесе тор дұрыс емес деңгейге қойылады	Ыдысты басқа деңгейге қойыңыз
	Тағамның мөлшері тым үлкен	Тағамды кішкене бөліктерде пісіріңіз немесе пісіру уақытын көбейтіңіз
Алғаш қолданған кезде жағымсыз иіс	Бұл жаңа құрылғы үшін қалыпты жағдай. Біраз уақыт қолданғаннан кейін иіс жоғалады	
Құрылғы шу шығарады	Бұл қыздыру кезінде металдың кеңеюінен болатын қалыпты жағдай	
Тұмшапеште жарық жанбайды	Тұмшапеш шамы зақымдалған	Шамды ауыстырыңыз
Оттықтардың жалыны тұрақсыз немесе түрлі түсті	Жанарғылардың саптамалары бітеліп, май жағылады	Жанарғының саптамаларын кірден тазалаңыз

ТЕХНИКАЛЫҚ СИПАТТАМАЛАРЫ

Үлгісі	М15-1	М16-1
Сауда белгісі	Aceline	
Қуат параметрлері	220–230 В ~ 50 Гц	
Электр ток соғудан қорғау класы	I класс	
Қуат тұтыну класы	A	
Газ түрі	Табиғи (метан), сұйытылған (пропан/бутан)	
Реттелген газ түрі	Табиғи (метан)	
Қуат тұтыну	2800 Вт	
Әр оттықтың қуаты	1 кВт × 1; 1,75 кВт × 2; 2,5 кВт × 1	
Тұмшапештің қуаты	2,8 кВт	
Жылу өнімділігі	9,8 кВт	
Номиналды газ қысымы	2 кПа — табиғи газ, 3 кПа — сұйытылған газ	
Тұмшапештің көлемі	52 л	65 л
Тор материалы	Шойын	
Корпус материалы	Эмальданған болат	
Өлшемдері (Е × Т × Б)	49 × 48 × 82 см	58,5 × 55 × 82 см
Таза салмағы	24,65 кг	28,2 кг
Қуат сымын бекіту түрі	Ү	
Шаң мен ылғалдан қорғау дәрежесі	IPX0	
Қолдану саласы	Тұрмыстық	

ЖИНАҚТАЛЫМ

- Құрылғы.
- Тор.
- Түпқойма.
- Аяқтар — 4 дана.
- Бұранда.
- Дюбель.
- Сақтандыру тізбегі.
- Пайдалану бойынша нұсқаулық.

EAC ЭНЕРГЕТИЧЕСКАЯ ЭФФЕКТИВНОСТЬ

aceline M15-1



A



**52 л**

**0,84** кВт·ч/цикл

ГОСТ 33870-2016

EAC ЭНЕРГЕТИЧЕСКАЯ ЭФФЕКТИВНОСТЬ

aceline M16-1



A



**65 л**

**0,86** кВт·ч/цикл

ГОСТ 33870-2016

МОНТАЖДАУ, САҚТАУ, ТАСЫМАЛДАУ (ТАСУ), ӨТКІЗУ ЖӘНЕ КӘДЕГЕ ЖАРАТУ ЕРЕЖЕЛЕРІ МЕН ШАРТТАРЫ

- Құрылғы ешқандай орнатуды немесе тұрақты бекітуді қажет етпейді.
- Құрылғыны сақтау дайындаушы мен тұтынушының жылытылатын үй-жайларында ауа температурасы 5 °С-тан 40 °С-қа дейін және ауаның салыстырмалы ылғалдылығы 80%-дан аспайтын орауышта жүргізілуі тиіс. Үй-жайларда жемірілуді тудыратын жегі қоспалар (қышқылдар, сілтілер буы) болмауы тиіс.
- Құрылғыны дұрыс тасымалдауды қамтамасыз ету үшін келесі талаптарды сақтау қажет:
 - егер бар болса, құрылғыдан барлық ішкі керек-жарақтарды алып тастаңыз және оларды бөлек ораңыз;
 - құрылғының жұмыс қабілеттілігін және сыртқы түрін сақтау үшін оның дұрыс оралғанына көз жеткізіңіз (үлкен көлемді техниканы сыни жерлерде гофрленген қатырма төсемдері бар полиэтилен немесе көпіршікті пленкаға орау керек);
 - көлік құралының айналасында қозғалу мүмкіндігін болдырмау үшін құрылғыны белдіктермен мықтап бекітіңіз;
 - сыртқы ортаның әсерін толығымен жою үшін тек жабық көлікті пайдаланыңыз;
 - тиеу-түсіру жұмыстарын орындау кезінде қаптаманы өте мұқият өңдеуді қамтамасыз етіңіз.
- Құрылғы мұқият өңдеуді қажет етеді, оны шаң, кір, соққы, ылғал, от және т. б. әсерінен қорғайды.
- Құрылғыны өткізу жергілікті заңнамаға сәйкес жүргізілуі тиіс.
- Өнімнің қызмет ету мерзімі аяқталғаннан кейін оны қарапайым тұрмыстық қоқыспен бірге тастауға болмайды. Оның орнына, ол федералды немесе жергілікті заңдарға сәйкес кейіннен қайта өңдеу және жою үшін электр және электронды жабдықтарды тиісті қабылдау пунктіне кәдеге жаратуға тапсырылады. Осы өнімді дұрыс кәдеге жаратуды қамтамасыз ете отырып, сіз табиғи ресурстарды үнемдеуге көмектесесіз және дұрыс емделмеген жағдайда қоршаған ортаға және адамдардың денсаулығына зиян келтіруге көмектесесіз. Бұл өнімді қабылдау және кәдеге жарату орындары туралы толығырақ ақпаратты жергілікті муниципалды органдардан немесе тұрмыстық қоқыстарды шығаратын кәсіпорыннан алуға болады.
- Егер құрылғының ақаулығы анықталса, дереу уәкілетті қызмет көрсету орталығына хабарласыңыз немесе құрылғыны тастаңыз.

Өндіруші: ЧЖУНШАНЬ СИТИ СЮЭЛЭ КИТЧЕНВЭР ЭППЛАЙЕНС КО., ЛТД.
Чэнье тас жолы №111, Хуанпу, Чжуншань, Гуандун пров., Қытай.

Қытайда жасалған.

Импорттаушы / Қазақстан Республикасында талаптар қабылдайтын заңды тұлға: «DNS QAZAQSTAN (ДНС КАЗАХСТАН)» ЖШС, Астана қ-ы, Сарыарқа ауданы, Сарыарқа д-лы, 12 Ғ-т, Қазақстан Республикасы.

Электрондық пошта мекен-жайы: info@dns-shop.kz

Тауар КО ТР (ЕАЭО) талаптарына сәйкес келеді.

Өнім сапасын жақсарту үшін сипаттамалар, өнім туралы ақпарат және оның сыртқы түрі пайдаланушыға алдын ала ескертусіз өзгертілуі мүмкін.

Өндіріс күні пайдаланушы нұсқаулығының орыс тіліндегі нұсқасында көрсетілген. V.1



Орнату туралы куәлік

Өнімді алдым, сыртқы келбетіне ешқандай шағым жоқ.

(Тұтынушының Т.А.Ә., қолы)

Кепілдік міндеттемелердің шарттарымен таныстым және келісемін.

(Тұтынушының Т.А.Ә., қолы)

Өнімді өндіру (өндіру) жөніндегі қызметті жүзеге асыру орнының мекенжайы:
ЧЖУНШАНЬ СИТИ СЮЭЛЭ КИТЧЕНВЭР ЭППЛАЙЕНС КО., ЛТД.
Чэнье тас жолы №111, Хуанпу, Чжуншань, Гуандун пров., Қытай.

Орнату деректері

Қосуды (орнатуды) жүзеге асырған маман толтырады.

Қосылу (орнату) күні	Қосуды (орнатуды) жүзеге асырған маманның Т.А.Ә.	Қосуды (орнатуды) жүзеге асырған маманның қолы	Қосуды (орнатуды) жүзеге асырған ұйымның атауы	Қосуды (орнатуды) растайтын құжаттың нөмірі

КЕПІЛДІК ТАЛОНЫ

SN/IMEI: _____

Кепілдікке қойылған күні: _____

Өндіруші бүкіл кепілдік мерзімі ішінде құрылғының үздіксіз жұмыс істейтініне, сондай-ақ материалдар мен құрастырымда ақаулар болмайтынына кепілдік береді. Кепілдік мерзімі бұйым сатып алынған сәттен бастап есептеледі және жаңа өнімдерге ғана қолданылады.

Кепілдікті қызмет көрсету бұйым пайдаланушы нұсқаулығына сәйкес пайдаланылған жағдайда, кепілдік мерзімі ішінде тұтынушының кінәсіз істен шыққан элементтерді тегін жөндеуді немесе ауыстыруды қамтиды. Элементтерді жөндеу немесе ауыстыру уәкілетті сервис орталықтарының аумағында жүргізіледі.

Кепілдік мерзімі: 12 ай.

Пайдалану мерзімі: 120 ай.

Сервистік орталықтардың өзекті тізімі келесі мекенжай бойынша:

<https://www.dns-shop.kz/service-center/>

Кепілдік міндеттемелер және тегін сервистік қызмет көрсету, егер оларды ауыстыру бұйымды бөлшектеуге байланысты болмаса, тауардың жиынтықтылығына кіретін, төменде аталған керек-жарақтарға қолданылмайды:

- ҚБП (қашықтықтан басқару пульті) үшін қуат элементтері (батареялары).
- Жалғағыш кәбілдер, антенналар және оларға арналған ауыстырғыштар, құлаққаптар, микрофондар, «HANDS-FREE» құрылғылары; жиынтықта жеткізілетін әртүрлі типтегі ақпарат тасығыштар, бағдарламалық жасақтама (БЖ) және драйверлер (бұйымның қатқыл магниттік дискілеріндегі жинақтағышқа алдын ала орнатылған БЖ қоса алғанда, бірақ онымен шектелмей), сыртқы енгізу-шығару құрылғылары және манипуляторлар.
- Қаптамалар, сөмкелер, белдіктер, тасымалдауға арналған баулар, монтаждық құрылғылар, құралдар, бұйымға қоса берілетін құжаттама.
- Табиғи тозуға ұшырайтын шығын материалдары мен бөлшектер.



Өндіруші келесі жағдайларда кепілдік міндеттемелерге ие болмайды:

- Кепілдік мерзімі аяқталды.
- Егер жеке (тұрмыстық, отбасылық) қажеттіліктерге арналған бұйым кәсіпкерлік қызметті жүзеге асыру үшін, сондай-ақ оның тікелей міндетіне сәйкес келмейтін басқа мақсаттарда пайдаланылған болса.
- Өндіруші бұйымды пайдалану кезінде пайдаланушы нұсқаулығының талаптарын бұзу, бұйымды орнату және оған қызмет көрсету жөніндегі ұсынымдарды, қосу ережелерін (бұйымның өзіне де, онымен байланысты бұйымдарға да сәйкес келмейтін желілік кернеудің әсері нәтижесінде туындаған қысқа тұйықталулар), бұйымды сақтау және тасымалдау кезінде өнім иесі және/немесе үшінші тұлғалар шектен ықтимал материалдық, моральдық және өзге де зиян үшін жауапты болмайды.
- Механикалық зақымданудың барлық жағдайлары: өнімді пайдалану кезінде алынған сызаттар, жарықтар, деформациялар, соққы іздері, майысулар, кептелістер және т.б.
- Түрлендірулерді, рұқсат етілмеген жөндеулерді осындай жұмыстарды жүргізуге уәкілетті емес адамдар жүргізген жағдайлар. Егер ақаулық конструкцияны немесе бұйымның сұлбасын өзгерту, Өндіруші қарастырмаған сыртқы құрылғыларды қосу, Қазақстан Республикасының заңнамасына сай сәйкестік сертификаты жоқ құрылғыны пайдалану салдарынан туындаған болса.
- Егер бұйымның ақауы еңсерілмейтін күштің әсерінен (табиғи элементтер, өрт, су тасқыны, жер сілкінісі, тұрмыстық факторлар және Өндірушіге тәуелді емес басқа жағдайлар) немесе Өндіруші болжай алмаған үшінші тұлғалардың әрекеттерінен туындаса.
- Бұйымның толық немесе ішінара істен шығуына алып келген бұйымның ішіне бөгде заттардың, өзге денелердің, заттектердің, сұйықтықтардың, жәндіктердің немесе жануарлардың түсуінен, агрессивті ортаның әсерінен, жоғары ылғалдылықтан, жоғары температуралардан туындаған ақау.
- Бұйымды сәйкестендіру (сериялық нөмірі) жоқ немесе сәйкес келмейді. Егер зақымданулар (кемшіліктер) зиянды бағдарламалық қамтаманың; БЖ ұсынушысының осы қызметті ұсынбауына байланысты мүмкіндігінсіз бұйымның бағдарламалық ресурстарына қолжетімділіктің болмауына әкеп соққан құпиясөздерді (кодтарды) оларды жинау/қалпына келтіру мүмкіндігінсіз орнату, ауыстыру немесе жою әсерінен туындаса.
- Егер жұмыстың ақаулықтары қуат беруші, кәбілдік, телекоммуникациялық желілердің, радиосигнал қуатының стандарттарға немесе техникалық регламенттеріне сәйкес келмеуінен, оның ішінде бедер ерекшеліктерінен және басқа да осыған ұқсас сыртқы факторлардан, бұйымның желі әрекет ететін шекарада немесе аймақтан тыс жерде пайдаланылуынан туындаған болса.
- Егер зақымданулар стандартты емес (түпнұсқалық емес) және/немесе сапасыз (зақымданған) шығыс материалдарын, керек-жарақтарды, қосалқы бөлшектерді, қуат беру элементтерін, әртүрлі үлгідегі ақпарат тасымалдағыштарды (CD, DVD дискілерді, жад карталарын, SIM карталарын, картридждерді қоса алғанда) пайдаланудан туындаса.
- Егер кемшіліктер үйлесімсіз контентті (әуендерді, графиканы, бейне және басқа файлдарды, Java қосымшаларын және оларға ұқсас бағдарламаларды) алуға, орнатуға және пайдалануға байланысты туындаған болса.
- Осы бұйыммен жанасып жұмыс істейтін басқа жабдыққа келтірілген залалға.



aceline