

aceline

Пайдалану бойынша
нұсқаулық

Аралас плита
MC50-L01C

ҚҰРЫЛҒЫ МАҚСАТЫ	4
САҚТЫҚ ШАРАЛАРЫ	4
Газдың ағуы.....	6
ҚҰРЫЛҒЫ СХЕМАСЫ	6
Оттық схемасы	7
Аксессуарлар.....	7
ОРНАТУ	8
Аяқтарды қосу.....	8
Сақтандыру тізбегі.....	8
Оттықтарды құрастыру.....	9
Орнату бойынша ұсыныстар.....	9
Газға қосылу	10
Газдың басқа түріне аудару	12
Электр қуатын қосу.....	12
ПАЙДАЛАНУ	13
Басқару тақтасы	13
Пісіру бетінің оттықтары	13
Тұмшاپешті бірінші рет қолданар алдында	14
Пісіру бетін пайдалану	14
Дұрыс ыдысты таңдау	16
Тұмшاپешті басқару	17
Аксессуарларды пайдалану	18
ТАЗАЛАУ ЖӘНЕ КҮТІМ	18
ЫҚТИМАЛ МӘСЕЛЕЛЕР ЖӘНЕ ОЛАРДЫҢ ШЕШІМДЕРІ	19
ТЕХНИКАЛЫҚ СИПАТТАМАЛАРЫ	20
ЖИНАҚТАЛЫМ	20
ЭНЕРГИЯ ТИІМДІЛІГІ ТУРАЛЫ АҚПАРАТ	21
МОНТАЖДАУ, САҚТАУ, ТАСЫМАЛДАУ (ТАСУ), ӨТКІЗУ ЖӘНЕ КӘДЕГЕ ЖАРАТУ ЕРЕЖЕЛЕРІ МЕН ШАРТТАРЫ	22
ҚОСЫМША АҚПАРАТ	23

Құрметті сатып алушы!

Біздің өнімдерді таңдағаныңыз үшін рахмет.

Біз сізге жоғары сапа, функционалдылық және дизайн талаптарына сәйкес әзірленген және жасалған бұйымдар мен құрылғыларды ұсынуға қуаныштымыз. Пайдалануды бастамас бұрын, сіздің қауіпсіздігіңізге қатысты маңызды ақпаратты, сондай-ақ өнімді дұрыс пайдалану және күту бойынша ұсыныстарды қамтитын осы нұсқаулықты мұқият оқып шығыңыз. Осы нұсқаулықтың сақталуына назар аударыңыз және оны өнімді одан әрі пайдалану кезінде анықтамалық материал ретінде пайдаланыңыз.

ҚҰРЫЛҒЫ МАҚСАТЫ

Плита дайын тағамдар мен тамақты дайындауға, сондай-ақ жылытуға арналған.

САҚТЫҚ ШАРАЛАРЫ

- Құрылғыны орнату, газға қосу және баптау бойынша барлық операцияларды жергілікті газбен жабдықтаушы компаниялардың нұсқамаларына сәйкес сертификатталған мамандар жүргізуі тиіс. Қате орнату және/немесе қосылу пайдаланушының өмірі мен денсаулығына үлкен қауіп төндіреді.
- Құрылғыны орнату және пайдалану алдында осы нұсқаулықты мұқият оқып шығыңыз. Оны қосымша өтініштер үшін сақтаңыз.
- Құрылғыны үй-жайдан тыс жерде, сондай-ақ ылғалдылығы жоғары немесе өрт қаупі жоғары бөлмелерде пайдаланбаңыз.
- Құрылғы коммерциялық мақсатта пайдалануға арналмаған.
- Орау материалдарын (пластик пакеттері, көбік төсемдері және т.б.) балалардың қолы жетпейтін жерлерде сақтаңыз, себебі олар тұншығу қаупін тудырады.
- Құрылғыны қуат көзіне қоспас бұрын, үйдегі электр желісінің кернеуі де құрылғының техникалық сипаттамаларына сәйкес келетініне көз жеткізіңіз. Жерге қосылмаған құрылғыны пайдаланбаңыз.
- Құрылғы балалар мен физикалық, сенсорлық немесе ақыл-ой қабілеті шектеулі адамдар үшін, олардың қауіпсіздігіне жауапты басқа адамдар бақылайтын жағдайларды қоспағанда, пайдалануға арналмаған. Балаларға құрылғымен ойнауға рұқсат бермеңіз.
- Газбен пісіру үшін плитаны пайдалану бөлмедегі температура мен ылғалдылықтың жоғарылауына әкеледі. Бөлменің жеткілікті жақсы желдетілгеніне көз жеткізіңіз: табиғи желдеткіш саңылауларды ашық ұстаңыз немесе механикалық желдету құрылғысын (ас үй сорғышын) орнатыңыз.
- Орнатқаннан кейін құрылғының желдеткіш саңылаулары ештеңемен бітелмегеніне көз жеткізіңіз.
- Алғаш рет қолданған кезде құрылғыдан жағымсыз иіс шығуы мүмкін — бұл қалыпты жағдай, ол жақында жоғалады. Қажет болса, терезені ашып, соғғышты қосыңыз.
- Оттықтарды сұйықтықпен толтыруға жол бермеңіз.
- Егер жалын сөніп қалса, оттықты реттегішті бұрап өшіріп, кем дегенде бір минуттан кейін қайта жағыңыз.

- Құрылғы бетінің кейбір бөліктері жұмыс кезінде қатты қызып кетуі мүмкін — киіміңіз, шашыңыз және денеңіздің ашық бөліктері оларға тиіп кетпейтініне көз жеткізіңіз. Тұмшапештен ыдыс-аяқты алып тастағанда абай болыңыз: есікті ақырын ашыңыз, себебі құрылғының жұмыс камерасынан шыққан ыстық бу күйіп қалуға әкелуі мүмкін. Қолғапты қолданыңыз және тұмшапештің ішкі беттеріне тигізбеңіз. Балаларды жұмыс істейтін құрылғының жанында қараусыз қалдырмаңыз.
- Тұмшапештің ашық есігіне отырмаңыз және тұрмаңыз. Ыдыс-аяқ пен керек-жарақтарды тұмшапештің есігіне қоймаңыз.
- Плитаны тұмшапеш есігінің тұтқасынан ұстап жылжытуға тыйым салынады.
- Ыдыс-аяқтарды немесе басқа ас үй керек-жарақтарын сақтау үшін тұмшапештің камерасын пайдаланбаңыз.
- Қуат сымы, аша немесе басқа бөліктер зақымдалған жағдайда және оның жұмысында қандай да бір ақаулар байқалса, құрылғыны пайдалануды дереу тоқтатыңыз. Жөндеу мақсатында уәкілетті қызмет көрсету орталығына хабарласыңыз.
- Қуат сымы мен ашаның ыстық беттерге тиіп кетпеуін қадағалаңыз. Құрылғыны сымнан тартпаңыз, зақым келтірмеу үшін оны майыстырмаңыз. Қуат сымы зақымдалған кезде оны өндіруші, уәкілетті сервис орталығы немесе ұқсас білікті персонал ауыстыруы керек.
- Газ беру құбыршегі тартпаңыз. Құбыршекті абайлап ұстаңыз. Оның ешнәрсемен қысылмайтынына және өткір жиектер мен бұрыштарға тиіп кетпейтініне көз жеткізіңіз.
- Құрылғының бөліктерін өзіңіз жөндеуге, баптауға немесе ауыстыруға тырыспаңыз. Уәкілетті қызмет көрсету орталығына хабарласыңыз.
- Барлық басқару реттегіштері пеш пайдаланылмаған кезде өшірулі күйде екеніне көз жеткізіңіз. Сондай-ақ, плитаны электр желісінен ажыратпас бұрын барлық реттегіштерді өшірілген күйге келтіріңіз.
- Жанарғыларды алып тастаған кезде плитаның электр тұтануын қоспаңыз.
- Плитаның қыздыру элементтері қосылған кезде қуат сымының ашасын розеткаға шығаруға және салуға тыйым салынады.
- Спирт мөлшері жоғары сусындарды қолданатын тағамдарды дайындау ұсынылмайды. Жұмыс камерасындағы алкоголь буы жыпылықтауы мүмкін.
- Қаңылтыр табалар мен ыдыстарды тұмшапештің түбіне тікелей қоймаңыз, сонымен қатар тұмшапештің түбіне алюминий фольганы қоймаңыз. Бұл құрылғыға зақым келтіруі мүмкін.
- Ашаны розеткадан шығарыңыз және найзағай кезінде газ беруді тоқтатыңыз.
- Бұл құрылғы сыртқы таймер немесе бөлек қашықтан басқару жүйесі арқылы басқаруға арналмаған.
- Плитада қызып жатқан майды немесе майды қараусыз қалдырмаңыз, себебі бұл өртке әкелуі мүмкін. Егер өрт басталса, ешқандай жағдайда өртті сүмен сөндірмеңіз. Газды өшіріп, жалынды тығыз көрпемен, қақпақпен, т. б. жабыңыз.
- Тазалау және/немесе қызмет көрсету бойынша кез-келген әрекетті жасамас бұрын, газ беруді тоқтатып, құрылғыны электр желісінен ажырату керек.
- Өрттің пайда болуын болдырмау үшін қатаң тыйым салынады:

- ақаулы пешті пайдалану;
- жанғыш заттарды ұстаңыз, қолданыңыз немесе құрылғының жанына қойыңыз немесе оларды пештің ішінде сақтау;
- плитаның үстінен киімдерді құрғату;
- бөлмені жылыту мақсатында газ оттықтарына ыдыс орнатпай плитаны пайдалану.

ГАЗДЫҢ АҒУЫ

Егер бөлмеде газдың иісі сезілсе немесе газ желісінің ақаулары туындаған жағдайда қажет:

- газ құбырын жабыңыз немесе газ баллонын жабыңыз;
- ашық отты сөндіріңіз;
- сіріңке жағуға болмайды, темекі шекпеңіз;
- шамдар мен электр құрылғыларын қосуға/өшіруге болмайды;
- бөлмені жақсы желдетіңіз — терезелерді ашыңыз;
- жедел газ қызметіне хабарласыңыз.

ҚҰРЫЛҒЫ СХЕМАСЫ

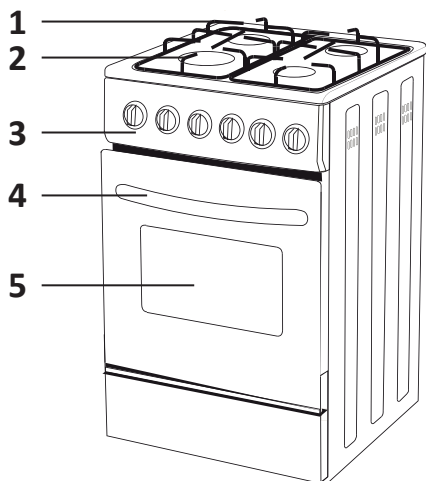

1. Топ.
2. Оттықтар.
3. Басқару тақтасы.
4. Тұмшاپеш есігінің тұтқасы.
5. Қарау терезесі.

ОТТЫҚ СХЕМАСЫ

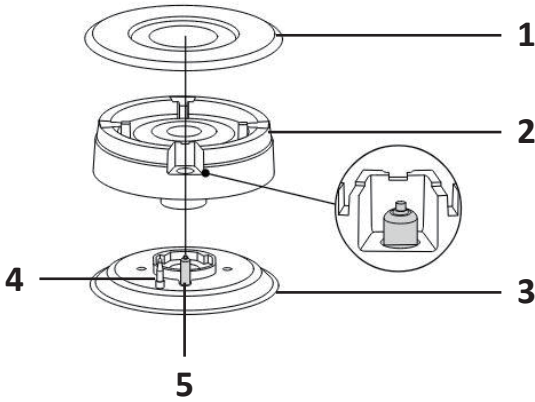

1. Жанарғы қақпағы.
2. Жарғыш.
3. Жанарғының негізі.
4. Тұтану электроды.
5. Терможұп.

АКСЕССУАРЛАР

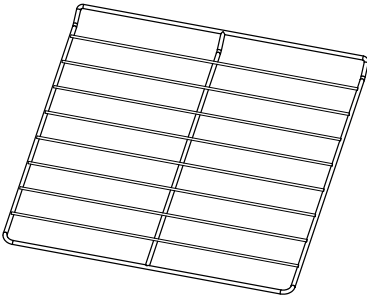

Тор

Ыдыс-аяқты орналастыру немесе грильде тағам дайындау үшін.

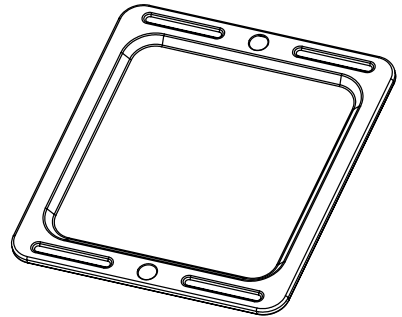

Түпқойма

Пісіру кезінде май мен басқа қалдықтарды жинау үшін.

ЕСКЕРТУ

Бұл нұсқаулықтағы барлық схемалар тек анықтама үшін берілген және нақты құрылғыдан сәл өзгеше болуы мүмкін.

АЯҚТАРДЫ ҚОСУ

НАЗАР АУДАРЫҢЫЗ!

Орнатуды кем дегенде екі адам жасауы керек. Орнатпас бұрын жұмыс қолғаптарын киіңіз.

Төмендегі суретте көрсетілгендей плитаның төменгі жағындағы тесіктерге төрт аяқты бұраңыз. Оларды биіктігі бойынша реттеңіз.

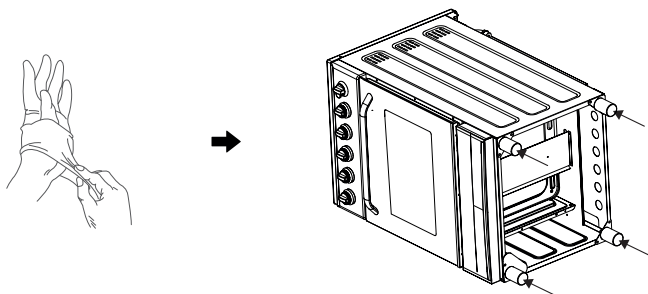

САҚТАНДЫРУ ТІЗБЕГІ

Құрылғының толып кетуіне және аударылып кетуіне жол бермеу үшін оны жиынтықта жүретін сақтандыру тізбегінің көмегімен бекіту ұсынылады:

1. Құрылғының артындағы қабырғаға тесіктер жасап, дюбельдерді сол жерге салыңыз.



2. Ілгегі бар бұрандаларды дюбельдерге бұраңыз.
3. Тізбектерді плитаның артқы жағына бекітіп, тізбектердің басқа ұштарын ілмектерге іліп қойыңыз.

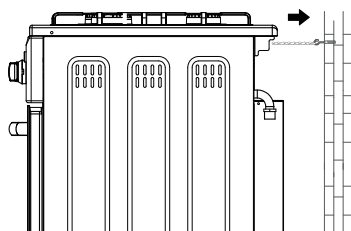
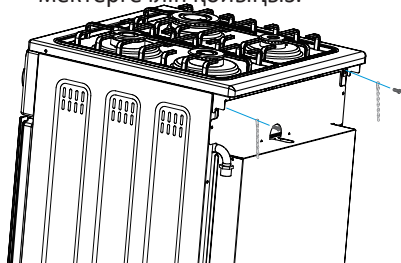

ОТТЫҚТАРДЫ ҚҰРАСТЫРУ

Төмендегі схемада көрсетілгендей оттықтарды жинаңыз. Жанарғының тұтану электродының үстінде екеніне көз жеткізіңіз.

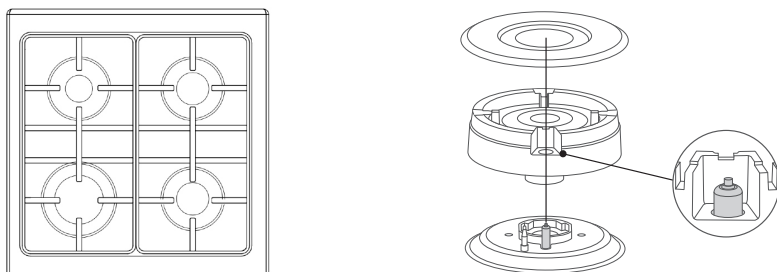

ОРНАТУ БОЙЫНША ҰСЫНЫСТАР

Төмендегі схемада көрсетілген қашықтықты сақтай отырып, құрылғыны орнатыңыз (өлшемдері миллиметрмен көрсетілген).

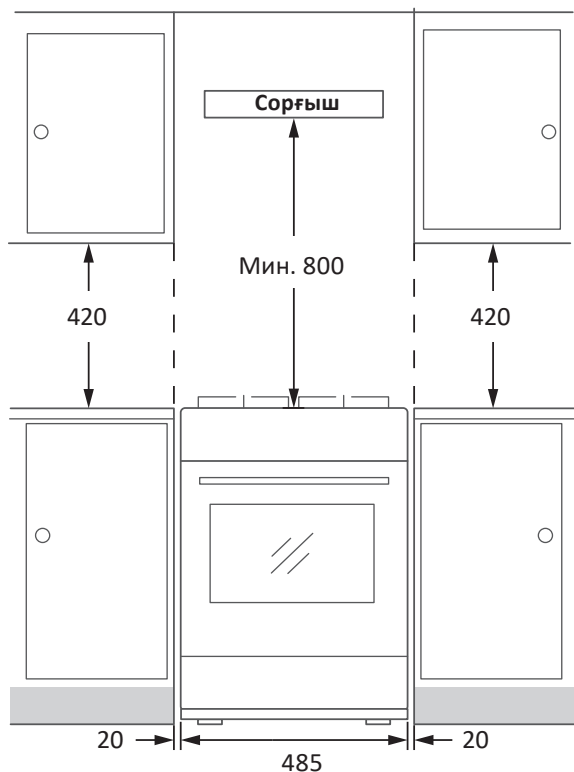

- Құрылғы жұмыс істеп тұрған кезде көп мөлшерде жылу мен ылғал бөлінеді, сондықтан қауіпсіз жұмыс істеу үшін жақсы желдету қажет. Плита орнатылған бөлмеде оны пайдалану кезінде терезені ашу мүмкіндігі қарастырылуы керек немесе жылу мен пайдаланылған ауа сыртқа шығуы үшін тұрақты желдеткіш болуы керек. Плитаны келесі талаптарға сәйкес келмейтін бөлмелерге орнатпаңыз:

Бөлме түрі	Желдеткіш саңылаудың мөлшері
5 м ³ -ден аз	Мин. 100 см ²
5–10 м ³	Мин. 50 см ²
10 м ³ -ден артық	Қажет емес
Жертөле немесе жерқойма	Мин. 65 см ²

- Егер плита жиі және ұзақ уақыт қолданылса, қосымша желдетуді қамтамасыз ету қажет — мысалы, ас үй сорғышын орнату.
- Желдету плитаның тиімділігін төмендетпеуі немесе оттықтардың жалынын сөндірмеуі керек.
- Ас үй жиынтығының элементтері ыстыққа төзімді материалдардан жасалуы керек. Плитамен іргелес жиһаз қабырғасы кем дегенде 50 °С температураға төтеп беруі керек. Осы бөлімнің басында схемада көрсетілген жиһазға және басқа құрылғыларға дейінгі минималды қашықтықты сақтаңыз.
- Құрылғыны пайдалану немесе тазалау кезінде аударылып кетпеу және зақымдамау үшін қауіпсіздік тізбегін орнату қажет.
- Тыйым салынады:
 - құрылғыны кілемге және кілем жабындыларына орнату;
 - құрылғыны тоңазытқыш жабдықтың жанына орнату;
 - розетканы газ оттықтарының жанына қою;
 - құрылғының ауа шығатын жерлерін жабу.

ГАЗҒА ҚОСЫЛУ

НАЗАР АУДАРЫҢЫЗ!

Құрылғыны газға қосу және баптау бойынша барлық операцияларды жергілікті газбен жабдықтаушы компаниялардың нұсқамаларына сәйкес сертифициатталған мамандар жүргізуі тиіс.

Қосылу кезіндегі сақтық шаралары

- Қосылу алдында жергілікті желінің сипаттамалары (газдың түрі мен қысымы) плитаның сипаттамаларына сәйкес келетініне көз жеткізіңіз.
- Егер сіз газ түрінен басқа газ түрі бар плитаны пайдаланғыңыз келсе, тиісті қайта жабдықтау процедурасын орындау үшін уәкілетті қызмет көрсету қызметінің білікті маманына хабарласыңыз.

- Жабдықпен үйлесімді жұмыс істейтін газ редукторын пайдаланыңыз. Редуктордың болмауы қысымның жоғарылауына және газдың ағып кетуіне әкелуі мүмкін.
- Қолданылатын редукторлар жергілікті заңнама нормаларына сәйкес келуі керек. Ұсынылған пайдалану мерзімінен аспаңыз және оны газ қызметтері көрсеткен жиілікпен жаңасына ауыстырыңыз.
- Ұзындығы кемінде 0,4 м, бірақ 1,5 м аспайтын 1/2" құбыршекті пайдаланыңыз. Құбыршекті таңдау туралы қосымша ақпарат алу үшін білікті маманға хабарласыңыз. Құбыршектің бітелмегеніне немесе бұралмағанына, газ плитасының артқы қабырғасынан өтпейтініне және ыстық ауа шығатын тесіктердің жанында болмайтынына көз жеткізіңіз. Тозған немесе зақымдалған құбыршек дереу ауыстырылуы керек. Құбыршекті жылына бір рет немесе жергілікті газ қызметтерінің нұсқауларына сәйкес ауыстыру ұсынылады.
- Плитаны газбен жабдықтау жүйесіне қоспас бұрын, қысымды реттейтін клапанның жабылғанына көз жеткізіңіз, әйтпесе жарылыс қаупі бар.

Газ баллонын қосу

НАЗАР АУДАРЫҢЫЗ!

Орнатпас бұрын әрқашан редуктордың дұрыстығын тексеріңіз.

1. Мүмкін болса, газ баллонын ас үйдің сыртына, жағымсыз сыртқы әсерлерден қорғалған жақсы желдетілетін жерге қойыңыз.
2. Металл қысқышты құбыршектің ұшына сырғытыңыз.
3. Құбыршекті құрылғының кіріс тесігіне жалғап, қысқышты қатайтыңыз.
4. Құбыршектің қарама-қарсы ұшына басқа қысқыш сырғытыңыз және оны редукторға қосыңыз, содан кейін қатайтыңыз.
5. Редукторды газ баллондарына мұқият бекітіңіз.
6. Орнатқаннан кейін көбік сабын ерітіндісін пайдаланып газдың ағып кетуін тексеріңіз: оны буындарға, шұраларға және барлық байланыстырушы элементтерге щеткамен жағыңыз. Көпіршіктердің пайда болуы ағып кетуді білдіреді.

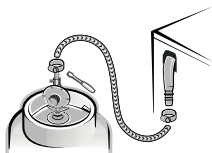

Егер ағып кету анықталса

- Газ баллонының шұрасын және плитаны басқарудың барлық реттегіштерін жабыңыз.
- Жанарғыларды жағуға болмайды.
- Бөлмеде электр құрылғыларын пайдаланбаңыз, қуат қосқыштарын баспаңыз.

- Жанғыш газдардың таралуына мүмкіндік беру үшін терезелерді ашыңыз.
- Сыртқа шығып, жергілікті өрт сөндіру бөліміне немесе газ қызметіне хабарласыңыз.



ГАЗДЫҢ БАСҚА ТҮРІНЕ АУДАРУ

НАЗАР АУДАРЫҢЫЗ!

- Плитаны газдың басқа түріне немесе басқа газ қысымына ауыстыруды тек газ плиталарын орнатуға және қызмет көрсетуге лицензиясы бар мамандандырылған ұйымдардың білікті қызметкерлері жүзеге асыруы керек. Жазатайым оқиғаларды болдырмау үшін газ жабдықтарын өзіңіз орнатпаңыз.
- Газ түрін өзгерткен кезде барлық сақтық шараларын қолданыңыз.
- Жұмысты бастамас бұрын плитаны электр желісінен ажыратуды ұмытпаңыз.

Инжекторларды ауыстыру

ЕСКЕРТПЕЛЕР

- Жұмысты бастамас бұрын құрылғының қаптамасында көрсетілген газ санын тексеріңіз.
- Плитаны газдың бір түрінен екіншісіне қайта баптауға болады — тиісті инжекторлар орнатылғанына (жинаққа кіреді) және газ ағыны реттелгеніне көз жеткізіңіз.
- Барлық жұмыстарды білікті мамандар орындауы керек.

Инжекторды ауыстыру тәртібі:

1. Барлық газ беру крандарының өшірілгеніне көз жеткізіңіз.
2. Плитаны электр желісінен ажыратыңыз.
3. Торды, оттықтың қақпағын және бөлгішті алыңыз.
4. Инжекторды тұқыр кілтімен бұрап, оны тиісті инжектормен ауыстырыңыз.
5. Оттықты ақырын жинаңыз.
6. Инжекторларды ауыстырғаннан кейін оларды мұқият қатайтыңыз.

ЭЛЕКТР ҚУАТЫН ҚОСУ

- Розетка мен ашаны оқшауланған және су өткізбейтін жерге қою керек.
- Корпус пен розетка сенімді жерге қосылуы керек.
- Найзағай немесе қатты найзағай кезінде құрылғыны розеткадан ажыратыңыз.

БАСҚАРУ ТАҚТАСЫ

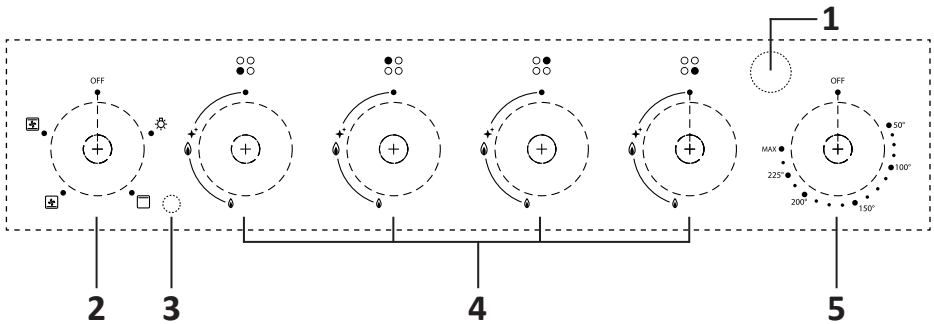

1. Электр өртеу батырмасы.
2. Тұмшاپештің жұмыс режимдерін реттегіш.
3. Тұмшاپешті қосу индикаторы.
4. Газ оттықтарының жалын реттегіштері.
5. Тұмшاپештің температурасын реттегіш.

ПІСІРУ БЕТІНІҢ ОТТЫҚТАРЫ

Пісіру панелінің оттықтары әртүрлі қуаттылықтағы жанарғылармен жабдықталған, бұл оларды пісіру кезінде тиімдірек пайдалануға мүмкіндік береді.

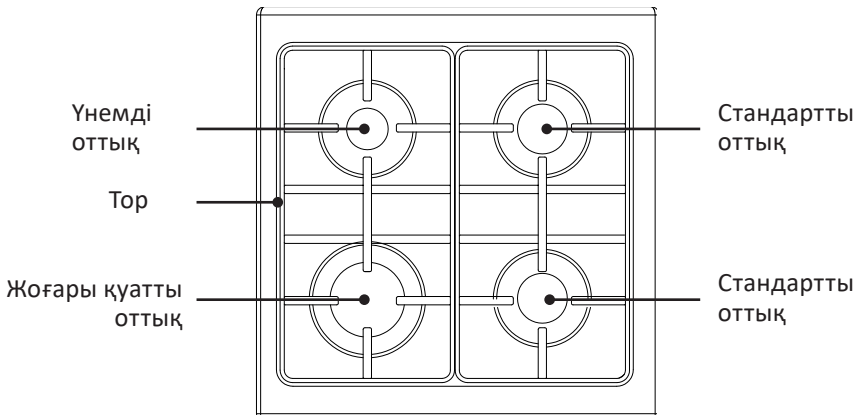

Оттықтың түрі	Оттықтың диаметрі	Ыдыс-аяқтың диаметрі
Жоғары қуатты оттық	100 мм	20–23 см
Стандартты оттық	75 мм	12–20 см
Үнемді оттық	45 мм	8–16 см

Оттықтардың сипаттамалары

	Газ түрі	Газ қысымы (мбар)	Инжектордың диаметрі (мм)	Қуаты (кВт)	Газ шығыны
Жоғары қуатты оттық	NG I2H (табиғи)	20	1,1	2,5	241,48 л/сағ
	LPG I3+ (сұйытылған)	28~30/37	0,78		181,6 г/сағ
Стандартты оттық	NG I2H (табиғи)	20	0,97	1,75	169,04 л/сағ
	LPG I3+ (сұйытылған)	28~30/37	0,65		127,1 г/сағ
Үнемді оттық	NG I2H (табиғи)	20	0,75	1,0	105,86 л/сағ
	LPG I3+ (сұйытылған)	28~30/37	0,5		70 г/сағ

ТҰМШАПЕШТІ БІРІНШІ РЕТ ҚОЛДАНАР АЛДЫНДА

- Бірінші қолданар алдында құрылғыдан барлық орау материалдарын алып тастаңыз және тұмшапештің жұмыс камерасын толығымен босатыңыз.
- Ішкі терезелерді ашып, сорғышты қосыңыз.
- Тиісті басқару реттегішін максималды мәнге бұру арқылы тұмшапешті қосыңыз. Тұмшапешті бір сағат бойы қыздырыңыз. Бұл тұмшапештің электр жылытқыштарындағы жемірілуге қарсы жабынды кетіру үшін қажет. Бұл үдеріс кезінде өткір иістер немесе булану қалыпты жағдай болып табылады.

ПІСІРУ БЕТІН ПАЙДАЛАНУ

Оттықтар

Оттықтардың жалынын басқару панельдегі тиісті реттегіштердің көмегімен жүзеге асырылады. Әр реттегіштің үстінде басқарылатын оттықтың орналасуы схемалық түрде көрсетілген.

Жалынның шамасын көрсететін ережелер реттегіштің жанында келесі белгілермен белгіленеді:

	Үлкен жалын
	Кішкентай жалын
	Кран жабық

- Оттықты жағу үшін алдымен электрлі от жағу батырмасын басыңыз. Содан кейін тиісті реттегішті сағат тіліне қарсы бұрап, ұстап тұрыңыз. Тұтану пайда болғанша біраз күтіңіз.
- Жалынның шамасын реттегішті айналдыру арқылы шкаладағы белгілерге сәйкес реттеңіз.
- Пайдалану аяқталғаннан кейін барлық реттегіштерді «Кран жабық» күйіне қайтарыңыз.

НАЗАР АУДАРЫҢЫЗ!

Тұтану уақыты 15 секундтан аспауы керек. Егер жанарғы 15 секунд бойы жанбаса, барлық реттегіштерді «Кран жабық» күйіне қайтарыңыз, үй ішіндегі терезені ашыңыз және оттықты қайтадан жағуға тырыспас бұрын кем дегенде 1 минут күтіңіз.





Газ-бақылау функциясы

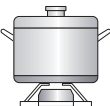
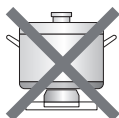

Бұл құрылғы газдың ағып кетуінен қорғаумен жабдықталған. Егер жанарғының жалыны кездейсоқ сөніп қалса, газ беру автоматты түрде тоқтайды.

ДҰРЫС ЫДЫСТЫ ТАҢДАУ

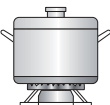
НАЗАР АУДАРЫҢЫЗ!

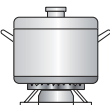
- Жанғыш материалдарды құрылғының жанына қоймаңыз.
- Тез бұзылатын өнімдерді, пластикалық ыдыстарды және басқа заттарды құрылғының үстінде және астында орналастырмаңыз.
- Аэрозольдерді жұмыс істеп тұрған құрылғының жанына шашпаңыз.
- Жалынды басқару реттегіштері құрылғыны пайдаланбаған кезде өшірілген күйде болуы керек.

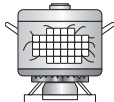
	✘		✔	
	Ыдыс-аяқты жанарғының шетіне қоймаңыз, ол аударылып кетуі мүмкін	Үлкен диаметрлі ыдыстарды реттегіштердің жанында орналасқан оттыққа орнатпаңыз. Шамадан тыс қызып кету тұтқаларды зақымдауы мүмкін	Кәстрөлді әрқашан ортасына қойыңыз	
	Ешқашан ыдыстарды оттықтың жанарғысына тікелей қоймаңыз			
	Жанарғы мен ыдыстың түбінің арасына ештеңе қоймаңыз	Үлкен оттықтарда кішкене диаметрлі ыдыстарды пайдаланбаңыз. Жалын ыдыстың бүйірлеріне тиіп кетпеуі керек. Әйтпесе, ыдыс-аяқтың тұтқасы қатты қызады	Ыдыстарды торларға қойыңыз	
	Жанарғы мен ыдыстың түбінің арасына ештеңе қоймаңыз			
	Қақпағы жоқ ыдыстарды пайдаланбаңыз немесе қақпағы жартылай жабық күйде пісірмеңіз	Әр оттықтың өлшеміне сәйкес келетін ыдыстарды қолданыңыз	Пісіру кезінде әрқашан ыдыстарды жабыңыз	

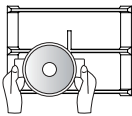
✘		✔	
	Пеште тұрақсыз немесе қисық түбі бар ыдыстарды пайдаланбаңыз	Әрқашан қалың тегіс түбі бар ыдыстарды қолданыңыз	
	Ауыр заттарды қоймаңыз немесе құрылғының бетіне ештеңе түсірмеңіз	Ыдыс-аяқты ұстаған кезде абай болыңыз	

- Пісіру аяқталғаннан кейін жанарғы, тор және басқа ыстық беттерді бөлгішке тигізбеңіз.
- Егер сіз оттықта зақымдануды байқасаңыз, оны дереу өшіріп, ауыстырыңыз. Уәкілетті қызмет көрсету орталығына хабарласыңыз.

ТҰМШАПЕШТІ БАСҚАРУ





Тұмшапешті басқару панельдегі екі реттегіштің көмегімен жүзеге асырылады.

- Қыздыру элементтерінің жұмыс режимдерінің бірін орнату немесе жарықтандыруды қосу үшін режим реттегішін бұраңыз.
- Температура реттегішін қажетті мәнге бұраңыз.
- Тұмшапештің есігінде орналасқан термометр пісіру процесінде жұмыс камерасындағы температураны көрсетеді.

НАЗАР АУДАРЫҢЫЗ!

Температура мәні орнатылмайынша, қыздыру басталмайды. Температура мәнін таңдағаннан кейін панельде индикатор жанады.

Режимдердің сипаттамасы

	Мәжбүрлі конвекциямен қыздыру. Желдеткіш пен екі қыздыру элементінің бір мезгілде жұмыс істеуі тағамды тез және біркелкі пісіруді қамтамасыз етеді
	Мәжбүрлі конвекциямен төменнен қыздыру. Төменгі қыздыру элементінің жұмыс функциясы желдеткішпен бірге пісірудің кейбір түрлерін, лазаньяны және т. б. дайындауға өте ыңғайлы.
	Жоғарғы қыздыру элементінің жұмысы. Ыдысты үстіңгі жағынан қызартып, көптеген тағамдарды пісіру үшін қолданылады
	Жылусыз жарықтандыруды қосыңыз

АКССУАРЛАРДЫ ПАЙДАЛАНУ

Түмшәпештің жұмыс камерасының қабырғаларында үш бағыттаушы бар, оларға жиынтықта жүретін тор мен түпқойма орналастырылған (оларды екінші немесе үшінші деңгейде орналастыру ұсынылады).

Түпқойманы шырын мен май тамшыларын жинау үшін тордың астына қоюға болады.

НАЗАР АУДАРЫҢЫЗ!

Қаңылтыр табаны тікелей жұмыс камерасының түбіне қоюға тыйым салынады.



ҚЫЗМЕТ КӨРСЕТУ ЖӘНЕ КҮТІМ

НАЗАР АУДАРЫҢЫЗ!

Тазалауды бастамас бұрын барлық реттегіштерді «Кран жабық» күйіне орнатыңыз, газ беруді тоқтатыңыз және құрылғыны электр желісінен ажыратыңыз.

- Құрылғыны әр қолданғаннан кейін оның жұмысына әсер етуі мүмкін қатты ластануды болдырмау үшін тазалаңыз.
- Тазалауды бастамас бұрын, плитаның толық суығанын күтіңіз.
- Құрылғыдан барлық керек-жарақтарды алып тастаңыз және оларды жылы, сабынды сумен шайыңыз.
- Құрылғының бетін ішінен және қажет болса, сыртынан дымқыл шүберекпен, жұмсақ щеткамен немесе губкамен тазалаңыз. Қатты ластанған кезде жұмсақ жуғыш затты қолданыңыз.
- Тазалау аяқталғаннан кейін құрылғының барлық бөліктерін құрғатыңыз.
- Құрылғыға зақым келтірмеу үшін оны тазарту үшін химиялық және абразивті тазартқыштарды, сондай-ақ қатты губкаларды, щеткаларды және металл қырғыштарды қолдануға тыйым салынады.
- Тазалау процесінде тамақ қалдықтары немесе жуғыш зат тамшылары оттықтардың тесіктеріне түспейтініне көз жеткізіңіз.

ЫҚТИМАЛ МӘСЕЛЕЛЕР ЖӘНЕ ОЛАРДЫҢ ШЕШІМДЕРІ

Мәселе	Ықтимал себеп	Шешім
Тұмшапеш қосылмайды	Қуат жоқ	Штепсельдік аша жұмыс істейтін розеткаға қосылғанына және розеткада кернеу бар екеніне көз жеткізіңіз
Оттықты жағылмайды	Газ беру мәселесі	Газбен жабдықтауды немесе баллонды тексеріңіз (егер сіз сұйытылған газды қолдансаңыз)
	Жанарғының саптамасы тамақ қалдықтарымен немесе май тамшыларымен бітеліп қалады	Оттықтардың жанарғыларын кірден тазалаңыз
	Жанарғы зақымдалған	Жөндеу үшін қызмет көрсету орталығына хабарласыңыз
Тұмшапештегі тағам нашар пісірілген	Тым төмен температура таңдалды	Температураны көтеріңіз
	Түпқойма немесе тор дұрыс емес деңгейге қойылады	Ыдысты басқа деңгейге қойыңыз
	Тағамның мөлшері тым үлкен	Тағамды кішкене бөліктерде пісіріңіз немесе пісіру уақытын көбейтіңіз
Алғаш қолданған кезде жағымсыз иіс	Бұл жаңа құрылғы үшін қалыпты жағдай. Біраз уақыт қолданғаннан кейін иіс жоғалады	
Құрылғы шу шығарады	Бұл қыздыру кезінде металдың кеңеюінен болатын қалыпты жағдай	
Тұмшапеште жарық жанбайды	Тұмшапеш шамы зақымдалған	Шамды ауыстырыңыз
Оттықтардың жалыны тұрақсыз немесе түрлі түсті	Жанарғылардың саптамалары бітеліп, май жағылады	Жанарғының саптамаларын кірден тазалаңыз

ТЕХНИКАЛЫҚ СИПАТТАМАЛАРЫ

Үлгісі	MC50-L01C
Сауда белгісі	Aceline
Қуат параметрлері	220–240 В ~ 50–60 Гц
Электр ток соғудан қорғау класы	I класс
Қуат тұтыну класы	A
Газ түрі	Табиғи (метан), сұйытылған (пропан/бутан)
Реттелген газ түрі	Табиғи (метан)
Қуат тұтыну	2800 Вт
Әр оттықтың қуаты	1 кВт × 1; 1,75 кВт × 2; 2,5 кВт × 1
Тұмшашештің қуаты	2,8 кВт
Жылу өнімділігі	9,8 кВт
Номиналды газ қысымы	2 кПа — табиғи газ, 3 кПа — сұйытылған газ
Тұмшашештің көлемі	52 л
Тор материалы	Шойын
Корпус материалы	Эмальданған болат
Өлшемдері (Е × Т × Б)	48,5 × 49,5 × 77,3 см
Таза салмағы	26,5 кг
Қуат сымын бекіту түрі	Ү
Шаң мен ылғалдан қорғау дәрежесі	IPX0
Қолдану саласы	Тұрмыстық

ЖИНАҚТАЛЫМ

- Құрылғы.
- Тор.
- Түпқойма.
- Аяқтар — 4 дана.
- Бұранда.
- Дюбель.
- Сақтандыру тізбегі.
- Пайдалану бойынша нұсқаулық.



ЭНЕРГЕТИЧЕСКАЯ
ЭФФЕКТИВНОСТЬ

aceline

MC50-L01C



		0,84 кВт·ч/цикл
52 л		0,85 кВт·ч/цикл

ГОСТ 33870-2016

МОНТАЖДАУ, САҚТАУ, ТАСЫМАЛДАУ (ТАСУ), ӨТКІЗУ ЖӘНЕ КӘДЕГЕ ЖАРАТУ ЕРЕЖЕЛЕРІ МЕН ШАРТТАРЫ

- Құрылғы ешқандай орнатуды немесе тұрақты бекітуді қажет етпейді.
- Құрылғыны сақтау дайындаушы мен тұтынушының жылытылатын үй-жайларында ауа температурасы 5 °С-тан 40 °С-қа дейін және ауаның салыстырмалы ылғалдылығы 80%-дан аспайтын орауышта жүргізілуі тиіс. Үй-жайларда жемірілуді тудыратын жегі қоспалар (қышқылдар, сілтілер буы) болмауы тиіс.
- Құрылғыны дұрыс тасымалдауды қамтамасыз ету үшін келесі талаптарды сақтау қажет:
 - егер бар болса, құрылғыдан барлық ішкі керек-жарақтарды алып тастаңыз және оларды бөлек ораңыз;
 - құрылғының жұмыс қабілеттілігін және сыртқы түрін сақтау үшін оның дұрыс оралғанына көз жеткізіңіз (үлкен көлемді техниканы сыни жерлерде гофрленген қатырма төсемдері бар полиэтилен немесе көпіршікті пленкаға орау керек);
 - көлік құралының айналасында қозғалу мүмкіндігін болдырмау үшін құрылғыны белдіктермен мықтап бекітіңіз;
 - сыртқы ортаның әсерін толығымен жою үшін тек жабық көлікті пайдаланыңыз;
 - тиеу-түсіру жұмыстарын орындау кезінде қаптаманы өте мұқият өңдеуді қамтамасыз етіңіз.
- Құрылғы мұқият өңдеуді қажет етеді, оны шаң, кір, соққы, ылғал, от және т. б. әсерінен қорғайды.
- Құрылғыны өткізу жергілікті заңнамаға сәйкес жүргізілуі тиіс.
- Өнімнің қызмет ету мерзімі аяқталғаннан кейін оны қарапайым тұрмыстық қоқыспен бірге тастауға болмайды. Оның орнына, ол федералды немесе жергілікті заңдарға сәйкес кейіннен қайта өңдеу және жою үшін электр және электронды жабдықтарды тиісті қабылдау пунктіне кәдеге жаратуға тапсырылады. Осы өнімді дұрыс кәдеге жаратуды қамтамасыз ете отырып, сіз табиғи ресурстарды үнемдеуге көмектесесіз және дұрыс емделмеген жағдайда қоршаған ортаға және адамдардың денсаулығына зиян келтірмеуге көмектесесіз. Бұл өнімді қабылдау және кәдеге жарату орындары туралы толығырақ ақпаратты жергілікті муниципалды органдардан немесе тұрмыстық қоқыстарды шығаратын кәсіпорыннан алуға болады.
- Егер құрылғының ақаулығы анықталса, дереу уәкілетті қызмет көрсету орталығына хабарласыңыз немесе құрылғыны тастаңыз.

Өндіруші: ЧЖУНШАНЬ СИТИ СЮЭЛЭ КИТЧЕНВЭР ЭППЛАЙЕНС КО., ЛТД.
Чэнье тас жолы №111, Хуанпу, Чжуншань, Гуандун пров., Қытай.

Қытайда жасалған.

Импорттаушы / Қазақстан Республикасында талаптар қабылдайтын заңды тұлға: «DNS QAZAQSTAN (ДНС КАЗАХСТАН)» ЖШС, Астана қ-ы, Сарыарқа ауданы, Сарыарқа д-лы, 12 Ғ-т, Қазақстан Республикасы.

Электрондық пошта мекен-жайы: info@dns-shop.kz

Тауар КО ТР (ЕАЭО) талаптарына сәйкес келеді.

Өнім сапасын жақсарту үшін сипаттамалар, өнім туралы ақпарат және оның сыртқы түрі пайдаланушыға алдын ала ескертусіз өзгертілуі мүмкін.



Өндіріс күні пайдаланушы нұсқаулығының орыс тіліндегі нұсқасында көрсетілген. V.1

КЕПІЛДІК ТАЛОНЫ

SN/IMEI: _____

Кепілдікке қойылған күні: _____

Өндіруші бүкіл кепілдік мерзімі ішінде құрылғының үздіксіз жұмыс істейтініне, сондай-ақ материалдар мен құрастырымда ақаулар болмайтынына кепілдік береді. Кепілдік мерзімі бұйым сатып алынған сәттен бастап есептеледі және жаңа өнімдерге ғана қолданылады.

Кепілдікті қызмет көрсету бұйым пайдаланушы нұсқаулығына сәйкес пайдаланылған жағдайда, кепілдік мерзімі ішінде тұтынушының кінәсіз істен шыққан элементтерді тегін жөндеуді немесе ауыстыруды қамтиды. Элементтерді жөндеу немесе ауыстыру уәкілетті сервис орталықтарының аумағында жүргізіледі.

Кепілдік мерзімі: 12 ай.

Пайдалану мерзімі: 120 ай.

Сервистік орталықтардың өзекті тізімі келесі мекенжай бойынша:

<https://www.dns-shop.kz/service-center/>

Кепілдік міндеттемелер және тегін сервистік қызмет көрсету, егер оларды ауыстыру бұйымды бөлшектеуге байланысты болмаса, тауардың жиынтықтылығына кіретін, төменде аталған керек-жарақтарға қолданылмайды:

- ҚБП (қашықтықтан басқару пульті) үшін қуат элементтері (батареялары).
- Жалғағыш кәбілдер, антенналар және оларға арналған ауыстырғыштар, құлаққаптар, микрофондар, «HANDS-FREE» құрылғылары; жиынтықта жеткізілетін әртүрлі типтегі ақпарат тасығыштар, бағдарламалық жасақтама (БЖ) және драйверлер (бұйымның қатқыл магниттік дискілеріндегі жинақтағышқа алдын ала орнатылған БЖ қоса алғанда, бірақ онымен шектелмей), сыртқы енгізу-шығару құрылғылары және манипуляторлар.
- Қаптамалар, сөмкелер, белдіктер, тасымалдауға арналған баулар, монтаждық құрылғылар, құралдар, бұйымға қоса берілетін құжаттама.
- Табиғи тозуға ұшырайтын шығын материалдары мен бөлшектер.



Өндіруші келесі жағдайларда кепілдік міндеттемелерге ие болмайды:

- Кепілдік мерзімі аяқталды.
- Егер жеке (тұрмыстық, отбасылық) қажеттіліктерге арналған бұйым кәсіпкерлік қызметті жүзеге асыру үшін, сондай-ақ оның тікелей міндетіне сәйкес келмейтін басқа мақсаттарда пайдаланылған болса.
- Өндіруші бұйымды пайдалану кезінде пайдаланушы нұсқаулығының талаптарын бұзу, бұйымды орнату және оған қызмет көрсету жөніндегі ұсынымдарды, қосу ережелерін (бұйымның өзіне де, онымен байланысты бұйымдарға да сәйкес келмейтін желілік кернеудің әсері нәтижесінде туындаған қысқа тұйықталулар), бұйымды сақтау және тасымалдау кезінде өнім иесі және/немесе үшінші тұлғалар шектен ықтимал материалдық, моральдық және өзге де зиян үшін жауапты болмайды.
- Механикалық зақымданудың барлық жағдайлары: өнімді пайдалану кезінде алынған сызаттар, жарықтар, деформациялар, соққы іздері, майысулар, кептелістер және т.б.
- Түрлендірулерді, рұқсат етілмеген жөндеулерді осындай жұмыстарды жүргізуге уәкілетті емес адамдар жүргізген жағдайлар. Егер ақаулық конструкцияны немесе бұйымның сұлбасын өзгерту, Өндіруші қарастырмаған сыртқы құрылғыларды қосу, Қазақстан Республикасының заңнамасына сай сәйкестік сертификаты жоқ құрылғыны пайдалану салдарынан туындаған болса.
- Егер бұйымның ақауы еңсерілмейтін күштің әсерінен (табиғи элементтер, өрт, су тасқыны, жер сілкінісі, тұрмыстық факторлар және Өндірушіге тәуелді емес басқа жағдайлар) немесе Өндіруші болжай алмаған үшінші тұлғалардың әрекеттерінен туындаса.
- Бұйымның толық немесе ішінара істен шығуына алып келген бұйымның ішіне бөгде заттардың, өзге денелердің, заттектердің, сұйықтықтардың, жәндіктердің немесе жануарлардың түсуінен, агрессивті ортаның әсерінен, жоғары ылғалдылықтан, жоғары температуралардан туындаған ақау.
- Бұйымды сәйкестендіру (сериялық нөмірі) жоқ немесе сәйкес келмейді. Егер зақымданулар (кемшіліктер) зиянды бағдарламалық қамтаманың; БЖ ұсынушысының осы қызметті ұсынбауына байланысты мүмкіндігінсіз бұйымның бағдарламалық ресурстарына қолжетімділіктің болмауына әкеп соққан құпиясөздерді (кодтарды) оларды жинау/қалпына келтіру мүмкіндігінсіз орнату, ауыстыру немесе жою әсерінен туындаса.
- Егер жұмыстың ақаулықтары қуат беруші, кәбілдік, телекоммуникациялық желілердің, радиосигнал қуатының стандарттарға немесе техникалық регламенттеріне сәйкес келмеуінен, оның ішінде бедер ерекшеліктерінен және басқа да осыған ұқсас сыртқы факторлардан, бұйымның желі әрекет ететін шекарада немесе аймақтан тыс жерде пайдаланылуынан туындаған болса.
- Егер зақымданулар стандартты емес (түпнұсқалық емес) және/немесе сапасыз (зақымданған) шығыс материалдарын, керек-жарақтарды, қосалқы бөлшектерді, қуат беру элементтерін, әртүрлі үлгідегі ақпарат тасымалдағыштарды (CD, DVD дискілерді, жад карталарын, SIM карталарын, картридждерді қоса алғанда) пайдаланудан туындаса.
- Егер кемшіліктер үйлесімсіз контентті (әуендерді, графиканы, бейне және басқа файлдарды, Java қосымшаларын және оларға ұқсас бағдарламаларды) алуға, орнатуға және пайдалануға байланысты туындаған болса.
- Осы бұйыммен жанасып жұмыс істейтін басқа жабдыққа келтірілген залалға.



aceline