

aceline

Пайдалану
бойынша нұсқаулық

Миксер
PM-1581

Құрметті сатып алушы!

Біздің өнімді таңдағаныңыз үшін алғыс айтамыз.

Біз Сізге сапалы, функционалды және жоғары талаптарға сәйкес әзірленген және жасалған өнімдер мен құрылғыларды ұсынуға қуаныштымыз. Пайдалануды бастамас бұрын, Сіздің қауіпсіздігіңізге қатысты маңызды ақпаратты, сондай-ақ өнімді дұрыс пайдалану және оған күтім жасау бойынша ұсыныстарды қамтитын осы нұсқаулықты мұқият оқып шығыңыз. Осы Нұсқаулықтың сақталуына назар аударыңыз және оны өнімді одан әрі пайдалану кезінде анықтамалық материал ретінде пайдаланыңыз.

Құрылғы мақсаты

Миксер — оның құрамдас бөліктерін біртекті масса пайда болғанша және шайқалған масса ауамен байытылғанша араластыру арқылы пісіруге арналған құрылғы.

Сақтық шаралары

- Құрылғыны қуат көзіне қоспас бұрын, үйдегі қуат көзінің кернеуі жерге қосу сипаттамаларына сәйкес келетініне көз жеткізіңіз. Техникалық сипаттамалар туралы ақпарат қуат блогының төменгі жағында орналасқан.
- Құрылғыны зақымдалған қуат сымы немесе ашасы бар қолданбаңыз. Қуат сымын ауыстыру үшін уәкілетті қызмет көрсету орталығына хабарласыңыз.
- Қуат сымын беттің (мысалы, үстелдің) шетіне іліп қоюдан сақ болыңыз. Сондай-ақ, сымның ыстық беттерге немесе өткір жиектерге тиіп кетпейтінін тексеріңіз.
- Электр тогының соғуын және жарақаттануды болдырмау үшін құрылғыны, сымды, суды немесе басқа сұйықтықтарды розеткаға салмаңыз.
- Құрылғыны балалардың айналасында пайдаланған кезде абай болыңыз.
- Құрылғыны жылыту құрылғыларының жанына қоймаңыз.
- Жұмыс істеп тұрған араластырғышты қараусыз қалдырмаңыз.
- Құрылғыны пайдаланбаған кезде, тазалағанда, қондырмаларды алып тастағанда және орнатқанда өшіріңіз және розеткадан ажыратыңыз.
- Жарақаттануды, өртті немесе электр тогының соғуын болдырмау үшін өндіруші ұсынбаған керек-жарақтарды пайдаланбаңыз.
- Қосымшаларды тазалау алдында құрылғыдан алып тастаңыз.
- Құрылғыны электр желісіне қоспас бұрын, жылдамдық таңдағышының «0» күйіне орнатылғанына көз жеткізіңіз. Құрылғыны өшіру үшін жылдамдық қосқышын «0» күйіне қойыңыз, содан кейін оны желіден ажыратыңыз.
- Құрылғының қозғалатын бөліктеріне тиіп кетпеңіз.
- Жарақат алмас немесе құрылғыға зақым келтірмеу үшін қолдарды, киімнің кішкене бөліктерін, ыдыстарды және басқа ыдыстарды жұмыс істеп тұрған қондырмадан алыс ұстаңыз.
- Құрылғыны сыртта пайдаланбаңыз.
- Құрылғыны тек тұрмыстық мақсаттарда пайдалануға болады, ол өнеркәсіптік пайдалануға арналмаған.
- Құрылғыны тек мақсаты бойынша пайдаланыңыз.

- Құрылғы 8 жасқа толмаған балаларға немесе физикалық, сенсорлық немесе ақыл-ой мүмкіндіктері шектеулі адамдарға, егер олардың қауіпсіздігіне жауапты басқа адамдардың қадағалауынсыз болса, пайдалануға арналмаған. Балалардың құрылғымен ойнамауын қадағалаңыз.
- Егер ақаулық орын алса, құрылғыны өзіңіз жөндеуге әрекеттенбеңіз, себебі бұл қауіпті болуы мүмкін. Өкілетті қызмет көрсету орталығына хабарласыңыз.
- Құрылғы коммерциялық мақсатта пайдалануға арналмаған.

Құрылғы схемасы

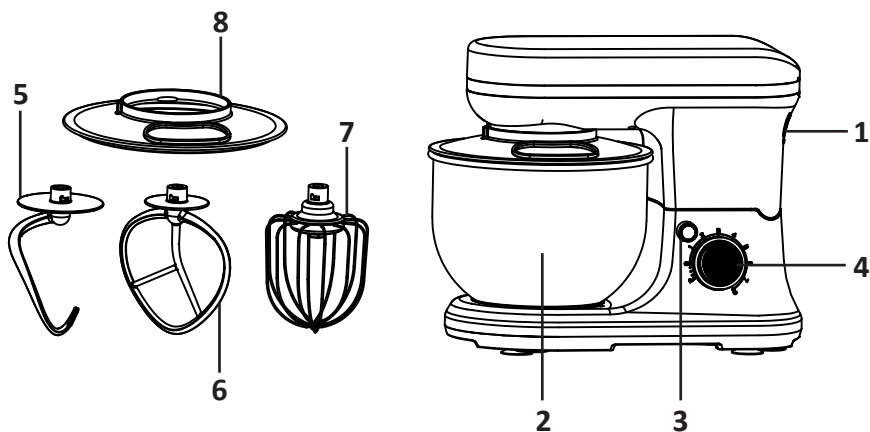

1. Мотор блогы.
2. Ыдыс.
3. Құлыптау батырмасы.
4. Жылдамдықты реттегіш.
5. Қамырға арналған ілмек.
6. Араластыруға арналған шпатель.
7. Шайқағыш.
8. Тостағанға арналған қақпақ.

Техникалық сипаттамалары

- Үлгісі: РМ-1581.
- Сауда белгісі: Aceline.
- Қуаты: 1200–1500 Вт.
- Қуат параметрлері: 220–240 В, 50/60 Гц.
- Жылдамдықтардың саны: 8 + «Пульс» режимі.
- Саңылаулар саны: 3.
- Корпус материалы: пластик.
- Ыдыс материалы: баспайтын болат.
- Ыдыстың көлемі: 5 л.
- Электр тогының соғуынан қорғау класы: II.
- Қуат сымның қондырма түрі: Z.
- Ылғалдан қорғау дәрежесі: IPX0.
- Қуат сымның ұзындығы: 1 м.
- Қолдану саласы: тұрмыстық.

Пайдалану бойынша нұсқаулық

1. Миксерді тегіс, таза және құрғақ бетке қойыңыз. Корпусты сәл дымқыл шүберекпен сүртіңіз, барлық қондырмаларды шайыңыз және құрғатыңыз. Бірінші рет қолданар алдында құрылғының барлық бөліктері мен алынбалы қондырмалары мұқият жуылғанына көз жеткізіңіз.
2. Босату батырмасын басыңыз, аударылатын басы автоматты түрде пайда болады.
3. Ингредиенттер салынған ыдысты миксер негізіне көрсеткі бағытымен бекітіп қойыңыз.
4. Қосылған қондырмалардың бірін араластырғыш білігіне орнатыңыз.
5. Қақпақты ингредиенттер салынған ыдысқа салыңыз, содан кейін алдымен босату батырмасын басу арқылы араластырғыш басын түсіріңіз.
6. Миксерді электр желісіне қосыңыз.
7. Қажетті жылдамдықты орнату үшін жылдамдық реттегішін пайдаланыңыз, сонда араластырғыш жұмыс істей бастайды.
8. Қоспа қажетті консистенцияға жеткенде, жылдамдық реттегішін «0» күйіне бұрап, құрылғыны қуат көзінен ажыратыңыз.
9. Миксердің басын көтеріңіз, содан кейін тостағанды алыңыз. Қоспаны ыдыстан алыңыз.

Назар аударыңыз

- Миксерді үздіксіз 4 минуттан артық пайдаланбаңыз.
- Бұл құрылғы таймер сияқты үшінші тараптың сыртқы құрылғыларына қосылуға арналмаған.

Рецепттер

Қамыр илеу

1. 100 г ұн мен 72 г су қатынасында ұн мен суды араластырыңыз.
2. Қамыр ілгегін араластырғыштың басына бекітіңіз.
3. Тостағанды толтырған кезде қоспаның мөлшері максимумнан аспайтынына көз жеткізіңіз.
4. Жылдамдық реттегішін «1» күйіне 30 секундқа бұраңыз, содан кейін «2» күйіне ауыстырыңыз және 4 минут бойы араластыруды жалғастырыңыз.

Жұмыртқаның ақуызын немесе кілегейді көпірту

1. Көпірткішті араластырғыштың басына салыңыз.
2. Жылдамдықты реттегішті «6» күйіне бұраңыз, жұмыртқаның ағын шыңдар пайда болғанша үздіксіз шайқаңыз, 3–4 минут. Бір уақытта 24 жұмыртқаға дейін ұруға болады.
3. Кілегей дайындау үшін ыдысқа 250 мл кілегей құйып, «4» – «6» жылдамдықпен 4 минут шайқаңыз.
4. Тостағанды толтырған кезде қоспаның мөлшері максимумнан аспайтынына көз жеткізіңіз.

Сүтті коктейль және басқа сұйықтықтарды жасау

1. Қалақша қондырмасын араластырғыш басына салыңыз.
2. Қажетті ингредиенттерді шамамен 4 минут бойы «1» – «6» жылдамдықпен араластырыңыз. Қоспаның мөлшері максимумнан аспайтынына көз жеткізіңіз.

Қызмет көрсету және күтім

- Тазалау алдында жылдамдық реттегішінің «0» күйінде екеніне және құрылғының электр желісінен ажыратылғанына көз жеткізіңіз. Тазалау алдында құрылғыны пайдаланғаннан кейін суығанша күтіңіз.
- Құрылғының корпусын ешқашан суға батырмаңыз.
- Тазалау үшін дымқыл шүберек пен жұмсақ жуғыш затты пайдаланыңыз.
- Каустикалық немесе абразивті тазалағыштарды қолданбаңыз, себебі олар құрылғының бетін зақымдауы мүмкін.
- Қондырмалар мен тостаған ыдыс-аяқ жуғышта жууға болады.
- Барлық элементтерді орнатпас бұрын оларды мұқият құрғатыңыз.
- Тазалаудан кейін араластырғышты және оның бөліктерін құрғақ жерде сақтаңыз.

Назар аударыңыз: бұл құрылғыда пайдаланушы қызмет көрсететін элементтер жоқ. Оның жұмысында ақаулар болған жағдайда, уәкілетті қызмет көрсету орталығына хабарласыңыз.

Жинақталым

- Миксер.
- Тостаған.
- Тостағанға арналған қақпақ.
- Қамырға арналған ілмек.
- Араластыруға арналған шпатель.
- Шайқағыш.
- Пайдалану бойынша нұсқаулық.

Монтаждау, сақтау, тасымалдау (тасу), өткізу және кәдеге жарату ережелері мен шарттары

- Құрылғы қандай да болмасын монтаждауды немесе бекітуді талап етпейді.
- Құрылғыны қаптамада, өндірушінің және тұтынушының жылытылатын үй-жайларында ауаның 5 және 40 °С аралығындағы температурада және ауаның 80%-дан аспайтын салыстырмалы ылғалдылығында сақтау керек. Үй-жайда жемірілуді тудыратын жегі қоспалар (қышқылдардың, сілтілердің булары) болмауы тиіс.
- Құрылғының тасымалдануы құрғақ ортада жүзеге асырылуы тиіс.
- Құрылғы ұқыпты өңдеуді талап етеді, оны шаң, кір, соққы, ылғал, от және т.б. әсерінен қорғаңыз.
- Құрылғыны сату жергілікті заңнамасына сәйкес жүргізілуі керек.
- Құрылғының ақаулығы анықталған жағдайда, тез арада авторландырылған сервистік орталыққа хабарласу немесе құрылғыны кәдеге жарату керек.
- Бұйымның қызмет ету мерзімі аяқталғаннан кейін оны қарапайым тұрмыстық қоқыспен бірге тастауға болмайды. Оның орнына, ол федералды немесе жергілікті заңнамаға сәйкес қайта өңдеу және қайта өңдеу үшін электрлік және электронды жабдықты тиісті қабылдау бекетіне қайта өңдеуге жіберіледі. Осы бұйымды дұрыс жоюды қамтамасыз ете отырып, сіз табиғи ресурстарды үнемдеуге және қоршаған ортаға және адамдардың денсаулығына зиян келтірмеуге көмектесесіз. Бұл бұйымды қабылдау және жою бекеттері туралы қосымша ақпаратты жергілікті муниципалды органдардан немесе тұрмыстық қалдықтарды шығаратын кәсіпорыннан алуға болады.

Қосымша ақпарат

Өндіруші: Дунгуань Китчен Стюард Хоум Эпплайнс Ко., Лтд.

2/Е, А-ғим., №5, бірінші өнеркәсіптік паркі, Тутан ауылы, Чанпин, Дунгуань қ., Гуандун пров., Қытай.

Қытайда жасалған.

Импортер / юр. лицо, принимающее претензии в Республике Казахстан:

ТОО «ДНС КАЗАХСТАН», г. Астана, р-н Сарыарқа, пр-т Сарыарқа, зд. 12, Республика Казахстан.

Импорттаушы / Қазақстан Республикасында талаптар қабылдайтын заңды тұлға: «DNS QAZAQSTAN (ДНС КАЗАХСТАН)» ЖШС, Астана қ-ы, Сарыарқа ауданы, Сарыарқа д-лы, 12 ғ-т, Қазақстан Республикасы.

Адрес электронной почты / электронды пошта мекен-жайы: info@dns-shop.kz

Өнім Кеден одағының техникалық регламентінің талаптарына сәйкес келеді:

- «Төмен вольтты жабдықтың қауіпсіздігі туралы» КО ТР 004/2011;
- «Техникалық құралдардың электромагниттік үйлесімділігі» КО ТР 020/2011.

Тауар Еуразиялық экономикалық одақтың «Электртехника және радиоэлектроника бұйымдарында қауіпті заттарды қолдануды шектеу туралы» ЕАЭО ТР 037/2016 техникалық регламентінің талаптарына сәйкес келеді.

Өнімнің сапасын жақсарту үшін ерекшеліктер, өнім туралы ақпарат, оның жинақталымы және функционалы пайдаланушыға алдын ала ескертусіз өзгертілуі мүмкін.

Құрылғының нақты интерфейсі осы нұсқаулықта көрсетілгеннен басқаша болуы мүмкін.



Өндіріс күні пайдаланушы нұсқаулығының орыс тіліндегі нұсқасында көрсетілген. V.1

Кепілдік талоны

SN/IMEI: _____

Кепілдікке қойылған күні: _____

Өндіруші бүкіл кепілдік мерзімі ішінде құрылғының үздіксіз жұмыс істеуіне, сондай-ақ материалдар мен жинақтарда ақаулардың болмауына кепілдік береді. Кепілдік кезеңі бұйымды сатып алған сәттен басталады және тек қана жаңа өнімдерге қолданылады.

Кепілдік қызмет көрсетуге пайдаланушы нұсқаулығына сәйкес бұйымды пайдалану шартымен кепілдік мерзімі ішінде тұтынушының кесірінен істен шықпаған элементтерді тегін жөндеу немесе ауыстыру кіреді. Элементтерді жөндеу немесе ауыстыру уәкілетті сервистік орталықтардың аумағында жүргізіледі.

Кепілдік мерзімі: 24 ай.

Пайдалану мерзімі: 36 ай.

Сервистік орталықтардың өзекті тізімі келесі мекенжай бойынша:

<https://www.dns-shop.kz/service-center/>

Кепілдік міндеттемелер және тегін сервистік қызмет көрсету, егер оларды ауыстыру бұйымды бөлшектеуге байланысты болмаса, тауардың жиынтықтылығына кіретін, төменде аталған керек-жарақтарға қолданылмайды:

- ҚБП (Қашықтан басқару пультіне) арналған қуат элементтері (батареялар).
- Жалғағыш кәбілдер, антенналар және оларға арналған жалғастырғыш тетіктер, құлаққаптар, микрофондар, «HANDS-FREE» құрылғылары; жиынтықта жеткізілетін әртүрлі типтегі ақпарат тасымалдағыштар, бағдарламалық құрал (БҚ) және драйверлер (бұйымның қатты магниттік дискілердегі жинақтағышқа алдын ала орнатылған БҚ-ны қоса алғанда, бірақ онымен шектелмей), сыртқы енгізу-шығару құрылғылары және манипуляторлар.
- Қаптар, сөмкелер, белдіктер, тасымалдауға арналған баулар, монтаждық керек-жарақтар, құрал-саймандар, бұйымға қоса берілетін құжаттама.
- Табиғи тозуға ұшырайтын шығын материалдары мен бөлшектер.



Өндіруші келесі жағдайларда кепілдік міндеттемелерге ие болмайды:

- Кепілдік мерзімі аяқталды.
- Егер жеке (тұрмыстық, отбасылық) қажеттіліктерге арналған бұйым кәсіпкерлік қызметті жүзеге асыру үшін, сондай-ақ оның тікелей міндетіне сәйкес келмейтін басқа мақсаттарда пайдаланылған болса.
- Өндіруші бұйымды пайдалану кезінде пайдаланушы нұсқаулығының талаптарын бұзу, бұйымды орнату және оған қызмет көрсету жөніндегі ұсынымдарды, қосу ережелерін (бұйымның өзіне де, онымен байланысты бұйымдарға да сәйкес келмейтін желілік кернеудің әсері нәтижесінде туындаған қысқа тұйықталулар), бұйымды сақтау және тасымалдау кезінде өнім иесі және/немесе үшінші тұлғалар шеккен ықтимал материалдық, моральдық және өзге де зиян үшін жауапты болмайды.
- Механикалық зақымданудың барлық жағдайлары: өнімді пайдалану кезінде алынған сызаттар, жарықтар, деформациялар, соққы іздері, майысулар, кептелістер және т.б.
- Түрлендірулерді, рұқсат етілмеген жөндеулерді осындай жұмыстарды жүргізуге уәкілетті емес адамдар жүргізген жағдайлар. Егер ақаулық конструкцияны немесе бұйымның схемасын өзгерту, Өндіруші қарастырмаған сыртқы құрылғыларды қосу, Қазақстан Республикасының заңнамасына сай сәйкестік сертификаты жоқ құрылғыны пайдалану салдарынан туындаған болса.
- Егер бұйымның ақауы еңсерілмейтін күштің әсерінен (табиғи элементтер, өрт, су тасқыны, жер сілкінісі, тұрмыстық факторлар және Өндірушіге тәуелді емес басқа жағдайлар) немесе Өндіруші болжай алмаған үшінші тұлғалардың әрекеттерінен туындаса. Бұйымның толық немесе ішінара істен шығуына алып келген бұйымның ішіне бөгде заттардың, өзге денелердің, заттектердің, сұйықтықтардың, жәндіктердің немесе жануарлардың түсуінен, агрессивті ортаның әсерінен, жоғары ылғалдылықтан, жоғары температуралардан туындаған ақау.
- Бұйымды сәйкестендіру (сериялық нөмірі) жоқ немесе сәйкес келмейді. Егер зақымданулар (кемшіліктер) зиянды бағдарламалық қамтаманың; БҚ ұсынушысының осы қызметті ұсынбауына байланысты мүмкіндігінсіз бұйымның бағдарламалық ресурстарына қолжетімділіктің болмауына әкеп соққан құпиясөздерді (кодтарды) оларды жинау/қалпына келтіру мүмкіндігінсіз орнату, ауыстыру немесе жою әсерінен туындаса.
- Егер жұмыстың ақаулықтары қуат беруші, кәбілдік, телекоммуникациялық желілердің, радиосигнал қуатының стандарттарға немесе техникалық регламенттеріне сәйкес келмеуінен, оның ішінде бедер ерекшеліктерінен және басқа да осыған ұқсас сыртқы факторлардан, бұйымның желі әрекет ететін шекарада немесе аймақтан тыс жерде пайдаланылуынан туындаған болса.
- Егер зақымданулар стандартты емес (түпнұсқалық емес) және/немесе сапасыз (зақымданған) шығыс материалдарын, керек-жарақтарды, қосалқы бөлшектерді, қуат беру элементтерін, әртүрлі үлгідегі ақпарат тасымалдағыштарды (CD, DVD дискілерді, жад карталарын, SIM карталарын, картридждерді қоса алғанда) пайдаланудан туындаса.
- Егер кемшіліктер үйлесімсіз контентті (әуендерді, графиканы, бейне және басқа файлдарды, Java қосымшаларын және оларға ұқсас бағдарламаларды) алуға, орнатуға және пайдалануға байланысты туындаған болса.
- Осы бұйыммен жанасып жұмыс істейтін басқа жабдыққа келтірілген залалға.



aceline