

# aceline

Пайдалану  
бойынша нұсқаулық

---

Желдеткіш  
TFJY-1240



# Құрметті сатып алушы!

Біздің өнімді таңдағаныңыз үшін алғыс айтамыз.

Біз Сізге сапалы, функционалды және жоғары талаптарға сәйкес әзірленген және жасалған өнімдер мен құрылғыларды ұсынуға қуаныштымыз. Пайдалануды бастамас бұрын, Сіздің қауіпсіздігіңізге қатысты маңызды ақпаратты, сондай-ақ өнімді дұрыс пайдалану және оған күтім жасау бойынша ұсыныстарды қамтитын осы нұсқаулықты мұқият оқып шығыңыз. Осы нұсқаулықтың сақталуына назар аударыңыз және оны өнімді одан әрі пайдалану кезінде анықтамалық материал ретінде пайдаланыңыз.

## Құрылғы мақсаты

Желдеткіш бөлмелерді желдетуге арналған.

## Сақтық шаралары

- Электр тогының соғу қаупін азайту үшін құрылғыны немесе қуат сымын суға немесе басқа сұйықтықтарға батырмаңыз. Құрылғы мен сымды ылғалға немесе жаңбырға түсірмеңіз.
- Құрылғыны өзіңіз бөлшектеуге немесе жөндеуге әрекеттенбеңіз. Құрылғының жұмысында қандай да бір ақауларды байқасаңыз, оны пайдалануды дереу тоқтатып, уәкілетті қызмет көрсету орталығына хабарласыңыз.
- Құрылғыны тек тұрмыстық мақсаттарда пайдалануға болады және өнеркәсіпте қолдануға арналмаған.
- Құрылғыны жылу көздеріне (жылытқыштар, радиаторлар және т.б.) жақын жерде, шаңды жерлерде немесе нашар желдетілетін жерлерде қоймаңыз.
- Құрылғыны тікелей күн сәулесінің астында қалдырмаңыз.
- Құрылғыны құрғақ және тегіс жерге қойыңыз. Қуат сымының беттің (мысалы, үстелдің) шетінен салбырап тұрмағанына көз жеткізіңіз. Сымның ыстық беттерге немесе өткір жиектерге тимейтініне көз жеткізіңіз.
- Құрылғыны ваннада, душта немесе бассейннің жанында пайдаланбаңыз. Құрылғыны ваннаға немесе суы бар ыдысқа түсіп кетуі мүмкін жерге қоймаңыз.
- Ықтимал өрттің алдын алу үшін желдету саңылауларын ештеңемен жаппаңыз.
- Құрылғыны қуат көзіне қоспас бұрын, үйдегі электр жүйесінің кернеуі техникалық сипаттамаларға сәйкес келетініне көз жеткізіңіз. Құрылғыны жерге қосылған розеткаға қосыңыз.
- Жұмыс істейтін құрылғыны жанғыш сұйықтықтардың жанына қоймаңыз.
- Құрылғыны зақымдалған қуат сымы немесе ашасы бар қолданбаңыз. Қуат сымын ауыстыру үшін уәкілетті қызмет көрсету орталығына хабарласыңыз.
- Құрылғыны ашық терезенің жанына қоймаңыз.
- Қауіпсіздік қорғаныстары орнатылмаған, мықтап бекітілген немесе зақымдалған болса, құрылғыны пайдаланбаңыз.
- Қуат сымын ыстық беттерден мүмкіндігінше алыс ұстаңыз.
- Зақымдану немесе жарақаттануды болдырмау үшін құрылғының торына саусақтарыңызды немесе басқа заттарды салмаңыз.

- Бұл құрылғы балалардың немесе физикалық, сенсорлық немесе ақыл-ой қабілеттері шектеулі адамдардың қауіпсіздігіне жауапты біреудің қадағалауынсыз пайдаланылуына арналмаған. Балалардың құрылғымен ойнамауын қадағалаңыз.
- Құрылғы коммерциялық мақсатта пайдалануға арналмаған.
- Құрылғыны пайдаланбаған кезде немесе тазалау, жылжыту, құрастыру немесе бөлшектеу кезінде өшіріп, розеткадан ажыратыңыз.
- Құрылғыны қуат көзінен ажыратқанда, ашаны қолыңызбен ұстаңыз және қуат сымынан тартпаңыз.
- Құрылғыны құрылғының жұмысынан зақымдалуы мүмкін бетке қоймаңыз.
- Құрылғыны дымқыл қолмен немесе денеңіздің кез келген бөлігін ұстамаңыз.

## Құрылғы схемасы

1. Тор.
2. Желдеткіш қалақшалар.
3. Айналу реттегіші (мотор блогында).
4. Қорғаныс торының жиегі.
5. Қорғаныс торын бекіту.
6. Басқару панелі.
7. Тұғыр.

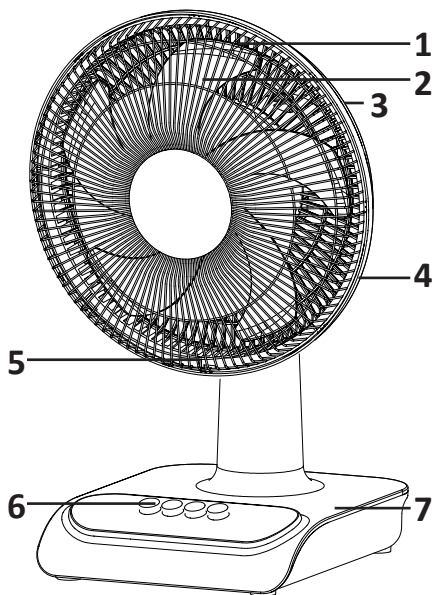

## Құрылғыны құрастыру

1. Қаптаманы барлық бөліктерден алыңыз.
2. Тұғырды үстелге қойыңыз.
3. Мотор блогының білігінен пластик қаптаманы алыңыз. Артқы қорғанысты білік арқылы мотор блогының корпусына қойыңыз. Мотор блогындағы барлық түйреуіштердің артқы тордағы саңылаулармен тураланғанын тексеріңіз.
4. Қорғаныш грильді бекіту үшін гайканы сағат тілімен бұрап бекітіңіз.
5. Желдеткіш қалақтарды қозғалтқыш білігіне орналастырыңыз.
6. Қалақшаларды сағат тіліне қарсы бұрау арқылы қысқышты пайдаланып бекітіңіз.
7. Алдыңғы торды бұрауышпен бекітіп, шеңберді пайдаланып артқы торға бекітіңіз.
8. Қалақшалардың қалай айналатынын тексеріңіз.

## Пайдаланушы нұсқаулығы

**Назар аударыңыз!** Құрылғыны розеткаға қоспас бұрын оның толық жиналғанына көз жеткізіңіз.

1. Құрылғыны тегіс және тұрақты бетке қойыңыз.
2. Желдеткіштің өшірілгеніне көз жеткізіңіз және қуат сымын 220–240 В~50 Гц розеткаға қосыңыз.
3. Желдеткішті қосу үшін қажетті жылдамдық түймесін басыңыз: «1» (төмен жылдамдық), «2» (орташа жылдамдық) немесе «3» (жоғары жылдамдық).
4. Желдеткіш бұрышын реттеу үшін қозғалтқыш корпусын қажетті күйге бекітілгенше жоғары немесе төмен еңкейтіңіз (сырт еткен дыбысты естисіз).

**Ескертпе:** желдеткішті тым артқа еңкейтпеңіз, бұл құрылғыны зақымдауы мүмкін.

5. Айналыңыру функциясын қосу үшін айналыңуды басқару түймесін басыңыз. Желдеткіштің айналыңын өшіру үшін басқару тетігін жоғары көтеріңіз.
6. Желдеткішті өшіру үшін «0» түймесін басып, құрылғыны желіден ажыратыңыз.

**Ескертпе:** желдеткішті пайдаланбаған кезде немесе бақылауда болған кезде әрқашан желіден ажыратыңыз.

## Қызмет көрсету және күтім

- Тазалау алдында әрқашан құрылғыны розеткадан ажыратып, оны суытыңыз.
- Желдеткіштің сыртын тазалау үшін жұмсақ, дымқыл шүберекті пайдаланыңыз. Қажет болса, жұмсақ жуғыш затты қолдануға болады. Тазалап болғаннан кейін жұмсақ, құрғақ шүберекпен сүртіңіз.

**Назар аударыңыз!** Құрылғыға судың немесе басқа сұйықтықтардың түсуіне жол бермеңіз.

- Құрылғыны суға батырмаңыз.
- Құрылғы толығымен құрғағанша күтіңіз.
- Құрылғыны осы пайдаланушы нұсқаулығымен бірге оның түпнұсқалық қаптамасында салқын, құрғақ жерде сақтаңыз.

## Техникалық сипаттамалары

- Үлгісі: TFJY-1240.
- Сауда белгісі: Aceline.
- Түрі: үстелдік.
- Материал: пластик, металл.
- Салмағы: 1,94 кг.
- Қуат сымының ұзындығы: 1,5 м.
- Қуат параметрлері: 220–240 В, 50 Гц.
- Қуаты: 40 Вт.
- Шу деңгейі: 54 дБ.
- Жылдамдық саны: 3.
- Өлшемдері (Ұ×Е×Б): 364×447×238 мм.
- Тордың диаметрі: 364 мм.
- Қалақшалардың диаметрі: 300 мм.
- Айналу бұрышы: 60 градус.
- Көлбеу бұрышы: 40 градус.
- Еңкейтуді реттеу: қолмен.
- Қуат сымын бекіту түрі: Ү.
- Электрлік зақымданудан қорғау дәрежесі: II.
- Басқару тақтасы: механикалық.

## Жинақталым

- Құрылғы.
- Пайдалану бойынша нұсқаулық.

# Монтаждау, сақтау, тасымалдау (тасу), өткізу және кәдеге жарату ережелері мен шарттары

- Құрылғыны орнату ережелері мен шарттары осы нұсқаулықтың «Құрылғыны құрастыру» бөлімінде сипатталған.
- Құрылғыны қаптамада, өндірушінің және тұтынушының жылытылатын үй-жайларында ауаның 5 және 40 °С аралығындағы температурада және ауаның 80%-дан аспайтын салыстырмалы ылғалдылығында сақтау керек. Үй-жайда жемірілуді тудыратын жегі қоспалар (қышқылдардың, сілтілердің булары) болмауы тиіс.
- Құрылғының тасымалдануы құрғақ ортада жүзеге асырылуы тиіс.
- Құрылғы ұқыпты өңдеуді талап етеді, оны шаң, кір, соққы, ылғал, от және т.б. әсерінен қорғаңыз.
- Құрылғыны сату жергілікті заңнамасына сәйкес жүргізілуі керек.
- Осы бұйымды жою қалдықтарды қайта өңдеу жөніндегі жергілікті нормалар мен ережелерге сәйкес жүзеге асырылуға тиіс. Осы бұйымды дұрыс жоюды қамтамасыз ете отырып, сіз қоршаған ортаға және адам денсаулығына ықтимал зиянды болдырмауға және материалдық ресурстарды ұтымды пайдалануға көмектесесіз. Бұл бұйымды қабылдау және жою пункттері туралы қосымша ақпаратты жергілікті муниципалды органдардан немесе тұрмыстық қалдықтарды шығаратын кәсіпорыннан алуға болады.
- Құрылғының ақаулығы анықталған жағдайда, тез арада авторландырылған сервистік орталыққа хабарласу немесе құрылғыны кәдеге жарату керек.

## Қосымша ақпарат

**Өндіруші:** Нинбо СизонМэйт Электрикал Эпплайенсиз Ко., Лтд.

№201, Цзинци тас жолы, Нанюань а., Фухай, Цыси, Нинбо қ., Чжэцзян пров., Қытай. Қытайда жасалған.

**Импортер / юр. лицо, принимающее претензии в Республике Казахстан:**

ТОО «ДНС КАЗАХСТАН», г. Астана, р-н Сарыарқа, пр-т Сарыарқа, зд. 12, Республика Казахстан.

**Импорттаушы / Қазақстан Республикасында талаптар қабылдайтын заңды**

**тұлға:** «DNS QAZAQSTAN (ДНС КАЗАХСТАН)» ЖШС, Астана қ-ы, Сарыарқа ауданы, Сарыарқа д-лы, 12 Ғ-т, Қазақстан Республикасы.

**Адрес электронной почты / электронды пошта мекен-жайы:** info@dns-shop.kz

Тауар КО ТР (ЕАЭО) талаптарына сәйкес келеді.

Өнімнің сыртқы түрі, оның сипаттамалары мен жабдықтары пайдаланушыға алдын ала ескертусіз өзгертілуі мүмкін.



Өндіріс күні пайдаланушы нұсқаулығының орыс тіліндегі нұсқасында көрсетілген .V.1





# Кепілдік талоны

SN/IMEI: \_\_\_\_\_

Кепілдікке қойылған күні: \_\_\_\_\_

Өндіруші бүкіл кепілдік мерзімі ішінде құрылғының үздіксіз жұмыс істеуіне, сондай-ақ материалдар мен жинақтарда ақаулардың болмауына кепілдік береді. Кепілдік кезеңі бұйымды сатып алған сәттен басталады және тек қана жаңа өнімдерге қолданылады.

Кепілдік қызмет көрсетуге пайдаланушы нұсқаулығына сәйкес бұйымды пайдалану шартымен кепілдік мерзімі ішінде тұтынушының кесірінен істен шықпаған элементтерді тегін жөндеу немесе ауыстыру кіреді. Элементтерді жөндеу немесе ауыстыру уәкілетті сервистік орталықтардың аумағында жүргізіледі.

Кепілдік мерзімі: 12 ай.

Пайдалану мерзімі: 36 ай.

Сервистік орталықтардың өзекті тізімі келесі мекенжай бойынша:

<https://www.dns-shop.kz/service-center/>

**Кепілдік міндеттемелер және тегін сервистік қызмет көрсету, егер оларды ауыстыру бұйымды бөлшектеуге байланысты болмаса, тауардың жиынтықтылығына кіретін, төменде аталған керек-жарақтарға қолданылмайды:**

- ҚБП (Қашықтан басқару пультіне) арналған қуат элементтері (батареялар).
- Жалғағыш кәбілдер, антенналар және оларға арналған жалғастырғыш тетіктер, құлаққаптар, микрофондар, «HANDS-FREE» құрылғылары; жиынтықта жеткізілетін әртүрлі типтегі ақпарат тасымалдағыштар, бағдарламалық құрал (БҚ) және драйверлер (бұйымның қатты магниттік дискілердегі жинақтағышқа алдын ала орнатылған БҚ-ны қоса алғанда, бірақ онымен шектелмей), сыртқы енгізу-шығару құрылғылары және манипуляторлар.
- Қаптар, сөмкелер, белдіктер, тасымалдауға арналған баулар, монтаждық керек-жарақтар, құрал-саймандар, бұйымға қоса берілетін құжаттама.
- Табиғи тозуға ұшырайтын шығын материалдары мен бөлшектер.



## **Өндіруші келесі жағдайларда кепілдік міндеттемелерге ие болмайды:**

- Кепілдік мерзімі аяқталды.
- Егер жеке (тұрмыстық, отбасылық) қажеттіліктерге арналған бұйым кәсіпкерлік қызметті жүзеге асыру үшін, сондай-ақ оның тікелей міндетіне сәйкес келмейтін басқа мақсаттарда пайдаланылған болса.
- Өндіруші бұйымды пайдалану кезінде пайдаланушы нұсқаулығының талаптарын бұзу, бұйымды орнату және оған қызмет көрсету жөніндегі ұсынымдарды, қосу ережелерін (бұйымның өзіне де, онымен байланысты бұйымдарға да сәйкес келмейтін желілік кернеудің әсері нәтижесінде туындаған қысқа тұйықталулар), бұйымды сақтау және тасымалдау кезінде өнім иесі және/немесе үшінші тұлғалар шеккен ықтимал материалдық, моральдық және өзге де зиян үшін жауапты болмайды.
- Механикалық зақымданудың барлық жағдайлары: өнімді пайдалану кезінде алынған сызаттар, жарықтар, деформациялар, соққы іздері, майысулар, кептелістер және т.б.
- Түрлендірулерді, рұқсат етілмеген жөндеулерді осындай жұмыстарды жүргізуге уәкілетті емес адамдар жүргізген жағдайлар. Егер ақаулық конструкцияны немесе бұйымның схемасын өзгерту, Өндіруші қарастырмаған сыртқы құрылғыларды қосу, Қазақстан Республикасының заңнамасына сай сәйкестік сертификаты жоқ құрылғыны пайдалану салдарынан туындаған болса.
- Егер бұйымның ақауы еңсерілмейтін күштің әсерінен (табиғи элементтер, өрт, су тасқыны, жер сілкінісі, тұрмыстық факторлар және Өндірушіге тәуелді емес басқа жағдайлар) немесе Өндіруші болжай алмаған үшінші тұлғалардың әрекеттерінен туындаса. Бұйымның толық немесе ішінара істен шығуына алып келген бұйымның ішіне бөгде заттардың, өзге денелердің, заттектердің, сұйықтықтардың, жәндіктердің немесе жануарлардың түсуінен, агрессивті ортаның әсерінен, жоғары ылғалдылықтан, жоғары температуралардан туындаған ақау.
- Бұйымды сәйкестендіру (сериялық нөмірі) жоқ немесе сәйкес келмейді. Егер зақымданулар (кемшіліктер) зиянды бағдарламалық қамтаманың; БҚ ұсынушысының осы қызметті ұсынбауына байланысты мүмкіндігінсіз бұйымның бағдарламалық ресурстарына қолжетімділіктің болмауына әкеп соққан құпиясөздерді (кодтарды) оларды жинау/қалпына келтіру мүмкіндігінсіз орнату, ауыстыру немесе жою әсерінен туындаса.
- Егер жұмыстың ақаулықтары қуат беруші, кәбілдік, телекоммуникациялық желілердің, радиосигнал қуатының стандарттарға немесе техникалық регламенттеріне сәйкес келмеуінен, оның ішінде бедер ерекшеліктерінен және басқа да осыған ұқсас сыртқы факторлардан, бұйымның желі әрекет ететін шекарада немесе аймақтан тыс жерде пайдаланылуынан туындаған болса.
- Егер зақымданулар стандартты емес (түпнұсқалық емес) және/немесе сапасыз (зақымданған) шығыс материалдарын, керек-жарақтарды, қосалқы бөлшектерді, қуат беру элементтерін, әртүрлі үлгідегі ақпарат тасымалдағыштарды (CD, DVD дискілерді, жад карталарын, SIM карталарын, картридждерді қоса алғанда) пайдаланудан туындаса.
- Егер кемшіліктер үйлесімсіз контентті (әуендерді, графиканы, бейне және басқа файлдарды, Java қосымшаларын және оларға ұқсас бағдарламаларды) алуға, орнатуға және пайдалануға байланысты туындаған болса.
- Осы бұйыммен жанасып жұмыс істейтін басқа жабдыққа келтірілген залалға.





**aceline**