

aceline

Пайдалану бойынша нұсқаулық

Жартылай автоматты кір
жуғыш машина
WM-SA736AL/WP

Мазмұны

Құрылғы мақсаты	3
Сақтық шаралары	3
Электрмен жұмыс істегенде	3
Сумен жұмыс істегенде	4
Жалпы ережелер.....	4
Құрылғы схемасы	6
Орнату	7
Кір жуғыш машинаны орауыштан шығару	7
Орналасқан жері	7
Су құятын түтікшені қосу	8
Су төгетін түтікшені қосу	8
Кір жуғыш машинаны пайдалану	9
Бастапқы тексеру және киімді жууға дайындық	9
Машинада жууға болмайтын киімдер.....	10
Балалардың киімдерін жуу.....	11
Оңай құлап кетуі мүмкін заттар.....	11
Құрылғымен жұмыс	12
Басқару панелі	12
Жуу.....	12
Айналдыру	14
Жуу процесінің аяқталуы	15
Техникалық қызмет көрсету	15
Кір жуғыш машинаның корпусын тазалау және күту.....	15
Сүзгіні тазалау.....	15
Ықтимал проблемалар және олардың шешімі	16
Техникалық сипаттамалары	17
Жинақталым	17
Энергия тиімділігі туралы ақпарат	18
Монтаждау, сақтау, тасымалдау (тасу), өткізу және кәдеге жарату ережелері мен шарттары	19
Қосымша ақпарат	20
Ескертпелер	21
Құрғақ кірдің шамамен салмағы	21
Киімде көрсетілген пиктограммалардың мағынасы	22
Дақтарды кетіруге арналған ұсыныстар.....	24

Құрметті сатып алушы!

Біздің өнімді таңдағаныңыз үшін алғыс айтамыз.

Біз Сізге сапалы, функционалды және жоғары талаптарға сәйкес әзірленген және жасалған өнімдер мен құрылғыларды ұсынуға қуаныштымыз. Пайдалануды бастамас бұрын, Сіздің қауіпсіздігіңізге қатысты маңызды ақпаратты, сондай-ақ өнімді дұрыс пайдалану және оған күтім жасау бойынша ұсыныстарды қамтитын осы нұсқаулықты мұқият оқып шығыңыз. Осы нұсқаулықтың сақталуына назар аударыңыз және оны өнімді одан әрі пайдалану кезінде анықтамалық материал ретінде пайдаланыңыз.

Құрылғы мақсаты

Кір жуғыш машина кір жуғыш машинада жууға болатын тоқыма бұйымдары мен сыртқы киімдерді жуғыш зат ерітіндісінде жууға арналған тұрмыстық пайдалануға арналған.

Сақтық шаралары

Электрмен жұмыс істегенде

- Машинаны электр желісіне қоспас бұрын, қуат сымының зақымдалмағанын көзбен тексеру керек. Сым майыспауы немесе қысылмауы керек. Қуат сымы зақымдалған болса, қауіпті болдырмау үшін оны қызмет көрсету өкілі немесе басқа тиісті біліктілігі бар адам ауыстыруы керек.
- Тазалау немесе техникалық қызмет көрсету алдында кір жуғыш машинаны қуат көзінен ажырату керек.
- Қуат ашасын ылғал қолмен ұстамаңыз.
- Қауіпсіздігіңіз үшін қуат сымының ашасы 2 полюсті, жерге тұйықталған розеткаға қосылуы керек. Қуат розеткасының дұрыс және қауіпсіз жерге қосылғанын мұқият тексеріп, тексеріңіз.
- Машинаны электр желісіне қосу үшін адаптерлерді, көп орындық (екі немесе одан да көп қосылу нүктелері бар) розеткаларды және ұзартқыш сымдарды пайдалануға тыйым салынады.
- Құрылғыны қоспас бұрын, құрылғыда көрсетілген кернеу жергілікті қуат көзінің кернеуіне сәйкес келетініне көз жеткізіңіз. Қуат көзі параметрлерін білмесеңіз, қызмет көрсету ұйымына хабарласыңыз.
- Қуат сымын тиісті қорғаныспен қамтамасыз етіңіз. Қуат сымы адамдарға немесе басқа заттарға тиіп кетпеуі немесе зақымдалмауы үшін мықтап бекітілуі керек. Электрмен жабдықтау желісіне ерекше назар аудару керек. Электр ашасы розеткаға оңай түсуі керек. Сондай-ақ, розетканың орналасуына және оған қол жеткізудің қарапайымдылығына ерекше назар аудару керек.
- Электр сымынан ұстау арқылы машинаны электр желісінен ажыратуға тыйым салынады. Ол үшін шанышқыны пайдаланыңыз.

- Розеткаға шамадан тыс жүктеме немесе қуат сымын ұзартуға болмайды. Сымды ұзарту өртке немесе электр тогының соғуына әкелуі мүмкін. Қуат сымын дымқыл қолмен ұстамаңыз.
- Электр тогының соғуынан қорғау түріне байланысты кір жуғыш машина I класты құрылғы ретінде жіктеледі, оның конструкциясы ток өткізгіш бөліктерге тікелей қол жеткізу мүмкін еместігін және ток өткізетін бөліктердің судан қорғалуын қамтамасыз етеді. Дегенмен, белгілі бір ақаулар орын алса, электр қуаты тазалау ерітіндісі мен қалдық ылғал арқылы корпусстың пайдаланушы қол жеткізе алатын бөліктеріне енуі мүмкін. Бұл жағдайда құрылғыны қуат көзінен дереу ажыратып, қызмет көрсету орталығына хабарласыңыз.

Сумен жұмыс істегенде

- Берілген жаңа түтіктерді пайдаланыңыз. Ескі түтіктерді қайта пайдалану мүмкін емес.
- Жуу үшін 50 °C жоғары тым ыстық суды пайдаланбаңыз. Бұл пластик бөлшектерді деформациялауы және/немесе құрылғының дұрыс жұмыс істемеуіне әкелуі мүмкін.
- Кір жуғыш ваннадағы суды қазандықтың көмегімен қыздырмаңыз.
- Судың толып кетуіне және кір жуғыш машинаның зақымдалуына жол бермеу үшін жуу ыдысын максималды деңгейден жоғары сумен толтырмаңыз. Жуу кезінде құрылғының қақпағының астынан су шашырап кетсе, ыдыстағы су мөлшері салынған кірдің көлеміне сәйкес келмейді. Резервуарға бірнеше киім қосу керек немесе су беру деңгейін азайту керек.
- Басқару панелі мен машинаның артқы қабырғасын судан алыс ұстаңыз..

Жалпы ережелер

- Кір жуғыш машина тек үй ішінде пайдалануға арналған.
- Бұл құрылғы коммерциялық пайдалануға арналмаған.
- Бұл құрылғы кірістірілген жабдық ретінде жұмыс істеуге арналмаған.
- Кір жуғыш машинаны абайлап жылжытыңыз. Тасымалдау немесе қозғалыс кезінде кір жуғыш машинаның қақпағы жабық болуы керек.
- Кір жуғыш машинаны суық мезгілде жылжитпас немесе сақтауға қоймас бұрын, су төгетін түтікшені дайындалған ыдыстағы еден деңгейіне түсіру арқылы шлангтағы суды төгіңіз.
- Корпусағы желдету саңылаулары кілемдермен немесе басқа жабындармен жабылмауы керек.
- Кір жуғыш машинаны +15-тен +35 °C-қа дейінгі қоршаған орта температурасында және 60% төмен салыстырмалы ылғалдылықта пайдалану ұсынылады. 1 °C төмен және 40 °C жоғары температура диапазонында, сондай-ақ ауаның салыстырмалы ылғалдылығы 75% жоғары болғанда жұмыс құрылғының бұзылуына әкелуі мүмкін.
- Құрылғыны қолданар алдында орауыштың барлық компоненттерін алып тастаңыз. Әйтпесе, кір жуғыш машина жуу кезінде қатты зақымдалуы мүмкін.

- Барлық орау материалдарын (пластикалық пакеттер, көбік және т.б.) балалардың қолы жетпейтін жерде сақтаңыз. Қаптама материалдары балалар үшін қауіпті болуы мүмкін.
- Бұл құрылғы балалардың немесе физикалық, сенсорлық немесе ақыл-ой қабілеттері шектеулі адамдардың қауіпсіздігіне жауапты біреудің қадағалауынсыз пайдалануына арналмаған. Балаларға құрылғымен ойнауға рұқсат бермеңіз.
- Қолданар алдында балалар мен үй жануарларының ішке кірмегенін тексеріңіз.
- Бұл кір жуғыш машина тек тұрмыста қолдануға және тек машинада жууға болатын тоқыма бұйымдарына арналған. Кілемдерді кір жуғыш машинада жууға болмайды.
- Жанғыш, жарылғыш немесе улы тазалағыш заттарды қолданбаңыз. Тек машинада жууға болатын жуғыш заттарды пайдалануға болады.
- Қақпақты күшпен жаппаңыз. Қақпақты жабу қиын болса, кір жуғыш машинаның ішінде тым көп киім бар-жоғын және оның ваннаның ішінде біркелкі бөлінгенін тексеріңіз.
- Құрылғының қақпағына сүйенбеңіз, себебі ол жұмыс кезінде қатты қызып кетуі мүмкін. Жұмыс кезінде балалардың немесе үй жануарларының құрылғымен тікелей жанасуына жол бермеңіз.
- Қатарынан 4 жуу циклынан артық емес орындауға рұқсат етіледі, содан кейін қозғалтқыштың қызып кетуіне жол бермеу үшін 30 минут үзіліс жасау керек.
- Жуу ваннасының ішінде ағартқыш сияқты күшті сілтілі заттарды қалдырмаңыз. Бұл пластик беті мен резеңке бөлшектерге зақым келтіруі мүмкін.
- Жуу аяқталғаннан кейін бірден суды және қуатты өшіруді ұмытпаңыз.
- Аяғыңызды құрылғының үстіне қоймаңыз немесе оған отырмаңыз.
- Электр шуының, түтіннің және т.б. пайда болуына байланысты машинаның жұмысында ақаулық орын алса, электр сымын розеткадан ажырату арқылы машинаны дереу электр желісінен ажыратып, қызмет көрсетуші маманды шақыру керек.
- Құрылғыны өзіңіз жөндеуге тырыспаңыз. Өкілетті қызмет көрсету орталығына хабарласыңыз.
- Кір жуғыш машинада тұрмыстық заттарды сақтамаңыз. Бұл жабынды және басқару панелін зақымдауы мүмкін.
- Құрылғы ұзақ уақыт бойы пайдаланылмаса, кір жуғыш машинаны розеткадан ажыратып, су беруді өшіріңіз.

Құрылғы схемасы

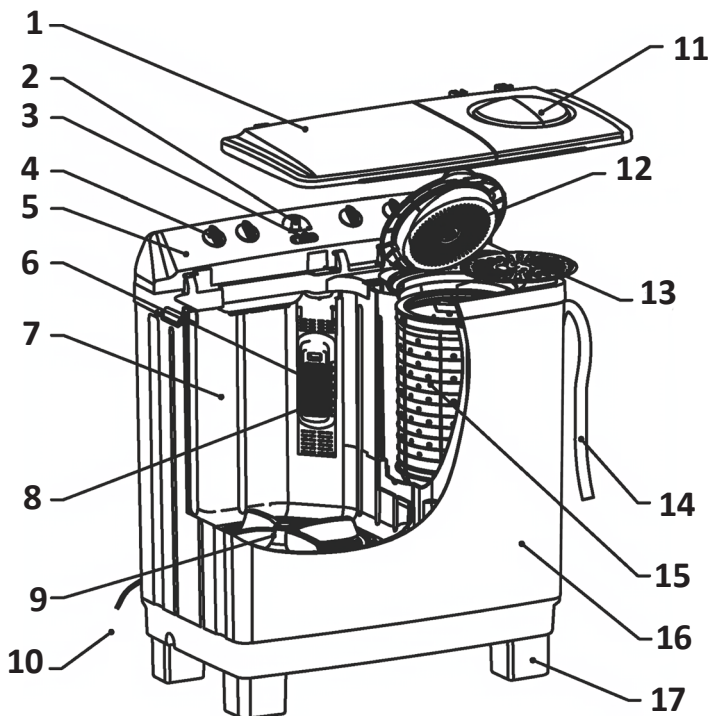

1. Жууға арналған бактың қақпағы.
2. Сумен жабдықтауға арналған розетка.
3. Су бағытының қосқышы.
4. Қосқыштар.
5. Басқару панелінің корпусы.
6. Сүзгі.
7. Жуу ыдысы.
8. Су деңгейінің көрсеткіші.
9. Активатор.
10. Қуат кәбілі.
11. Айналдыру цистернасының сыртқы қақпағы.
12. Айналдыру цистернасының ішкі қақпағы.
13. Қорғаныс қақпағы.
14. Су төгетін түтік.
15. Айналдыру цистернасы.
16. Жуу ыдысының корпусы.
17. Кір жуғыш машинаның аяқтары.

Ескерту: сурет тек ақпараттық мақсаттарға арналған. Өнімнің сыртқы түрі осы схемадан өзгеше болуы мүмкін.

Орнату

Кір жуғыш машинаны орауыштан шығару

- Құрылғыдан барлық орама материалдарын алып тастаңыз.
- Кір жуғыш машинаны қаптамадан шығарған кезде оның тасымалдау кезінде зақымдалмағанын тексеріңіз. Сондай-ақ, барлық бөліктердің керек-жарақ сөмкесінде қамтылғанын тексеріңіз.
- Кір жуғыш машина тасымалдауға байланысты қандай да бір жолмен зақымдалса немесе қандай да бір керек-жарақтар жоқ болса, дереу са-тушыға хабарласыңыз.

Назар аударыңыз!

Бұл машинаның орауыш материалдары балалар үшін қауіпті болуы мүмкін, балаларды олардан алыс ұстаңыз. Орам материалдарын қолданыстағы заңнамаға сәйкес кәдеге жаратыңыз. Орам материалдарын басқа стандартты тұрмыстық қалдықтармен бірге тастамаңыз.

Орналасқан жері

Көлденең еден

Еденнің рұқсат етілген еңісі — 1°.

Электр розеткасы

Розетка кір жуғыш машинаның бүйір қабырғасынан 1 м алыс емес жерде орналасуы керек. Бірнеше электр құралдарын бір розеткаға бірден қоспаңыз.

Бос орын

- Кір жуғыш машинаның бүйірлері мен артқы жағында бос орын бар тегіс, қатты еденді таңдаңыз (артқы жағында 10 см және оң және сол жақта 2 см).
- Орнату орны таза, құрғақ және тегіс болуы керек. Ағаштан, картоннан немесе ұқсас материалдардан жасалған стендтерді станок астына қою арқылы тегіс емес едендердің орнын толтыруға тыйым салынады. Егер машина біркелкі емес жерге орнатылса, оның жұмысы айтарлықтай діріл мен шуылмен бірге жүреді.
- Кір жуғыш машинаны кілем төселген еденге қоймаңыз.
- Тікелей күн сәулесі түсетін жерлерде орнатудан аулақ болыңыз.
- Қақпақты ашу үшін жоғарғы жағында жеткілікті орын бар екеніне көз жеткізіңіз.
- Кір жуғыш машинаны көмір немесе газ жылыту жабдықтары сияқты жылу көздерінен алыс орнату керек.
- Бөлме жақсы желдетілуі керек.
- Қысқа тұйықталу немесе бөлшектердің коррозиясын болдырмау үшін машинаны ылғалдылығы жоғары орындарға орнатпаңыз.
- Кір жуғыш машинаның қуат сымында тұрмағанына көз жеткізіңіз.

Ағаш еденге орнату

- Ағаш едендер дірілге әсіресе сезімтал.
- Шамадан тыс дірілді болдырмау үшін әр аяқтың астына қалыңдығы кемінде 15 мм болатын дірілге қарсы төсемдерді қою ұсынылады. Тіректерді бұрандалармен кем дегенде екі еден тақтасына бекітіңіз.
- Мүмкін болса, еден ең қауіпсіз болатын бөлменің бұрышын таңдаңыз.

Су құятын түтікшені қосу

- Кір жуғыш машинаның резервуарына су ағуы үшін су құятын түтіккі су шүмегіне қосыңыз. Құятын түтіккің екінші ұшын машинаның басқару панелінде орналасқан сумен жабдықтау қосылымына салыңыз.

Ескерту!

Бұл құрылғы су кемелерінде (кемелерде, яхталарда және т.б.) немесе жылжымалы қондырғыларда (жылжымалы үйлер, ұшақтар және т.б.) пайдалануға арналмаған.

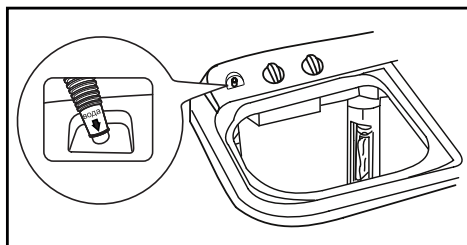

Су төгетін түтікшені қосу

- Су төгетін түтіккі кір жуғыш машинаның түбінен 100 см-ден жоғары емес орналастыру керек.
- Кез келген жуу, айналдыру немесе шаю әрекеттерін бастамас бұрын, су төгетін түтік бір жағынан кір жуғыш машинаның дренаждық жүйесіне, ал екінші ұшынан су ағызылатын контейнерге (ваннаның бүйірі) бекітілу керек. немесе раковина).

Кір жуғыш машинаны басқару

Бастапқы тексеру және киімді жууға дайындық

- Киімді бірінші рет жуған кезде олардың түсі өзгермейтініне көз жеткізіңіз. Киімдердің бозарғанын тексеру үшін сұйық жуғыш затқа малынған ақ сүлгіні пайдалануға болады.
- Шарфтарды және басқа бояғыш киімдерді, әсіресе басқа заттармен араласқан жағдайда, жуу алдында бөлек жуыңыз.
- Жеңдердегі, жағалардағы және қалталардағы дақтарды мінсіз әсерге жету үшін машинада жуу алдында щеткамен және сұйық жуғыш затпен мұқият алып тастаңыз.
- Температураға сезімтал заттарды жапсырмадағы нұсқауларға сәйкес жуу керек. Әйтпесе, олардың түсі өзгеруі немесе өнім деформациялануы мүмкін.
- Ағартқыш сілтілі және киімді зақымдауы мүмкін, сондықтан оны мүмкіндігінше аз пайдаланыңыз.
- Ұнтақты жуғыш заттар киімде дақтар мен иістерді қалдыруы мүмкін, сондықтан киімді жуғаннан кейін жақсылап шаю керек.
- Жуғыш затты тым көп пайдалансаңыз немесе судың температурасы жеткіліксіз болса, жуғыш зат қалдықтары кір жуғыш машинаның түтіктеріне немесе бөлшектеріне кептеліп, киіміңізге дақ қалдыруы мүмкін.
- Жуу алдында киімді өлшеп, ластану дәрежесін, судың кермектігін және жуғыш заттарды өндірушілердің ұсыныстарын бағалау қажет.
- Жуу кезінде талшықтардың белгілі бір түрінен (мақта, синтетика, жұмсақ бұйымдар және жүн) жасалған бұйымдарды жуу үшін арнайы әзірленген және белгілі бір түстерге, жуу температурасына, ластану дәрежесіне және түріне арналған аз көбік беретін жуғыш заттарды немесе кір жуғыш ұнтақтарды пайдалану керек. Жуғыш зат дұрыс пайдаланылмаса, шамадан тыс көбіктену резервуардың толып кетуіне және құрылғының дұрыс жұмыс істемеуіне әкелуі мүмкін.
- Жуғыш заттар мен кір қоспаларын балалардың қолы жетпейтін құрғақ және қауіпсіз жерде сақтаңыз.
- Жуу алдында киім қалталарын мұқият тексеріңіз, өйткені зергерлік бұйымдар немесе сақиналар сияқты қатты заттар кір жуғыш машинаны зақымдауы мүмкін.
- Кейбір киімдер кір машинаңызды зақымдауы мүмкін. Зипперлер мықтап бекітіліп, түймелер немесе ілгектер ішінен сыртқа бекітілуі керек. Бос жолақтар немесе жолақтар бір-біріне байланған болуы керек.
- Барабанда жуған кезде болат бұйымдарды жыртып алмау немесе кір жуғыш машинаны зақымдамау үшін найзағай немесе түймелері бар бюстгалтерлерді жастық қаптамасына бекіткен жөн.
- Киімді жуу алдында киім өндірушісі тиісті жапсырмаларда, жапсырмаларда және т.б. көрсетілген келесі сипаттамаларға сәйкес өнімдердің жіктелуіне назар аударыңыз:
 - өндіріс материалы: мақта, аралас талшық, синтетикалық мата, жібек, жүн;
 - түс: бөлек ақ және түсті заттар, әсіресе қанық түстер;

- өлшем: жуу тиімділігін арттыру үшін әртүрлі өлшемдегі заттарды бірге жууға болады;
- сезімталдық: жұмсақ заттарды бөлек жуу керек. Табиғи жүн мен жібектен жасалған жаңа өнімдер, соның ішінде перделер үшін жұмсақ жуу режимін таңдау керек;
- ластану деңгейі: жуу режимін таңдау осыған байланысты болуы мүмкін;
- барлық жаңа түсті заттарды бөлек жуу керек.
- Егер перделерде ілгектер болса, оларды жуу алдында алып тастау керек.
- Ерекше нәзік жууды қажет ететін тоқыма бұйымдарын, мысалы, шілтерлері бар, ұсақ заттарды (қалың шұлықтар, орамалдар, галстуктар және т.б.) арнайы торлы кір жууға арналған қапшықтарға салу керек.
- Жуар алдында киімнен шаңды, кірді және үй жануарларының шаштарын кетіріңіз.
- Жуу алдында максималды жуу тиімділігіне қол жеткізу үшін ақ шұлықтар, жағалар және манжеттер сияқты оңай ластанған және түсі өзгерген заттарды қолмен шайыңыз.
- Арнайы кір жуу ұнтағын немесе сұйық жуғыш заттарды ғана пайдаланыңыз.
- Жүктелген киімнің салмағы машинаның сипаттамаларына сәйкес келетініне көз жеткізіңіз, машинаны шамадан тыс жүктемеңіз, бұл жуу тиімділігіне теріс әсер етуі мүмкін.
- Дұрыс су деңгейін таңдап, кір жуғыш машинаны дұрыс салыңыз. Шамадан тыс жүктеу және сумен жабдықтаудың төмен деңгейін таңдау сапасыз жууға, кірде әжімдердің көбеюіне, талшықтардың жоғалуына және талшықтарды айналдыру нәтижесінде киімнің тез тозуына әкелуі мүмкін.
- Үтікелмейтін киімдер мен синтетикалық тоқыма бұйымдарындағы әжімдерді азайту үшін судың жоғары деңгейін пайдаланыңыз. Бұл заттардың ауыр заттарға (орамал, джинсы және т.б.) қарағанда суда қозғалу мүмкіндігі көбірек болуы керек.

Машинада жууға болмайтын киімдер

- Галстуктар, кеудешелер (машинада жуу нәтижесінде кішірейіп кетуі мүмкін).
- Бүктелген және бедерлі киімдер (машинада жуу кезінде деформациялануы мүмкін).
- Жүннен жасалған киім (толық немесе ішінара).
- Әшекейлері бар киімдер.
- Өндірушінің жуу шарттарына қойылатын талаптарына сәйкес келмейтін заттарды жуудан аулақ болыңыз.
- Бензинмен, керосинмен, дизельдік отынмен, бояумен, еріткішпен немесе спиртпен боялған киімді ешқашан жууға болмайды.
- Су өткізбейтін материалдардан жасалған заттарды кір жуғыш машинада жууға болмайды. Әйтпесе, машина суға толып, су шашырап кетуі мүмкін немесе шаю кезінде шамадан тыс діріл тудыруы мүмкін, бұл заттарды (шаңғы костюмдері, пальтолар, қолшатырлар, көлік жамылғылары, шатырлар, ұйықтайтын қаптар, т.б.) зақымдауы мүмкін. Суды төгу кезінде су өткізбейтін өнімдерде жиналған суды толығымен төгу мүмкін емес және бір жерде жиналып, кір жуғыш машина өте теңгерімсіз болады, дірілдейді немесе қозғалады.

Балалардың киімдерін жуу

Балалардың киімі, сүлгілері мен жаялықтары бөлек жуылуы керек. Ересектерге арналған киіммен бірге жуған кезде олар балаларға зиянды микроорганизмдердің әсеріне ұшырауы мүмкін. Жуғыш зат қалдықтарын мұқият шаюды және тазалауды қамтамасыз ету үшін балалар киімін шаю уақытын көбейту керек.

Оңай құлап кетуі мүмкін заттар

Оңай төселетін заттарды (мысалы, төмен) жуу алдында сыртқа айналдыру керек. Мұндай заттарды бөлек жуған дұрыс, өйткені олар басқа заттарды бүлдіріп, өзін нашарлатуы мүмкін. Дәл сол себепті қара және түсті мақтадан жасалған бұйымдарды бөлек жуған дұрыс.

Құрылғымен жұмыс

Басқару панелі



1. Жуу таймерінің қосқышы.
2. Айналдыру таймерінің қосқышы.
3. Жуу режимінің қосқышы.
4. Жуу ыдысына су беру үшін қосылым.
5. Сумен жабдықтау қосқышы.

Назараударыңыз!

Басқару панелінің бөліктеріне зақым келтірмеу үшін қосқыштарды көрсеткіштерден тыс бұрмаңыз.

Жуу режимінің қосқышы

Бұл қосқышты пайдаланып, жуу режимін (қалыпты немесе жұмсақ) таңдауға болады, сонымен қатар жуу ыдысынан суды төгу үшін ағызуды іске қосуға болады.

Айналдыру таймерінің қосқышы

Бұл таймер центрифуганың жұмыс уақытын орнатады.

Жуу

Назараударыңыз!

Қоршаған орта температурасы 0 °C төмен болғаннан кейін электр желісіне қосу алдында машинаны бөлме температурасында кемінде 24 сағат ұстау керек.

1. Су құятын түтікті бір ұшымен су шүмегіне, ал екінші ұшын басқару панеліндегі қосылымға қосыңыз.
2. Су төгетін түтікті ваннаның немесе кәріз су төгетін құбырдың шетіне орнатыңыз.
3. Матаның түріне және ластануына байланысты режим қосқышын пайдаланып қажетті режимді орнатыңыз.

Назар аударыңыз: коммутаторды белгіленген шектен асырмаңыз!

4. Су құбырын ашып, жуу ыдысын қажетті деңгейге дейін сумен толтырыңыз, бірақ максималды деңгейден жоғары емес.

Ескерту: ең жоғары деңгей судың толып кету тесігінен 3–5 см төмен болуы керек. Су құйған кезде бұл деңгей машинаға кірді салуға арналғанын есте сақтаңыз. Кір жууға арналған орын қалдырыңыз, әйтпесе резервуар мен су төгетін түтіктен су шашырап, қозғалтқышқа түсетін жүктемені арттырады.

5. Машинаны қуат көзіне қосыңыз, орауыштағы өндірушінің ұсыныстарына сәйкес ыдысқа жуғыш затты құйыңыз. Жуу таймерін 1–2 минутқа бұраңыз: кір жуғыш машинаны кірсіз 1–2 минут жұмыс істеу кір жуу ұнтағының суда біркелкі еруіне мүмкіндік береді.
6. Алдын ала дайындалған және сұрыпталған кірді жуу ыдысына салыңыз және резервуарды қақпақпен жабыңыз.
7. Жуу уақытын таңдау үшін жуу таймерінің қосқышын сағат тілімен бұраңыз.
8. Су беру қосқышын «Жуу» күйіне қойыңыз.

Жуу режимінің кестесі

Мата түрі	Жуу уақыты	Судың мөлшері	Ұнтақ мөлшері
Синтетика	2–5 мин	30 л	30 г
Жібек	2–5 мин	30 л	30 г
Жүн	2–10 мин	30 л	30 г
Трикотаж	2–10 мин	30 л	30 г
Мақта және зығыр	5–15 мин	40 л	40 г
Қатты ластанған кірлер	10–20 мин	50 л	50 г

Айналдыру

1. Кірді жуу ваннасынан айналдыру ваннасына ауыстырыңыз. Кірді біркелкі таратыңыз.
2. Қорғаныс қақпағын кірдің үстіндегі айналдыру ыдысына көлденең күйде қойыңыз.

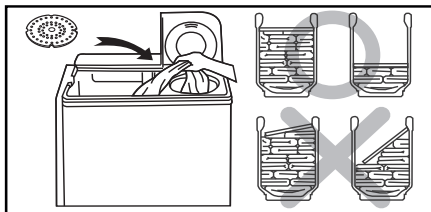

3. Айналдыру цистернасының ішкі және сыртқы қақпақтарын мықтап жабыңыз.
4. Айналдыру таймерінің қосқышын сағат тілімен бұру арқылы қажетті айналдыру уақытына орнатыңыз.
5. Су беру қосқышын «Айналдыру» күйіне қойыңыз.

Тоқыма түрі	Айналдыру уақыты
Жібек	Шамамен 50 сек
Жеңіл киім (талшық/аралас)	Шамамен 1 мин
Трикотаж бұйымдары (талшық)	Шамамен 1–2 мин
Іш киім (мақта)	Шамамен 2–3 минут
Пуловер (мақта/зығыр)	Шамамен 3–4 минут
Сүлгімен төсек жапқыштар (мақта)	Шамамен 5 мин

- Қорғаныш қақпағын орнату айналдырудың жұмыс істеуінің міндетті шарты болып табылады. Әйтпесе, кірдің машинаның ішіне кіріп кетуі мүмкін, бұл су төгетін сорғының істен шығуына әкелуі мүмкін.
- Егер сіз кірді центрифугада біркелкі таратпасаңыз немесе қорғаныс қақпағын дұрыс орнатпасаңыз, айналдыру циклі кезінде бөгде шу немесе күшті діріл пайда болуы мүмкін. Бұл жағдайда кір жуғыш машинаны өшіріңіз, центрифуга толығымен тоқтағанша күтіңіз, айналдыру бақының қақпағын ашыңыз, кірді біркелкі қайта таратыңыз және қорғаныс қақпағын дұрыс орнатыңыз.
- Айналдыру және төгу функциясын бір уақытта пайдалану үшін суды төгуден 1 минут бұрын айналдыру функциясын қосыңыз.
- Егер центрифуга қақпақты ашқаннан кейін 15 секунд ішінде тоқтамаса, тежеу жүйесі жұмыс істемейді. Құрылғыны пайдалануды дереу тоқтатып, қызмет көрсету орталығына хабарласыңыз.

Жуу процесінің аяқталуы

1. Айналындыру ыдысынан кірді алыңыз және резервуардың қақпағын жабыңыз.
2. Шлангтардан, жууға арналған ваннадан және айналындыру ваннасынан қалған суды алып тастаңыз. Айналындыру ыдысынан суды төгу үшін режим қосқышын «Суды төгу» күйіне қойыңыз.
3. Кір жуғыш машинаны қуат көзінен ажыратыңыз.
4. Шкаф пен басқару панелін жұмсақ шүберекпен сүртіңіз. Жуғышты және айналындырғышты кептіру үшін біраз уақыт ашық қалдырыңыз.

Техникалық қызмет көрсету

- Техникалық қызмет көрсетуді бастамас бұрын кір жуғыш машинаны қуат көзінен ажыратып, су беру шүмегін жабыңыз.
- Кір жуғыш машинаға зақым келтірмеу және улы және/немесе жарылғыш газдар шығару үшін еріткіштерді қолданбаңыз.
- Құрылғының пластикалық беттерін зақымдамау үшін корпусты тазалаған кезде абразивті тазалағыштарды, қатты щеткаларды немесе өткір заттарды пайдаланбаңыз.
- Кір жуғыш машинаны тазалаған кезде құрамында антисептикалық хлороксиленол (РСМХ) бар тазалау құралдарын пайдаланбаңыз.

Кір жуғыш машинаның корпусын тазалау және күту

Кір жуғыш машинаға дұрыс күтім жасау оның қызмет ету мерзімін ұзартуы мүмкін. Жуғыш ұнтақты, ағартқышты және басқа дақтарды пайда болған бойда тазалаңыз. Қажет болса, бетті жұмсақ дымқыл шүберекпен немесе губкамен тазалау керек. Ауыр дақтарды кетіру үшін бейтарап жуғыш заттарды пайдаланыңыз.

Сүзгіні тазалау

1. Сүзгіні алып тастаңыз.
2. Оны тазалап, ағынды сумен шайыңыз.
3. Оны толығымен қайта орнатыңыз (сіз сипатты шертуді естисіз).

Ықтимал проблемалар және олардың шешімі

Проблема	Мүмкін шешім
Құрылғы жұмыс істемейді	<ul style="list-style-type: none">• Қуат көзін тексеріңіз.• Ашаның розеткаға мықтап кіргенін тексеріңіз.• Жуу немесе айналдыруды басқару тұтқаларының «0» күйінде екенін тексеріңіз.
Судың ағуы	<ul style="list-style-type: none">• Су төгетін түтіктің су төгу жүйесіне дұрыс және сенімді жалғанғанын тексеріңіз.• Су құятын түтіктегі су еденге ағып кетпейтініне көз жеткізіңіз.• Еденде су болса, ашаны розеткадан суырып, қызмет көрсету орталығына хабарласыңыз.
Су ағып кетпейді	<ul style="list-style-type: none">• Су төгетін түтіктің ұшы тым биік емес екенін тексеріңіз.• Су төгетін түтіктегі судың қатып қалғанын тексеріңіз.• Су төгетін түтік бөгде заттармен бітеліп қалғанын тексеріңіз.• Жоғарыда аталған ақаулар орын алмаса, кір жуғыш машинаны өшіріп, сорғыны тазалау үшін қызмет көрсету орталығының мамандарын шақырыңыз.
Жуу кезінде қалыптан тыс шу	<ul style="list-style-type: none">• Жуу бөліміне тиындар немесе басқа бөгде заттардың түсіп кеткенін тексеріңіз.
Айналдыру кезінде қарқынды діріл және шу	<ul style="list-style-type: none">• Кір жуғыш машинаның тегіс, тұрақты бетке қойылғанына көз жеткізіңіз.• Айналдыру ыдысындағы кірдің біркелкі бөлінгеніне көз жеткізіңіз.

Назараударыңыз!

Жоғарыдағы әдістерді орындағаннан кейін мәселе жойылмаса, уәкілетті қызмет көрсету орталығына хабарласыңыз.

Техникалық сипаттамалары

Үлгісі	WM-SA736AL/WP
Сауда белгісі	Aceline
Электр тогының соғуынан қорғау класы	I
Желілік кернеу	220 В
Жиілік	50 Гц
Тұтыну қуаты	475 Вт
Жүктеме түрі	Вертикалды
Кірдің максималды салмағы	7 кг
Айналдыру үшін кірдің максималды салмағы	3,6 кг
Максималды айналдыру жылдамдығы	1300 айн/мин
Энергия тиімділігі класы	A
Айналдыру тиімділігі класы	D
Жуу циклына энергия тұтыну	0,192 кВт·сағ
Жылына энергия тұтыну	42 кВт
Бір жуу циклына су шығыны	87 л
Максималды жуу уақыты	15 мин
Максималды айналдыру уақыты	5 мин
Судың максималды температурасы	50 °С
Жуу кезіндегі шу деңгейі	74 дБ
Айналдыру шу деңгейі	85 дБ
Судың максималды қысымы	0,6 МПа
Қорғау дәрежесі	IPX4
Жуу бағдарламаларының саны	2
Таза салмағы	18,5 кг
Өлшемдері (Ұ×Е×Б)	73,6 × 43 × 87,2 см
Қуат сымын бекіту түрі	Y

Жинақталым

- Жартылай автоматты кір жуғыш машина.
- Айналдыру цистернасына арналған қорғаныс қақпағы.
- Су құятын түтік.
- Пайдалану бойынша нұсқаулық.

Энергия тиімділігі туралы ақпарат

Энергетическая эффективность
стиральной машины / Кір жуғыш
машинаның энергетикалық тиімділігі

Производитель/Өндіруші

aceline

Модель/Үлгісі

WM-SA736AL/WP



СРЕДНЕВЗВЕШЕННОЕ
КОЛИЧЕСТВО
ПОТРЕБЛЯЕМОЙ ЭНЕРГИИ
ТҰТЫНЫЛАТЫН
ЭНЕРГИЯНЫҢ ОРТАША
ӨЛШЕМДІ КӨЛЕМІ

42
кВт·ч/год
кВт·сағ/жыл



15
мин/цикл

7
кг

74
дБ

ABCDEF
G

85
дБ

Монтаждау, сақтау, тасымалдау (тасу), өткізу және кәдеге жарату ережелері мен шарттары

- Құрылғы қандай да болмасын монтаждауды немесе бекітуді талап етпейді.
- Құрылғыны қаптамада, өндірушінің және тұтынушының жылытылатын үй-жайларында ауаның 5 және 40 °C аралығындағы температурада және ауаның 80%-дан аспайтын салыстырмалы ылғалдылығында сақтау керек. Үй-жайда жемірілуді тудыратын жегі қоспалар (қышқылдардың, сілтілердің булары) болмауы тиіс.
- Құрылғының дұрыс тасымалдануын қамтамасыз ету үшін келесі талаптарды орындау қажет:
 - барлық ішкі керек-жарақтарды, бар болса, құрылғыдан алып тастаңыз және оларды бөлек орап алыңыз;
 - құрылғының өнімділігі мен сыртқы түрін сақтау үшін дұрыс оралғанына көз жеткізіңіз (үлкен жабдықты маңызды жерлерде пластикалық немесе гофрленген картон төсеніштері бар көпіршікті орамамен орау керек);
 - құрылғыны көліктің айналасында қозғалмауы үшін белдіктермен мықтап бекітіңіз;
 - сыртқы ортаның әсерін толығымен жою үшін тек жабық көлікті пайдаланыңыз;
 - қолдану кезінде қаптаманың өте мұқият өңделгеніне көз жеткізіңіз.
- Құрылғы ұқыпты өңдеуді талап етеді, оны шаң, кір, соққы, ылғал, от және т.б. әсерінен қорғаңыз.
- Құрылғыны сату жергілікті заңнамасына сәйкес жүргізілуі керек.
- Бұйымның қызмет ету мерзімі аяқталғаннан кейін оны қарапайым тұрмыстық қоқыспен бірге тастауға болмайды. Оның орнына, ол федералды немесе жергілікті заңнамаға сәйкес қайта өңдеу және қайта өңдеу үшін электрлік және электронды жабдықты тиісті қабылдау бекетіне қайта өңдеуге жіберіледі. Осы бұйымды дұрыс жоюды қамтамасыз ете отырып, сіз табиғи ресурстарды үнемдеуге және қоршаған ортаға және адамдардың денсаулығына зиян келтірмеуге көмектесесіз. Бұл бұйымды қабылдау және жою бекеттері туралы қосымша ақпаратты жергілікті муниципалды органдардан немесе тұрмыстық қалдықтарды шығаратын кәсіпорыннан алуға болады.
- Құрылғының ақаулығы анықталған жағдайда, тез арада авторландырылған сервистік орталыққа хабарласу немесе құрылғыны кәдеге жарату керек.

Қосымша ақпарат

Өндіруші: «АЕ MANUFACTURING» ЖШҚ

Өзбекстан, Ташкент қаласы, Учтепа ауданы, Хамдўст МФЙ, Катта Хирмонтепа көшесі, 1-үй.

Өзбекстанда жасалған.

Импортер / юр. лицо, принимающее претензии в Республике Казахстан:

ТОО «ДНС КАЗАХСТАН», г. Астана, р-н Сарыарка, пр-т Сарыарқа, зд. 12, Республика Казахстан.

Импорттаушы / Қазақстан Республикасында талаптар қабылдайтын заңды тұлға: «DNS QAZAQSTAN (ДНС КАЗАХСТАН)» ЖШС, Астана қ-ы, Сарыарқа ауданы, Сарыарқа д-лы, 12 ғ-т, Қазақстан Республикасы.

Адрес электронной почты / электронды пошта мекен-жайы: info@dns-shop.kz

Тауар КО ТР (ЕАЭО) талаптарына сәйкес келеді.

Өнімнің сыртқы түрі мен техникалық сипаттамалары ескертусіз өзгертілуі мүмкін. Құрылғының нақты интерфейсі осы нұсқаулықта көрсетілгеннен өзгеше болуы мүмкін.



Ескертпелер

Құрғақ кірдің шамамен салмағы

Төсек-орын тысы

Төсек жабынының түрі	Шамамен салмағы (грамм)
Жастық қап	180–220
Сүлгі	220–600
Төсем	350–700
Көрпе жамылғысы	500–800

Киім

Киім түрі	Шамамен салмағы (грамм)		
	Ерлердікі	Әйелдер	Балаларға арналған
Футболка	230–300	80–150	40–80
Блуза, көйлек	130–180	100–300	50–120
Костюм	1300–2000	800–1000	650–800
Матадан жасалған шалбар	500–700	300–450	130–250
Деним шалбар	600–700	400–500	150–200
Халат	500–800	350–500	130–300
Шорттар	200–350	150–350	70–150
Свитер, жел қорғағыш	800–1100	400–650	300–500
Аяқ пиджак, куртқа	1300–1800	900–1300	500–1000

Киімде көрсетілген пиктограммалардың мағынасы

Таңба	Сипаттама	Ұсыныстар
	Тұрақты жуу.	—
	Киімді 95 °С температурада жуыңыз.	Мақтадан немесе зығырдан жасалған ақ зығыр. Жоғары температураға төзімді түрлі-түсті зығыр.
	Киімді 60 °С температурада жуыңыз.	Жіңішке мақта іш киім немесе полиэфир матасынан жасалған киім
	Киімді 40 °С температурада жуыңыз.	Мақтадан, полиэфирден және басқа синтетикалық маталардан жасалған қара түсті іш киім.
	Киімді 30 °С температурада жуыңыз.	Жүннен жасалған бұйымдарды машинада жууға болады.
	Қол жуу.	Зығыр машинада жууға арналмаған.
	Жууға тыйым салынады.	Құрғақ тазалауды қолданыңыз.
	Ағарту.	—
	Құрамында хлор бар жуғыш заттармен ағарту.	—
	Ағартуға болмайды.	—
	Үтіктеу.	—
	Жоғары температурада үтіктеу (макс. 200 °С).	Ылғал мақта, зығыр, тоқыма.
	Орташа температурада үтіктеңіз (макс. 150 °С).	Аздап суланған мата (мақта, жібек, синтетикалық маталар).
	Төмен температурада үтіктеу (макс. 110 °С).	Әртүрлі синтетикалық маталар.
	Үтіктеуге болмайды.	—

Киімде көрсетілген басқа пиктограммалардың мағынасы

Таңба	Сипаттама
	Химиялық және құрғақ тазалау.
	Барлық ықтимал тазалау әдістеріне рұқсат етіледі.
	Перхлорэтилен негізіндегі тазалау.
	Арнайы еріткіштерге негізделген тазалау.
	Таңбаның астындағы сызық өнімді ақырын тазалау қажеттігін көрсетеді.
	Химиялық тазалауға жатпайды.
	Электрлік кептіруге рұқсат етіледі.
	Қалыпты температурада құрғатыңыз.
	Төмен температурада кептіріңіз (жұмсақ кептіру).
	Электрмен кептіруге тыйым салынады.
	Тік кептіру.
	Көлденең беткейде кептіру.
	Айналдырусыз кептіру.
	Құрамында хлор жоқ жуғыш заттармен ағарту.

Дақтарды кетіруге арналған ұсыныстар

Дақ түрі	Жою бойынша ұсыныстар
Таңқурай, құлпынай	Бір шай қасық сірке суы мен лимон шырынын қоспасын дайындаңыз, матаны осы қоспаға батырып, дақты сүртіңіз.
Көкжидек, қарақат	Дақтарды суық сумен шайыңыз, содан кейін лимон шырынын бірнеше минутқа жібітіңіз.
Балмұздақ	Боялған матаның бөлігін 1 шай қасық борак пен 1 шай қасық су ерітіндісіне салып, содан кейін әдеттегідей шайып, жуыңыз.
Кофе	Глицерин, аммиак және судың тең бөліктерінің қоспасын дайындаңыз. Бұл қоспамен дақты жақсылап ылғалдандырып, 5 сағатқа қалдырыңыз, содан кейін сумен шайыңыз.
Шоколад	Ыдысқа су құйып, 1 литр суға 1 ас қасық мөлшерінде тұз қосып, дақ болған киімдерді осы суда жуыңыз.
Қызыл вино	Қызыл шарап дағын тұзбен себіңіз, содан кейін бай шарап-тұз қоспасын сүрту үшін қатты щетканы қолданыңыз және дақты таза, сіңіргіш шүберекпен сүртіңіз. Дақтарға суық су жағыңыз (дақтың таралуын болдырмас үшін әрқашан оның шетінен ортасына қарай жұмыс жасаңыз). Қайтадан сүртіңіз және әдеттегідей тазалаңыз.
Жемістер мен шырындар	1/2 кесе суға 1 шай қасық сутегі асқын тотығының ерітіндісін дайындаңыз, оны даққа жағып, салқын сумен шайыңыз.
Шөп	Оларды өнеркәсіптік спиртпен ақырын сүртіңіз (ацетатты немесе триацетатты маталар үшін емес!), содан кейін шайыңыз және жуыңыз.
Шаш бояуы	Сутегі асқын тотығы мен аммиак ерітіндісін дайындап, дақты шүберекпен сүртіңіз.
Қан	Қанға боялған заттарды ыстық суға малуға немесе жууға болмайды. Дақтарды суық суға салып, содан кейін кір сабынмен жуыңыз.
Йод	Дақтарды аммиакпен сүртіңіз.
Кеңселік желім	Тырнақ лак кетіргішті (ацетонсыз) мақта жүніне жағып, дақты сүртіңіз.
Сағыз	Элементті мұздатқышқа салыңыз. Сағыз қатайғаннан кейін оны заттан абайлап алыңыз.

Кепілдік талоны

SN/IMEI: _____

Кепілдікке қойылған күні: _____

Өндіруші бүкіл кепілдік мерзімі ішінде құрылғының үздіксіз жұмыс істеуіне, сондай-ақ материалдар мен жинақтарда ақаулардың болмауына кепілдік береді. Кепілдік кезеңі бұйымды сатып алған сәттен басталады және тек қана жаңа өнімдерге қолданылады.

Кепілдік қызмет көрсетуге пайдаланушы нұсқаулығына сәйкес бұйымды пайдалану шартымен кепілдік мерзімі ішінде тұтынушының кесірінен істен шықпаған элементтерді тегін жөндеу немесе ауыстыру кіреді. Элементтерді жөндеу немесе ауыстыру уәкілетті сервистік орталықтардың аумағында жүргізіледі.

Кепілдік мерзімі: 12 ай.

Пайдалану мерзімі: 60 ай.

Сервистік орталықтардың өзекті тізімі келесі мекенжай бойынша:

<https://www.dns-shop.kz/service-center/>

Кепілдік міндеттемелер және тегін сервистік қызмет көрсету, егер оларды ауыстыру бұйымды бөлшектеуге байланысты болмаса, тауардың жиынтықтылығына кіретін, төменде аталған керек-жарақтарға қолданылмайды:

- ҚБП (Қашықтан басқару пультіне) арналған қуат элементтері (батареялар).
- Жалғағыш кәбілдер, антенналар және оларға арналған жалғастырғыш тетіктер, құлаққаптар, микрофондар, «HANDS-FREE» құрылғылары; жиынтықта жеткізілетін әртүрлі типтегі ақпарат тасымалдағыштар, бағдарламалық құрал (БҚ) және драйверлер (бұйымның қатты магниттік дискілердегі жинақтағышқа алдын ала орнатылған БҚ-ны қоса алғанда, бірақ онымен шектелмей), сыртқы енгізу-шығару құрылғылары және манипуляторлар.
- Қаптар, сөмкелер, белдіктер, тасымалдауға арналған баулар, монтаждық керек-жарақтар, құрал-саймандар, бұйымға қоса берілетін құжаттама.
- Табиғи тозуға ұшырайтын шығын материалдары мен бөлшектер.



Өндіруші келесі жағдайларда кепілдік міндеттемелерге ие болмайды:

- Кепілдік мерзімі аяқталды.
- Егер жеке (тұрмыстық, отбасылық) қажеттіліктерге арналған бұйым кәсіпкерлік қызметті жүзеге асыру үшін, сондай-ақ оның тікелей міндетіне сәйкес келмейтін басқа мақсаттарда пайдаланылған болса.
- Өндіруші бұйымды пайдалану кезінде пайдаланушы нұсқаулығының талаптарын бұзу, бұйымды орнату және оған қызмет көрсету жөніндегі ұсынымдарды, қосу ережелерін (бұйымның өзіне де, онымен байланысты бұйымдарға да сәйкес келмейтін желілік кернеудің әсері нәтижесінде туындаған қысқа тұйықталулар), бұйымды сақтау және тасымалдау кезінде өнім иесі және/немесе үшінші тұлғалар шектен ықтимал материалдық, моральдық және өзге де зиян үшін жауапты болмайды.
- Механикалық зақымданудың барлық жағдайлары: өнімді пайдалану кезінде алынған сызаттар, жарықтар, деформациялар, соққы іздері, майысулар, кептелістер және т.б.
- Түрлендірулерді, рұқсат етілмеген жөндеулерді осындай жұмыстарды жүргізуге уәкілетті емес адамдар жүргізген жағдайлар. Егер ақаулық конструкцияны немесе бұйымның схемасын өзгерту, Өндіруші қарастырмаған сыртқы құрылғыларды қосу, Қазақстан Республикасының заңнамасына сай сәйкестік сертификаты жоқ құрылғыны пайдалану салдарынан туындаған болса.
- Егер бұйымның ақауы еңсерілмейтін күштің әсерінен (табиғи элементтер, өрт, су тасқыны, жер сілкінісі, тұрмыстық факторлар және Өндірушіге тәуелді емес басқа жағдайлар) немесе Өндіруші болжай алмаған үшінші тұлғалардың әрекеттерінен туындаса. Бұйымның толық немесе ішінара істен шығуына алып келген бұйымның ішіне бөгде заттардың, өзге денелердің, заттектердің, сұйықтықтардың, жәндіктердің немесе жануарлардың түсуінен, агрессивті ортаның әсерінен, жоғары ылғалдылықтан, жоғары температуралардан туындаған ақау.
- Бұйымды сәйкестендіру (сериялық нөмірі) жоқ немесе сәйкес келмейді. Егер зақымданулар (кемшіліктер) зиянды бағдарламалық қамтаманың; БҚ ұсынушысының осы қызметті ұсынбауына байланысты мүмкіндігінсіз бұйымның бағдарламалық ресурстарына қолжетімділіктің болмауына әкеп соққан құпиясөздерді (кодтарды) оларды жинау/қалпына келтіру мүмкіндігінсіз орнату, ауыстыру немесе жою әсерінен туындаса.
- Егер жұмыстың ақаулықтары қуат беруші, кәбілдік, телекоммуникациялық желілердің, радиосигнал қуатының стандарттарға немесе техникалық регламенттеріне сәйкес келмеуінен, оның ішінде бедер ерекшеліктерінен және басқа да осыған ұқсас сыртқы факторлардан, бұйымның желі әрекет ететін шекарада немесе аймақтан тыс жерде пайдаланылуынан туындаған болса.
- Егер зақымданулар стандартты емес (түпнұсқалық емес) және/немесе сапасыз (зақымданған) шығыс материалдарын, керек-жарақтарды, қосалқы бөлшектерді, қуат беру элементтерін, әртүрлі үлгідегі ақпарат тасымалдағыштарды (CD, DVD дискілерді, жад карталарын, SIM карталарын, картридждерді қоса алғанда) пайдаланудан туындаса.
- Егер кемшіліктер үйлесімсіз контентті (әуендерді, графиканы, бейне және басқа файлдарды, Java қосымшаларын және оларға ұқсас бағдарламаларды) алуға, орнатуға және пайдалануға байланысты туындаған болса.
- Осы бұйыммен жанасып жұмыс істейтін басқа жабдыққа келтірілген залалға.



aceline