

# ELEMENT WL4

*CASE*





# Корпус ARDOR GAMING Element WL4

## Руководство по эксплуатации

### Уважаемый покупатель!

Спасибо за Ваше доверие!

Наша команда всецело разделяет Вашу страсть к компьютерным играм, именно поэтому мы прилагаем все усилия, чтобы Ваш игровой опыт стал незабываемым с нашими аксессуарами для геймеров. Новых побед и самых ярких впечатлений!

### Назначение изделия

Корпус предназначен для размещения в нем аппаратного обеспечения.

### Меры предосторожности

- Не производите никаких изменений в конструкции корпуса.
- Во избежание угрозы удушья храните элементы упаковки и детали корпуса вне досягаемости детей. Не оставляйте элементы упаковки вблизи колыбелей, детских кроваток, колясок и манежей.
- Корпус не предназначен для использования в коммерческих целях.
- Корпус не предназначен для использования детьми и лицами с ограниченными физическими, сенсорными или умственными способностями, кроме случаев, когда над ними осуществляется контроль другими лицами, ответственными за их безопасность. Не позволяйте детям играть с корпусом.

### Комплектация

- Корпус.
- Набор крепежа.
- Руководство по эксплуатации.

## Технические характеристики

- Модель: Element WL4
- Торговая марка: ARDOR GAMING
- Типоразмер: Mid-tower
- Формфактор блока питания: ATX
- Формфактор совместимых плат: ATX, Micro ATX, Mini ITX
- Верхний монтажный размер радиатора СЖО: 120 / 240 / 280 / 360 мм
- Поддержка верхних вентиляторов: 3 × 120 мм, 2 × 140 мм
- Тыловой монтажный размер радиатора СЖО: 120 мм
- Поддержка пылевых фильтров: передняя, нижняя, правая и верхняя панели
- Макс. высота кулера ЦП: 185 мм
- Макс. длина видеокарты: 395 мм
- Материал передней панели: дерево + ABS-пластик
- Габариты вентиляторов (входят в комплект):
  - передние: 3 × 140 мм
  - тыловые: 1 × 140 мм
- Поддержка боковых вентиляторов: 2 × 120 мм
- Поддержка тыловых вентиляторов: 1 × 120 мм, 1 × 140 мм
- Расположение I/O панели: сверху
- Расположение блока питания: нижняя часть корпуса
- Разъемы: USB Type-C, USB 3.2 Gen 1 × 2, 3.5 мм jack × 2
- Количество отсеков 2,5"-накопителей: 2
- Количество отсеков 3,5"-накопителей: 1
- Количество слотов расширений: 7
- Толщина стекла: 3 мм
- Толщина металла: 0,55 мм
- Габариты (Ш × Д × В): 230 × 489,7 × 456 мм
- Вес нетто: 7,24 кг
- Область применения: бытовое

## Габариты корпуса

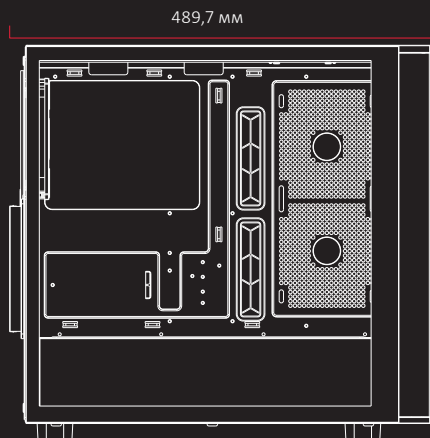
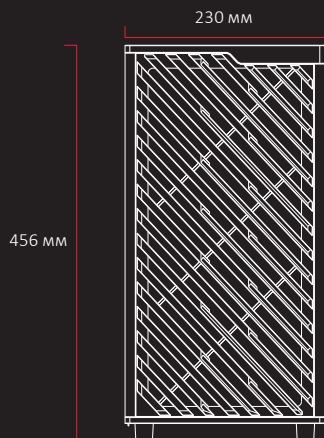

## Набор крепежа

 <p>Винты для материнской платы</p>	× 19	 <p>Крепежи-клипсы</p>	× 2
 <p>Винты для БП</p>	× 6	 <p>Стяжки</p>	× 10
 <p>Стойки материнской платы</p>	× 3	 <p>Динамик</p>	× 1
 <p>Бита для закручивания стоек материнской платы</p>	× 1	 <p>Салфетка</p>	× 1
 <p>Винты для HDD-диска</p>	× 8	 <p>Держатель для видеокарты</p>	× 1
 <p>Удлиненные винты для крепления вентиляторов</p>	× 12		

## Сборка

### Установка вентиляторов

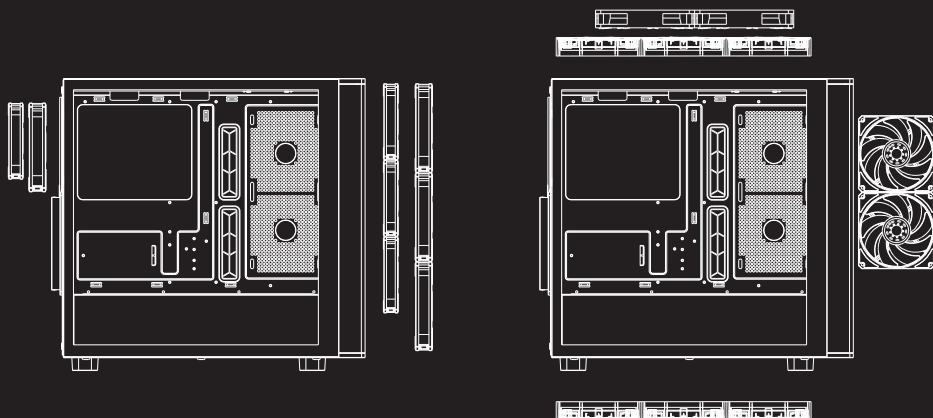

- Поддержка верхних вентиляторов: 3 × 120 мм, 2 × 140 мм
- Поддержка фронтальных вентиляторов: 3 × 120 мм, 3 × 140 мм
- Поддержка боковых вентиляторов: 2 × 120 мм
- Поддержка тыловых вентиляторов: 1 × 120 мм, 1 × 140 мм
- Поддержка вентиляторов на отсеке для блока питания: 3 × 120 мм

### Установка СЖО

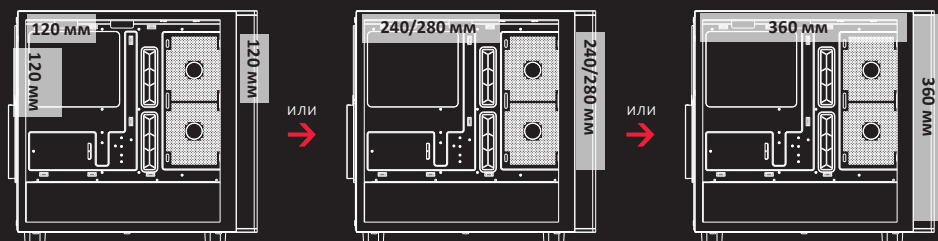

## Установка блока питания

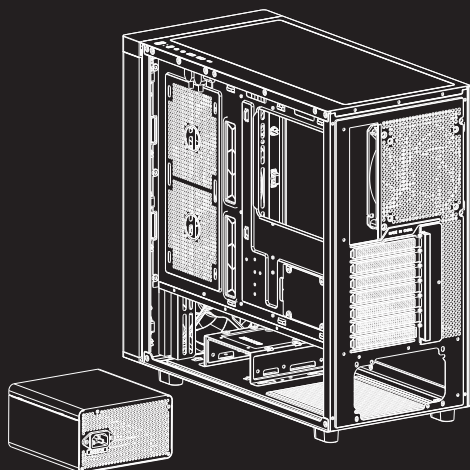

Установите блок питания

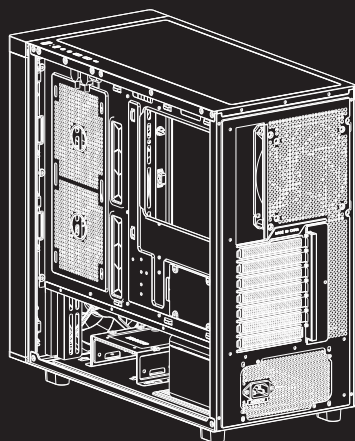

Вставьте и затяните винты

## Установка материнской платы

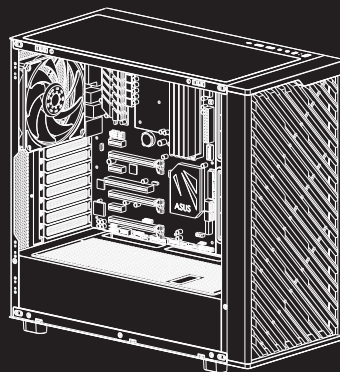
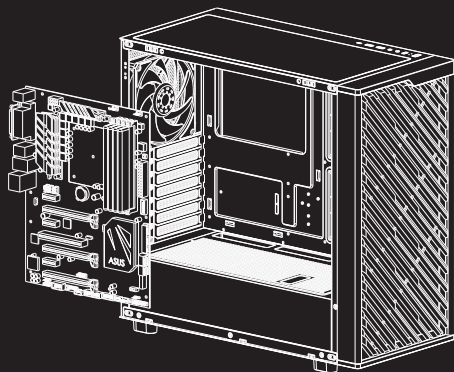

1. Установите стойки материнской платы в соответствующие отверстия корпуса.
2. Поместите материнскую плату на стойки.
3. Закрепите материнскую плату с помощью винтов.

## Установка видеокарты

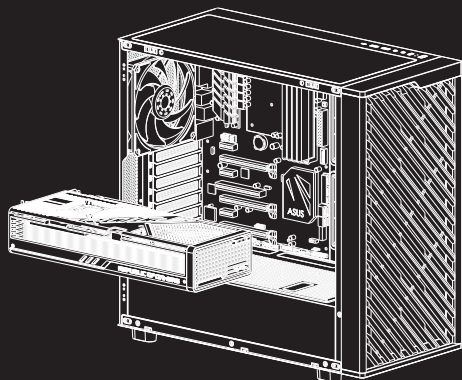

Вставьте видеокарту в корпус.

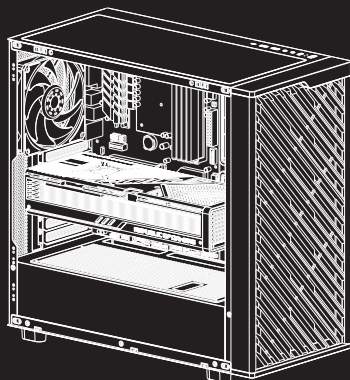

Зафиксируйте ее винтами.

## Установка HDD/SDD-дисков



Установите 2 x SSD и 1 x HDD на салазки.

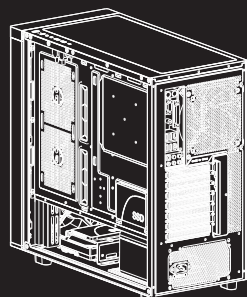

Вставьте салазки в корпус и зафиксируйте их винтами.

или



Установите 1 x SSD и 2 x HDD на салазки.

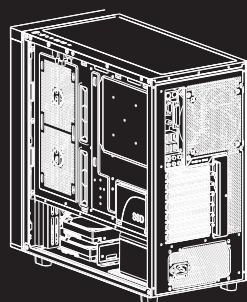

Вставьте салазки в корпус и зафиксируйте их винтами.

## I/O-панель

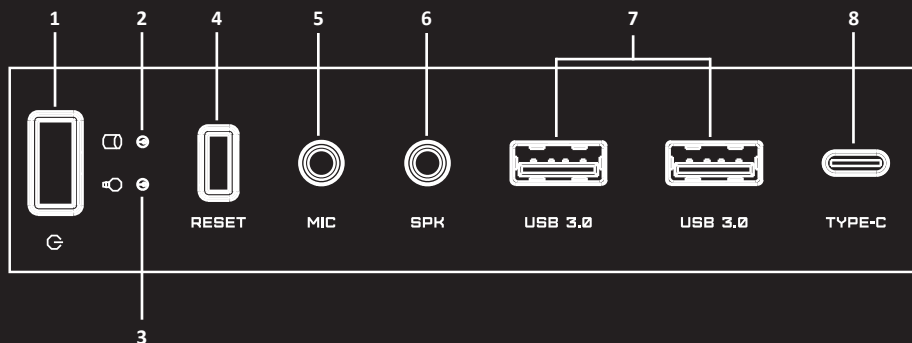

1. Кнопка питания
2. Индикатор чтения/записи HDD
3. Индикатор питания
4. Кнопка перезагрузки
5. Разъем для микрофона
6. Разъем для наушников
7. Разъемы USB 3.2 Gen1 Type-A
8. Разъем USB Type-C

## Подключение

**Внимание!** Для подключения материнской платы обратитесь к ее инструкции.

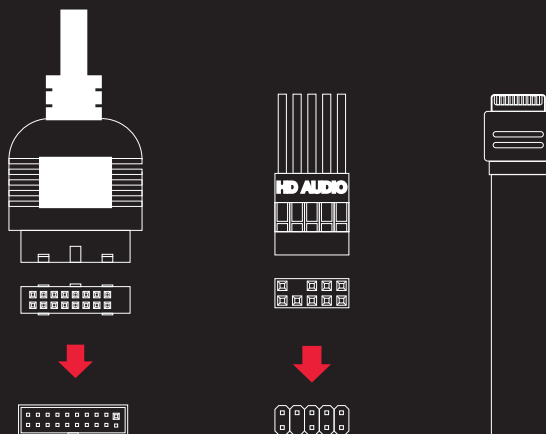

## Правила и условия монтажа, хранения, перевозки (транспортировки), реализации и утилизации

- Корпус не требует какого-либо монтажа или постоянной фиксации.
- Хранение корпуса должно производиться в упаковке в отапливаемых помещениях у изготовителя и потребителя при температуре от 5 °С до 40 °С и относительной влажности воздуха не более 80%. В помещениях не должно быть агрессивных примесей (паров кислот, щелочей), вызывающих коррозию.
- Перевозка корпуса должна осуществляться в сухой среде.
- Корпус требует бережного обращения, оберегайте его от воздействия пыли, грязи, ударов, влаги, огня и т.д.
- Реализация корпуса должна производиться в соответствии с местным законодательством.
- Утилизация данного корпуса должна быть осуществлена согласно местным нормам и правилам по переработке отходов. Обеспечивая правильную утилизацию данного корпуса, Вы помогаете предотвратить нанесение потенциального вреда окружающей среде и здоровью человека в результате неконтролируемого выброса отходов и рационально использовать материальные ресурсы. Более подробную информацию о пунктах приема и утилизации данного корпуса можно получить в местных муниципальных органах или на предприятии по вывозу бытового мусора.
- При обнаружении неисправности корпуса следует немедленно обратиться в авторизованный сервисный центр или утилизировать корпус.

## Информация о гарантии

Производитель гарантирует бесперебойную работу корпуса в течение всего гарантийного срока, а также отсутствие дефектов в материалах и сборке. Гарантийный период исчисляется с момента приобретения корпуса и распространяется только на новые продукты. В гарантийное обслуживание входит бесплатный ремонт или замена элементов, вышедших из строя не по вине потребителя в течение гарантийного срока при условии эксплуатации корпуса согласно руководству пользователя. Ремонт или замена элементов производится на территории уполномоченных сервисных центров.

Срок гарантии: 18 мес. / Срок эксплуатации: 24 мес.

Актуальный список сервисных центров по адресу: <https://www.dns-shop.ru/service-center/>

## Дополнительная информация

**Изготовитель:** ГУАНЧЖОУ ПАНЬЧИ КОМПЬЮТЭ ЭКВИПМЕНТ КО., ЛТД.

1F, №28, ул. Чунань, высокотехнологичный промпарк зоны экономического развития Цунхуа, пров. Гуандун, Китай.

Сделано в Китае.

**Импортер в России:** ООО «ДНС ЛОДЖИСТИК».

690025, Приморский край, г. Владивостокский, г. Владивосток, ул. Фанзавод, д.1, каб. 15.

**Адрес электронной почты:** [dns-logistic.llc@mail.dlogistix.com](mailto:dns-logistic.llc@mail.dlogistix.com)

Внешний вид изделия и его характеристики могут подвергаться изменениям без предварительного уведомления для улучшения качества.

Фактический интерфейс устройства может отличаться от представленного в данном руководстве.





УЗНАЙ БОЛЬШЕ:  
[ARDOR-GAMING.COM](http://ARDOR-GAMING.COM)  
[VK.COM/ARDOR\\_GAMING](https://vk.com/ARDOR_GAMING)

