

WARP FIELD

GAMING TABLE



Содержание

Назначение устройства.....	4
Меры предосторожности.....	4
Технические характеристики	4
Комплектация.....	4
Инструкция по сборке	5
Панель управления.....	15
Эксплуатация устройства	15
Коды ошибок защитных режимов.....	16
Информация о гарантии	17
Правила и условия монтажа, хранения, перевозки (транспортировки), реализации и утилизации.....	17
Дополнительная информация	18

Игровой стол ARDOR GAMING Warp Field

Руководство по эксплуатации

Назначение устройства

Игровой стол предназначен для размещения на нем компьютера и обеспечения комфортных условий для пользователя.

Меры предосторожности

- При эксплуатации мебельной продукции необходимо исключить попадание воды и иных жидкостей на элементы изделий мебели, соприкасающихся с полом.
- Используйте мебель только по ее прямому функциональному назначению.
- Производите сборку изделия только в полном соответствии с прилагаемой инструкцией.
- Устройство не предназначено для использования детьми и лицами с ограниченными физическими, сенсорными или умственными способностями, кроме случаев, когда над ними осуществляется контроль другими лицами, ответственными за их безопасность.
- Прежде чем включить устройство, убедитесь в отсутствии посторонних объектов и препятствий вокруг стола.
- Не используйте изделие в случае повреждения шнура питания, вилки или других деталей.
- Данное изделие предназначено исключительно для использования в помещении (доме, офисе или схожих условиях).
- Не превышайте максимально допустимый вес.
- Перед использованием убедитесь, что все провода надежно подключены.
- Во время перемещения стола вверх или вниз может возникать легкое дрожание, это нормальное явление, которое не влияет на срок службы изделия.

Технические характеристики









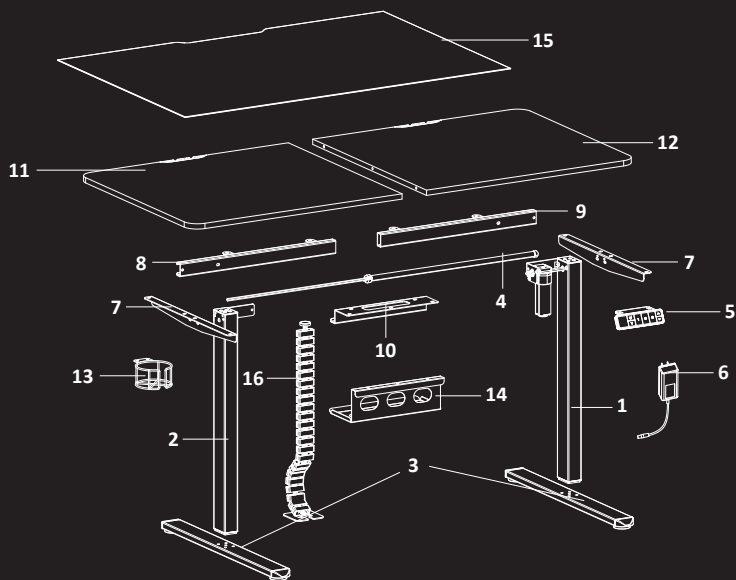







- Модель: Warp Field
- Торговая марка: ARDOR GAMING
- Тип: игровой стол
- Материал: металл, МДФ
- Вес нетто: 32 кг
- Толщина столешницы: 18 мм
- Габариты столешницы: 160 x 75 см
- Параметры адаптера питания:
 - Вход: 100–240 В, 50–60 Гц, 2 А
 - Выход: 29 В = 1,8 А; 52,2 Вт
- Регулируемая высота: от 72 до 118 см
- Регулировка высоты: электропривод
- Максимальная нагрузка: 70 кг
- Область применения: бытовое

Комплектация

- Руководство по эксплуатации
- Комплект для сборки
- Коврик для мыши
- Крючок для наушников
- Подстаканник
- Корзина для проводов
- Адаптер питания

Инструкция по сборке



<p>1</p>  <p>Правая ножка стола (x1)</p>	<p>2</p>  <p>Левая ножка стола (x1)</p>	<p>3</p>  <p>Основание ножки стола (x2)</p>	<p>4</p>  <p>Приводной стержень (x1)</p>
<p>5</p>  <p>Панель управления (x1)</p>	<p>6</p>  <p>Адаптер питания (x1)</p>	<p>7</p>  <p>Боковая пластина (x2)</p>	<p>8</p>  <p>Левая перекладина (x1)</p>
<p>9</p>  <p>Правая перекладина (x1)</p>	<p>10</p>  <p>Соединитель (x1)</p>	<p>11</p>  <p>Столешница (x1)</p>	<p>12</p>  <p>Столешница (x1)</p>
<p>13</p>  <p>Подстаканник (x1)</p>	<p>14</p>  <p>Корзина для проводов (x1)</p>	<p>15</p>  <p>Коврик для мыши (x1)</p>	<p>16</p>  <p>Магнитный кабель-канал (x1)</p>

A

Винты
M6 × 8 мм (×12)

B

Винты
M5 × 12 мм (×26)

C

Винты
M5 × 12 мм (×2)

D

Винты
M6 × 35 мм (×8)

E

Шестигранный ключ
S = 2 мм (×1)

F

Шестигранный ключ
S = 5 мм (×1)

G

Шкант (×3)

H

Крючок для
наушников (×1)

I

Металлическая
пластина (×1)

J

Стяжка для
столешницы (×2)

K

Кабельная
клипса (×2)

L

Крестовая
отвертка (×1)

Запчасти

**A**

M6 × 8 мм (×2)

**B**

M5 × 12 мм (×2)

**C**

M5 × 12 мм (×1)

**D**

M6 × 35 мм (×1)

**G**

Шкант (×1)

Шаг 1

A	 M6 × 8 мм (×4)
F	 S = 5 мм

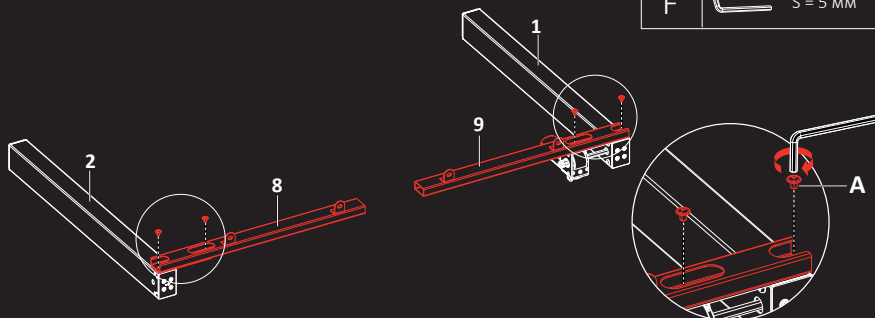

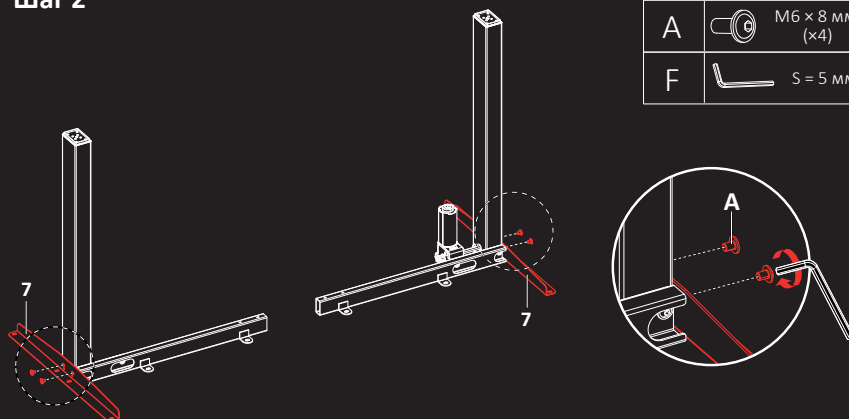

Шаг 2

A	 M6 × 8 мм (×4)
F	 S = 5 мм



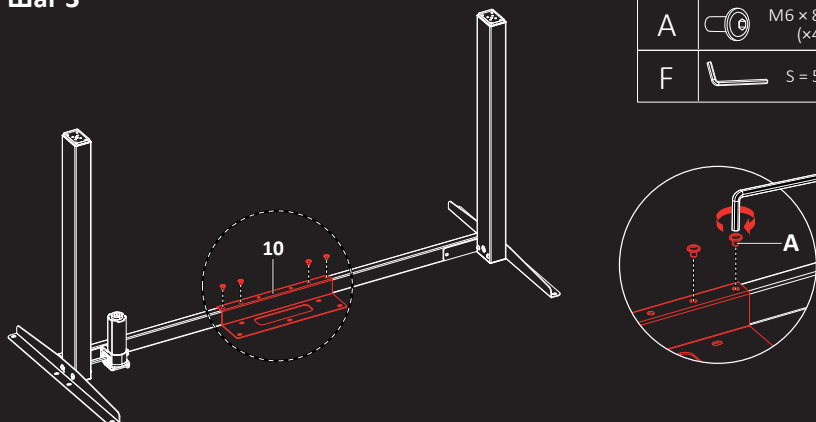

Шаг 3

A	 M6 × 8 мм (×4)
F	 S = 5 мм

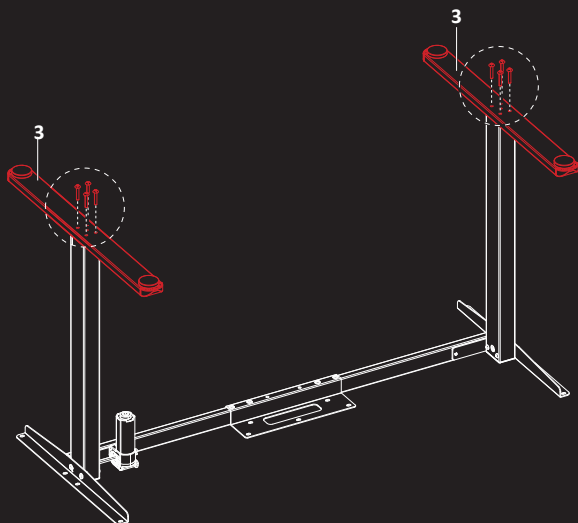

Шаг 4



D	 M6 × 35 мм (×8)
F	 S = 5 мм

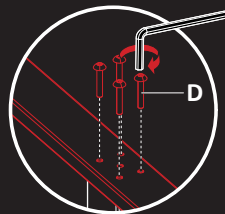

Шаг 5

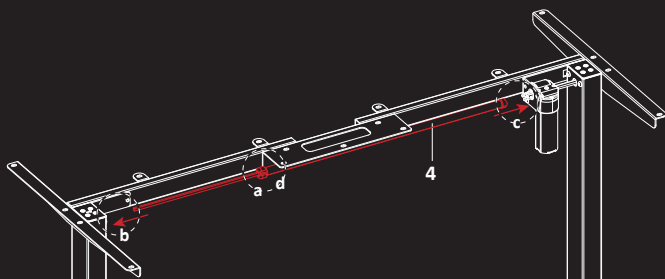

E	 S = 2 мм
---	--

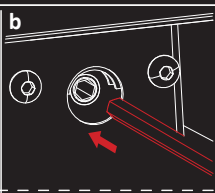
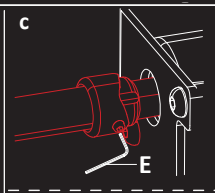
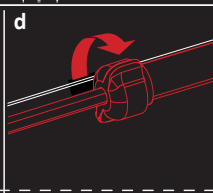

			
<p>Ослабьте рукоятку</p>	<p>Вставьте приводной стержень в шестиугольное отверстие и поворачивайте его по часовой стрелке, пока левая ножка стола не опустится в самое нижнее положение</p>	<p>Вставьте другой конец приводного стержня в отверстие в правой ножке. Закрепите стержень, затянув заранее установленные винты с помощью шестигранного ключа</p>	<p>Затяните рукоятку</p>

Шаг 6

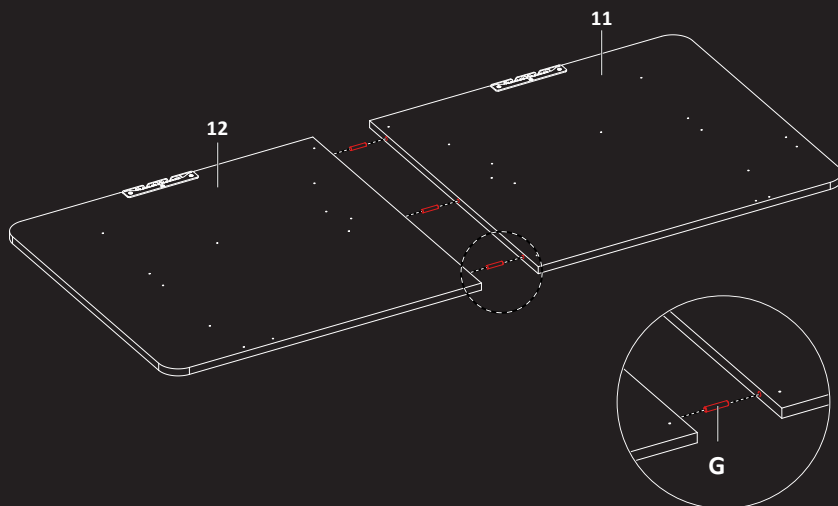
G		Шкант (x3)
---	---	---------------



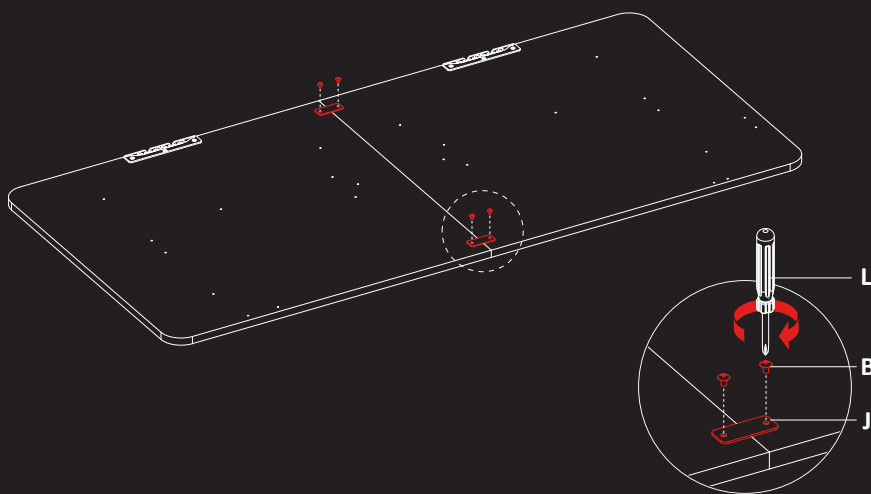

Шаг 7

B		M5 x 12 мм (x4)
J		Стяжка для столешницы (x2)
L		Крестовая отвертка

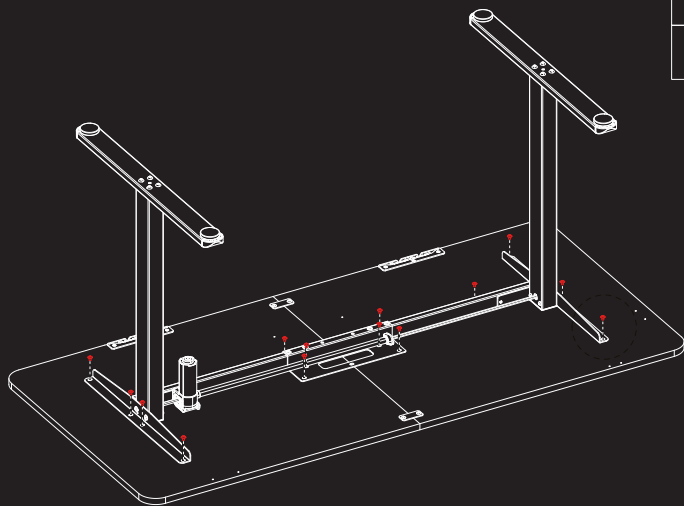

Шаг 8





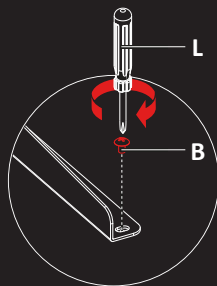

B		M5 × 12 мм (×16)
L		Крестовая отвертка

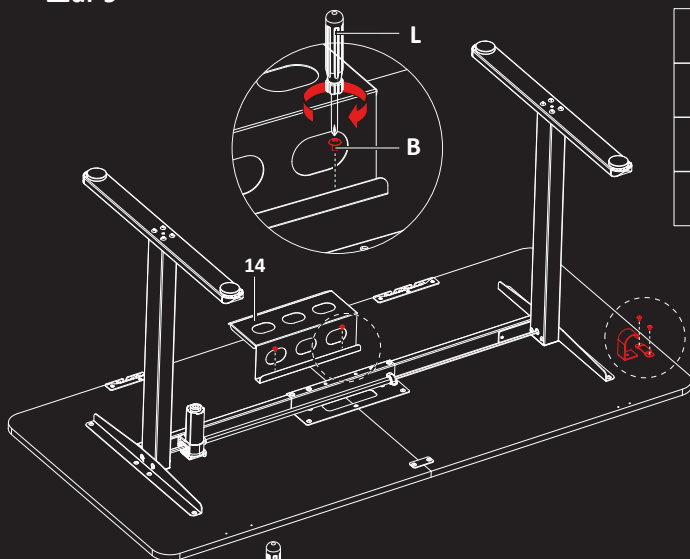

Шаг 9



B		M5 × 12 мм (×4)
H		Крючок для наушников
I		Металлическая пластина
L		Крестовая отвертка

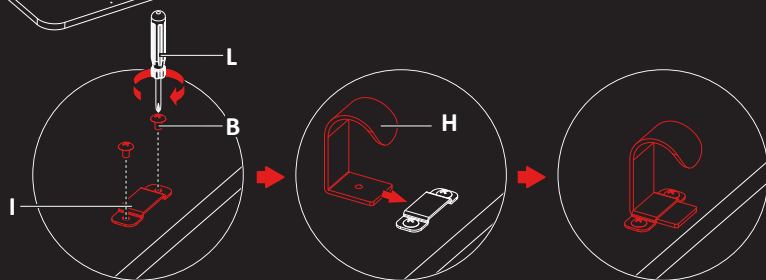

Шаг 10

B		M5 × 12 мм (×2)
C		M5 × 12 мм (×2)
L		Крестовая отвертка

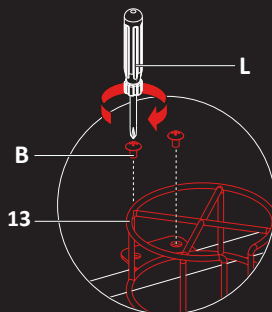
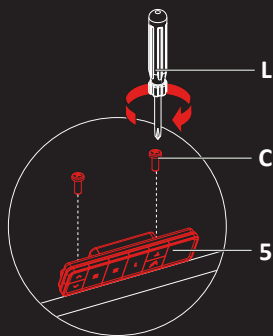
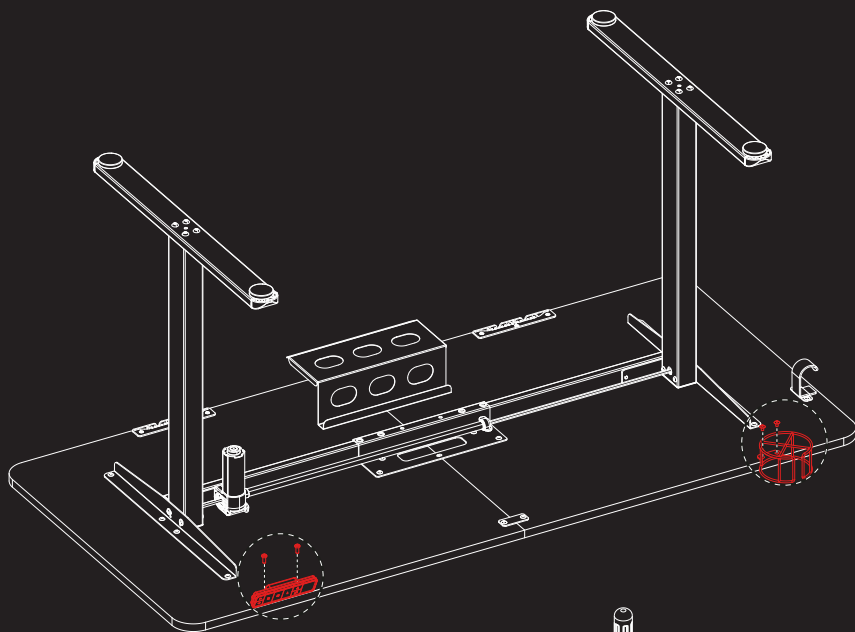

Шаг 11

К  Кабельная клипса (x2)

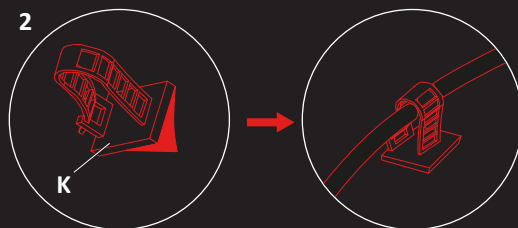
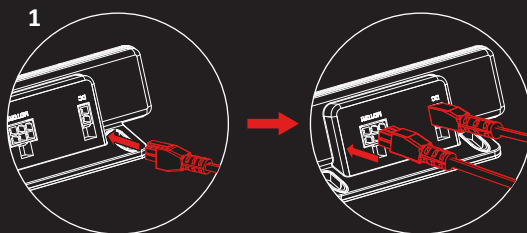
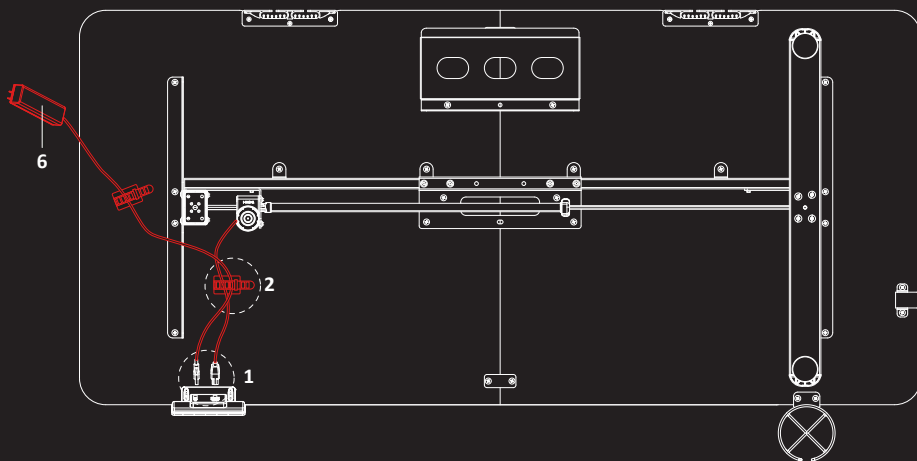

Шаг 12



или

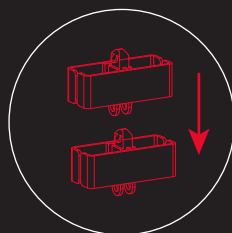
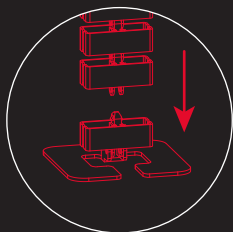

В зависимости от фактической высоты игрового стола высоту кабель-канала можно отрегулировать, увеличивая или уменьшая количество его звеньев.

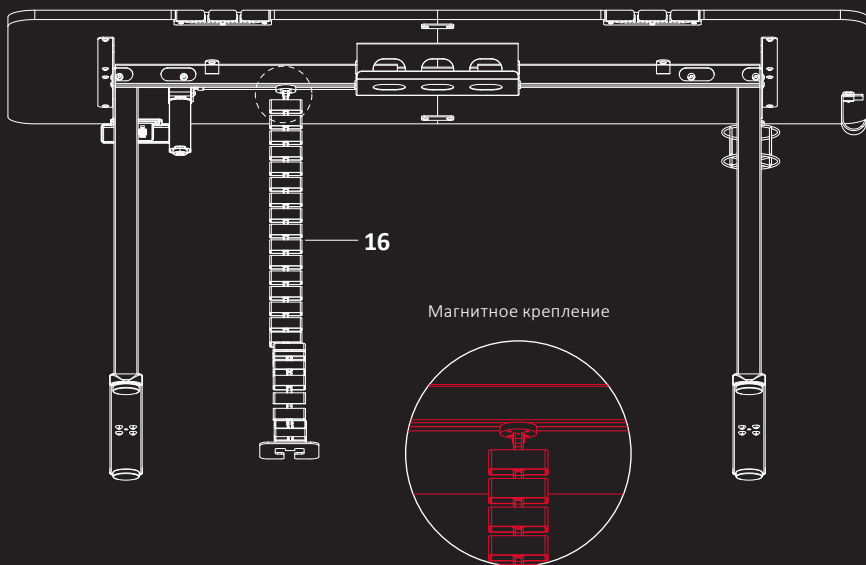

Шаг 13



Панель управления

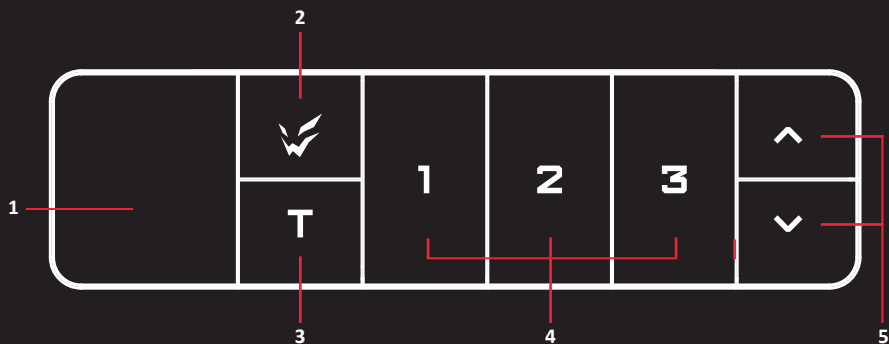

1. Дисплей
2. Кнопка функции сохранения высоты
3. Кнопка таймера
4. Кнопки памяти
5. Кнопки «Вверх/Вниз»

Эксплуатация устройства

Дисплей

- Чтобы вывести дисплей из спящего режима, нажмите на любую кнопку один раз.
- На дисплее отображается текущая высота стола.

Регулировка высоты стола

- Чтобы поднять стол, нажмите и удерживайте кнопку «Вверх». Максимальная высота стола — 118 см.
- Чтобы опустить стол, нажмите и удерживайте кнопку «Вниз». Минимальная высота стола — 72 см.

Кнопки памяти

Высоты для кнопок памяти [1], [2] и [3] установлены по умолчанию. Нажатие на одну из кнопок вернет стол на заданную высоту.

Вы можете настроить высоту для данных кнопок по своему усмотрению. Для этого:

- Установите стол на желаемую высоту.
 - Нажмите кнопку функции сохранения высоты, затем нажмите кнопку [1], [2] или [3].
 - Нажмите и удерживайте кнопку [1], [2] или [3], пока на дисплее не отобразится «Н1», «Н2» или «Н3».





Напоминание о смене положения (таймер)

- Нажмите кнопку «Таймер» на панели управления.
- Кнопками «Вверх» и «Вниз» выберите желаемое время. Каждое нажатие на соответствующую кнопку прибавляет/отнимает 0.5 часа (диапазон настройки 0–4 часа).
- После выбора желаемого времени подождите 2 секунды. Устройство сохранит выбранное значение, на дисплее начнёт мигать точка, означающая, что отсчёт пошёл.
- По истечении указанного времени 5 раз прозвучит звуковой сигнал.





Сброс настроек

- Нажмите и удерживайте кнопку «Вниз» в течение 5 секунд, пока на экране не появится надпись «RES».
- Не отпуская кнопку, дождитесь, пока стол полностью опустится, а затем автоматически немного приподнимется.

Смена единиц измерения

1. Нажмите и держите кнопку , пока на дисплее не загорится и начнёт мигать «S--».
2. Нажмите кнопку  ещё раз, на дисплее отобразится «Up».
3. Нажмите кнопку  для подтверждения выбора.
4. Кнопками вверх и вниз выберите необходимое значение. Нажмите  для подтверждения выбора.

Обнаружение препятствий

1. Нажмите и держите кнопку , пока на дисплее не загорится и начнёт мигать «S--».
2. Нажмите кнопку  ещё раз, на дисплее отобразится «Up».
3. Кнопками вверх и вниз выберите «CF».
4. Нажмите кнопку  для подтверждения выбора.
5. Кнопками вверх и вниз настраивайте чувствительность системы обнаружения препятствий: «OFF» (Выкл.), «Low (L)» (Низкая), «Normal (n)» (Средняя) или «Heavy (H)» (Высокая).
6. Нажмите кнопку  для подтверждения выбора.

Блокировка панели управления

- Одновременно нажмите и удерживайте кнопки «Вверх» и «Вниз», чтобы активировать блокировку от случайного нажатия, на дисплее отобразится «LOC». После активации регулировка высоты будет недоступна.
- Повторите действие, чтобы отключить блокировку.

Коды ошибок защитных режимов

Код ошибки	Описание
Hot	Защита от перегрева: при непрерывной работе электропривод отключается во избежание повреждения от перегрева. Рекомендуется подождать 15–18 минут, прежде чем снова регулировать высоту
E10	Ошибка датчика: датчик безопасности электропривода не обнаружен. Выключите питание и отсоедините кабели панели управления. Затем снова подключите кабели, включите питание и выполните сброс настроек
E20	Предупреждение о перегрузке: превышена максимальная грузоподъемность. Выключите питание, снимите вещи со стола, включите питание и попробуйте снова
E02	Предупреждение о состоянии работы: при обнаружении вибрации, удара или наклона стол прекратит движение. В случае ошибочного срабатывания защиты выполните сброс настроек перед дальнейшей эксплуатацией стола
E32	Защита от перенапряжения: слишком высокое входное напряжение. Если используется правильный адаптер переменного тока, выключите питание и отсоедините кабели панели управления. Затем снова подключите кабели, включите питание и выполните сброс настроек
E31	Защита от пониженного напряжения: слишком низкое входное напряжение. Если используется правильный адаптер переменного тока, выключите питание и отсоедините кабели панели управления. Затем снова подключите кабели, включите питание и выполните сброс настроек

Информация о гарантии

Производитель гарантирует бесперебойную работу устройства в течение всего гарантийного срока, а также отсутствие дефектов в материалах и сборке. Гарантийный период исчисляется с момента приобретения изделия и распространяется только на новые продукты. В гарантийное обслуживание входит бесплатный ремонт или замена элементов, вышедших из строя не по вине потребителя в течение гарантийного срока при условии эксплуатации изделия согласно руководству пользователя. Ремонт или замена элементов производится на территории уполномоченных сервисных центров.

Внешний вид изделия и его характеристики могут подвергаться изменениям без предварительного уведомления.

Срок гарантии: 60 мес. / **Срок эксплуатации:** 60 мес.

Актуальный список сервисных центров по адресу: <https://www.dns-shop.ru/technical-support/>

Правила и условия монтажа, хранения, перевозки (транспортировки), реализации и утилизации

- Правила и условия монтажа изделия описаны в данном руководстве в разделе «Инструкция по сборке».
- Хранение устройства должно производиться в упаковке в отапливаемых помещениях у изготовителя и потребителя при температуре воздуха от 10 °С до 40 °С и относительной влажности воздуха не более 70%. В помещениях не должно быть агрессивных примесей (паров кислот, щелочей), вызывающих коррозию.
- Перевозка устройства должна осуществляться в сухой среде.
- Изделие требует бережного обращения, оберегайте его от воздействия пыли, грязи, ударов, влаги, огня и т.д.
- Реализация изделия должна производиться в соответствии с местным законодательством.
- При обнаружении неисправности изделия следует немедленно обратиться в авторизованный сервисный центр или утилизировать устройство.
- Утилизация данного изделия должна быть осуществлена согласно местным нормам и правилам по переработке отходов. Обеспечивая правильную утилизацию данного продукта, Вы помогаете предотвратить нанесение потенциального вреда окружающей среде и здоровью человека в результате неконтролируемого выброса отходов и рационально использовать материальные ресурсы. Более подробную информацию о пунктах приема и утилизации данного продукта можно получить в местных муниципальных органах или на предприятии по вывозу бытового мусора.

Дополнительная информация

Изготовитель: Цидун ВИЖН МАУНТС Мэньюфэкчурин Ко., Лтд.
№6669, шоссе Хуаши, Хуэйлун, г. Цидун, пров. Цзянсу, Китай.

Manufacturer: Qidong VISION MOUNTS Manufacturing Co., Ltd.
No. 669, Huashi Road, Huilong Town, Qidong City, Jiangsu Province, China.

Сделано в Китае.

Импортер в России: ООО «ДНС Ритейл».

690068, Россия, Приморский край, г. Владивосток, проспект 100-летия Владивостока, дом 155, корпус 3, офис 5.

Адрес электронной почты: dnsretail@mail.dlogistix.com

Уполномоченное изготовителем лицо: ООО «ДНС ЛОДЖИСТИК».

690002, Приморский край, г.о. Владивостокский, г. Владивосток, ул. Некрасовская, д. 59, каб. 2.

Адрес электронной почты: dns-logistic.llc@mail.dlogistix.com

Товар соответствует требованиям технического регламента Таможенного союза ТР ТС 025/2012 «О безопасности мебельной продукции».

Номер декларации соответствия: ЕАЭС N RU Д-СН.РА06.В.46808/24

Срок действия: 26.07.2024–25.07.2029

Спецификации, информация о продукте и его внешний вид могут быть изменены без предварительного уведомления пользователя в целях улучшения качества нашей продукции.



Дата производства указана на упаковке.

v.5



УЗНАЙ БОЛЬШЕ:
ARDOR-GAMING.COM
[VK.COM/ARDOR_GAMING](https://vk.com/ARDOR_GAMING)

