

# Brother лазерлі құрылғыда АҚ-ҚАРА тонер-картриджін ауыстыру бойынша нұсқаулар

## Тонерді ауыстырыңыз

Бұл Brother құрылғысы бөлек фотобарабанға және тонер-картриджге ие. Фотобарабанмен бірге емес, тек тонер-картриджін ғана ауыстырыңыз.

**Тонерді ауыстырыңыз** хабары өшіру үшін, төмендегі нұсқауларды орындаңыз.

**ЕСКЕРТУ:** төмендегі суреттерде сіздегі Brother үлгісінен өзгеше болуы мүмкін болған үлгі ретінде берілген құрылғы көрсетілген.

1. Құрылғы іске қосылғанын тексеріңіз.
2. Алдыңғы қақпақты ашыңыз.

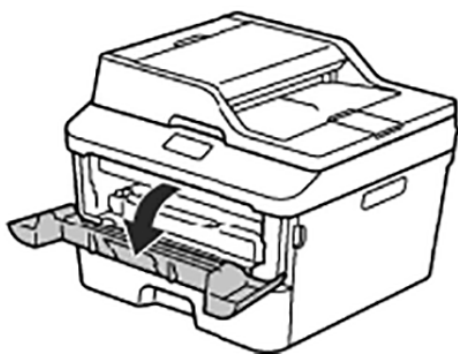
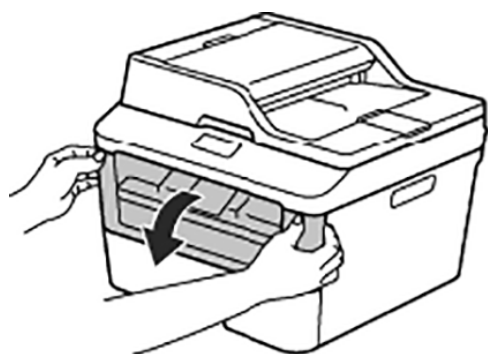

3. Тонер-картридж және фотобарабан блогын құрылғыдан шығарыңыз.

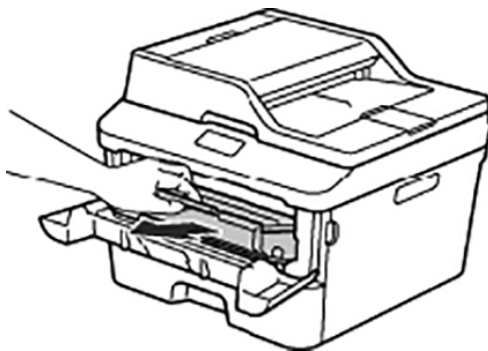

4. Бекіткіштің жасыл түсті тетігін төмен қарай басып, тонер-картриджді фотобарабаннан шығарып алыңыз.

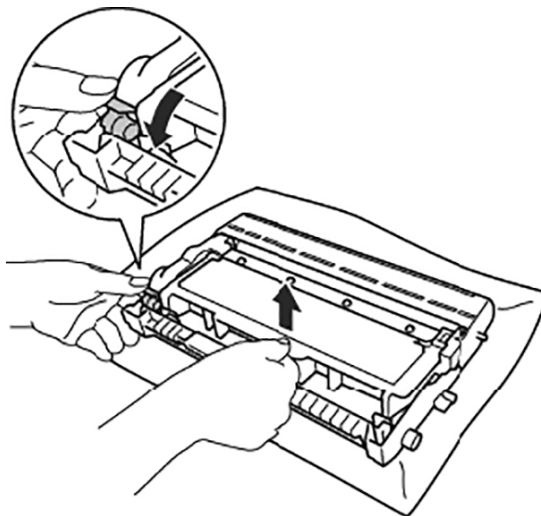

5. Жаңа тонер-картриджді қорабынан шығарыңыз.
6. Қорғағыш қақпағын шешіп алыңыз.

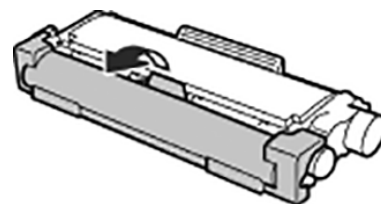

7. Жаңа тонер-картриджді фотобарабанға орнына сырт етіп түсетіндей салыңыз.

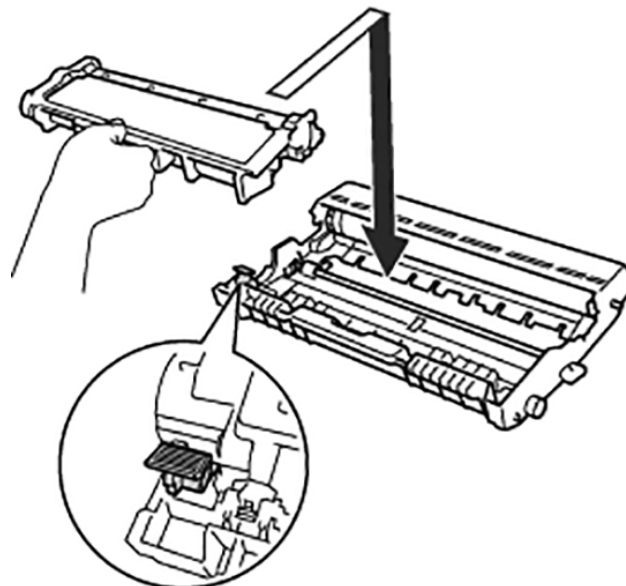

Тонер-картридждің дұрыс орнатылғанын тексеріңіз; әйтпесе ол фотобарабаннан ажыратылуы мүмкін.



4786665

8. Жасыл түсті сырғытпа табанды солдан оңға және оңнан солға қарай ақырын жылжыту арқылы фотобарабан ішіндегі тәжденген сымды тазалаңыз.

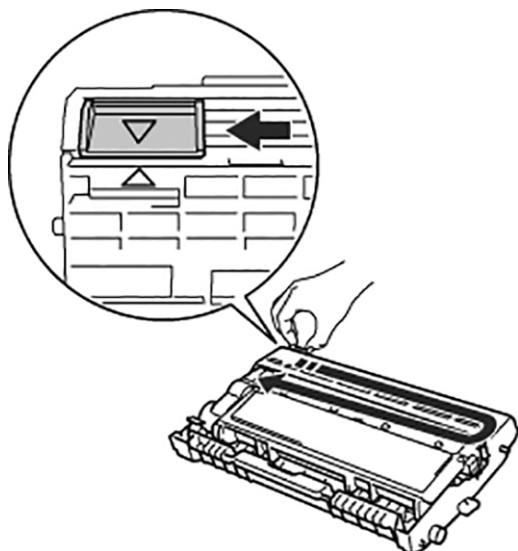

Сырғытпаны міндетті түрде бастапқы орнына қайтарыңыз (▲). Аяғындағы көрсеткі фотобарабандағы көрсеткімен бір сызықта болуы керек. Әйтпесе басып шығарылған беттерде тік жолақтар пайда болуы мүмкін.

9. Тонер-картридж және фотобарабан блогын құрылғыға қайта орнатыңыз.

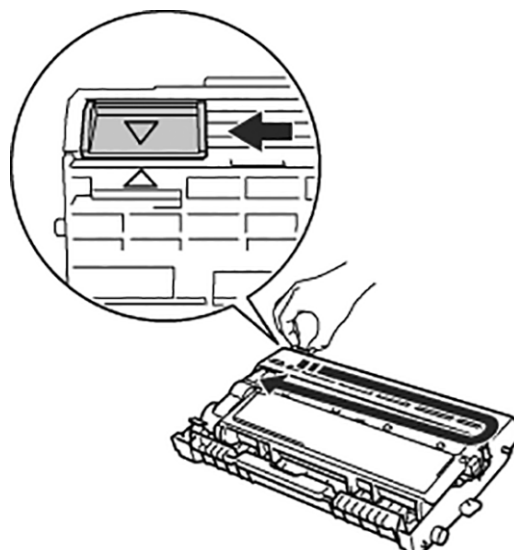

10. Құрылғының алдыңғы қақпағын жабыңыз.

Тонер-картриджді ауыстырғаннан кейін, дисплей дайын режимге келмейінше құрылғыны СӨНДІРМЕҢІЗ және алдыңғы қақпағын АШПАҢЫЗ.