

CAT[®]

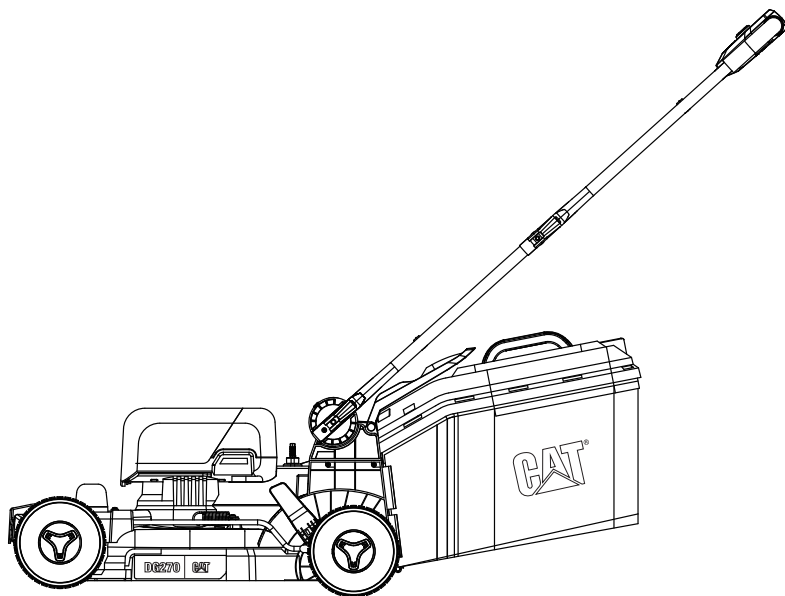

18V

DG270 DG270B



**Руководство по эксплуатации
Аккумуляторная газонокосилка**

RU

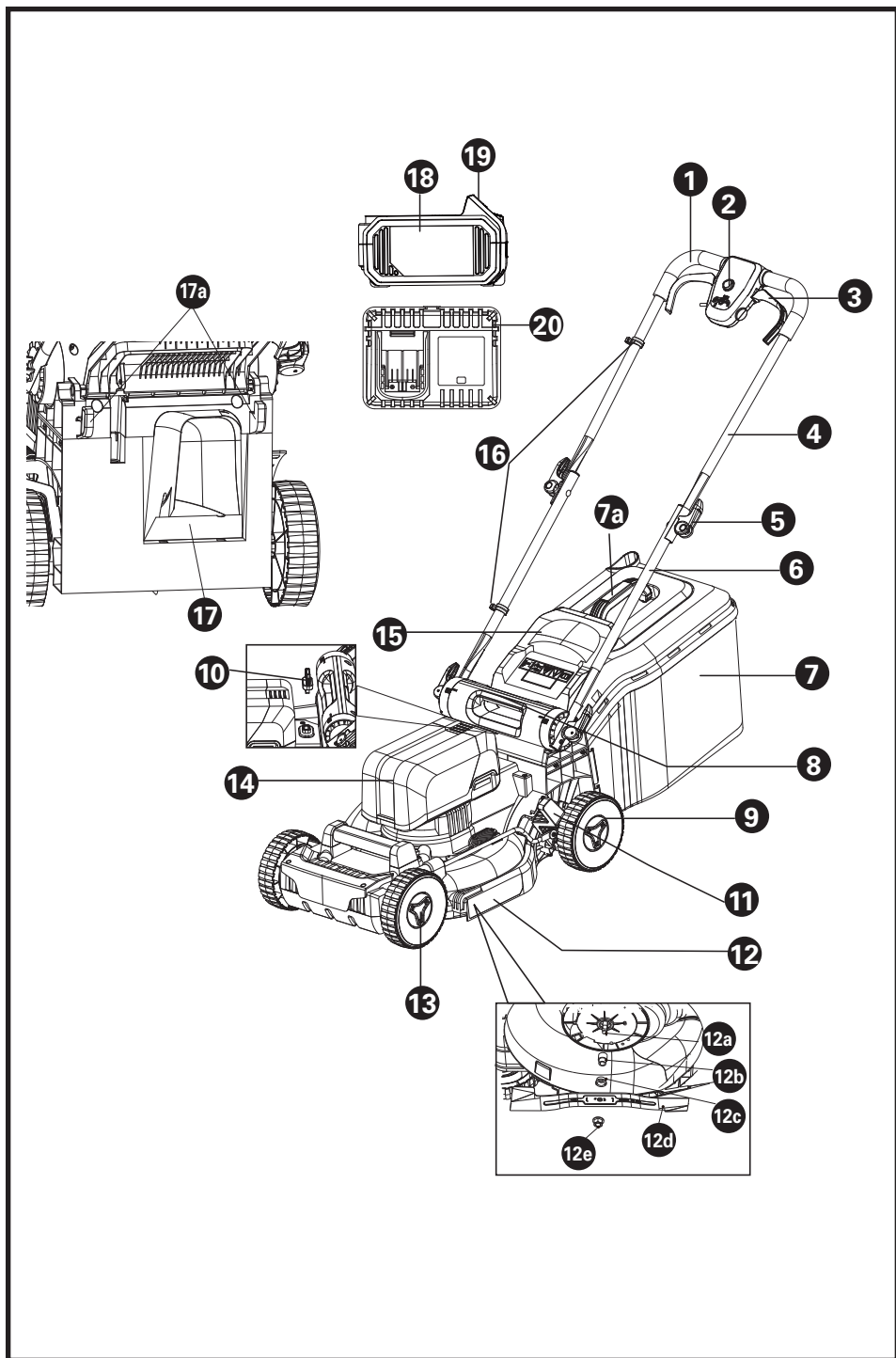

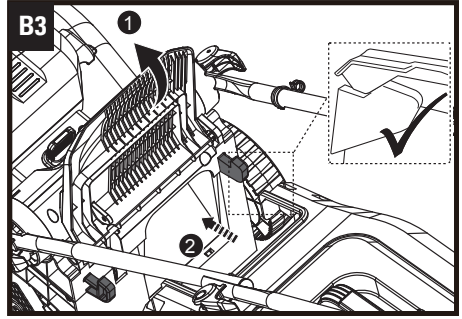
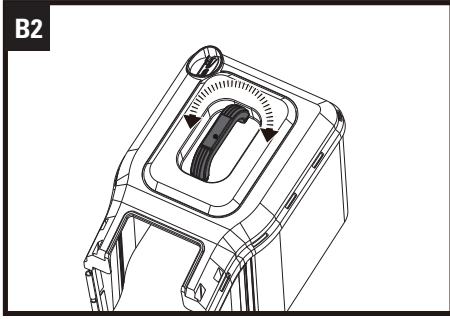
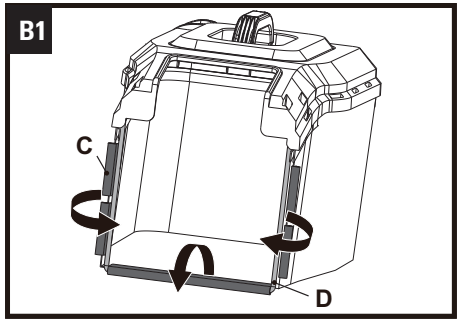
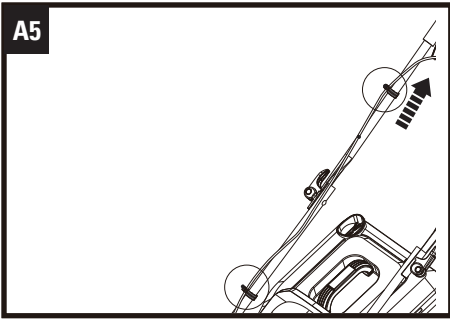
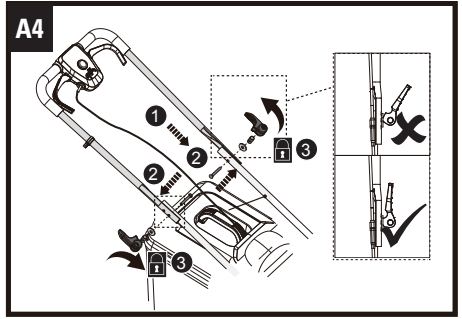
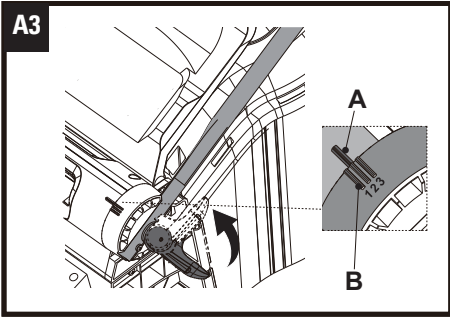
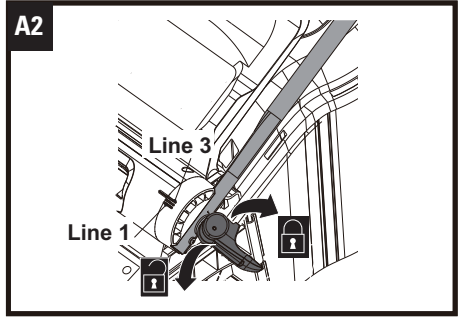
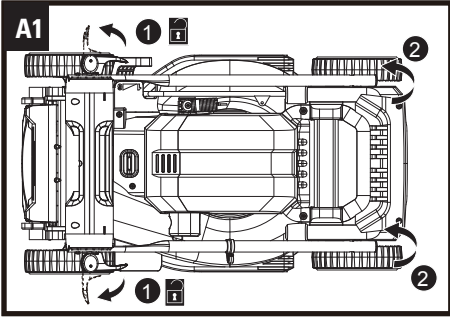

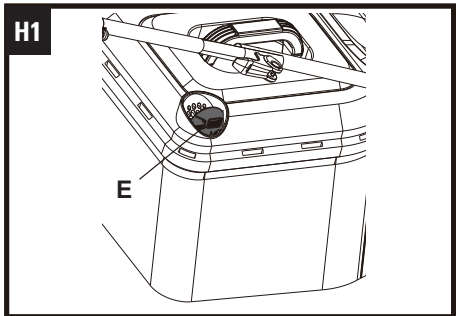
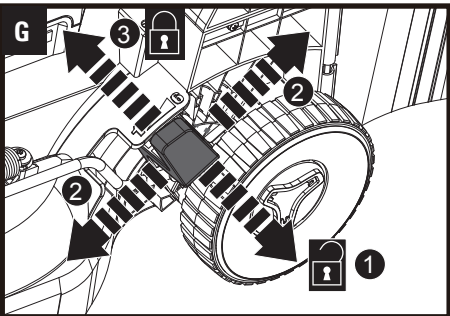
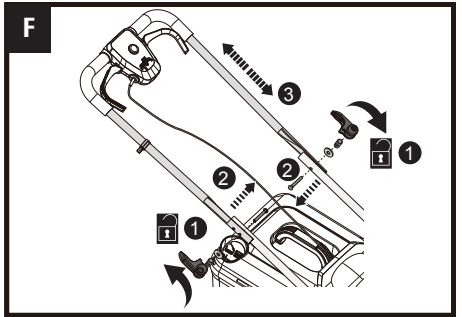
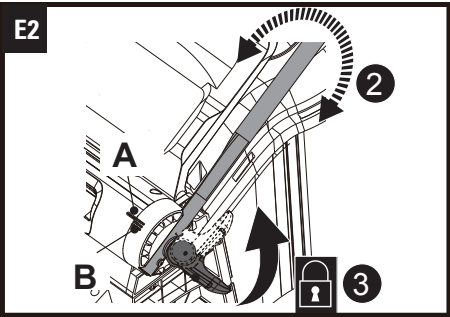
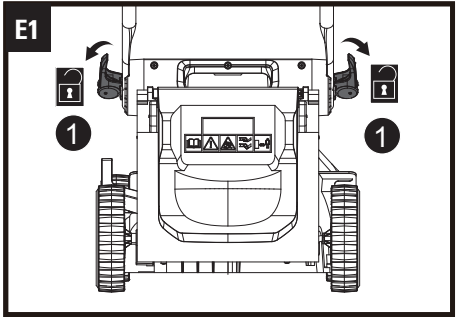
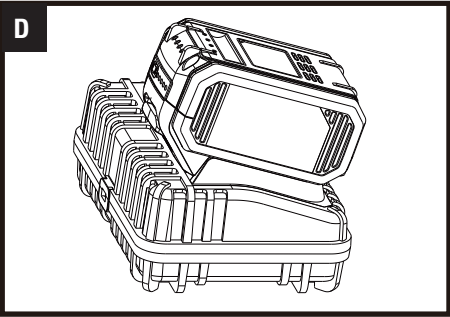
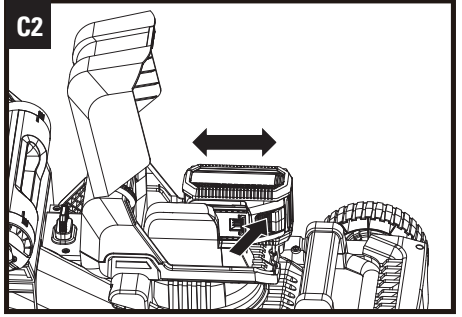
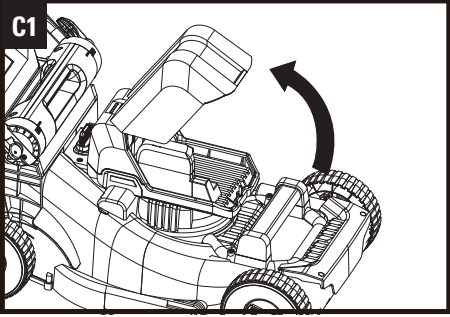

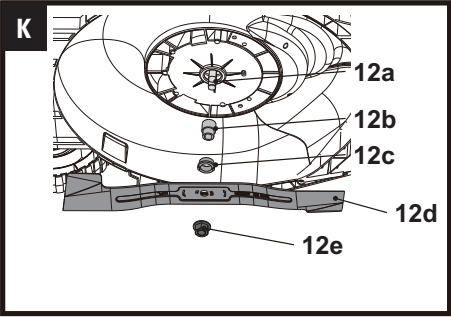
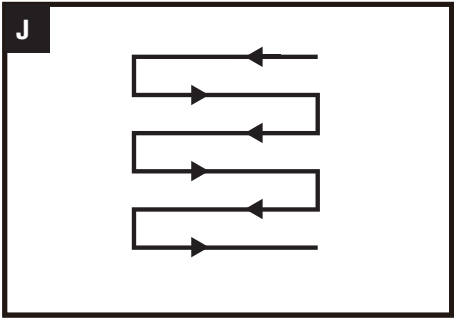
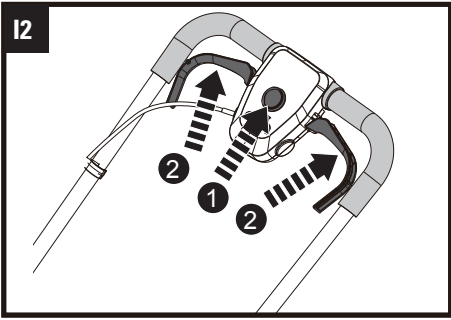
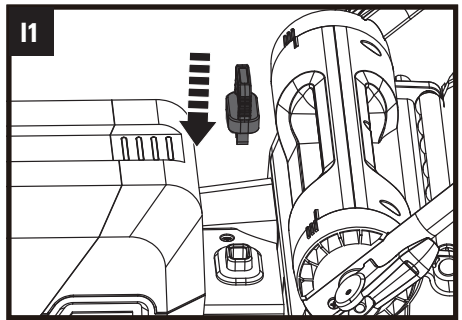
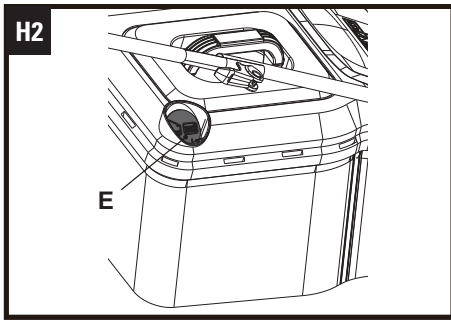

ОРИГИНАЛЬНЫЕ ИНСТРУКЦИИ ПРАВИЛА ТЕХНИКИ БЕЗОПАСНОСТИ ОБЩИЕ ПОЛОЖЕНИЯ БЕЗОПАСНОСТИ



ПРЕДУПРЕЖДЕНИЕ! Внимательно ознакомьтесь со всеми предупреждениями по технике безопасности, инструкциями, рисунками и спецификациями, прилагаемыми к этому электроинструменту. Невыполнение всех нижеприведенных инструкций и рекомендаций может привести к поражению электрическим током, пожару и/или серьезным травмам.

Внимательно прочитайте инструкции по безопасной эксплуатации машины.

Сохраните все предупреждения и инструкции для дальнейшего использования.

Сохраните все предупреждения и инструкции для дальнейшего использования.

- Это устройство не предназначено для использования лицами (включая детей) с ограниченными физическими и умственными способностями или отсутствием опыта и знаний, если только им не был предоставлен надзор
- За детьми рекомендуется следить, чтобы они не играли с техникой.
- Прибор следует использовать только с блоком питания, поставляемым с машиной.

**ВАЖНО
ПРОЧИТАЙТЕ ВНИМАТЕЛЬНО ПЕРЕД
ИСПОЛЬЗОВАНИЕМ
СОХРАНИТЕ ДЛЯ БУДУЩЕЙ СПРАВКИ**

ПРАКТИКА БЕЗОПАСНОЙ ЭКСПЛУАТАЦИИ

Обучение

- a) внимательно прочитайте инструкцию. Ознакомьтесь с органами управления и надлежащим использованием оборудования;
- b) никогда не позволяйте детям или людям, незнакомым с этими инструкциями, использовать газонокосилку. Местные правила могут ограничивать возраст оператора;
- c) никогда не косите, пока поблизости находятся люди, особенно дети или домашние животные;
- d) имейте в виду, что оператор или пользователь несет ответственность за несчастные случаи

Подготовка

- a) Во время кошения всегда носите удобную обувь и длинные брюки. Не используйте оборудование босиком или в открытых сандалиях;
- b) тщательно осмотрите место, где должно использоваться оборудование, и уберите все предметы, которые могут отлететь от техники;

- c) Перед использованием всегда визуально проверяйте, чтобы лезвия, болты и режущие узлы не были изношены или повреждены. Замените изношенные или поврежденные лезвия и болты.
- d) будьте внимательны к технике с несколькими лезвиями: вращение одного лезвия приводит к вращению других лезвий.

Эксплуатация

- a) косите только при дневном свете или при хорошем искусственном освещении;
 - b) избегайте использования оборудования на влажной траве, если это возможно;
 - c) всегда будьте уверены в своей устойчивости на склонах;
 - g) ходите во время работы, не бегайте;
 - e) для колесных роторных машин, косите поперек склонов, никогда не косите вверх или вниз;
 - f) проявляйте особую осторожность при изменении направления на склонах;
 - g) не косите чрезмерно крутые склоны;
 - h) будьте предельно осторожны при заднем ходе;
 - i) остановите лезвия, если газонокосилку нужно наклонить для транспортировки при пересечении препятствий,
 - j) никогда не эксплуатируйте газонокосилку с дефектной защитой или без нее, например отражателей и / или травосборников;
 - k) включайте двигатель в соответствии с инструкциями, держа ноги вдали от лезвий;
 - l) не поворачивайте газонокосилку при включении двигателя, за исключением того, когда газонокосилка должна быть наклонена для запуска. В этом случае не наклоняйте ее больше, чем необходимо, и поднимайте только дальнюю часть от оператора.
 - m) не суйте руки или ноги в вращающимся частям.
 - n) не прикасайтесь к лезвиям, пока лезвия полностью не остановились;
 - o) Не запускайте газонокосилку, если вы стоите перед дефлектором.
 - p) Не переносите газонокосилку во время работы источника питания.
 - q) Остановите газонокосилку. Убедитесь, что все движущиеся части полностью остановлены:
 - когда оставляете машину без присмотра,
 - прежде чем очистить засоры,
 - перед проверкой, очисткой или работой на машине,
 - после удара о посторонний предмет.Осмотрите машину на наличие повреждений и выполните ремонт перед повторным запуском и эксплуатацией газонокосилки
- При появлении сильной вибрации
- проверьте на повреждения.
 - замените или отремонтируйте поврежденные детали.
 - проверьте и затяните любые незакрепленные детали.

Обслуживание и хранение

- a) держите все гайки, болты и винты затянутыми
- b) проверяйте травосборник на предмет износа;
- c) замените изношенные или поврежденные детали для вашей безопасности. Используйте только оригинальные запасные части и

- аксессуары.
- d) Будьте осторожны при настройке газонокосилки, чтобы предотвратить захват пальцев между движущимися лопастями и неподвижными частями газонокосилки.
- e) Перед хранением газонокосилки, позвольте ей остыть
- f) При обслуживании лезвий следует помнить, что, даже если источник питания выключен, лезвия все еще могут вращаться.

ПРЕДОСТЕРЕЖЕНИЯ ПО ТЕХНИКЕ БЕЗОПАСНОСТИ ПРИ ИСПОЛЬЗОВАНИИ АККУМУЛЯТОРНОЙ БАТАРЕИ

- a) Не разбирайте, не открывайте ячейки или батарейный блок.
- b) Не замыкайте аккумуляторную батарею. Не храните беспорядочно аккумуляторы в коробке или ящике, где они могут замыкаться друг с другом или быть закорочены проводящими материалами. *Когда аккумулятор не используется, держите его подальше от других металлических предметов, таких как скрепки, монеты, ключи, гвозди, винты или другие мелкие металлические предметы, которые могут замкнуть контакты. Замыкание контактов аккумулятора может привести к ожогам или пожару.*
- c) Не подвергайте аккумуляторную батарею воздействию тепла или огня. Избегайте попадания прямых солнечных лучей.
- d) Не подвергайте аккумуляторную батарею механическим ударам.
- e) В случае протекания батареи не допускайте контакта жидкости с кожей или глазами. Если жидкость контактировала с телом, промойте пораженный участок обильным количеством воды и обратитесь за медицинской помощью.
- f) Держите аккумулятор в чистоте и сухом состоянии.
- g) Протрите клеммы аккумуляторной батареи чистой сухой тканью, если они загрязнились.
- h) Перед использованием батареи ее необходимо зарядить. Всегда обращайтесь к этой инструкции и используйте правильную процедуру зарядки.
- i) Не храните аккумулятор в зарядном устройстве, когда он не используется.
- j) После продолжительных периодов хранения может потребоваться несколько раз зарядить и разрядить аккумуляторную батарею, чтобы получить максимальную производительность.
- k) Перезаряжайте только зарядным устройством, одобренным CAT. Не используйте зарядное устройство, отличное от того, которое специально предназначено для использования с оборудованием.
- l) Не используйте батарейный блок, который не предназначен для использования с

- оборудованием.
- m) Храните аккумулятор в недоступном для детей месте.
- n) Сохраните оригинальную литературу по продуктам для дальнейшего использования.
- o) Извлеките аккумулятор из оборудования, если он не используется.
- p) Утилизируйте надлежащим образом.
- q) Не используйте с устройством элементы разного производства, емкости, размера или типа.
- r) Держите батарею подальше от микроволновых печей и высокого давления.

УСЛОВНЫЕ ОБОЗНАЧЕНИЯ



Прочтите инструкцию по эксплуатации перед началом эксплуатации этой машины



Держите посторонних людей на безопасном расстоянии.



Не прикасайтесь к вращающимся лезвиям. Перед обслуживанием убедитесь, что лезвия остановились.



Не выбрасывайте аккумуляторы. Возвратите использованные аккумуляторы на местный пункт сбора или утилизации.



Не подвергать воздействию огня



Не подвергать воздействию дождя или воды



Электротехническую продукцию не следует утилизировать с бытовыми отходами. Они должны быть доставлены в местный центр утилизации для надлежащей переработки

RU

СПИСОК КОМПОНЕНТОВ



1. РАБОЧАЯ РУЧКА
2. КНОПКА ЗАЩИТЫ ОТ НЕПРЕДНАМЕРЕННОГО ПУСКА
3. ПУСКОВОЙ РЫЧАГ (X2)
4. ВЕРХНЯЯ РУКОЯТКА
5. ФИКСАТОР РУКОЯТКИ (X4)
6. НИЖНЯЯ РУКОЯТКА
7. ТРАВΟΣБОРНИК
7А. РУЧКА ДЛЯ ПЕРЕНОСКИ
8. РУЧКА ДЛЯ ТРАНСПОРТИРОВКИ
9. ЗАДНЕЕ КОЛЕСО (X2)
10. КЛЮЧ БЛОКИРОВКИ
11. РЫЧАГ РЕГУЛИРОВКИ ВЫСОТЫ КОШЕНИЯ
12. ОТСЕК РЕЖУЩЕГО ЛЕЗВИЯ
12А. ШПИНДЕЛЬ
12В. ПОДШИПНИК
12С. ФЛАНЕЦ
12D. РЕЖУЩЕЕ ЛЕЗВИЕ
12Е. ШЕСТИГРАННАЯ ГАЙКА
13. ПЕРЕДНЕЕ КОЛЕСО (X2)
14. КРЫШКА АККУМУЛЯТОРНОГО ОТСЕКА
15. КРЫШКА ЖЕЛОБА ДЛЯ ВЫБРОСА ТРАВЫ
16. ПРОВОЛОЧНЫЙ ЗАЖИМ (X2)
17. ЖЕЛОБ ЗАДНЕГО ВЫБРОСА
17А. КРЮК (X2)
18. АККУМУЛЯТОР*
19. КНОПКА ФИКСАЦИИ АККУМУЛЯТОРА*
20. ЗАРЯДНОЕ УСТРОЙСТВО*

* Не все принадлежности, иллюстрированные или описанные включены в стандартную поставку.

ТЕХНИЧЕСКИЕ ХАРАКТЕРИСТИКИ

Наименование типа DG270 и DG270B (270 – обозначение оборудования, к которому относится газонокосилка)

Модель	DG270	DG270B
Напряжение	18 В ---	
Обороты холостого хода	3000 /мин.	
Обороты под нагрузкой	3500 об/мин	
Макс. ширина обработки	34 см	
Регулировка высоты кошения	20–70 мм / 6 положений	
Размер колес	150 мм	
Емкость травосборника	35 л	
Вес	12.1 кг	11.4 кг
Емкость аккумулятора (DXB4)	4,0 А*час	/
Вход зарядного устройства (DXC4)	220–240 В~ 50/60 Гц, 95 Вт	/

Выход зарядного устройства (DXC4)	20 В  4 А	/
Степень защиты зарядного устройства	 /II	/

ИНФОРМАЦИЯ О ШУМЕ

Уровень звукового давления	L_{pA} : 75.3 dB (A)
K_{pA} =	3 dB(A)
Уровень звуковой мощности	L_{wA} : 88.2 dB (A)
K_{wA} =	2.04 dB(A)
Использовать средства защиты слуха 	

ИНФОРМАЦИЯ О ВИБРАЦИИ

Суммарные значения вибрации (трехкомпонентная векторная сумма), определенные согласно EN 60335-2-77.	
Уровень вибрации: $a_h = 0.45 \text{ m/s}^2$ (Левая рука)	
Уровень вибрации: $a_h = 0.67 \text{ m/s}^2$ (Правая рука)	
Погрешность $K = 1.5 \text{ m/s}^2$	

Измерения указанных значений общей вибрации и уровня шумового воздействия проводились в соответствии со стандартными методами испытаний, и эти значения можно использовать для сравнения различных инструментов.

 **ПРЕДОСТЕРЕЖЕНИЕ:** Значение вибрации при фактическом использовании электроинструмента может отличаться от заявленного значения в зависимости от того, как инструмент используется:

Как используется инструмент, и какие материалы подвергаются кошению.

Состояние инструмента и его правильное обслуживание.

Использование подходящих лезвий и обеспечение их остроты и хорошего состояния.

Крепость удержания рукояток и использование антивибрационных аксессуаров.

Используется ли инструмент в соответствии с его назначением и этими инструкциями.

Этот инструмент может вызвать тремор рук при его неправильном использовании.

 **ПРЕДОСТЕРЕЖЕНИЕ:** Чтобы быть точной, оценка уровня воздействия в реальных условиях использования должна также учитывать все части рабочего цикла, такие как время, когда инструмент выключен и когда он работает на холостом ходу и не выполняет работу. Это может значительно снизить уровень воздействия за весь рабочий период.

Помогает минимизировать риск возникновения тремора рук.

ВСЕГДА используйте острые резцы, сверла и режущие диски.

Обслуживайте этот инструмент в соответствии с этими инструкциями и хорошо смазывайте (при необходимости)

При регулярном использовании инструмента - приобретите антивибрационные аксессуары.

Планируйте ваш рабочий график так, чтобы распределить использование инструмента с наибольшей вибрацией на несколько дней.

КОМПЛЕКТАЦИЯ

	DG270	DG270B
Зарядное устройство	1	/
Аккумулятор	1	/
Травосборник	1	1

Рекомендуется приобретать все принадлежности в том же магазине, где был приобретен инструмент. Более подробную информацию вы можете найти на упаковке. Помощь и консультацию можно также получить у продавца.

ИНСТРУКЦИИ ПО ЭКСПЛУАТАЦИИ



ПРИМЕЧАНИЕ: перед применением инструмента внимательно прочтите брошюру с инструкциями.

НАЗНАЧЕНИЕ

Устройство предназначено только для стрижки травы в домашних садах. Не следует использовать для стрижки слишком высокой, сухой или влажной травы, например, травы на пастбищах, или для измельчения листьев.

СБОРКА



ВНИМАНИЕ: перед началом регулировки, обслуживания или ремонта извлеките аккумулятор из инструмента.



ВНИМАНИЕ: устройство должно быть полностью собрано до начала работы! Не применяйте устройство, которое собрано лишь частично, или в котором установлены поврежденные детали!



ВНИМАНИЕ: не вставляйте аккумулятор, если устройство еще не собрано полностью. Всегда надевайте перчатки при обслуживании лезвий.

1. СБОРКА РУЧКИ (СМ. РИС. А1-А5)

Нижние рукоятки уже установлены на корпусе газнокосилки.

- 1) Ослабьте фиксаторы с обеих сторон рукояток и поверните против часовой стрелки (см. рис. А1).
- 2) Переведите рукоятки из транспортного положения в рабочее.
- 3) Выберите удобный для вас угол наклона и закрепите рукоятки с помощью фиксаторов, повернув их по часовой стрелке и защелкнув (см. рис. А2).

ПРИМЕЧАНИЕ: Можно выбрать 3 уровня регулировки рукояток по высоте. Три индикаторные линии (В) отмечают разные высоты, причем линия 3 – самое высокое положение нижней рукоятки, а линия 1 – самое нижнее. После выбора нужной высоты выровняйте индикаторную линию (В) по индикатору (А).

Две нижние рукоятки должны быть настроены по одной высоте (см. рис. А3).

- 4) Совместите верхнюю рукоятку, ориентированную кнопкой защиты от непреднамеренного пуска вверх, с нижней рукояткой (см. рис. А4).
- 5) Пропустите монтажный болт через монтажные отверстия до конца. Насадите шайбу, закрутите по часовой стрелке фиксаторы и защелкните их. Если не удастся защелкнуть фиксатор, ослабьте его и защелкните снова. Если он слишком ослаблен, затяните его поворотом по часовой стрелке (см. рис. А4).
- 6) Повторите те же действия с другой стороны.

Убедитесь, что соединительный шнур проходит по верхней стороне рукояток.



ВНИМАНИЕ: для верхней рукоятки есть два положения по высоте ручки. Убедитесь, что обе стороны собраны на одной высоте.

- 7) Закрепите соединительный шнур двумя проволочными зажимами. Вытяните соединительный шнур для предотвращения контакта с задним колесом (если потребуется) (см. рис. А5).

2. УСТАНОВКА ТРАВΟΣБОРНИКА (СМ. РИС. В1-В3)



ВНИМАНИЕ: не пытайтесь использовать устройство без прикрепленного травосборника – существует опасность травмирования вылетающей травой и другими предметами. Следует выключить мотор и дожидаться остановки вращения лезвий до снятия травосборника. Перед первым применением следует полностью собрать травосборник, закрепив все детали.

- 1) Зацепите три резиновых хомута (С) за опорные стержни (D) травосборника (см. рис. В1).
- 2) Ручка для переноски уже установлена на верхнюю крышку и ее положение можно настроить поворотом (см. рис. В2).
- 3) Травосборник готов к применению.
- 4) Поднимите крышку желоба для выброса травы и удерживайте ее в этом положении.
- 5) Перемещайте травосборник только за ручку для переноски.
- 6) Выровняйте травосборник по крюкам и повесьте травосборник (см. рис. В3).
- 7) Затем аккуратно отсоедините крышку желоба для выброса травы.

ПРИМЕЧАНИЕ: перемещайте травосборник только за его ручку.

3. СНЯТИЕ ИЛИ УСТАНОВКА АККУМУЛЯТОРА (СМ. РИС. С1-С2)

А) Установка аккумуляторного комплекта

- 1) Выньте ключ блокировки аккумуляторного отсека (не потеряйте его).
- 2) Откройте крышку аккумуляторного отсека.
- 3) Установите аккумулятор в разъем.
- 4) Будет достаточно простого нажатия и небольшого давления до слышимого щелчка. Убедитесь, что аккумулятор полностью закреплен.
- 5) Аккумулятор можно вставлять только в одном направлении.
- 6) Закройте крышку аккумуляторного отсека.
- 7) Установите ключ блокировки обратно в разъем.

В) Извлечение аккумуляторного комплекта

Аккумулятор нельзя заряжать в газнокосилке. Извлеките аккумулятор из аккумуляторного отсека для зарядки.

- 1) Откройте крышку аккумуляторного отсека.
- 2) Нажмите вниз кнопку фиксации аккумулятора для разблокировки аккумулятора.
- 3) Выдвиньте аккумулятор из его отсека.
- 4) Закройте крышку аккумуляторного отсека.

ПЕРЕД РАБОТОЙ

1. ЗАРЯДИТЕ АККУМУЛЯТОР (СМ. РИС. D)

2. ПРОВЕРКА УРОВНЯ ЗАРЯДКИ АККУМУЛЯТОРА

5 светодиодов показывают уровень зарядки аккумулятора. Перед запуском или после использования нажмите кнопку рядом со светодиодами, чтобы проверить уровень зарядки аккумулятора.

3. РЕГУЛИРОВКА ВЫСОТЫ НИЖНЕЙ РУКОЯТКИ

(СМ. РИС. E1, E2)

 **ВНИМАНИЕ:** перед осуществлением регулировки высоты рукоятки выключите устройство и дождитесь полной остановки режущего лезвия!

 **ВНИМАНИЕ:** перед осуществлением регулировки высоты рукоятки извлеките ключ блокировки!

 **ВНИМАНИЕ:** для обеспечения безопасности работ регулировка высоты рукоятки ограничена лишь указанными положениями!

Не пытайтесь отрегулировать ее до какой-либо иной высоты!

Настройте конструкцию рукоятки на подходящую для вас высоту. Можно выбрать 3 уровня регулировки рукоятки по высоте.

- 1) Расщелкните фиксаторы и ослабьте их против часовой стрелки с обеих сторон нижних рукояток, но не снимайте их.
- 2) Аккуратно удерживая, отклоните конструкцию рукоятки в нужное положение путем выравнивания индикаторной линии (B) по индикатору (A). Убедитесь, что рукоятка собрана на одинаковую высоту с обеих сторон.
- 3) Закрепите конструкцию рукоятки за счет защелкивания фиксаторов в направлении ручки для транспортировки. Если не удается защелкнуть фиксаторы, ослабьте их и защелкните снова. Если они слишком ослаблены, затяните их поворотом по часовой стрелке.

4. РЕГУЛИРОВКА ВЕРХНЕЙ РУКОЯТКИ (СМ. РИС. F)

Настройте верхнюю рукоятку на подходящую для вас высоту. Можно выбрать 2 уровня регулировки рукоятки по высоте.

- 1) Удерживайте одной рукой верхнюю рукоятку.
- 2) Освободите против часовой стрелки фиксаторы с обеих сторон верхней рукоятки, затем снимите фиксатор, шайбу и далее монтажный болт.
- 3) Переместите в другие монтажные отверстия верхнюю и нижнюю рукоятки.
- 4) Пропустите монтажный болт через монтажные отверстия до конца.
- 5) Соберите верхнюю рукоятку согласно главе о сборке рукоятки.

 **ВНИМАНИЕ:** Убедитесь, что обе стороны рукояток собраны на одинаковой высоте.

5. РЕГУЛИРОВКА ВЫСОТЫ СКАШИВАНИЯ (СМ. РИС. G)

 **ВНИМАНИЕ:** перед осуществлением регулировки высоты выключите устройство и дождитесь полной остановки режущего лезвия!



ВНИМАНИЕ: перед осуществлением регулировки высоты извлеките ключ блокировки!

Настройте высоту скашивания в соответствии с состоянием газона. Высота скашивания зависит от типа газона и фактической высоты травы. При кошении высокой травы начните с максимальной высоты скашивания, а на втором проходе сократите высоту.

- 1) Потяните рычаг к заднему колесу.
- 2) Смещайте вперед или назад для регулировки высоты скашивания.
- 3) Отпустите рычаг и обеспечьте его правильное попадание в разъем.



ВНИМАНИЕ: после каждой регулировки обеспечивайте зацепление рычага в разъеме.

6. ИНДИКАТОР ЗАПОЛНЕНИЯ ТРАВСОБОРНИКА (СМ. РИС. H1-H2)

 **ВНИМАНИЕ:** не пытайтесь использовать устройство без прикрепленного травосборника – существует опасность травмирования вылетающей травой и другими предметами!

 **ВНИМАНИЕ:** перед осуществлением регулировки высоты выключите устройство и дождитесь полной остановки режущего лезвия!

Прикрепите травосборник. Перемещайте травосборник только за ручку для переноски. Сборщик травы оснащен створкой (E), которая показывает уровень заполнения во время работы.

- 1) Когда створка (E) открыта, в травосборнике достаточно свободного места (см. рис. H1).
- 2) Когда створка (E) закрыта, травосборник заполнен и должен быть опорожнен (см. рис. H2).

7. ОПОРОЖНЕНИЕ ТРАВСОБОРНИКА

Регулярно опорожняйте травосборник во время работы. Не ждите его полного заполнения. Мы рекомендуем опорожнять его при заполнении наполовину.

- 1) Выключите устройство и убедитесь в остановке мотора вместе с лезвиями.
- 2) Извлеките аккумулятор.
- 3) Поднимите крышку желоба для выброса травы и снимите травосборник с крюков.
- 4) Перемещайте травосборник только за ручку для переноски.
- 5) Опорожните травосборник в компостную кучу.
- 6) Установите травосборник обратно в устройство.

ПРИМЕЧАНИЕ: заполненный травосборник снижает производительность устройства.



ВНИМАНИЕ: не извлекайте срезанную траву из желоба заднего выброса с помощью рук или ног!

ЭКСПЛУАТАЦИЯ

1. ОБЩЕЕ ИСПОЛЬЗОВАНИЕ

- 1) Перед каждым применением проверьте на отсутствие повреждений устройство, его аккумулятор и зарядное устройство, а также принадлежности. Не используйте устройство, если

- оно повреждено. Устраняйте все обнаруженные проблемы или передайте устройство для проверки квалифицированным специалистом.
- Тщательно проверьте правильность крепления принадлежностей и комплектующих.
 - Убедитесь, что отверстия воздушной вентиляции не засорены и чисты. При необходимости очистите их мягкой щеткой. Засорение вентиляционных отверстий может вызвать перегрев и повреждение устройства.
 - Немедленно выключите устройство, когда ваша работа прерывается появлением в рабочей зоне других людей.
 - Не переутомляйтесь. Регулярно делайте перерывы, чтобы не терять внимание во время работы и полностью контролировать устройство.



ВНИМАНИЕ: местное законодательство может накладывать ограничения на время суток и специальные дни для эксплуатации устройства, вплоть до наложения взысканий! Узнайте о таких ограничениях и соблюдайте установленные нормы, чтобы не беспокоить соседей и не подвергаться административным наказаниям!

2. ПУСК/ОСТАНОВКА (СМ. РИС. И1-42)



ВНИМАНИЕ: перед запуском поставьте устройство на ровную поверхность без высокой травы!



ВНИМАНИЕ: аккуратно запустите мотор согласно инструкциям. Ноги должны быть далеко от режущего лезвия!



ВНИМАНИЕ: не наклоняйте устройство при запуске мотора.

ПУСК:

ПРИМЕЧАНИЕ: устройство можно запустить только нажатием кнопки защиты от непреднамеренного пуска с последующим зажиманием пусковых рычагов. Операция в обратном порядке не позволит запустить устройство.

- Вставьте аккумулятор в аккумуляторный отсек.
- Полностью вставьте ключ блокировки в разъем.
- Встаньте перед рабочей ручкой.
- Удерживая нажатой кнопку защиты от непреднамеренного пуска, потяните пусковые рычаги к ручке для хвата.
- После запуска газонокосилки отпустите кнопку защиты от непреднамеренного пуска.
- Устройство начнет двигаться вперед и косить.

ОСТАНОВКА:

- Для остановки газонокосилки отпустите пусковые рычаги.

3. КОШЕНИЕ

- Убедитесь в отсутствии на газоне камней, веток, проводов и других посторонних предметов, которые могут повредить устройство.
- Не стригите влажную траву, поскольку она прилипает к нижней части устройства, препятствуя правильному выбросу, что может привести к скольжению и падению оператора.

- Не скашивайте более одной трети общей длины травы для хорошего роста газона. Осенью газоны следует косить только по мере роста травы.
- Двигайтесь с небольшим перекрытием рядов. Наиболее эффективная схема выкашивания газонов - составление прямых линий по одной из сторон. Это делает ряды ровными и гарантирует кошение всего газона без пропусков (см. рис. J)
- Делайте круги вокруг цветочных клумб. При приближении к цветочной клумбе в середине ряда выкосите один или два ряда вокруг окружности клумбы.
- Будьте особо внимательны при смене направления.
- Регулярно опорожняйте травосборник.



ВНИМАНИЕ: немедленно остановитесь, если лезвия устройства попали на посторонний предмет. Дождитесь полной остановки лезвий, извлеките аккумулятор и внимательно осмотрите устройство на наличие повреждений. Выполните ремонт любых повреждений перед перезапуском!



ВНИМАНИЕ: интенсивная вибрация устройства во время работы означает, что оно повреждено! Устройство следует тщательно осмотреть и устранить повреждения!

ТЕХНИЧЕСКОЕ И СЕРВИСНОЕ ОБСЛУЖИВАНИЕ

1. ПРАВИЛА РАБОТЫ



ВНИМАНИЕ! Выключите устройство, снимите аккумулятор и защитную клавишу. Перед проведением инспекции, техобслуживания и очистки всегда давайте устройству остыть!

- Держите устройство в чистоте. Удаляйте загрязнения после каждого применения и перед помещением устройства на хранение.
- Регулярно и правильно очищайте устройство для обеспечения безопасной эксплуатации и продления его срока службы.
- Проверяйте устройство перед каждым применением на отсутствие износа и повреждения деталей. Не работайте при наличии сломанных или изношенных деталей. Перед возобновлением использования устройства устраняйте повреждения согласно инструкциям пользователя или передайте его в уполномоченный сервисный центр.
- Очищайте устройство сухой тканью. Используйте щетку в труднодоступных местах.
- Удаляйте сильное загрязнение воздухом высокого давления (макс. 3 бар).
- Проверяйте на отсутствие каких-либо повреждений или износа. Перед возобновлением использования устройства устраняйте повреждения согласно инструкциям пользователя или передайте его в уполномоченный сервисный центр.





ВНИМАНИЕ! Выполняйте обслуживание и ремонт только по данным инструкциям. Все остальные работы должны производиться квалифицированным специалистом!

 **ВНИМАНИЕ!** Для очистки устройства не применяйте химические вещества, спирты, абразивные и иные агрессивные чистящие средства и растворители, поскольку возможно повреждение поверхности.

2. РЕЖУЩЕЕ ЛЕЗВИЕ

 **ВНИМАНИЕ!** При работе с лезвиями или рядом с ними надейте защитные перчатки. Используйте соответствующий инструмент для удаления загрязнений, например деревянных щепок! Не работайте голыми руками!

 **ВНИМАНИЕ!** Для замены используйте только оригинальные запчасти. Режущее лезвие следует менять по артикулу АКТ1163. Не используйте режущее лезвие другого типа!

 **ВНИМАНИЕ!** Замену режущего лезвия должен выполнить квалифицированный специалист! Модификации или заточка лезвия не рекомендуется, если только они не выполняются в службе ремонта или квалифицированным специалистом!

- 1) Очищайте от грязи низ корпуса и режущее лезвие. Удаляйте скошенную траву с желоба заднего выброса.
- 2) Перед началом работ периодически проверяйте затяжку всего крепежа, например болтов и гаек. После длительной эксплуатации, особенно в условиях песчаных грунтов, режущее лезвие изнашивается и теряет свою исходную форму. Эффективность кошения снижается, поэтому нужно заменить лезвие.
- 3) Обеспечивайте остроту режущего лезвия, чтобы иметь высокую производительность скашивания. Замените изношенное или поврежденное лезвие новым того же типа типа или привлеките к заточке квалифицированного специалиста.
- 4) Ослабьте шестигранную гайку против часовой стрелки подходящим ключом (размер 17 мм) и снимите ее вместе с режущим лезвием.
- 5) Меняйте режущее лезвие (12d) новым того же типа. Проверьте состояние фланца (12c) и подшипника (12b) на шпинделе (12a), затем соответствующим образом закрепите режущее лезвие (12d) и шестигранную гайку (12e). Затяните шестигранную гайку (12e) по часовой стрелке с усилием 20 Н*м, чтобы гарантировать безопасную работу устройства (см. рис. К).
- 6) Меняйте режущее лезвие через каждые 50 часов кошения или раз в 2 года, в зависимости от того, что наступит раньше, но независимо от состояния. Если режущее лезвие зазубрено или повреждено, необходимо немедленно заменить его новым.
- 7) Смазывайте режущее лезвие после каждого применения для продления срока службы самого лезвия и устройства. Смажьте легким машинным маслом край режущего лезвия.

3. ОБСЛУЖИВАНИЕ ТРАВΟΣБОРНИКА И СОЕДИНИТЕЛЬНОГО ШНУРА

- 1) Проверяйте травосборник перед каждым применением. Не пользуйтесь им при наличии каких-либо повреждений.
- 2) После работы очищайте травосборник водой с мягким мылом.

- 3) Дайте травосборнику полностью высохнуть перед помещением на хранение, чтобы избежать образования плесени.
- 4) Перед каждым применением проверяйте соединительный шнур.

 **ВНИМАНИЕ!** Не используйте изделие с поврежденным или ослабленным соединительным шнуром!

 **ВНИМАНИЕ!** Устройство не содержит деталей, которые могли бы ремонтироваться потребителем. Для проверки и ремонта обратитесь в уполномоченный сервисный центр.

ХРАНЕНИЕ

1. Перед помещением на хранение выключите устройство, снимите аккумулятор и вытащите ключ блокировки.
2. Очистите устройство, как указано выше.
3. Переведите рукоятки в положение для хранения.
4. Храните устройство и его принадлежности в темном, сухом, теплом и хорошо вентилируемом месте.
5. Устройство следует хранить в недоступном для детей месте. Идеальная температура хранения от 10°C до 30°C.
6. Мы рекомендуем использовать исходную упаковку или завернуть в подходящий кусок ткани, либо поместить в коробку, чтобы защитить от пыли.

ТРАНСПОРТИРОВКА

1. Перед транспортировкой выключите устройство, снимите аккумулятор и вытащите ключ блокировки.
2. Установите транспортные ограждения, если таковые имеются.
3. Всегда транспортируйте устройство за ручку для транспортировки.
4. Защитите устройство от любых сильных ударов и высокой вибрации, которые могут возникнуть при транспортировке автомобилем.
5. Закрепите устройство для предотвращения соскальзывания или падения, повреждения или получения травмы.

Для аккумуляторных инструментов

Диапазон температур окружающей среды для использования и хранения инструмента и аккумулятора 0°C-45°C.

Рекомендуемый диапазон температур окружающей среды для системы зарядки во время зарядки 0°C-40°C.

ОХРАНА ОКРУЖАЮЩЕЙ СРЕДЫ



Электротехническую продукцию не следует утилизировать с бытовыми отходами. Она должна быть доставлена в местный центр утилизации для надлежащей переработки.

УСТРАНЕНИЕ НЕИСПРАВНОСТЕЙ



ВНИМАНИЕ! До начала поиска неисправности выключите и извлеките аккумуляторный комплект.

ПРИЗНАК	ВОЗМОЖНАЯ ПРИЧИНА	УСТРАНЕНИЕ
1. Устройство не запускается.	1.1 Аккумулятор установлен неправильно. 1.2 Аккумулятор разряжен. 1.3 Аккумулятор поврежден. 1.4 Другие электрические дефекты устройства. 1.5 Защитная клавиша вставлена неправильно.	1.1 Установите правильно. 1.2 Снимите и зарядите аккумулятор. 1.3 Передайте на проверку в сервисный центр. 1.4 Передайте на проверку в сервисный центр. 1.5 Вставьте правильно.
2. Устройство не достигает полной мощности.	2.1 Низкий заряд аккумулятора. 2.2 Перекрыты отверстия вентиляции.	2.1 Зарядите аккумулятор. 2.2 Очистите отверстия вентиляции.
3. Неудовлетворительный результат скашивания.	3.1 Затупилось/повреждено режущее лезвие. 3.2 Скашиваемая трава превышает возможности устройства. 3.3 Неправильная высота кошения.	3.1 Замените новой деталью. 3.2 Выбирайте скашиваемый газон согласно возможностям устройства. 3.3 Настройте высоту кошения.
4. Устройство неожиданно останавливается.	4.1 Аккумулятор разряжен. 4.2 Аккумулятор слишком горячий. 4.3 Блокирован механизм кошения.	4.1 Снимите и зарядите аккумулятор. 4.2 Снимите и дайте остыть аккумулятору. 4.3 Устраните причину блокировки.
5. Избыточная вибрация или шум.	5.1 Механизм кошения затуплен/поврежден. 5.2 Скашиваемая трава превышает возможности устройства. 5.3 Неправильная высота кошения. 5.4 Ослабли болты/гайки.	5.1 Замените новой деталью. 5.2 Выбирайте скашиваемый газон согласно возможностям устройства. 5.3 Настройте высоту кошения. 5.4 Затяните болты/гайки.

ГАРАНТИЙНЫЙ ТАЛОН

SN/IMEI: _____

Дата постановки на гарантию: _____

Производитель гарантирует бесперебойную работу устройства в течение всего гарантийного срока, а также отсутствие дефектов в материалах и сборке. Гарантийный период исчисляется с момента приобретения изделия и распространяется только на новые продукты.

В гарантийное обслуживание входит бесплатный ремонт или замена элементов, вышедших из строя не по вине потребителя в течение гарантийного срока при условии эксплуатации изделия согласно руководству пользователя. Ремонт или замена элементов производится на территории уполномоченных сервисных центров.

Срок гарантии: 36 месяцев.

Срок эксплуатации: 60 месяцев.

Актуальный список сервисных центров по адресу:

<https://www.dns-shop.ru/service-center/>

Гарантийные обязательства и бесплатное сервисное обслуживание не распространяются на перечисленные ниже принадлежности, входящие в комплектность товара, если их замена не связана с разборкой изделия:

- Элементы питания (батарейки) для ПДУ (Пульт дистанционного управления).
- Соединительные кабели, антенны и переходники для них, наушники, микрофоны, устройства «HANDS-FREE»; носители информации различных типов, программное обеспечение (ПО) и драйверы, поставляемые в комплекте (включая, но не ограничиваясь ПО, предустановленным на накопитель на жестких магнитных дисках изделия), внешние устройства ввода-вывода и манипуляторы.
- Чехлы, сумки, ремни, шнуры для переноски, монтажные приспособления, инструменты, документацию, прилагаемую к изделию.
- Расходные материалы и детали, подвергающиеся естественному износу.

RU



ПРОИЗВОДИТЕЛЬ НЕ НЕСЁТ ГАРАНТИЙНЫХ ОБЯЗАТЕЛЬСТВ В СЛЕДУЮЩИХ СЛУЧАЯХ:

- Истек Гарантийный срок.
- Если изделие, предназначенное для личных (бытовых, семейных) нужд, использовалось для осуществления предпринимательской деятельности, а также в иных целях, не соответствующих его прямому назначению.
- Производитель не несет ответственности за возможный материальный, моральный и иной вред, понесенный владельцем изделия и/или третьими лицами, вследствие нарушения требований руководства пользователя при использовании, не соблюдения рекомендаций по установке и обслуживанию изделия, правил подключения (короткие замыкания, возникшие также в результате воздействия несоответствующего сетевого напряжения, как на само изделие, так и на изделия, сопряженные с ним), хранении и транспортировки изделия.
- Все случаи механического повреждения: сколы, трещины, деформации, следы ударов, вмятины, замятия и др., полученные в процессе эксплуатации изделия.
- Имеются следы сторонней модификации, несанкционированного ремонта лицами, не уполномоченными для проведения таких работ. Если дефект вызван изменением конструкции или схемы изделия, подключением внешних устройств, не предусмотренных Производителем, использованием устройства, не имеющего сертификата соответствия согласно законодательству Российской Федерации.
- Если дефект изделия вызван действием непреодолимой силы (природных стихий, пожаров, наводнений, землетрясений, бытовых факторов и прочих ситуаций, не зависящих от Производителя), либо действиями третьих лиц, которые Производитель не мог предвидеть. Дефект, вызван попаданием внутрь изделия посторонних предметов, инородных тел, веществ, жидкостей, насекомых или животных, воздействием агрессивных сред, высокой влажности, высоких температур, которые привели к полному или частичному выходу из строя изделия.
- Отсутствует или не соответствует идентификация изделия (серийный номер). Если повреждения (недостатки) вызваны воздействием вредоносного программного обеспечения; установкой, сменой или удалением паролей (кодов), приведшим к отсутствию доступа к программным ресурсам изделия, без возможности их сброса/восстановления, ввиду отсутствия предоставления данной услуги поставщиком ПО.
- Если дефекты работы вызваны несоответствием стандартам или техническим регламентам питающих, кабельных, телекоммуникационных сетей, мощности радиосигнала, в том числе из-за особенностей рельефа и других подобных внешних факторов, использования изделия на границе или вне зоны действия сети.
- Если повреждения вызваны использованием нестандартных (неоригинальных) и/или некачественных (поврежденных) расходных материалов, принадлежностей, запасных частей, элементов питания, носителей информации различных типов (включая, CD, DVD диски, карты памяти, SIM карты, картриджи).
- Если недостатки вызваны получением, установкой и использованием несовместимого контента (мелодии, графика, видео и другие файлы, приложения Java и подобные им программы).
- На ущерб, причиненный другому оборудованию, работающему в сопряжении с данным изделием.



Правила и условия монтажа, хранения, перевозки (транспортировки), реализации и утилизации

- Устройство не требует какого-либо монтажа или постоянной фиксации.
- Хранение устройства должно производиться в упаковке в отопляемых помещениях у изготовителя и потребителя при температуре воздуха от 0 °С до 45 °С и относительной влажности воздуха не более 80%. В помещениях не должно быть агрессивных примесей (паров кислот, щелочей), вызывающих коррозию.
- Перевозка устройства должна осуществляться в сухой среде.
- Устройство требует бережного обращения, оберегайте его от воздействия пыли, грязи, ударов, огня и т.д.
- Реализация устройства должна производиться в соответствии с местным законодательством.
- После окончания срока службы изделия его нельзя выбрасывать вместе с обычным бытовым мусором. Вместо этого оно подлежит сдаче на утилизацию в соответствующий пункт приема электрического и электронного оборудования для последующей переработки и утилизации в соответствии с федеральным или местным законодательством. Обеспечивая правильную утилизацию данного продукта, вы помогаете сберечь природные ресурсы и предотвращаете ущерб для окружающей среды и здоровья людей, который возможен в случае ненадлежащего обращения. Более подробную информацию о пунктах приема и утилизации данного продукта можно получить в местных муниципальных органах или на предприятии по вывозу бытового мусора.
- При обнаружении неисправности устройства следует немедленно обратиться в авторизованный сервисный центр или утилизировать устройство.

Дополнительная информация

Изготовитель: Позитэк Тэкнолоджи (Чайна) Ко., Лтд.

№ 18, шоссе Дунван, промпарк Сучжоу, пров. Цзянсу, Китай.

Manufacturer: Positec Technology (China) Co., Ltd.

Китай, № 18, Dongwang Road, Suzhou Industrial Park, Jiangsu.

Сделано в Китае.

Импортер в России / уполномоченное изготовителем лицо: ООО «Атлас», 690068, Россия, Приморский край, г. Владивосток, проспект 100-летия Владивостока, дом 155, корпус 3, офис 5.

Товар соответствует требованиям технических регламентов Таможенного союза:

- ТР ТС 010/2011 «О безопасности машин и оборудования»;
- ТР ТС 020/2011 «Электромагнитная совместимость технических средств».

Товар соответствует требованиям технического регламента Евразийского экономического союза ТР ЕАЭС 037/2016 «Об ограничении применения опасных веществ в изделиях электротехники и радиоэлектроники».

Внешний вид изделия, его характеристики и комплектация могут подвергаться изменениям без предварительного уведомления пользователя.

TM: CAT®.

Товар изготовлен (мм.ггг.): _____ v.2





www.catpowertools.com



©2023 Caterpillar. CAT, CATERPILLAR, а также соответствующие логотипы вместе с форменной одеждой "Caterpillar Yellow" и "Power Edge", равно как и другие корпоративные и производственные идентификационные знаки, использованные здесь, являются зарегистрированными товарными знаками Caterpillar и не могут использоваться без разрешения этой компании. Positec Group Limited, по лицензии Caterpillar Inc