

CAT®



**Руководство по
эксплуатации
Угловая шлифовальная
машина САТ® DX31В**

**Пайдалану бойынша
нұсқаулық
САТ® DX31В бұрыштық
тегістеу машинасы**

Содержание

Оригинальные инструкции по безопасной эксплуатации устройства.....	6
Общие предупреждения по технике безопасности при работе с электроинструментом	6
Безопасность на рабочем месте	6
Электробезопасность	6
Личная безопасность.....	6
Правильное использование электроинструментов	7
Сервисное обслуживание	8
Инструкции по технике безопасности для всех видов работ	8
Дополнительные инструкции по технике безопасности для всех видов работ	9
Специальные указания по технике безопасности для шлифования и абразивной резки	10
Дополнительные инструкции по технике безопасности для резки	11
Предупреждения по технике безопасности для аккумуляторной батареи	11
Перечень критических отказов	12
Возможные ошибочные действия персонала.....	12
Критерии предельных состояний.....	13
Условные обозначения	13
Схема устройства	14
Технические характеристики	15
Информация о шуме	15
Информация о вибрации	15
Комплектация	16
Инструкции по эксплуатации	17
Назначение.....	17
Подготовка ко вводу в эксплуатацию	17
Зарядка аккумуляторной батареи	17
Проверка состояния заряда аккумуляторной батареи	17
Снятие или установка аккумуляторной батареи	17
Установка дополнительной рукоятки.....	18
Дополнительная виброгасящая рукоятка	18
Регулировка защитного кожуха	18
Кнопка блокировки шпинделя	19
Установка дисков (не входят в комплект поставки)	19
Кнопка предохранителя.....	20
Использование шлифовальной машины.....	20
Резка.....	21
Перегрузка	21
Утилизация отработанной аккумуляторной батареи.....	21
Советы по работе с шлифовальной машиной	22
Устранение проблем	22
Обслуживание	23
Указания для аккумуляторных инструментов	23
Возможные проблемы и их решение	24
Правила и условия монтажа, хранения, перевозки (транспортировки), реализации и утилизации	25
Дополнительная информация	26

Мазмұны

Құрылғыны қауіпсіз пайдалану туралы түпнұсқа нұсқаулар	29
Электр аспабымен жұмыс істеу кезіндегі қауіпсіздік техникасы бойынша жалпы ескертулер	29
Жұмыс орнындағы қауіпсіздік	29
Электр қауіпсіздігі	29
Жеке қауіпсіздік	29
Электр құралдарын дұрыс пайдалану	30
Барлық жұмыс түрлеріне арналған қауіпсіздік техникасы жөніндегі нұсқаулықтар	31
Барлық жұмыс түрлеріне арналған қауіпсіздік техникасы бойынша қосымша нұсқаулықтар	32
Тегістеу және абразивтік кесуге арналған қауіпсіздік техникасы бойынша арнайы нұсқаулар	33
Қауіпсіздік техникасын кесуге арналған қосымша нұсқаулар	34
Батареяға арналған қауіпсіздік туралы ескертулер	34
Сыни істен шығулардың тізбесі	35
Персоналдың ықтимал қате әрекеттері	35
Шартты белгілер	36
Құрылғы схемасы	37
Техникалық сипаттамалары	38
Шу туралы ақпарат	38
Діріл туралы ақпарат	38
Жинақталым	39
Пайдалану жөніндегі нұсқаулық	40
Мақсаты	40
Пайдалануға беруге дайындық	40
Аккумуляторлық батареяны зарядтау	40
Аккумулятор батареясының зарядтау күйін тексеру	40
Аккумулятор батареясын алу немесе орнату	40
Қосымша тұтқаны орнату	41
Қосымша дірілді басатын тұтқа	41
Қорғаныс корпусын реттеу	41
Шпиндельді құлыптау түймесі	42
Дискілерді орнату (жеткізу жинағына кірмейді)	42
Сақтандырғыш түймесі	43
Тегістеу машинасын пайдалану	43
Кесу	44
Қайта жүктеу	44
Пайдаланылған аккумуляторлық батареяны кәдеге жарату	44
Тегістеуішпен жұмыс істеу бойынша кеңестер	45
Ақауларды жою	45
Қызмет көрсету	46
Батарея құралдарына арналған нұсқаулар	46
Мүмкін мәселелер және оларды шешу	46
Монтаждау, сақтау, тасымалдау (тасу), өткізу және кәдеге жарату қағидалары мен шарттары	47
Қосымша ақпарат	48

Оригинальные инструкции по безопасной эксплуатации устройства

Общие предупреждения по технике безопасности при работе с электроинструментом



ПРЕДУПРЕЖДЕНИЕ!

Ознакомьтесь со всеми предупреждениями по технике безопасности и всеми инструкциями. Несоблюдение этих предупреждений и инструкций может привести к поражению электрическим током, пожару и (или) серьезным травмам. Сохраните все предупреждения и инструкции для последующего обращения к ним. Термин «электроинструмент» во всех предупреждениях относится к питаемому от электросети (проводному) или от аккумуляторных батарей (беспроводному) электроинструменту.

Безопасность на рабочем месте

- Содержите рабочее место в чистоте. Беспорядок или неосвещенные участки рабочего места могут привести к несчастным случаям.
- Не работайте с этим электроинструментом в помещении, в котором находятся горючие жидкости, воспламеняющиеся газы или пыль. Во время эксплуатации, а также при включении и выключении инструмент вырабатывает искры, что может привести к воспламенению пыли или паров.
- Во время работы с электроинструментом не допускайте близко к Вашему рабочему месту детей и посторонних лиц. Вы можете потерять контроль над электроинструментом.

Электробезопасность

- Защищайте электроинструмент от дождя и сырости. Проникновение воды в электроинструмент повышает риск поражения электротоком.

Личная безопасность

- Будьте внимательными, следите за тем, что Вы делаете, и продуманно начинайте работу с электроинструментом. Не пользуйтесь электроинструментом в усталом состоянии или если Вы находитесь под влиянием наркотиков, спиртных напитков или лекарств. Один момент невнимательности при работе с электроинструментом может привести к серьезным травмам.
- Использование средств индивидуальной защиты: защитной маски, обуви на не скользящей подошве, защитного шлема или средств защиты органов слуха в зависимости от вида работы электроинструмента снижает риск получения травм.
- Предотвращайте непреднамеренное включение электроинструмента. Перед подключением электроинструмента к электропитанию и/или к аккумулятору убедитесь в выключенном состоянии электроинструмента. Не держите подсоединенный инструмент за переключатель.
- Убирайте установочный инструмент или гаечные ключи до включения электроинструмента. Инструмент или ключ, находящийся во вращающейся части электроинструмента, может привести к травмам.

- Не принимайте неестественное положение корпуса тела. Всегда занимайте устойчивое положение и держите равновесие. Благодаря этому Вы можете лучше контролировать электроинструмент в неожиданных ситуациях.
- Носите подходящую рабочую одежду. Не носите широкую одежду и украшения. Держите волосы, одежду и рукавицы вдали от движущихся частей.
- При наличии возможности установки пылеотсасывающих и пылесборных устройств проверяйте их присоединение и правильное использование. Применение пылеотсоса может снизить опасности, создаваемые пылью.
- Хорошее знание электроинструментов, полученное в результате их частого использования, не должно приводить к самоуверенности и игнорированию правил техники безопасности при работе с ними. Небрежное обращение влечет за собой риск мгновенного получения тяжелых травм.

Правильное использование электроинструментов

- Избегайте чрезмерной нагрузки электроинструмента. Используйте электроинструмент в соответствии с назначением. Правильно подобранный электроинструмент выполнит работу более эффективно и безопасно при стандартной нагрузке.
- Не используйте электроинструмент, если не работает его выключатель. Любой электроинструмент, управлять выключением и включением которого невозможно, опасен, и его необходимо отремонтировать.
- Перед выполнением любой регулировки, заменой принадлежностей или рабочих инструментов или помещением электроинструмента на хранение отключите устройство от сети или извлеките из него батарею. Такие превентивные меры безопасности сокращают риск случайного включения электроинструмента.
- Храните электроинструмент в недоступном для детей месте и не позволяйте работать с инструментом людям, не знакомым с данной инструкцией или не имеющим соответствующих навыков работы с такого рода инструментами. Электроинструмент представляет опасность в руках неопытных пользователей.
- Проводите обслуживание электроинструментов. Проверьте движущиеся детали на точность совмещения или заклинивание, поломку либо какие-либо другие условия, которые могут негативно повлиять на эксплуатацию электроинструмента. В случае обнаружения повреждений, прежде чем приступить к эксплуатации электроинструмента, его нужно отремонтировать. Большинство несчастных случаев происходит из-за электроинструментов, которые не обслуживаются должным образом.
- Необходимо содержать оснастку в хорошо заточенном и чистом состоянии. Вероятность заклинивания инструмента, за которым следят должным образом и который хорошо заточен, значительно меньше, а работать с ним легче.
- Используйте данный электроинструмент, а также принадлежности, оснастку, насадки и т. п. в соответствии с этими инструкциями и с учетом условий и специфики работы. Использование электроинструмента для выполнения операций, для которых он не предназначен, может привести к возникновению опасных ситуаций.

Сервисное обслуживание

- Обслуживание электроинструмента должно выполняться авторизованным сервисным центром и только с использованием оригинальных запчастей. Это позволит обеспечить безопасность обслуживаемого электроинструмента.

Инструкции по технике безопасности для всех видов работ

Общие указания по технике безопасности для шлифования и абразивной резки:

- Этот электроинструмент предназначен для шлифования или абразивного отрезания. Ознакомьтесь со всеми предупреждениями по технике безопасности, инструкциями, иллюстрациями и спецификациями, прилагаемыми к этому электроинструменту. Несоблюдение каких-либо из указанных ниже инструкций может стать причиной поражения электрическим током, пожара и (или) тяжелых травм.
- Этот электроинструмент не предназначен для шлифования наждачной бумагой, крацевания проволочными щетками или полировки. Применение электроинструмента не по назначению может привести к возникновению опасной ситуации и травмам.
- Не применяйте принадлежности или рабочие инструменты, которые не предусмотрены и не рекомендованы изготовителем специально для настоящего электроинструмента. Одна только возможность крепления рабочего инструмента или принадлежности на электроинструменте еще не гарантирует их безопасное применение.
- Допустимое число оборотов рабочего инструмента должно быть не менее указанного на электроинструменте максимального числа оборотов. Рабочие инструменты, вращающиеся с большей, чем допустимо, скоростью, могут разорваться и разлететься в пространстве.
- Наружный диаметр и толщина применяемого рабочего инструмента должны соответствовать размерам и мощности электроинструмента. Для неправильно подобранных по размеру принадлежностей невозможно обеспечить достаточную степень защиты или контроля.
- Сменные рабочие инструменты с резьбой должны точно подходить к резьбе шпинделя устройства. В сменные рабочих инструментах, монтируемых с помощью фланца, диаметр отверстия рабочего инструмента должен подходить к диаметру отверстия во фланце. Сменные рабочие инструменты, неточно закрепленные на электроинструменте, вращаются неравномерно и очень сильно вибрируют, что может привести к выходу инструмента из-под контроля.
- Не применяйте поврежденный рабочий инструмент. Каждый раз перед использованием проверяйте устанавливаемые рабочие инструменты, как то: шлифовальные круги на сколы и трещины, шлифовальные тарелки на трещины, риски или сильный износ, проволочные щетки на незакрепленные или поломанные проволоки. При падении электроинструмента или рабочего инструмента проверьте, не поврежден ли он, или установите неповрежденный рабочий инструмент. После проверки и закрепления рабочего инструмента вы и все находящиеся поблизости лица должны занять положение за пределами плоскости вращения рабочего инструмента, после чего включите электроинструмент на одну минуту без нагрузки с максимальным числом оборотов. За это контрольное время поврежденный рабочий инструмент в большинстве случаев разрушается.

- Применяйте средства индивидуальной защиты. В зависимости от выполняемой работы применяйте защитный щиток для лица, защитное средство для глаз или защитные очки. При необходимости применяйте противопылевой респиратор, средства защиты органов слуха, защитные перчатки или специальный фартук, которые защищают от абразивных частиц и частиц материала. Глаза должны быть защищены от летающих в воздухе посторонних частиц, которые могут образовываться при выполнении различных работ. Противопылевой респиратор или защитная маска органов дыхания должны задерживать образующуюся при работе пыль. Продолжительное воздействие сильного шума может привести к потере слуха.
- Следите за тем, чтобы все люди находились на безопасном расстоянии от рабочего участка. Каждый человек в пределах рабочего участка должен носить средства индивидуальной защиты. Осколки детали или разрушенных рабочих инструментов могут отлететь в сторону и стать причиной травм также и за пределами непосредственного места проведения работ.
- При выполнении работ, при которых рабочий инструмент может задеть скрытую электропроводку, держите электроинструмент только за изолированные поверхности. При контакте с находящимся под напряжением проводом на металлических частях электроинструмента может появиться напряжение, что может стать причиной удара электрическим током.
- Никогда не кладите электроинструмент, пока вращающийся рабочий инструмент полностью не остановится. Вращающийся рабочий инструмент может зацепиться за поверхность, что может повлечь утрату контроля над электроинструментом.
- Обязательно выключайте электроинструмент при переноске. При случайном контакте вращающегося рабочего инструмента с одеждой он может зацепиться за нее и впиться в тело.
- Регулярно очищайте вентиляционные прорези электроинструмента. Вентилятор двигателя затягивает пыль в корпус, и большое скопление металлической пыли может привести к опасности поражения электрическим током.
- Не пользуйтесь электроинструментом вблизи горючих материалов. Искры могут воспламенить эти материалы.
- Не используйте рабочий инструмент, требующий применения охлаждающих жидкостей. Применение воды или других охлаждающих жидкостей может привести к поражению электротоком.
- Во время работы необходимо держаться за рукоятку. Всегда используйте дополнительные рукоятки, поставляемые вместе с инструментом. Потеря контроля над инструментом может привести к травмам.

Дополнительные инструкции по технике безопасности для всех видов работ

Обратный удар и соответствующие предупреждения

Обратный удар — это внезапная реакция в результате заедания или блокирования вращающегося шлифовального круга, шлифовальной тарелки, проволочной щетки и т. п. Заедание или блокирование ведут к резкому останову вращающегося рабочего инструмента, в результате чего неконтролируемый электроинструмент отбрасывается против направления вращения рабочего инструмента.

Например, если шлифовальный круг заедает или блокируется в заготовке, то погруженная в заготовку кромка шлифовального круга может быть зажата и в результате привести к выскакиванию круга из заготовки или к обратному удару. При этом шлифо-

вальный круг движется на оператора или от него, в зависимости от направления вращения круга на месте блокирования. При этом шлифовальный круг может сломаться. Обратный удар является следствием неправильного использования электроинструмента или ошибки оператора. Он может быть предотвращен описанными ниже мерами предосторожности.

- Крепко держите электроинструмент, тело и руки должны занять положение, в котором можно противодействовать силам обратного удара. При наличии всегда применяйте дополнительную рукоятку, чтобы как можно лучше противодействовать силам обратного удара или реакционным моментам при наборе оборотов. Оператор может подходящими мерами предосторожности противодействовать силам обратного удара и отталкивающим силам.
- Никогда не держите руки вблизи вращающегося рабочего инструмента. При обратном ударе рабочий инструмент может отскочить на руку.
- Держитесь в стороне от участка, куда при обратном ударе будет перемещаться электроинструмент. Обратный удар перемещает электроинструмент в направлении, противоположном движению шлифовального круга в месте блокирования.
- Особенно осторожно работайте на углах, острых кромках и т. д. Предотвращайте отскок рабочего инструмента от заготовки и его заклинивание. Вращающийся рабочий инструмент склонен к заклиниванию или отскоку при работе в углах и на острых кромках. Это вызывает потерю контроля или обратный удар.
- Не применяйте пыльные цепи или пыльные полотна. Такие рабочие инструменты часто становятся причиной обратного удара или потери контроля над электроинструментом.

Специальные указания по технике безопасности для шлифования и абразивной резки

- Применяйте допущенные исключительно для данного электроинструмента шлифовальные круги и предусмотренные для них защитные кожухи. При использовании шлифовальных кругов, не предназначенных для этого электроинструмента, невозможно обеспечить достаточную защиту, что является небезопасным.
- Изогнутые шлифовальные круги необходимо монтировать таким образом, чтобы их шлифовальная поверхность не выступала за край защитного кожуха. Неправильно смонтированный шлифовальный круг, выступающий за край защитного кожуха, не прикрывается достаточным образом.
- Защитный кожух необходимо надежно установить на электроинструмент и настроить с максимальным уровнем безопасности таким образом, чтобы в сторону оператора смотрела как можно меньшая часть неприкрытого шлифовального круга. Защитный кожух защищает оператора от обломков, случайного контакта со шлифовальным кругом и искрами, от которых может воспламениться одежда.
- Шлифовальные круги допускаются применять только для рекомендуемых работ. Например: никогда не производите шлифовку боковой поверхностью отрезного круга. Отрезные круги предназначены для съема материала кромкой. Воздействием боковых сил на этот абразивный инструмент можно сломать его.

- Всегда применяйте неповрежденные зажимные фланцы с правильными размерами и формой для выбранного шлифовального круга. Правильные фланцы являются опорой для шлифовального круга и уменьшают опасность его поломки. Фланцы для отрезных кругов могут отличаться от фланцев для шлифовальных кругов.
- Не применяйте изношенные шлифовальные круги от больших электроинструментов. Шлифовальные круги для больших электроинструментов непригодны для высоких скоростей вращения, характерных для маленьких электроинструментов, и их может разорвать.

Дополнительные инструкции по технике безопасности для резки

- Предотвращайте блокирование отрезного круга и избегайте приложения завышенного усилия прижатия. Не выполняйте слишком глубокие резы. Чрезмерное нажатие на отрезной круг повышает нагрузку на него и его склонность к перекашиванию или блокированию, а также опасность обратного удара или поломки абразивного инструмента.
- Избегайте зоны впереди и позади вращающегося отрезного круга. Если вы ведете отрезной круг в заготовке от себя, то в случае обратного удара электроинструмент с вращающимся кругом может отскочить прямо на вас.
- При заклинивании отрезного круга и при перерыве в работе выключайте электроинструмент и держите его спокойно и неподвижно до остановки круга. Никогда не пытайтесь вынуть еще вращающийся отрезной круг из разреза, так как это может привести к обратному удару. Установите и устраните причину заклинивания.
- Не включайте повторно электроинструмент, пока абразивный инструмент находится в заготовке. Дайте отрезному кругу развить полное число оборотов, перед тем как осторожно продолжить резание. В противном случае круг может заесть, выскочить из обрабатываемой заготовки, либо может возникнуть обратный удар.
- Плиты или большие заготовки должны быть надежно подперты, чтобы снизить опасность обратного удара при заклинивании отрезного круга. Большие заготовки могут прогибаться под собственным весом. Заготовка должна подпираться с обеих сторон отрезного круга, как вблизи разреза, так и по краям.
- Будьте особенно осторожны при выполнении разрезов с погружением в стенах или других слепых зонах. Погружающийся отрезной круг может при попадании на газовый трубопровод или водопровод, электрическую проводку или другие объекты вызвать обратный удар.

Предупреждения по технике безопасности для аккумуляторной батареи

- Не разбирайте, не вскрывайте и не измельчайте аккумуляторную батарею или ее элементы.
- Не допускайте короткого замыкания аккумуляторной батареи. Не сваливайте аккумуляторные батареи в коробку или ящик для хранения как попало, при этом в батарее может произойти короткое замыкание, вызванное другой батареей или проводящими материалами. Избегайте попадания внутрь неиспользуемой батареи скрепок, монет, ключей, гвоздей, болтов или дру-

гих мелких металлических предметов, которые могут вызывать замыкание ее контактов. Короткое замыкание контактов батареи может привести к возгоранию или получению ожогов.

- Не подвергайте аккумуляторную батарею воздействию тепла или огня. Не храните ее под прямыми солнечными лучами.
- Не подвергайте аккумуляторную батарею механическим ударам.
- В случае протечки батареи не допускайте попадания жидкости на кожу или в глаза. В случае контакта с этой жидкостью промойте пораженный участок большим количеством воды и обратитесь за медицинской помощью.
- Держите аккумуляторную батарею чистой и сухой.
- В случае загрязнения протрите контакты аккумуляторной батареи чистой сухой тканью.
- Перед использованием аккумуляторную батарею необходимо зарядить. Всегда следуйте данной инструкции и используйте правильную процедуру зарядки.
- Не оставляйте аккумуляторную батарею на зарядке, когда она не используется.
- После длительного хранения может потребоваться несколько раз зарядить и разрядить аккумуляторную батарею для достижения максимальной эффективности.
- Для зарядки аккумуляторной батареи используйте только зарядное устройство, указанное компанией Cat®. Не используйте никаких других зарядных устройств, кроме специально предназначенных для этого оборудования.
- Не используйте аккумуляторные батареи, не предназначенные для данного оборудования.
- Храните аккумуляторную батарею в недоступном для детей месте.
- Сохраните оригинальную документацию по продукту для дальнейшего использования.
- Извлекайте батарею из оборудования, когда оно не используется.
- Утилизируйте батарею надлежащим образом.
- Не смешивайте в устройстве элементы разных производителей, емкости, размера или типа.
- Держите аккумуляторную батарею подальше от микроволновых печей и избегайте воздействия на нее высокого давления.

Срок службы изделия составляет 5 лет. Указанный срок службы действителен при соблюдении потребителем требований настоящего руководства.

Перечень критических отказов

- Сильное искрение.
- Сильная вибрация.
- Перебитый или оголённый электрический кабель.
- Появление дыма непосредственно из корпуса изделия.

Возможные ошибочные действия персонала

- Использование с поврежденной рукояткой или поврежденным защитным кожухом.
- Использование на открытом пространстве во время дождя.
- Включение при попадании воды в корпус.

Критерии предельных состояний

- Перетерт или поврежден электрический кабель.
- Поврежден корпус изделия.

Условные обозначения



Чтобы снизить риск получения травмы, пользователь должен изучить инструкцию по эксплуатации



Предупреждение



Надевайте средства для защиты органов слуха



Надевайте средства для защиты глаз



Надевайте противопылевой респиратор



Двойная изоляция

Схема устройства

1. ДОПОЛНИТЕЛЬНАЯ РУКОЯТКА
2. КНОПКА БЛОКИРОВКИ ШПИНДЕЛЯ
3. КНОПКА РАЗБЛОКИРОВКИ АККУМУЛЯТОРНОЙ БАТАРЕИ *
4. АККУМУЛЯТОРНАЯ БАТАРЕЯ *
5. КНОПКА ПРЕДОХРАНИТЕЛЯ
6. ВЫКЛЮЧАТЕЛЬ
7. ЗАЩИТНЫЙ КОЖУХ
8. ЗАЖИМНОЙ РЫЧАГ ДЛЯ КОЖУХА
9. КЛЮЧ РОЖКОВЫЙ
10. ВНУТРЕННИЙ ФЛАНЕЦ
11. ВНЕШНИЙ ФЛАНЕЦ

* В стандартный комплект поставки входят не все указанные на иллюстрациях или в описании принадлежности.

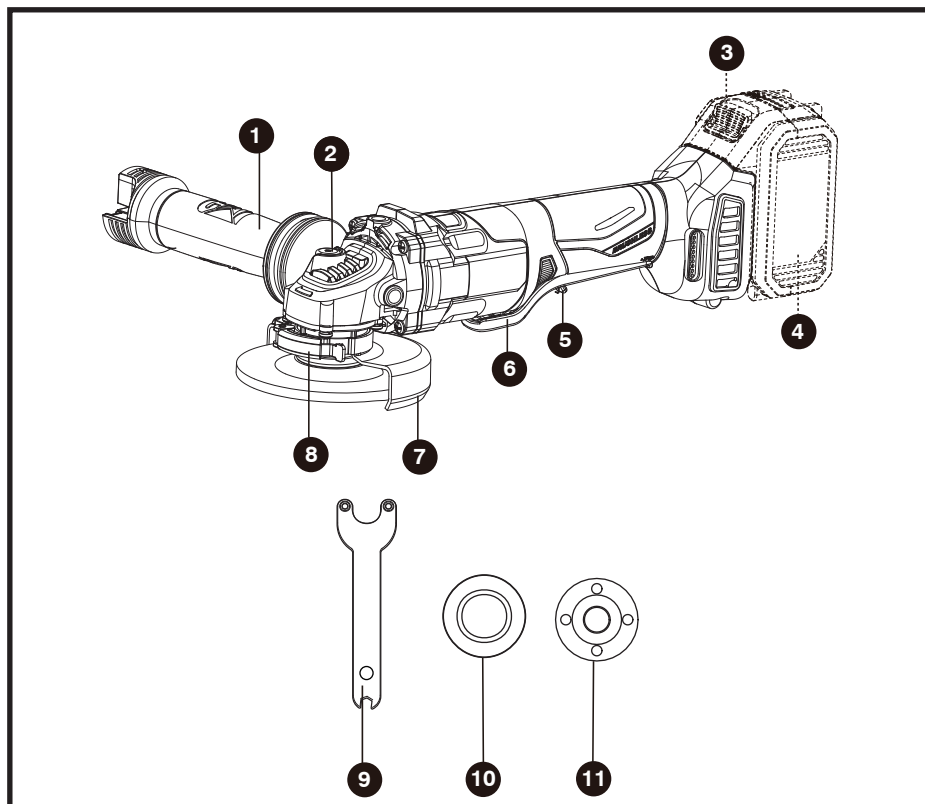

Технические характеристики

Модель	DХ31В
Напряжение	18 В —
Тип аккумулятора	Li-ion (в комплект не входит)
Тип двигателя	Бесщеточный
Число оборотов	8500 Об/мин
Макс. диаметр диска	115 мм
Посадочный диаметр	22,2 мм
Тип крепления	Шпиндель М14
Вес устройства	1,90 кг

Информация о шуме

Уровень звукового давления L_{pA} (K=3), дБ(A)	86
Уровень звуковой мощности L_{wA} (K=3), дБ(A)	97
Надевайте средства для защиты органов слуха.	

Информация о вибрации

Уровень вибрации в рабочем режиме (K=1,5), m/s^2	5,2
--	-----

Заявленный совокупный уровень вибрации можно использовать для сравнения одного инструмента с другим, а также для предварительной оценки воздействия.



ПРЕДУПРЕЖДЕНИЕ.

Уровень вибрации при фактическом использовании электроинструмента может отличаться от заявленного значения в зависимости от способов использования инструмента с учетом приведенных ниже примеров и других вариантов использования инструмента:

Способы использования инструмента и разрезаемые материалы.

Обслуживание инструмента и поддержание его в хорошем состоянии.

Использование для электроинструмента подходящего рабочего инструмента, который имеет надлежащую остроту и находится в хорошем состоянии.

Плотность захвата ручек и использование антивибрационных принадлежностей (при наличии).

Использование инструмента в соответствии с его конструктивными особенностями и настоящими инструкциями.



ПРЕДУПРЕЖДЕНИЕ.

Оценка уровня воздействия в реальных условиях использования должна также учитывать все части рабочего цикла, такие как время, когда инструмент выключен и когда он работает на холостом ходу, но фактически не используется. Это может значительно снизить уровень воздействия за весь рабочий период.

Помогите свести риск воздействия вибрации к минимуму.

ВСЕГДА используйте только острую оснастку.

Обслуживайте этот инструмент в соответствии с данными инструкциями и хорошо смазывайте (для изделий, в которых это применимо).

Если инструмент планируется использовать регулярно, приобретите антивибрационные принадлежности.

Спланируйте свой рабочий график так, чтобы распределить применение любого инструмента с высоким уровнем вибрации на несколько дней.

Комплектация

Устройство	1
Руководство по эксплуатации	1
Дополнительная рукоятка	1
Защитный кожух	1
Ключ для диска	1

Мы рекомендуем приобретать принадлежности в том же магазине, где был приобретен сам инструмент. Дополнительную информацию см. на упаковке принадлежности. Персонал магазина может помочь вам и дать совет.

Обратите внимание на следующее: мы настоятельно рекомендуем использовать аккумуляторные батареи DXB4 (4 Ач)/GXB5 (5 Ач) от компании Cat® для обеспечения максимальной производительности и увеличения времени работы.

** Приобретается отдельно.

При ненадлежащем применении этот инструмент может вызвать вибрационную болезнь.

Инструкции по эксплуатации



ПРИМЕЧАНИЕ.

Перед использованием инструмента внимательно прочитайте инструкцию.

Назначение

Устройство предназначено для резки и черновой обработки металлов и камня без использования воды. Для резки металла необходимо использовать специальную принадлежность — защитный кожух для резки.

Подготовка ко вводу в эксплуатацию

Зарядка аккумуляторной батареи

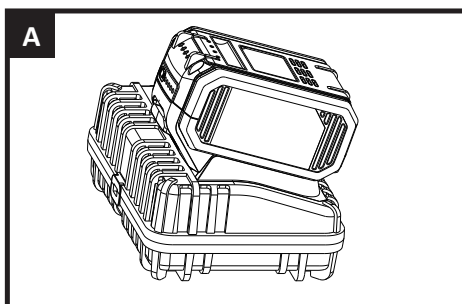

Проверка состояния заряда аккумуляторной батареи

5 светодиодных индикаторов показывают состояние заряда батареи. Перед началом работы или после ее окончания нажмите кнопку рядом с индикаторами, чтобы проверить состояние заряда батареи.

Снятие или установка аккумуляторной батареи

Нажмите кнопку разблокировки аккумуляторной батареи, чтобы разблокировать аккумуляторную батарею и извлечь ее из инструмента. После перезарядки вставьте ее обратно в инструмент. Достаточно будет просто толкнуть ее и слегка надавить.

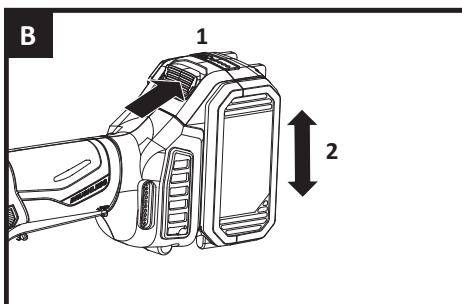

Установка дополнительной рукоятки

У вас есть выбор из трех рабочих положений, что позволяет обеспечить наиболее безопасное и удобное управление угловой шлифовальной машиной.

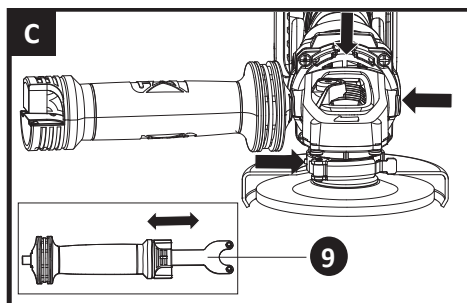

Дополнительная виброгасящая рукоятка

Дополнительная виброгасящая рукоятка снижает вибрацию, делая работу более удобной и безопасной. Ваш инструмент оснащен дополнительной рукояткой, которую можно использовать для хранения рожкового ключа.

Во время работы всегда крепко удерживайте угловую шлифовальную машину обеими руками.

Регулировка защитного кожуха

Для работы с шлифовальными или отрезными дисками необходимо установить защитный кожух.

Выступ особой формы на защитном кожухе гарантирует возможность установки только того кожуха, который соответствует типу устройства.

Откройте зажимной рычаг. Установите защитный кожух с выступом особой формы в паз соответствующей формы на шпинделе головки устройства и поверните его в нужное (рабочее) положение. Чтобы закрепить защитный кожух, закройте зажимной рычаг.

Закрытая сторона защитного кожуха должна всегда быть обращена к оператору.

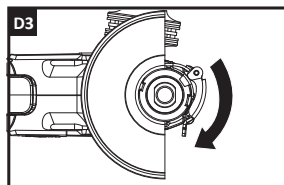
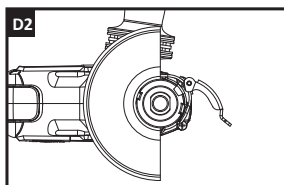
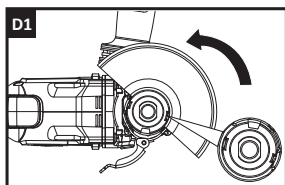

Кнопка блокировки шпинделя

Ее необходимо использовать только при замене диска. Нажимать эту кнопку во время вращения диска запрещено!

Установка дисков (не входят в комплект поставки)

Наденьте внутренний фланец на шпиндель инструмента. Убедитесь, что он расположен на двух плоских участках шпинделя (см. рис. E1).

Установите диск на шпиндель инструмента и внутренний фланец. Убедитесь, что он расположен правильно.

Установите внешний фланец с резьбой, убедившись, что он обращен в правильном направлении для установленного диска. Для шлифовальных дисков фланец имеет выступ, обращенный к диску. Для отрезных дисков фланец имеет выступ, обращенный в направлении от диска (см. рис. E2).

Нажмите кнопку блокировки шпинделя и поворачивайте шпиндель рукой, пока он не заблокируется. Удерживая кнопку блокировки нажатой, затяните внешний фланец прилагаемым рожковым ключом (см. рис. E3).

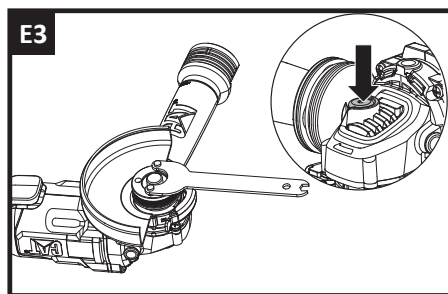
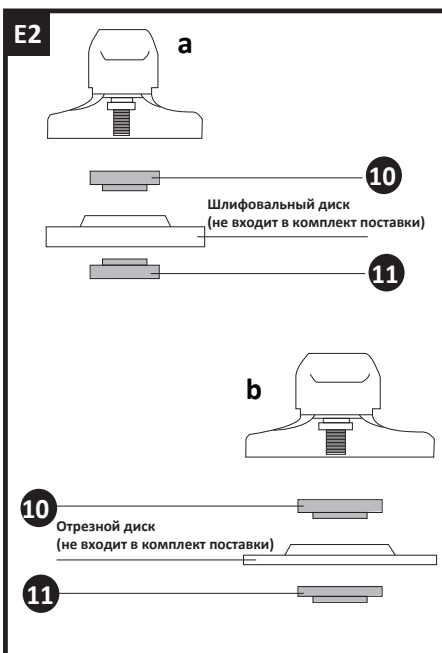
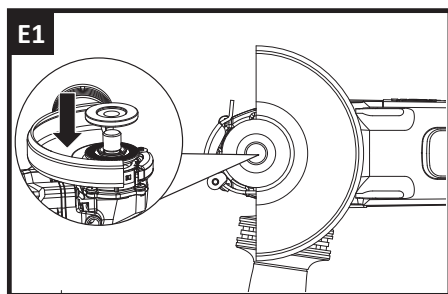

Кнопка предохранителя

Чтобы предотвратить случайный запуск, выключатель находится в заблокированном состоянии.

Нажмите кнопку предохранителя вперед, а затем нажмите выключатель. Теперь выключатель находится во включенном положении. Для отключения просто отпустите выключатель и кнопку предохранителя.

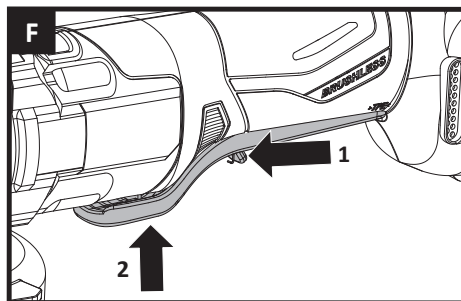

Использование шлифовальной машины



ВНИМАНИЕ!

Не включайте шлифовальную машину, пока диск соприкасается с заготовкой. Прежде чем начать шлифование, дайте диску набрать полную скорость.

Держите угловую шлифовальную машину одной рукой за основную рукоятку, а другой рукой — за дополнительную.

Всегда устанавливайте кожух так, чтобы как можно большая открытая часть диска была направлена в сторону от вас.

Будьте готовы к потоку искр, появляющемуся при касании диском металла.

Для наилучшего контроля инструмента, снятия материала и минимальной перегрузки при шлифовании поддерживайте угол между диском и рабочей поверхностью около $15\text{--}30^\circ$.

Соблюдайте осторожность при работе в углах, так как соприкосновение с пересекающейся поверхностью может вызвать рывок или перекашивание шлифовальной машины. По окончании шлифования дайте заготовке остыть. Не прикасайтесь к горячей поверхности.

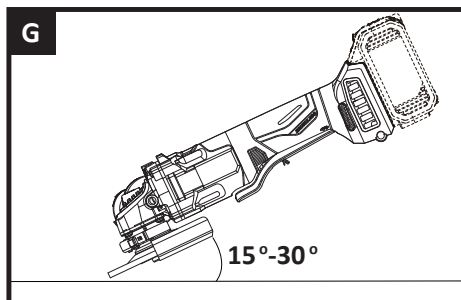

Резка



ПРЕДУПРЕЖДЕНИЕ.

При резке металла всегда устанавливайте защитный кожух для резки.

Во время резки не давите на устройство, не наклоняйте и не раскачивайте его. Работайте с умеренной и соответствующей обрабатываемому материалу подачей. Не затормаживайте отрезной круг на вылете боковым давлением.

Направление, в котором выполняется рез, имеет большое значение. Устройство всегда должно работать по принципу встречного движения. Всегда ведите электроинструмент против направления вращения. В противном случае существует опасность неконтролируемого вырывания инструмента из прорези.

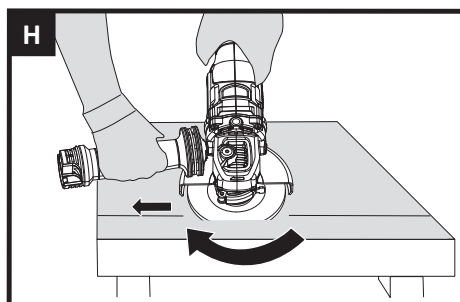

Перегрузка

Перегрузка приведет к повреждению двигателя угловой шлифовальной машины. Это может произойти, если угловая шлифовальная машина подвергается интенсивной эксплуатации в течение продолжительных периодов времени.

Никогда не пытайтесь слишком сильно надавливать на угловую шлифовальную машину, чтобы ускорить работу.

Абразивные диски работают более эффективно при небольшом давлении, что позволяет избежать падения скорости угловой шлифовальной машины.

Если угловая шлифовальная машина слишком сильно нагрелась, дайте ей поработать без нагрузки в течение 2–3 минут, пока она не остынет до нормальной рабочей температуры.

Утилизация отработанной аккумуляторной батареи

Чтобы сохранить природные ресурсы, аккумуляторную батарею нужно перерабатывать или утилизировать надлежащим образом. Обратитесь в местное учреждение по переработке отходов, чтобы получить информацию о доступных вариантах переработки и (или) утилизации.

Разрядите аккумуляторную батарею, включив дрель, затем извлеките батарею из корпуса дрели и заклейте контакты аккумуляторной батареи прочной липкой лентой, чтобы предотвратить короткое замыкание и разрядку. Не пытайтесь открыть или извлечь какие-либо компоненты.

Советы по работе с шлифовальной машиной

- Всегда запускайте устройство без нагрузки до достижения максимальной скорости, а затем приступайте к работе.
- Не давите на диск для ускорения работы, уменьшение скорости вращения диска ведет к увеличению рабочего времени.
- Всегда выдерживайте угол 15–30 градусов между диском и заготовкой. При большем угле на заготовке образуются борозды и ухудшается качество обработки поверхности. Перемещайте угловую шлифовальную машину вперед и назад поперек заготовки.
- При использовании отрезного диска никогда не меняйте угол резания, иначе вы застопорите диск и двигатель угловой шлифовальной машины или сломаете диск. Производите резание только в направлении, противоположном вращению диска. Если резать в том же направлении, в котором вращается диск, диск может выскочить из прорези.
- При резке очень твердого материала наилучших результатов можно достичь, используя алмазный диск.
- Алмазный диск сильно нагревается во время использования. Когда это происходит, вокруг вращающегося диска появляется кольцо из искр. Прекратите резку и дайте диску остыть на холостом ходу в течение 2–3 минут.
- Всегда следите за тем, чтобы заготовка была надежно закреплена или зажата, чтобы предотвратить ее смещение.

Устранение проблем

Хотя угловая шлифовальная машина действительно очень проста в эксплуатации, при возникновении проблем проверьте следующее.

- Если шлифовальный диск шатается или вибрирует, проверьте, затянут ли внешний фланец или правильно ли расположен диск на пластине фланца.
- Не используйте поврежденный диск, так как его может разорвать. Снимите его и замените новым. Старый диск утилизируйте уместным для этого способом.
- При работе с алюминием или аналогичным мягким сплавом диск быстро засалится и перестанет эффективно шлифовать.
- При экстремальных температурах или после интенсивного использования может произойти небольшая утечка из аккумуляторной батареи. Немедленно смойте следы этой жидкости с рук, кожи или одежды, используя воду с мылом.
- При питании от батареи выделяется тепло. Это выделение увеличивается по мере увеличения потребления энергии. Вы не повредите этим аккумуляторную батарею, а выделение тепла является нормальным явлением. Если вы хотите охладить батарею, просто дайте инструменту остыть, прежде чем продолжить работу.
- Аккумуляторная батарея может нагреваться во время зарядки. Это нормально. Это результат протекания химических реакций внутри батарей в процессе зарядки.
- Зарядное устройство нагревается во время зарядки. Это нормально. Это результат забора энергии из сети.

Обслуживание

Извлеките аккумуляторную батарею перед выполнением любых регулировок, обслуживания или ремонта.

В этом электроинструменте нет деталей, обслуживаемых пользователем. Никогда не используйте воду или химические чистящие средства для очистки электроинструмента. Протирайте его сухой тканью. Всегда храните электроинструмент в сухом месте. Следите за чистотой вентиляционных отверстий двигателя. Не допускайте попадания пыли на какие-либо органы управления. Иногда через вентиляционные отверстия видны искры. Это нормально и не повредит электроинструмент.

Если шнур питания поврежден, во избежание опасной ситуации он должен быть заменен производителем, его сервисным агентом или лицом с аналогичной квалификацией.

Указания для аккумуляторных инструментов

Рекомендуемый диапазон температуры окружающей среды для зарядного устройства во время зарядки составляет от 0 до 40 °С.

Возможные проблемы и их решение

Описание проблемы	Возможная причина	Возможное решение
Электроинструмент не работает.	<ol style="list-style-type: none">1. Элемент питания разряжен.2. Элемент питания неисправен или поврежден.	<ol style="list-style-type: none">1. Перезарядите элемент питания.2. Замените элемент питания.
Двигатель электроинструмента работает медленно / теряет число оборотов.	<ol style="list-style-type: none">1. Элемент питания разряжен.2. Элемент питания неисправен или поврежден.	<ol style="list-style-type: none">1. Перезарядите элемент питания.2. Замените элемент питания.
Элемент питания не заряжается / световой индикатор зарядного устройства не работает.	<ol style="list-style-type: none">1. Предохранитель вышел из строя.2. Зарядное устройство неисправно.	<ol style="list-style-type: none">1. Замените предохранитель.2. Замените зарядное устройство.
Устройство сильно вибрирует во время работы.	<ol style="list-style-type: none">1. Круг повреждён или не сбалансирован.2. Круг неплотно закреплен.	<ol style="list-style-type: none">1. Замените круг.2. Немедленно выключите устройство и замените круг.
Круг не шлифует / не режет.	Установлен неправильный аксессуар.	Установите подходящий аксессуар.

Правила и условия монтажа, хранения, перевозки (транспортировки), реализации и утилизации

- Устройство не требует какого-либо монтажа или постоянной фиксации.
- Хранение устройства должно производиться в упаковке в отапливаемых помещениях у изготовителя и потребителя при температуре воздуха от 0 °С до 45 °С и относительной влажности воздуха не более 80%. В помещениях не должно быть агрессивных примесей (паров кислот, щелочей), вызывающих коррозию.
- Перевозка устройства должна осуществляться в сухой среде.
- Устройство требует бережного обращения, оберегайте его от воздействия пыли, грязи, ударов, огня и т.д.
- Реализация устройства должна производиться в соответствии с местным законодательством.
- После окончания срока службы изделия его нельзя выбрасывать вместе с обычным бытовым мусором. Вместо этого оно подлежит сдаче на утилизацию в соответствующий пункт приема электрического и электронного оборудования для последующей переработки и утилизации в соответствии с федеральным или местным законодательством. Обеспечивая правильную утилизацию данного продукта, вы помогаете сберечь природные ресурсы и предотвращаете ущерб для окружающей среды и здоровья людей, который возможен в случае ненадлежащего обращения. Более подробную информацию о пунктах приема и утилизации данного продукта можно получить в местных муниципальных органах или на предприятии по вывозу бытового мусора.
- При обнаружении неисправности устройства следует немедленно обратиться в авторизованный сервисный центр или утилизировать устройство.

Дополнительная информация

Изготовитель: Позитэк Тэкнолоджи (Чайна) Ко., Лтд.
№ 18, шоссе Дунван, промпарк Сучжоу, пров. Цзянсу, Китай.

Manufacturer: Positec Technology (China) Co., Ltd.
No.18, Dongwang Road, Suzhou Industrial Park, Jiangsu Province, P.R. China
Сделано в Китае.

Импортер в России: ООО «Атлас».
690068, Россия, Приморский край, г. Владивосток, проспект 100-летия Владивостока,
дом 155, корпус 3, офис 5.

Адрес электронной почты: atlas.llc@mail.dlogistix.com

Уполномоченное изготовителем лицо: ООО «ПОЗИТЕК-ЕВРАЗИЯ».
117342, Россия, город Москва, улица Булterова, дом 17, этаж 3, комната 67.

Адрес электронной почты: service.ru@positecgroup.com.

Товар соответствует требованиям ТР ТС (ЕАЭС).

Внешний вид изделия, его комплектация и характеристики могут подвергаться изменениям без предварительного уведомления.

TM: CAT®.



Товар изготовлен (мм.гггг.) / Тауар жасалған күні (аа.жжжж): _____ V.6

Гарантийный талон

SN/IMEI: _____

Дата постановки на гарантию: _____

Производитель гарантирует бесперебойную работу устройства в течение всего гарантийного срока, а также отсутствие дефектов в материалах и сборке. Гарантийный период исчисляется с момента приобретения изделия и распространяется только на новые продукты.

В гарантийное обслуживание входит бесплатный ремонт или замена элементов, вышедших из строя не по вине потребителя в течение гарантийного срока при условии эксплуатации изделия согласно руководству пользователя. Ремонт или замена элементов производится на территории уполномоченных сервисных центров.

Срок гарантии: 36 месяцев.

Срок эксплуатации: 60 месяцев.

Актуальный список сервисных центров по адресу:

<https://www.dns-shop.ru/technical-support/>

Гарантийные обязательства и бесплатное сервисное обслуживание не распространяются на перечисленные ниже принадлежности, входящие в комплектность товара, если их замена не связана с разборкой изделия:

- Элементы питания (батарейки) для ПДУ (Пульт дистанционного управления).
- Соединительные кабели, антенны и переходники для них, наушники, микрофоны, устройства «HANDS-FREE»; носители информации различных типов, программное обеспечение (ПО) и драйверы, поставляемые в комплекте (включая, но не ограничиваясь ПО, предустановленным на накопитель на жестких магнитных дисках изделия), внешние устройства ввода-вывода и манипуляторы.
- Чехлы, сумки, ремни, шнуры для переноски, монтажные приспособления, инструменты, документацию, прилагаемую к изделию.
- Расходные материалы и детали, подвергающиеся естественному износу.



Производитель не несёт гарантийных обязательств в следующих случаях:

- Истек Гарантийный срок.
- Если изделие, предназначенное для личных (бытовых, семейных) нужд, использовалось для осуществления предпринимательской деятельности, а также в иных целях, не соответствующих его прямому назначению.
- Производитель не несет ответственности за возможный материальный, моральный и иной вред, понесенный владельцем изделия и/или третьими лицами, вследствие нарушения требований руководства пользователя при использовании, не соблюдения рекомендаций по установке и обслуживанию изделия, правил подключения (короткие замыкания, возникшие также в результате воздействия несоответствующего сетевого напряжения, как на само изделие, так и на изделия, сопряженные с ним), хранении и транспортировки изделия.
- Все случаи механического повреждения: сколы, трещины, деформации, следы ударов, вмятины, замятия и др., полученные в процессе эксплуатации изделия.
- Имеются следы сторонней модификации, несанкционированного ремонта лицами, не уполномоченными для проведения таких работ. Если дефект вызван изменением конструкции или схемы изделия, подключением внешних устройств, не предусмотренных Производителем, использованием устройства, не имеющего сертификата соответствия согласно законодательству Российской Федерации.
- Если дефект изделия вызван действием непреодолимой силы (природных стихий, пожаров, наводнений, землетрясений, бытовых факторов и прочих ситуаций, не зависящих от Производителя), либо действиями третьих лиц, которые Производитель не мог предвидеть. Дефект, вызван попаданием внутрь изделия посторонних предметов, инородных тел, веществ, жидкостей, насекомых или животных, воздействием агрессивных сред, высокой влажности, высоких температур, которые привели к полному или частичному выходу из строя изделия.
- Отсутствует или не соответствует идентификация изделия (серийный номер). Если повреждения (недостатки) вызваны воздействием вредоносного программного обеспечения; установкой, сменой или удалением паролей (кодов), приведшим к отсутствию доступа к программным ресурсам изделия, без возможности их сброса/восстановления, ввиду отсутствия предоставления данной услуги поставщиком ПО.
- Если дефекты работы вызваны несоответствием стандартам или техническим регламентам питающих, кабельных, телекоммуникационных сетей, мощности радиосигнала, в том числе из-за особенностей рельефа и других подобных внешних факторов, использования изделия на границе или вне зоны действия сети.
- Если повреждения вызваны использованием нестандартных (неоригинальных) и/или некачественных (поврежденных) расходных материалов, принадлежностей, запасных частей, элементов питания, носителей информации различных типов (включая, CD, DVD диски, карты памяти, SIM карты, картриджи).
- Если недостатки вызваны получением, установкой и использованием несовместимого контента (мелодии, графика, видео и другие файлы, приложения Java и подобные им программы).
- На ущерб, причиненный другому оборудованию, работающему в сопряжении с данным изделием.



Құрылғыны қауіпсіз пайдалану туралы түпнұсқа нұсқаулар

Электр аспабымен жұмыс істеу кезіндегі қауіпсіздік техникасы бойынша жалпы ескертулер



ЕСКЕРТУ!

Қауіпсіздік туралы барлық ескертулермен және барлық нұсқаулықтармен танысыңыз. Осы ескертулер мен нұсқауларды сақтамау электр тогының соғуына, өртке және (немесе) ауыр жарақатқа әкелуі мүмкін.

Барлық ескертулер мен нұсқауларды кейінірек оларға жүгіну үшін сақтаңыз. «Электр құралы» термині барлық ескертулерде электр желісінен (сымды) немесе аккумуляторлық батареялардан (сымсыз) берілетін электр құралына қатысты.

Жұмыс орнындағы қауіпсіздік

- Жұмыс орнын таза ұстаңыз. Жұмыс орнындағы тәртіпсіздік немесе жарықсыз учаскелер жазатайым оқиғаларға әкелуі мүмкін.
- Бұл электр құралымен жанғыш сұйықтықтар, жанғыш газдар немесе шаң бар бөлмеде жұмыс жасамаңыз. Пайдалану кезінде, сондай-ақ қосу және өшіру кезінде құрал ұшқын шығарады, бұл шаң мен будың тұтануына әкелуі мүмкін.
- Электр құралымен жұмыс істеу кезінде балалар мен бөгде адамдардың жұмыс орнына жақын болуына жол бермеңіз..

Электр қауіпсіздігі

- Электр құралын жаңбыр мен ылғалдан қорғаңыз. Электр құралына судың енуі электр тогының соғу қаупін арттырады.

Жеке қауіпсіздік

- Мұқият болыңыз, не істеп жатқаныңызды қадағалаңыз және электр құралымен жұмысты мұқият бастаңыз. Электр құралын шаршаған күйде пайдаланбаңыз немесе егер сіз есірткінің, спирттің немесе есірткінің әсерінен болсаңыз. Электр құралымен жұмыс істеу кезінде немқұрайдылықтың бір сәті ауыр жарақатқа әкелуі мүмкін.
- Жеке қорғану құралдарын: қорғаныс маскасын, сырғымайтын табаны бар аяқ киімді, қорғаныс шлемін немесе электр аспабының жұмыс түріне байланысты есту органдарын қорғау құралдарын пайдалану жарақат алу қаупін азайтады.
- Электр құралын байқаусызда қосуға жол бермеңіз. Электр аспабын электр қуатына және/немесе аккумуляторға қоспас бұрын электр аспабының ажыратылған күйіне көз жеткізіңіз. Қоймаңыз подсоединенный құралы үшін ауыстырып қосқыш.
- Электр құралын қосқанға дейін орнату құралын немесе кілттерді алыңыз. Электр құралының айналмалы бөлігінде орналасқан құрал немесе кілт жарақатқа әкелуі мүмкін.
- Дененің табиғи емес жағдайын қабылдамаңыз. Әрқашан тұрақты позицияға ие болыңыз және тепе-теңдікті сақтаңыз. Осының арқасында сіз күтпеген жағдайларда электр құралын жақсы басқара аласыз.

- Тиісті жұмыс киімін киіңіз. Бойынша жүк тасымалдары емес, кең киім және әшекейлер. Шашты, киім мен қолғапты қозғалмалы бөліктерден аулақ ұстаңыз.
- Шаң соратын және шаң жинайтын құрылғыларды орнату мүмкіндігі болса, олардың қосылуын және дұрыс пайдаланылуын тексеріңіз. Шаң сорғышты қолдану шаң тудыратын қауіпті төмендетуі мүмкін.
- Электр құралдарын жиі пайдалану нәтижесінде алынған жақсы білім олармен жұмыс істеу кезінде өзіне деген сенімділікке және қауіпсіздік ережелерін елемеге әкелмеуі керек. Абайсызда емдеу тез арада ауыр жарақат алу қаупін тудырады.

Электр құралдарын дұрыс пайдалану

- Электр құралын шамадан тыс жүктеуден аулақ болыңыз. Электр құралын мақсатқа сәйкес пайдаланыңыз. Дұрыс таңдалған электр құралы стандартты жүктеме кезінде жұмысты тиімді және қауіпсіз орындайды.
- Егер ажыратқыш жұмыс істемесе, электр құралын пайдаланбаңыз. Өшіруді және қосуды басқару мүмкін емес кез-келген электр құралы қауіпті және оны жөндеу қажет.
- Кез-келген реттеуді жасамас бұрын, керек-жарақтарды немесе жұмыс құралдарын ауыстыру немесе электр құралын сақтау үшін орналастыру алдында құрылғыны желіден ажыратыңыз немесе одан батареяны алыңыз. Мұндай алдын-алу шаралары электр құралын кездейсоқ қосу қаупін азайтады.
- Электр құралын балалардың қолы жетпейтін жерде сақтаңыз және осы нұсқаулықпен таныс емес немесе осындай құралдармен жұмыс істеудің тиісті дағдылары жоқ адамдарға құралмен жұмыс істеуге рұқсат бермеңіз. Электр құралы тәжірибесіз пайдаланушылардың қолында қауіпті.
- Жұмсайды қызмет көрсету электроинструментов. Жылжымалы бөлшектерді біріктіру немесе кептелу, сыну немесе электр құралының жұмысына теріс әсер етуі мүмкін басқа да жағдайлар. Зақым анықталған жағдайда, электр құралын іске қоспас бұрын оны жөндеу керек. Жазатайым оқиғалардың көпшілігі дұрыс қызмет көрсетілмеген электр құралдарына байланысты.
- Жабдықты жақсы өткір және таза күйде ұстау керек. Дұрыс қадағаланаты және жақсы қайралған құралдың кептелу ықтималдығы әлдеқайда аз және онымен жұмыс істеу оңайырақ.
- Осы нұсқауларға сәйкес және шарттарды ескере отырып, осы электр құралын, сондай-ақ керек-жарақтарды, жабдықтарды, саптамаларды және т. б. пайдаланыңыз және жұмыстың ерекшелігі. Электр құралын ол арналмаған операцияларды орындау үшін пайдалану қауіпті жағдайларға әкелуі мүмкін.

Сервистік қызмет көрсету

- Электр аспабына қызмет көрсетуді авторландырылған сервистік орталық және тек бірегей қосалқы бөлшектерді пайдалана отырып орындауы тиіс. Бұл қызмет көрсетілетін электр аспабының қауіпсіздігін қамтамасыз етуге мүмкіндік береді.

Барлық жұмыс түрлеріне арналған қауіпсіздік техникасы жөніндегі нұсқаулықтар

Тегістеу және абразивті кесуге арналған жалпы қауіпсіздік нұсқаулары:

- Бұл электр құралы тегістеуге немесе абразивті кесуге арналған. Осы электр құралына қатысты барлық қауіпсіздік ескертулерімен, нұсқаулықтармен, суреттермен және техникалық сипаттамалармен танысыңыз. Төменде көрсетілген нұсқаулықтардың кез-келгенін сақтамау электр тогының соғуына, өртке және (немесе) ауыр жарақатқа әкелуі мүмкін.
- Бұл электр құралы тегістеуішпен тегістеуге, сым щеткаларымен тегістеуге немесе жылтыратуға арналмаған. Электр құралын мақсатсыз пайдалану қауіпті жағдай мен жарақатқа әкелуі мүмкін.
- Өндіруші осы электр құралы үшін арнайы ұсынбаған және ұсынбаған керек-жарақтарды немесе жұмыс құралдарын пайдаланбаңыз. Электр құралына жұмыс құралын немесе керек-жарақтарын бекіту мүмкіндігі олардың қауіпсіз қолданылуына кепілдік бермейді.
- Жұмыс құралы айналымдарының рұқсат етілген саны электр аспабында көрсетілген айналымдардың ең көп санынан кем болмауы тиіс. Рұқсат етілгеннен үлкен жылдамдықпен айналатын Жұмыс құралдары жарылып, кеңістікте ұшып кетуі мүмкін.
- Қолданылатын жұмыс құралының сыртқы диаметрі мен қалыңдығы электр құралының өлшемдері мен қуатына сәйкес келуі керек. Көлемі бойынша дұрыс таңдалмаған керек-жарақтар үшін қорғаудың немесе бақылаудың жеткілікті дәрежесін қамтамасыз ету мүмкін емес.
- Ауыстырылатын бұрандалы Жұмыс құралдары құрылғының шпиндель жіптеріне дәл сәйкес келуі керек. Фланецпен бекітілген ауыстырылатын жұмыс құралдарында жұмыс құралының тесік диаметрі фланецтегі тесік диаметріне сәйкес келуі керек. Электр құралына дұрыс бекітілмеген ауыстырылатын Жұмыс құралдары біркелкі емес айналады және өте қатты дірілдейді, бұл құралдың бақылаудан шығуына әкелуі мүмкін.
- Зақымдалған жұмыс құралын пайдаланбаңыз. Қолданар алдында әрдайым Орнатылатын жұмыс құралдарын тексеріңіз, мысалы: чиптер мен жарықтарға тегістеу дөңгелектері, жарықтарға тегістеу тақталары, қауіптер немесе қатты тозу, бос немесе сынған сымдарға сым щеткалары. Электр құралы немесе жұмыс құралы құлаған кезде оның зақымдалғанын тексеріңіз немесе жұмыс құралын орнатыңыз. Жұмыс құралын тексеріп, бекіткеннен кейін сіз және жақын маңдағы барлық адамдар жұмыс құралының айналудың жазықтығынан тыс жерде орналасуы керек, содан кейін электр құралын максималды айналуды санымен жүктемесіз бір минутқа қосыңыз. Осы бақылау уақытында зақымдалған жұмыс құралы көп жағдайда бұзылады.
- Жеке қорғаныс құралдарын қолданыңыз. Орындалатын жұмысқа байланысты бет қорғағышын, көзді қорғағышты немесе көзілдірікті қолданыңыз. Қажет болса, шаңға қарсы респираторды, есту құралдарын, қорғаныс қолғаптарын немесе абразивті бөлшектер мен материал бөлшектерінен қорғайтын арнайы алжапқышты қолданыңыз. Көздер әртүрлі жұмыстарды орындау кезінде пайда болуы мүмкін ауада ұшатын бөгде бөлшектерден қорғалуы керек. Шаңға қарсы респиратор немесе тыныс алу органдарының қорғаныс маскасы жұмыс кезінде пайда болған шаңды ұстап тұруы керек. Қатты шуылға ұзақ уақыт әсер ету есту қабілетінің жоғалуына әкелуі мүмкін.
- Барлық адамдар жұмыс орнынан қауіпсіз қашықтықта екеніне көз жеткізіңіз. Жұмыс учаскесі шегіндегі әрбір адам жеке қорғаныш құралдарын киіп жүруі тиіс. Бөлшектің немесе бұзылған жұмыс құралдарының бөлшектері бір жаққа

ұшып кетуі мүмкін және тікелей жұмыс орнынан тыс жерде де жарақат алуы мүмкін.

- Жұмыс құралы жасырын электр сымына тиіп кетуі мүмкін жұмыстарды орындау кезінде электр құралын тек оқшауланған беттерден ұстаңыз. Кернеулі сыммен байланысқан кезде электр құралының металл бөліктерінде кернеу пайда болуы мүмкін, бұл электр тогының соғуына әкелуі мүмкін.
- Айналымы жұмыс құралы толығымен тоқтағанша ешқашан электр құралын салмаңыз. Айналымы жұмыс құралы бетіне жабысып қалуы мүмкін, бұл электр құралын бақылауды жоғалтуға әкелуі мүмкін.
- Тасымалдау кезінде электр құралын өшіруді ұмытпаңыз. Айналымы жұмыс құралы киіммен кездейсоқ байланыста болған кезде, ол оны ұстап, денеге сіңіп кетуі мүмкін.
- Электр құралының желдеткіш саңылауларын үнемі тазалаңыз. Қозғалтқыш желдеткіші шаңды корпусқа тартады, ал металл шаңының көп жиналуы электр тогының соғу қаупін тудыруы мүмкін.
- Жанғыш материалдардың жанында электр құралын пайдаланбаңыз. Ұшқындар бұл материалдарды тұтатуы мүмкін.
- Салқындатқыштарды қолдануды қажет ететін жұмыс құралын пайдаланбаңыз. Суды немесе басқа салқындатқыштарды қолдану электр тогының соғуына әкелуі мүмкін.
- Жұмыс кезінде тұтқаны ұстау керек. Әрқашан құралмен бірге берілген қосымша тұтқаларды қолданыңыз. Құралды бақылауды жоғалту жарақатқа әкелуі мүмкін.

Барлық жұмыс түрлеріне арналған қауіпсіздік техникасы бойынша қосымша нұсқаулықтар

Кері соққы және тиісті ескертулер

Кері соққы — бұл айналымы тегістеу дөңгелегін, тегістеу тақтайшасын, сым щеткасын және т. б. кептелу немесе бұғаттау айналымы жұмыс құралының күрт тоқтап қалуына әкеледі, нәтижесінде бақыланбайтын электр құралы жұмыс құралының айналу бағытына қарсы лақтырылады.

Мысалы, егер тегістеу дөңгелегі дайындамаға жабысып қалса немесе бітеліп қалса, онда тегістеу дөңгелегінің дайындамаға батырылған шеті қысылып, нәтижесінде шеңбердің дайындамадан секіруіне немесе кері соққыға әкелуі мүмкін. Бұл жағдайда тегістеу шеңбері блоктау орнында шеңбердің айналу бағытына байланысты операторға немесе одан қозғалады. Бұл жағдайда тегістеу дөңгелегі сынуы мүмкін. Кері соққы электр құралын дұрыс пайдаланбаудың немесе оператордың қателігінің салдары болып табылады. Оны төменде сипатталған сақтық шараларымен болдырмауға болады.

- Электр құралын мықтап ұстаңыз, денесі мен қолдары кері соққы күштеріне қарсы тұра алатын позицияны алуы керек. Егер бар болса, кері соққы күштеріне немесе айналу жиынындағы реакция сәттеріне мүмкіндігінше қарсы тұру үшін әрдайым қосымша тұтқаны қолданыңыз. Оператор кері соққы күштері мен итергіш күштерге қарсы тұру үшін тиісті сақтық шараларын қолдана алады.
- Ешқашан қолыңызды айналымы жұмыс құралының жанында ұстамаңыз. Кері соққы кезінде жұмыс құралы қолға түсіп кетуі мүмкін.
- Болаңындар жағында учаскенің, оған кері соққы болады жылжуға электр құрал. Кері соққы электр құралын құлыптау орнындағы тегістеу дөңгелегінің қозғалысына қарама-қарсы бағытта жылжытады.

- Әсіресе бұрыштарда, өткір жиектерде және т.б. мұқият жұмыс жасаңыз. Айналымалы жұмыс аспабы бұрыштарда және өткір жиектерде жұмыс істеген кезде сыналануға немесе серпіліске бейім. Бұл бақылауды жоғалтуға немесе кері соққыға әкеледі.
- Ара тізбектерін немесе араларды қолданбаңыз. Мұндай жұмыс құралдары көбінесе кері соққыға немесе электр құралын бақылауды жоғалтуға әкеледі.

Тегістеу және абразивтік кесуге арналған қауіпсіздік техникасы бойынша арнайы нұсқаулар

- Тек осы электр құралы үшін рұқсат етілген тегістеу дөңгелектерін және олар үшін қарастырылған қорғаныс қаптамаларын қолданыңыз. Осы электр құралына арналмаған тегістеу дөңгелектерін пайдалану кезінде жеткілікті қорғауды қамтамасыз ету мүмкін емес, бұл қауіпті.
- Иілген тегістеу дөңгелектері олардың тегістеу беті қорғаныс корпусының шетінен шықпайтындай етіп орнатылуы керек. Қорғаныс корпусының шетінен шығып тұрған дұрыс орнатылмаған тегістеу дөңгелегі жеткілікті түрде жабылмайды.
- Қорғаныш қаптаманы электр құралына сенімді орнату және оператор жағына жалаңаш ажарлау дөңгелегінің мүмкіндігінше аз бөлігін қарайтын-дай етіп қауіпсіздіктің ең жоғары деңгейімен теңшеу қажет. Қорғаныс қаптамасы операторды қоқыстардан, киім тұтануы мүмкін тегістеуші дөңгелекпен және ұшқынмен кездейсоқ жанасудан қорғайды.
- Тегістеу дөңгелектерін тек ұсынылған жұмыстар үшін пайдалануға болады. Мысалы: ешқашан кесу шеңберінің бүйір бетін тегістеменіз. Кесу шеңберлері материалды жиекпен алып тастауға арналған. Бұл абразивті құралға бүйір күштердің әсері оны бұзуы мүмкін.
- Әрқашан таңдалған тегістеу дөңгелегі үшін дұрыс өлшемдері мен пішіні бар қысылмаған фланецтерді қолданыңыз. Дұрыс фланецтер тегістеу доңғалағының тірегі болып табылады және оның бұзылу қаупін азайтады. Кесетін шеңберлерге арналған фланецтер тегістеу шеңберлеріне арналған фланецтерден өзгеше болуы мүмкін.
- Үлкен электр құралдарынан тозған тегістеу дөңгелектерін қолданбаңыз. Үлкен электр құралдарына арналған тегістеу дөңгелектері кішкентай электр құралдарына тән жоғары айналу жылдамдығына жарамсыз және оларды бұзуы мүмкін.

Қауіпсіздік техникасын кесуге арналған қосымша нұсқаулар

- Кесу шеңберін бұғаттауға жол бермеңіз және артық күш салудан аулақ болыңыз. Тым терең кесуді жасамаңыз. Кесу дөңгелегін шамадан тыс басу оған жүктемені және оны қайта өңдеуге немесе бұғаттауға бейімділікті, сондай-ақ абразивті құралдың кері соғу немесе сыну қаупін арттырады.
- Айналымды кесу шеңберінің алдында және артында аймақтан аулақ болыңыз. Егер сіз кесу шеңберін өзіңізден алыстатсаңыз, онда кері соққы болған жағдайда айналымды шеңбері бар электр құралы сізге тікелей секіре алады.
- Кесу шеңберін кептеген кезде және жұмыста үзіліс болған кезде электр құралын өшіріп, шеңбер тоқтағанша тыныш және қозғалыссыз ұстаңыз. Ешқашан айналымды кесу шеңберін кесуден шығаруға тырыспаңыз, себебі бұл кері соққыға әкелуі мүмкін. Кептелудің себебін анықтаңыз және жойыңыз.
- Абразивті құрал дайындамада болғанша электр құралын қайта қоспаңыз. Кесуді Мұқият жалғастырмас бұрын кесу шеңберіне төңкерістердің толық санын жасаңыз. Әйтпесе, шеңбер кептеліп, дайындамадан секіріп кетуі мүмкін немесе кері соққы пайда болуы мүмкін.
- Кесу шеңберін кептеген кезде кері әсер ету қаупін азайту үшін плиталар немесе үлкен дайындамаларды мықтап бекіту керек. Үлкен бланкілер өз салмағымен бүгілуі мүмкін. Дайындама кесу шеңберінің екі жағында да, кесу жанында да, жиектерінде де бекітілуі керек.
- Қабырғаларды немесе басқа соқыр жерлерді кесу кезінде абай болыңыз. Батырылатын кесу шеңбері газ құбырына немесе су құбырына, электр сымна немесе басқа объектілерге тиген кезде кері соққы тудыруы мүмкін.

Батареяға арналған қауіпсіздік туралы ескертулер

- Қайта зарядталатын батареяны немесе оның элементтерін бөлшектемеңіз, ашпаңыз немесе майдаламаңыз.
- Қайта зарядталатын батареяның қысқа тұйықталуына жол бермеңіз. Қайта зарядталатын батареяларды қорапқа немесе сақтау қорабына құлап кетпеңіз, батареяда басқа батарея немесе өткізгіш материалдар туындаған қысқа тұйықталу болуы мүмкін. Пайдаланылмаған батареяның ішіне қапсырмаларды, монеталарды, кілттерді, тырнақтарды, болттарды немесе контактілердің жабылуына әкелуі мүмкін басқа да ұсақ металл заттарды тигізбеңіз. Батарея контактілерінің қысқа тұйықталуы өртке немесе күйікке әкелуі мүмкін.
- Қайта зарядталатын батареяны жылу немесе отқа тигізбеңіз. Оны тікелей күн сәулесінде сақтамаңыз.
- Қайта зарядталатын батареяны механикалық соққыларға ұшыратпаңыз.
- Батарея ағып кеткен жағдайда сұйықтықтың теріге немесе көзге түсуіне жол бермеңіз. Бұл сұйықтықпен байланысқан жағдайда зардап шеккен аймақты көп мөлшерде сумен шайыңыз және медициналық көмекке жүгініңіз.
- Қайта зарядталатын батареяны таза және құрғақ ұстаңыз.
- Ластанған жағдайда, батарея контактілерін таза, құрғақ шүберекпен сүртіңіз.
- Қайта зарядталатын батареяны қолданар алдында зарядтау керек. Әрқашан осы нұсқаулықты орындаңыз және дұрыс зарядтау процедурасын қолданыңыз.

- Батареяны пайдаланбаған кезде зарядтауға қалдырмаңыз.
- Ұзақ уақыт сақтағаннан кейін максималды тиімділікке қол жеткізу үшін батареяны бірнеше рет зарядтау және зарядтау қажет болуы мүмкін.
- Қайта зарядталатын батареяны зарядтау үшін тек cat® көрсеткен зарядтағышты пайдаланыңыз. Бұл үшін арнайы жасалған жабдықтардан басқа зарядтағыштарды пайдаланбаңыз.
- Осы жабдыққа арналмаған аккумулятор батареяларын пайдаланбаңыз.
- Сақтаңыз аккумуляторлық батареяны балалардан аулақ ұстаңыз.
- Әрі қарай пайдалану үшін түпнұсқа өнім құжаттамасын сақтаңыз.
- Пайдаланбаған кезде батареяны жабдықтан алыңыз.
- Батареяны дұрыс тастаңыз.
- Құрылығуда әртүрлі өндірушілердің, сыйымдылықтың, өлшемнің немесе түрдің элементтерін араластырмаңыз.
- Қайта зарядталатын батареяны микротолқынды пештерден аулақ ұстаңыз және оған жоғары қысым жасамаңыз.

Өнімнің қызмет ету мерзімі — 5 жыл. Көрсетілген қызмет мерзімі тұтынушы осы басылықтың талаптарын сақтаған кезде жарамды.

Сыни істен шығулардың тізбесі

- күшті ұшқынмен қолдануға болмайды;
- қатты діріл пайда болған кезде пайдалануға болмайды;
- сынған немесе жалаңаш электр кабелімен пайдалануға болмайды;
- түтін пайда болған кезде бұйымның корпусынан тікелей пайдалануға болмайды.

Персоналдың ықтимал қате әрекеттері

- тұтқасы зақымдалған немесе қорғаныш қаптамасы зақымдалған жағдайда пайдалануға болмайды;
- жаңбыр кезінде ашық кеңістікте қолдануға болмайды;
- су корпусқа түскен кезде қосуға болмайды.

Шекті күйлердің өлшемдері

- электр кабелі сырылған немесе зақымдалған;
- зақымдалған бұйым корпусы.

Шартты белгілер



Жарақат алу қаупін азайту үшін пайдаланушы нұсқаулықпен танысуы керек



Ескерту



Есту мүшелерін қорғау үшін киіңіз



Көзді қорғау құралдарын киіңіз



Шаңға қарсы респиратор киіңіз



Қос оқшаулау

Құрылғы схемасы

1. ҚОСЫМША ТҰТҚА
2. ШПИНДЕЛЬДІ ҚҰЛЫПТАУ ТҮЙМЕСІ
3. БАТАРЕЯ ҚҰЛПЫН АШУ ТҮЙМЕСІ *
4. АККУМУЛЯТОРЛЫҚ БАТАРЕЯ *
5. САҚТАНДЫРҒЫШ ТҮЙМЕСІ
6. АЖЫРАТҚЫШ
7. ҚОРҒАНЫС КОРПУСЫ
8. ҚАПТАМАҒА АРНАЛҒАН ҚЫСҚЫШ ТЕТІК
9. КАРОБ КІЛТІ
10. ІШКІ ФЛАНЕЦ
11. СЫРТҚЫ ФЛАНЕЦ

* Стандартты жеткізілім жиынтығына иллюстрацияларда немесе сипаттамада көрсетілген барлық заттар кірмейді.

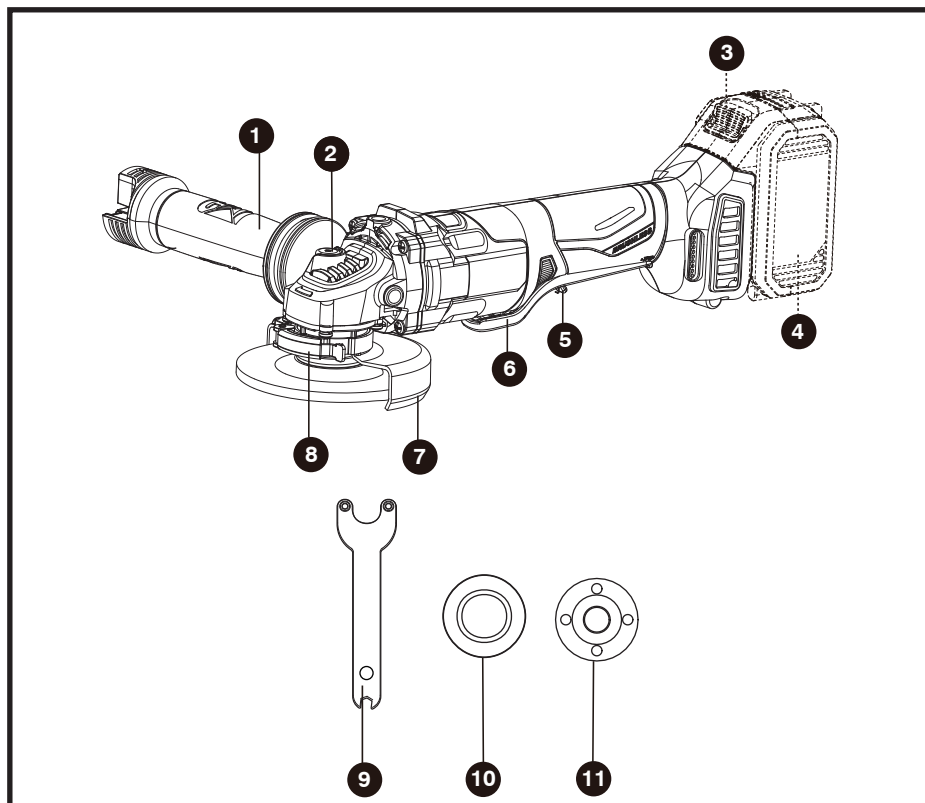

Техникалық сипаттамалары

Үлгісі	DХ31В
Кернеу	18 В
Аккумулятор типі	Li-ion (жинақтамаға кірмейді)
Қозғалтқыш түрі	Цеткасыз
Айналымдар саны	8500 Айн/мин
Макс. диск диаметрі	115 мм
Отырғызу диаметрі	22,2 мм
Бекіту түрі	Шпиндель М14
Құрылғы салмағы	1,90 кг

Шу туралы ақпарат

Дыбыс қысымының деңгейі L_pA (K=3), дБ(A)	86
Дыбыстық қуат деңгейі L_wA (K=3), дБ(A)	97
Есту мүшелерін қорғау үшін киіңіз.	

Діріл туралы ақпарат

Жұмыс режиміндегі діріл деңгейі (K=1,5), m/s^2	5,2
--	-----

Дірілдің жиынтық деңгейін бір құралды екіншісімен салыстыру үшін, сондай-ақ әсерді алдын-ала бағалау үшін пайдалануға болады.



ЕСКЕРТУ.

Электр құралын нақты пайдалану кезіндегі діріл мен шу деңгейі құралды қолдану тәсілдеріне, әсіресе төменде келтірілген мысалдарды және құралды пайдаланудың басқа жағдайларын ескере отырып, өңделетін дайын-даманың түріне байланысты мәлімделген мәннен өзгеше болуы мүмкін:

Құралды пайдалану әдістері және кесілген немесе бұрғыланған материалдар. Құралға қызмет көрсету және оны жақсы жай-күйде ұстау.

Электр құралы үшін қолайлы жұмыс құралын пайдалану, ол тиісті өткірлікке ие және жақсы күйде.

Тұтқаларды ұстау тығыздығы және дірілге қарсы және шуға қарсы керек-жарақтарды пайдалану (бар болса).

Құралды оның конструктивтік ерекшеліктеріне және осы нұсқаулықтарға сәйкес пайдалану.



ЕСКЕРТУ.

Нақты пайдалану жағдайындағы әсер ету деңгейін бағалау сонымен қатар жұмыс циклінің барлық бөліктерін ескеруі керек, мысалы, құрал өшірілген және жұмыс істемейтін, бірақ іс жүзінде қолданылмаған уақыт. Бұл бүкіл жұмыс кезеңінде әсер ету деңгейін едәуір төмендетуі мүмкін.

Діріл мен Шу қаупін азайтуға көмектесіңіз.

Әрқашан тек өткір құралдарды қолданыңыз.

Бұл құралды осы нұсқауларға сәйкес қолданыңыз және жақсылап майлаңыз (қолданылатын өнімдер үшін).

Егер құралды үнемі пайдалану жоспарланса, дірілге қарсы және шуға қарсы керек-жарақтарды сатып алыңыз.

Кез-келген жоғары діріл құралын бірнеше күн бойы тарату үшін жұмыс кестесін жоспарлаңыз.

Жинақталым

Құрылғы	1
Пайдалану бойынша нұсқаулық	1
Қосымша тұтқа	1
Қорғаныс корпусы	1
Диск кілті	1

Керек-жарақтарды құралдың өзі сатып алынған дүкеннен сатып алуды ұсынамыз. Қосымша ақпаратты керек-жарақтың қаптамасынан қараңыз. Дүкен қызметкерлері сізге көмектесе алады және кеңес бере алады.

Келесілерге назар аударыңыз: cat® компаниясының DXB4 (4 Асағ)/GXB5 (5 Асағ) аккумуляторларын максималды өнімділікті қамтамасыз ету және жұмыс уақытын арттыру үшін пайдалануды ұсынамыз.

** Бөлек сатып алынады.

Егер дұрыс қолданылмаса, бұл құрал діріл ауруын тудыруы мүмкін.

Пайдалану жөніндегі нұсқаулық



ЕСКЕРТУ. Құралды қолданар алдында нұсқаулықты мұқият оқып шығыңыз.

Мақсаты

Құрылғы суды пайдаланбай металдар мен тастарды кесуге және өңдеуге арналған. Металл кесу үшін арнайы керек — жарақты пайдалану керек-кесу үшін қорғаныс.

Пайдалануға беруге дайындық

Аккумуляторлық батареяны зарядтау

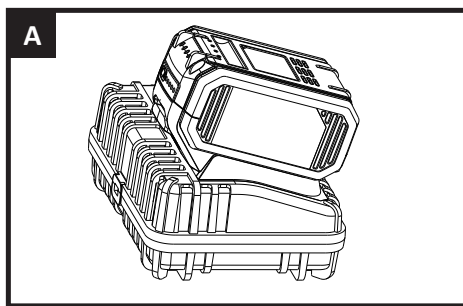

Аккумулятор батареясының зарядтау күйін тексеру

5 жарықдиодты индикатор батареяның күйін көрсетеді. Жұмысты бастамас бұрын немесе аяқтағаннан кейін батарея күйін тексеру үшін Индикаторлардың жанындағы түймені басыңыз.

Аккумулятор батареясын алу немесе орнату

Қайта зарядталатын батареяны құлыптан босату және оны құралдан шығару үшін қайта зарядталатын батареяның құлпын ашу түймесін басыңыз. Қайта зарядталғаннан кейін оны құралға қайта салыңыз. Оны жай итеріп, аздап басу жеткілікті болады.

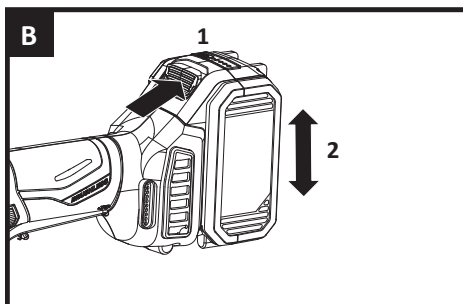

Қосымша тұтқаны орнату

Сізде бұрыштық тегістеуішті қауіпсіз және ыңғайлы басқаруға мүмкіндік беретін үш жұмыс орнын таңдау мүмкіндігі бар.

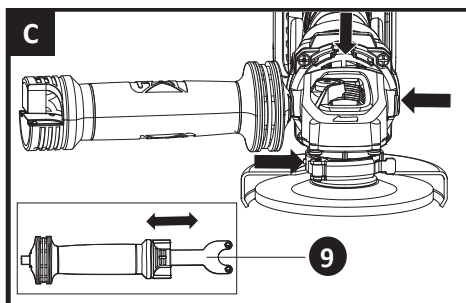

Қосымша дірілді басатын тұтқа

Қосымша дірілдейтін тұтқа дірілді азайтады, бұл жұмысты ыңғайлы және қауіпсіз етеді. Сіздің құралыңызда кароб кілтін сақтау үшін қолдануға болатын қосымша тұтқасы бар. Жұмыс кезінде әрқашан бұрыштық тартқышты екі қолыңызбен мықтап ұстаңыз.

Қорғаныс корпусын реттеу

Тегістеу немесе кесу дискілерімен жұмыс істеу үшін қорғаныс корпусын орнату керек.

Қорғаныс корпусындағы арнайы пішіннің шығуы құрылғы түріне сәйкес келетін корпусы ғана орнатуға мүмкіндік береді.

Қысқыш тұтқаны ашыңыз. Арнайы пішінді шығыңқы қорғаныс корпусын құрылғы басының шпинделіндегі тиісті пішінді ойыққа орнатыңыз және оны қажетті (жұмыс істейтін) күйге бұраңыз. Қауіпсіздік корпусын бекіту үшін қысқыш тұтқаны жабыңыз. Қорғаныс корпусының жабық жағы әрдайым операторға қарауы керек.

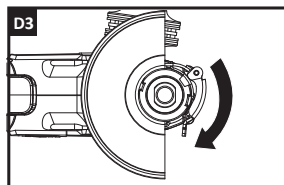
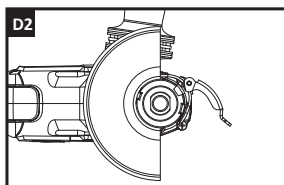
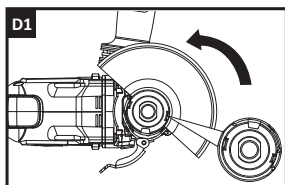

Шпиндельді құлыптау түймесі

Оны дискіні ауыстыру кезінде ғана пайдалану керек. Дискіні айналдыру кезінде бұл түймені басуға тыйым салынады!

Дискілерді орнату (жеткізу жинағына кірмейді)

Ішкі фланецті құралдың шпинделіне салыңыз. Оның шпиндельдің екі жалпақ бөлігінде орналасқанына көз жеткізіңіз (Е1 суретті қараңыз).

Дискіні құралдың шпинделіне және ішкі фланецке орнатыңыз. Көз, ол орналасқан дұрыс.

Сыртқы бұрандалы фланецті орнатыңыз, ол орнатылған диск үшін дұрыс бағытта тұрғанына көз жеткізіңіз. Тегістеу дискілері үшін фланец дискіге қарайтын доғасы бар. Кесу дискілері үшін фланец дискіден бағытта орналасқан (Е2 суретті қараңыз).

Түймешігін басыңыз блоктау шпинделдің және поворачивайте шпиндель қолмен, ол тәуекелдерді азайту. Құлыптау түймесін басып тұрып, сыртқы фланецті мүйіз кілтімен бекітіңіз (Е3 суретті қараңыз).

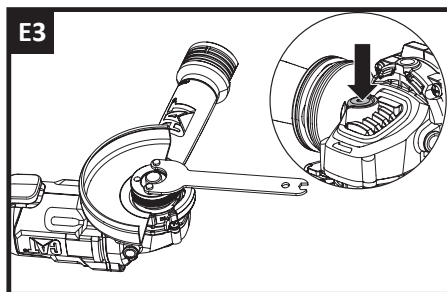
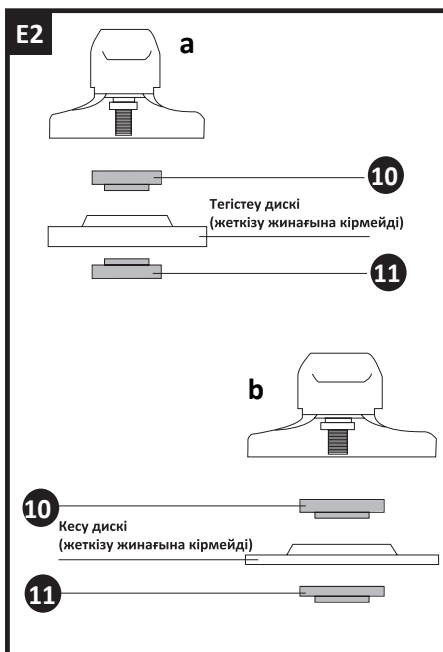
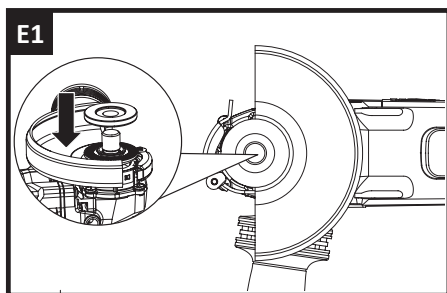

Сақтандырғыш түймесі

Кездейсоқ іске қосылудың алдын алу үшін ажыратқыш Құлыпталған күйде болады.

Сақтандырғышты алға қарай басыңыз, содан кейін қосқышты басыңыз. Енді қосқыш қосулы күйде. Ажырату үшін ажыратқыш пен сақтандырғыш түймесін босатыңыз.

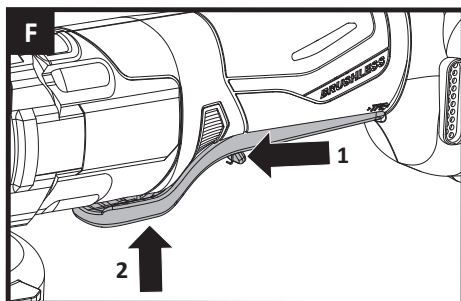

Тегістеу машинасын пайдалану



ЕСКЕРТУ!

Диск дайындамаға тигенше тегістеуішті қоспаңыз. Тегістеуді бастамас бұрын, дискіге толық жылдамдықты беріңіз.

Бұрыштық тегістеуішті бір қолыңызбен негізгі тұтқадан, ал екінші қолыңызбен қосымша тұтқадан ұстаңыз.

Әрқашан дискіні мүмкіндігінше ашық етіп орнатыңыз, сонда дискінің үлкен бөлігі сізден алыстайды.

Дискіні металлға тигізгенде пайда болатын ұшқын ағынына дайын болыңыз.

Құралды жақсы бақылау, материалды алып тастау және тегістеу кезінде ең аз жүктеме алу үшін диск пен жұмыс беті арасындағы бұрышты шамамен 15-30° ұстаңыз.

Абайлап ұстаңыз кезінде бұрыштарында, өйткені жанасуына байланысты пересекәоущейся беті тұдыруы серпін немесе перекашивание тегістеуші машина. Тегістеу аяқталғаннан кейін дайындаманы суытып алыңыз. Ыстық бетке тигізбеңіз.

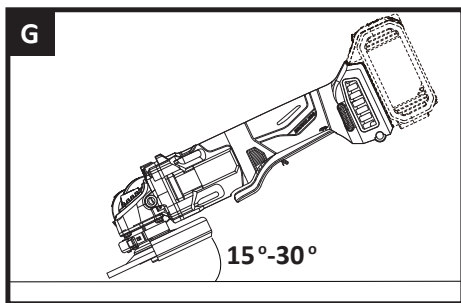

Кесу



ЕСКЕРТУ.

Металлды кесу кезінде әрқашан кесу үшін қауіпсіздік корпусын орнатыңыз.

Кесу кезінде құрылғыны баспаңыз, еңкейтпеңіз немесе оны шайқамаңыз.

Қалыпты және тиісті өңделген материалмен жұмыс жасаңыз. Бүйірлік қысыммен жүгірістегі кесу шеңберін тежемеңіз.

Кесу орындалатын бағыт үлкен мәнге ие. Құрылғы әрқашан қарсы қозғалыс принципі бойынша жұмыс істеуі керек. Әрқашан электр құралын айналу бағытына қарсы жүргізіңіз. Әйтпесе, құралды ұядан бақылаусыз шығару қаупі бар.

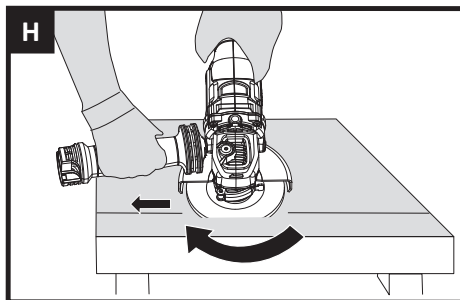

Қайта жүктеу

Шамадан тыс жүктеме бұрыштық тартқыштың қозғалтқышына зақым келтіреді. Бұл бұрыштық тегістеуіш ұзақ уақыт бойы қарқынды жұмыс істеген жағдайда орын алуы мүмкін.

Жұмысты тездету үшін ешқашан бұрыштық тегістеуішті қатты басуға тырыспаңыз.

Абразивті дискілер аз қысыммен тиімдірек жұмыс істейді, бұл бұрыштық тегістеуіштің жылдамдығының төмендеуіне жол бермейді.

Егер бұрыштық тегістеуіш тым көп қызған болса, оны қалыпты жұмыс температурасына дейін салқындағанша 2-3 минут жүктемесіз жұмыс жасаңыз.

Пайдаланылған аккумуляторлық батареяны кәдеге жарату

Табиғи ресурстарды сақтау үшін қайта зарядталатын батареяны тиісті түрде қайта өңдеу немесе қайта өңдеу керек. Қайта өңдеудің және (немесе) жоюдың қол жетімді нұсқалары туралы ақпарат алу үшін жергілікті қалдықтарды басқару мекемесіне хабарласыңыз.

Қайта зарядталатын батареяны бұрғылау арқылы босатыңыз, содан кейін батареяны бұрғылау корпусынан шығарып, қысқа тұйықталу мен разрядтың алдын алу үшін батарея контактілерін қатты жабысқақ таспамен жабыңыз. Компоненттерді ашуға немесе шығаруға тырыспаңыз.

Тегістеуішпен жұмыс істеу бойынша кеңестер

- Әрқашан максималды жылдамдыққа жеткенше құрылғыны жүктемесіз іске қосыңыз, содан кейін жұмысқа кірісіңіз.
- Жұмысты тездету үшін дискіні баспаңыз, дискінің айналу жылдамдығының төмендеуі жұмыс уақытының ұлғаюына әкеледі.
- Әрқашан диск пен дайындаманың арасындағы 15-30 градус бұрышқа төтеп беріңіз. Үлкен көмірмен бороздар дайындамада пайда болады және беткі өңдеу сапасы нашарлайды. Бұрыштық тегістеуішті дайындаманың бойымен алға-артқа жылжытыңыз.
- Кесу дискісін пайдаланған кезде кесу бұрышын ешқашан өзгертпеңіз немесе сіз бұрыштық тегістеуіштің дискісі мен қозғалтқышын тоқтатасыз немесе дискіні сындырасыз. Спецификалық кесу ғана бағытта, қарама-қарсы айналымына кері жаққа айналады диск. Егер диск айналатын бағытта кесілсе, диск ұядан шығуы мүмкін.
- Өте қатты материалды кесу кезінде Алмаз дискісін қолдану арқылы жақсы нәтижеге қол жеткізуге болады.
- Алмаз дискісі пайдалану кезінде қатты қызады. Бұл кезде айналмалы дискінің айналасында ұшқын сақинасы пайда болады. Кесуді тоқтатыңыз және дискіні 2-3 минут бойы суытыңыз.
- Әрқашан дайындаманың дұрыс бекітілгеніне немесе оның жылжып кетуіне жол бермеу үшін қысылғанына көз жеткізіңіз.

Ақауларды жою

Бұрыштық тегістеуішті пайдалану өте оңай болғанымен, проблемалар туындаған кезде мыналарды тексеріңіз.

- Егер тегістеу дискісі дірілдесе немесе дірілдесе, сыртқы фланецтің қатайғанын немесе дискінің фланец тақтайшасында дұрыс орналасқанын тексеріңіз.
- Зақымдалған дискіні пайдаланбаңыз, себебі ол бұзылуы мүмкін. Алыңыз және ауыстырыңыз жаңа. Ескі дискіні осы жолмен тастаңыз.
- Алюминиймен немесе ұқсас жұмсақ қорытпамен жұмыс жасағанда, диск тез майлы болады және тиімді тегістеуді тоқтатады.
- Төтенше температурада немесе қатты қолданғаннан кейін батареядан аздап ағып кетуі мүмкін. Бұл сұйықтықтың іздерін сабынмен сумен дереу қолыңыздан, теріңізден немесе киіміңізден жуыңыз.
- Батарея қуат алған кезде жылу шығады. Бұл босату энергия шығыны өскен сайын артады. Сіз аккумуляторға зақым келтірмейсіз, бірақ жылу беру қалыпты жағдай. Егер сіз батареяны салқындатқыңыз келсе, жалғастырмас бұрын құралды суытып алыңыз.
- Қайта зарядталатын батарея зарядтау кезінде қызуы мүмкін. Бұл қалыпты жағдай. Бұл зарядтау кезінде батарея ішіндегі химиялық реакциялардың нәтижесі.
- Зарядтау құрылғысы Зарядтау кезінде қызады. Бұл қалыпты жағдай. Бұл желіден энергия алудың нәтижесі.

Қызмет көрсету

Кез-келген түзетуді, техникалық қызмет көрсетуді немесе жөндеуді жасамас бұрын батареяны шығарып алыңыз.

Бұл электр құралында пайдаланушы қызмет ететін бөліктер жоқ. Электр құралын тазарту үшін ешқашан су немесе химиялық тазартқыштарды пайдаланбаңыз. Оны құрғақ шүберекпен сүртіңіз. Электр құралын әрдайым құрғақ жерде сақтаңыз. Қозғалтқыштың желдеткіштерінің тазалығын қадағалаңыз. Шаңның қандай да бір басқару органдарына түсуіне жол бермеңіз. Кейде желдеткіштер арқылы ұшқындар көрінеді. Бұл қалыпты жағдай және электр құралына зиян тигізбейді.

Егер қуат сымы зақымдалған болса, қауіпті жағдайды болдырмау үшін оны өндіруші, оның қызмет көрсету агенті немесе ұқсас біліктілігі бар адам ауыстыруы керек.

Батарея құралдарына арналған нұсқаулар

Зарядтау кезінде зарядтағышқа ұсынылатын қоршаған орта температурасының диапозоны 0-ден 40 °C-қа дейін.

Мүмкін мәселелер және оларды шешу

Мәселенің сипаттамасы	Мүмкін себебі	Мүмкін шешімі
Электр құралы жұмыс істемейді.	<ol style="list-style-type: none">1. Қуат элементі таусылған.2. Қуат көзі ақаулы немесе зақымдалған.	<ol style="list-style-type: none">1. Қуат элементін қайта зарядтаңыз.2. Қуат элементін ауыстырыңыз.
Электр құралының қозғалтқышы баяу жұмыс істейді / айналу санын жоғалтады.	<ol style="list-style-type: none">1. Қуат элементі таусылған.2. Қуат көзі ақаулы немесе зақымдалған.	<ol style="list-style-type: none">1. Қуат элементін қайта зарядтаңыз.2. Қуат элементін ауыстырыңыз.
Қуат көзі зарядталмайды / зарядтағыштың жарық индикаторы жұмыс істемейді.	<ol style="list-style-type: none">1. Сақтандырғыш істен шықты.2. Зарядтағыш ақаулы.	<ol style="list-style-type: none">1. Сақтандырғышты ауыстырыңыз.2. Зарядтағышты ауыстырыңыз.
Құрылғы жұмыс кезінде қатты дірілдейді.	<ol style="list-style-type: none">1. Шеңбер зақымдалған немесе теңгерілмеген.2. Шеңбер еркін бекітілген.	<ol style="list-style-type: none">1. Шеңберді ауыстырыңыз.2. Құрылғыны дереу өшіріңіз және шеңберді ауыстырыңыз.
Шеңбер тегістемейді / кеспейді.	Дұрыс емес аксессуар орнатылды.	Тиісті аксессуарды орнатыңыз.

Монтаждау, сақтау, тасымалдау (тасу), өткізу және кәдеге жарату қағидалары мен шарттары

- Құрылғы ешқандай орнатуды немесе тұрақты бекітуді қажет етпейді.
- Құрылғыны сақтау дайындаушы мен тұтынушының жылытылатын үй-жайларындағы қаптамада ауа температурасы 5 °С-тан 45 °С-қа дейін және ауаның салыстырмалы ылғалдылығы 80% - дан аспайтын кезде жүргізілуі тиіс. Үй-жайларда коррозия тудыратын агрессивті қоспалар (қышқыл булары, сілтілер) болмауы тиіс.
- Құрылғыны тасымалдау құрғақ ортада жүзеге асырылуы керек.
- Құрылғы мұқият өңдеуді талап етеді, оны шаң, кір, соққы, от және т. б. әсерінен қорғаңыз.
- Құрылғыны өткізу жергілікті заңнамаға сәйкес жүргізілуі тиіс.
- Өнімнің қызмет ету мерзімі аяқталғаннан кейін оны қарапайым тұрмыстық қоқыспен бірге тастауға болмайды. Оның орнына, ол федералды немесе жергілікті заңнамаға сәйкес қайта өңдеу және қайта өңдеу үшін электрлік және электронды жабдықты тиісті қабылдау пунктіне қайта өңдеуге жіберіледі. Осы өнімді дұрыс кәдеге жаратуды қамтамасыз ете отырып, сіз табиғи ресурстарды үнемдеуге және қоршаған ортаға және адамдардың денсаулығына зиян келтірмеуге көмектесесіз. Бұл өнімді қабылдау және жою пункттері туралы қосымша ақпаратты жергілікті муниципалды органдардан немесе тұрмыстық қалдықтарды шығаратын кәсіпорыннан алуға болады.
- Құрылғының ақаулығы анықталған жағдайда дереу уәкілетті қызмет көрсету орталығына хабарласыңыз немесе құрылғыны жойыңыз.

Қосымша ақпарат

Өндіруші: Позитэк Тэкнолоджи (Чайна) Ко., Лтд.

№ 18, Дунван тас жолы, Сучжоу өнеркәсіптік паркі, Цзянсу пров., Қытай.

Қытайда жасалған.

Импортер / юр. лицо, принимающее претензии в Казахстане:

ТОО «ДНС КАЗАХСТАН», г. Нұр-Сұлтан, р-н Сарыарқа, пр-т Сарыарқа, зд. 12, Қазақстан.

Импорттаушы / Қазақстанда шағымдарды қабылдайтын заңды тұлға:

«DNS QAZAQSTAN (ДНС КАЗАХСТАН)» ЖШС, Нұр-Сұлтан қаласы, Сарыарқа ауданы, Сарыарқа даңғылы, 12-ғимарат, Қазақстан.

Адрес электронной почты / электронды пошта мекен-жайы: info@dns-shop.kz

Өндірушінің уәкілетті тұлғасы: «ПОЗИТЕК-ЕВРАЗИЯ» ЖШҚ,

117342, Ресей, Мәскеу қаласы, Бутлеров көшесі, 17-үй, 3-қабат, 67-бөлме.

Электронды пошта мекен-жайы: service.ru@positecgroup.com

Тауар Кедендік одақтың техникалық регламентінің талаптарына сәйкес келеді:

- «Машиналар мен жабдықтардың қауіпсіздігі туралы» 010/2011 КО ТР;
- «Техникалық құралдардың электромагниттік үйлесімділігі» 020/2011 КО ТР.

Тауар Еуразиялық экономикалық одақтың «Электротехника және радиоэлектроника бұйымдарында қауіпті заттарды қолдануды шектеу туралы» 037/2016 ЕАЭО ТР техникалық регламентінің талаптарына сәйкес келеді.

Сипаттамасы, өнім туралы ақпарат және оның функционалы пайдаланушыға алдын ала хабарламай өзгертілуі мүмкін.

TM: CAT®.



Өндіріс күні пайдаланушы нұсқаулығының орыс тіліндегі нұсқасында көрсетілген.

Кепілдік талоны

SN/IMEI: _____

Кепілдікке қойылған күні: _____

Өндіруші кепілдік мерзімі ішінде құрылғының үздіксіз жұмыс істеуіне, сондай-ақ материалдар мен жинақтарда ақаулардың болмауына кепілдік береді. Кепілдік мерзімі өнімді сатып алған сәттен бастап есептеледі және тек жаңа өнімдерге қолданылады. Кепілдік қызмет көрсету пайдаланушының басшылығына сәйкес өнімді пайдалану шартымен кепілдік мерзімі ішінде тұтынушының кінәсіз істен шыққан элементтерді тегін жөндеу немесе ауыстыруды қамтиды. Элементтерді жөндеу немесе ауыстыру уәкілетті сервистік орталықтардың аумағында жүргізіледі.

Кепілдік мерзімі: 36 ай.
Пайдалану мерзімі: 60 ай.

Мекенжай бойынша қызмет көрсету орталықтарының өзекті тізімі:
<https://www.dns-shop.ru/technical-support/>

Кепілдік міндеттемелер және тегін сервистік қызмет көрсету, егер оларды ауыстыру бұйымды бөлшектеуге байланысты болмаса, тауардың жиынтықтылығына кіретін, төменде санамаланған керек-жарақтарға қолданылмайды:

- Қашықтан басқару пульті үшін қуат элементтері (батареялар).
- Жалғағыш кәбілдер, антенналар және оларға арналған адаптерлер, құлаққаптар, микрофондар, «HANDS-FREE» құрылғылары; жиынтықта жеткізілетін әртүрлі типтегі ақпарат тасығыштар, бағдарламалық қамтамасыз ету (БҚ) және драйверлер (бұйымды қатты магниттік дискілердегі жинақтағышқа алдын ала орнатылған БҚ-ны қоса алғанда, бірақ онымен шектелмей), сыртқы енгізу-шығару құрылғылары және манипуляторлар.
- Қаптамалар, сөмкелер, белдіктер, тасымалдауға арналған баулар, монтаждық құрылғылар, құралдар, бұйымға қоса берілетін құжаттама.
- Табиғи тозуға ұшырайтын шығыс материалдары мен бөлшектері.



Өндіруші келесі жағдайларда кепілдік міндеттемелерін көтермейді:

- Кепілдік мерзімі аяқталды.
- Егер жеке (тұрмыстық, отбасылық) қажеттіліктерге арналған бұйым кәсіпкерлік қызметті жүзеге асыру үшін, сондай-ақ оның тікелей мақсатына сәйкес келмейтін өзге де мақсаттарда пайдаланылса.
- Өндіруші бұйымды пайдалану кезінде пайдаланушы басшылығының талаптарын бұзу, бұйымды орнату және оған қызмет көрсету жөніндегі ұсынымдарды, қосу қағидаларын (бұйымның өзіне де, онымен байланысты бұйымдарға да сәйкес келмейтін желілік кернеудің әсері нәтижесінде туындаған қысқа тұйықталулар), бұйымды сақтау және тасымалдау кезінде өнім иесі және/немесе үшінші тұлғалар шектен тыс материалдық, моральдық және өзге де зиян үшін жауапты болмайды.
- Механикалық зақымданудың барлық жағдайлары: өнімді пайдалану кезінде алынған чиптер, жарықтар, деформациялар, соққылар, қиғаштар, кептелістер және т.б.
- Мұндай жұмыстарды жүргізуге уәкілеттігі жоқ адамдардың бөгде модификацияның, рұқсатсыз жөндеудің іздері бар. Егер ақау өнімнің дизайнының немесе схемасының өзгеруіне, өндіруші көздемеген сыртқы құрылғылардың қосылуына, Ресей Федерациясының заңнамасына сәйкес сәйкестік сертификаты жоқ құрылғыны пайдалануға байланысты болса.
- Егер өнімнің ақауы еңсерілмейтін күштің әсерінен (табиғи элементтер, өрт, су тасқыны, жер сілкінісі, тұрмыстық факторлар және өндірушіге тәуелді емес басқа жағдайлар) немесе өндіруші болжай алмайтын үшінші тұлғалардың әрекеттерінен туындаса. Ақау өнімнің ішіне бөгде заттардың, бөгде заттардың, заттардың, сұйықтықтардың, жәндіктердің немесе жануарлардың енуінен, агрессивті ортаның әсерінен, жоғары ылғалдылықтан, жоғары температурадан туындаған, бұл өнімнің толық немесе ішінара істен шығуына әкелді.
- Бұйымды сәйкестендіру (сериялық нөмірі) жоқ немесе сәйкес келмейді. Егер зақымданулар (кемшіліктер) зиянды бағдарламалық қамтылымның әсерінен туындаса; БҚ өнім берушінің осы қызметті ұсынуының болмауына байланысты бұйымның бағдарламалық ресурстарына қолжетімділіктің болмауына әкеп соққан парольдерді (кодтарды) орнату, ауыстыру немесе жою.
- Егер жұмыстың ақаулары қоректендіруші, кәбілдік, телекоммуникациялық желілердің, радиосигнал қуатының стандарттарға немесе техникалық регламенттерге сәйкес келмеуінен, оның ішінде рельеф ерекшеліктерінен және басқа да осыған ұқсас сыртқы факторлардан, бұйымның желі әрекет ететін шекарада немесе аймақтан тыс жерде пайдаланылуынан туындаған болса.
- Егер зақымданулар стандартты емес (бастапқы емес) және/немесе сапасыз (зақымдалған) шығыс материалдарын, керек-жарақтарды, қосалқы бөлшектерді, қоректендіру элементтерін, әртүрлі үлгідегі ақпарат тасымалдағыштарды (CD, DVD дискілерді, жад карталарын, SIM карталарын, картридждерді қоса алғанда) пайдаланудан туындаса.
- Егер кемшіліктер сәйкес келмейтін мазмұнды алуға, орнатуға және пайдалануға байланысты болса (әуендер, графика, бейнелер және басқа файлдар, Java қосымшалары және ұқсас бағдарламалар).
- Осы бұйыммен жанасып жұмыс істейтін басқа жабдыққа келтірілген залалға.



