

CAT[®]



**Пила дисковая
CAT® DX59
Руководство
по эксплуатации**

**CAT® DX59
дискілі арасы
Пайдалану бойынша
нұсқаулық**

Содержание

Общие предупреждения по технике безопасности при работе с электроинструментом	6
Безопасность на рабочем месте	6
Электробезопасность	6
Личная безопасность	7
Правильное использование электроинструментов	7
Использование аккумуляторных электроинструментов и уход за ними	8
Сервисное обслуживание	9
Инструкции по технике безопасности для всех видов пил	9
Процедуры резки	9
Дополнительные инструкции по технике безопасности для всех видов пил	10
Инструкции по технике безопасности для пил (дисковая пила с внутренним качающимся защитным кожухом)	11
Дополнительные правила техники безопасности для дисковой пилы	11
Предупреждения по технике безопасности для аккумуляторной батареи	11
Условные обозначения	13
Схема устройства	14
Инструкции по эксплуатации	15
Назначение	15
Сборка	15
Установка и извлечение пильного полотна (см. рис. A1, A2, A3)	15
Регулировка глубины реза (см. рис. B)	16
Регулировка угла наклона опорной плиты (см. рис. C1, C2)	16
Отверстие для удаления пыли (см. рис. D)	17
Регулировка параллельного упора (см. рис. E)	17
Эксплуатация	18
Положение рук (см. рис. F)	18
Кнопка предохранителя (см. рис. G)	18
Советы по работе с дисковой пилой	19
Обслуживание	19
Указания для аккумуляторных инструментов	19
Защита окружающей среды	19
Технические характеристики	20
Информация о вибрации	20
Правила и условия монтажа, хранения, перевозки (транспортировки), реализации и утилизации	22
Дополнительная информация	22

Мазмұны

Электр құралымен жұмыс істеу кезіндегі қауіпсіздік техникасы бойынша жалпы ескертулер	25
Жұмыс орнындағы қауіпсіздік	25
Электр қауіпсіздігі	25
Жеке қауіпсіздік	26
Электр құралдарын дұрыс пайдалану	26
Аккумуляторлық электр құралдарын пайдалану және оларға күтім жасау	27
Сервистік қызмет көрсету	27
Аралардың барлық түрлеріне арналған қауіпсіздік нұсқаулары	28
Кесу процедурасы	28
Аралардың барлық түрлеріне арналған қосымша қауіпсіздік нұсқаулары	28
Араларға арналған қауіпсіздік техникасы жөніндегі нұсқаулық (ішкі тербелмелі қорғаныс қабығы бар дискілі ара)	29
Дискілі араға арналған қосымша қауіпсіздік ережелері	30
Аккумуляторлы батареяға арналған қауіпсіздік туралы ескертулер	30
Шартты белгілер	31
Құрылғы схемасы	32
Пайдалану бойынша нұсқаулық	33
Мақсаты	33
Құрастыру	33
Аралау полотносын орнату және шешу (A1, A2, A3-суреттерін қараңыз)	33
Ксу тереңдігін реттеу (B-суретін қараңыз)	34
Тірек плитасының бұрышын реттеу (C1, C2-суреттерін қараңыз)	34
Шаңды кетіруге арналған тесік (D-суретін қараңыз)	35
Параллель тіректі реттеу (E-суретті қараңыз)	35
Пайдалану	36
Қолдың орналасуы (F-суретін қараңыз)	36
Сақтандырғыш батырмасы (G-суретін қараңыз)	36
Дискілі арамен жұмыс бойынша кеңестер	37
Қызмет көрсету	37
Аккумуляторлы құралдарға арналған нұсқаулар	37
Қоршаған ортаны қорғау	37
Техникалық сипаттамалары	38
Діріл туралы ақпарат	38
Монтаждау, сақтау, тасымалдау (тасу), өткізу және кәдеге жарату қағидалары мен шарттары	39
Қосымша ақпарат	40

Оригинальные инструкции по безопасной эксплуатации устройства

Общие предупреждения по технике безопасности при работе с электроинструментом



ПРЕДУПРЕЖДЕНИЕ! Ознакомьтесь со всеми предупреждениями по технике безопасности, инструкциями, иллюстрациями и спецификациями, прилагаемыми к этому электроинструменту.

Несоблюдение каких-либо из указанных ниже инструкций может стать причиной поражения электрическим током, пожара и (или) тяжелых травм.

Сохраните все предупреждения и инструкции для последующего обращения к ним. Термин «электроинструмент» во всех предупреждениях относится к питаемому от электросети (проводному) или от аккумуляторных батарей (беспроводному) электроинструменту.

Безопасность на рабочем месте

- Содержите рабочее место в чистоте. Беспорядок или неосвещенные участки рабочего места могут привести к несчастным случаям.
- Не работайте с этим электроинструментом в помещении, в котором находятся горючие жидкости, воспламеняющиеся газы или пыль. Во время эксплуатации, а также при включении и выключении инструмент вырабатывает искры, что может привести к воспламенению пыли или паров.
- Во время работы с электроинструментом не допускайте близко к Вашему рабочему месту детей и посторонних лиц. Вы можете потерять контроль над электроинструментом.

Электробезопасность

- Штепсельная вилка электроинструмента должна соответствовать штепсельной розетке. никоим образом не изменяйте штепсельную вилку. Не применяйте переходных штекеров для электроинструментов с защитным заземлением. Не измененные штепсельные вилки и подходящие штепсельные розетки снижают риск поражения электротоком.
- Защищайте электроинструмент от дождя и сырости. Проникновение воды в электроинструмент повышает риск поражения электротоком.
- Не допускается использовать шнур не по назначению, например, для транспортировки или подвески электроинструмента, или для вытягивания вилки из штепсельной розетки. Защищайте шнур от воздействия высоких температур, масла, острых кромок или подвижных частей электроинструмента. Поврежденный или спутанный шнур повышает риск поражения электротоком.

Личная безопасность

- Будьте внимательными, следите за тем, что Вы делаете, и продуманно начинайте работу с электроинструментом. Не пользуйтесь электроинструментом в усталом состоянии или, если Вы находитесь под влиянием наркотиков, спиртных напитков или лекарств. Один момент невнимательности при работе с электроинструментом может привести к серьезным травмам.
- Использование средств индивидуальной защиты: защитной маски, обуви на не скользящей подошве, защитного шлема или средств защиты органов слуха в зависимости от вида работы электроинструмента снижает риск получения травм.
- Предотвращайте непреднамеренное включение электроинструмента. Перед подключением электроинструмента к электропитанию и/или к аккумулятору убедитесь в выключенном состоянии электроинструмента. Не держите подсоединенный инструмент за переключатель.
- Убирайте установочный инструмент или гаечные ключи до включения электроинструмента. Инструмент или ключ, находящийся во вращающейся части электроинструмента, может привести к травмам.
- Не принимайте неестественное положение корпуса тела. Всегда занимайте устойчивое положение и держите равновесие. Благодаря этому Вы можете лучше контролировать электроинструмент в неожиданных ситуациях.
- Носите подходящую рабочую одежду. Не носите широкую одежду и украшения. Держите волосы, одежду и рукавицы вдали от движущихся частей.
- При наличии возможности установки пылеотсасывающих и пылесборных устройств проверяйте их присоединение и правильное использование. Применение пылеотсоса может снизить опасности, создаваемые пылью.
- Хорошее знание электроинструментов, полученное в результате их частого использования, не должно приводить к самоуверенности и игнорированию правил техники безопасности при работе с ними. Небрежное обращение влечет за собой риск мгновенного получения тяжелых травм.

Правильное использование электроинструментов

- Данное устройство не предназначено для использования в коммерческих целях.
- Не перегружайте электроинструмент. Используйте для Вашей работы предназначенный для этого электроинструмент. С подходящим по характеристикам электроинструментом Вы работаете лучше и надежнее в указанном диапазоне мощности.
- Не работайте с электроинструментом с неисправным выключателем. Электроинструмент, который не поддается включению или выключению, опасен и должен быть отремонтирован.
- До начала наладки электроинструмента, перед заменой принадлежностей и прекращением работы отключайте штепсельную вилку от розетки сети и/или выньте аккумулятор. Это предотвращает непреднамеренное включение электроинструмента..
- Храните электроинструмент в недоступном для детей месте и не позволяйте работать с инструментом людям, не знакомым с данной инструкцией или не имеющим соответствующих навыков работы с такого рода инструментами. Электроинструмент представляет опасность в руках неопытных пользователей.
- Проводите обслуживание электроинструментов и принадлежностей.

- Проверьте движущиеся детали на точность совмещения или заклинивание, поломку либо какие-либо другие условия, которые могут негативно повлиять на эксплуатацию электроинструмента. В случае обнаружения повреждений, прежде чем приступить к эксплуатации электроинструмента, его нужно отремонтировать. Не пытайтесь выполнить ремонт самостоятельно, обратитесь в авторизованный сервисный центр. Большинство несчастных случаев происходит из-за электроинструментов, которые не обслуживаются должным образом.
- Необходимо содержать режущий инструмент в хорошо заточенном и чистом состоянии. Вероятность заклинивания инструмента, за которым следят должным образом и который хорошо заточен, значительно меньше, а работать с ним легче.
- Используйте данный электроинструмент, а также принадлежности, рабочие инструменты, насадки и т. п. в соответствии с этими инструкциями и с учетом условий и специфики работы. Использование электроинструмента для выполнения операций, для которых он не предназначен, может привести к возникновению опасных ситуаций.
- Замасленные рукоятки и поверхности для хвата сразу же очищайте — они должны быть сухими и чистыми. Скользкие рукоятки и поверхности для хвата не обеспечивают безопасное управление и контроль электроинструмента в непредвиденных ситуациях.

Использование аккумуляторных электроинструментов и уход за ними

- Для зарядки аккумуляторной батареи используйте только указанное изготовителем зарядное устройство. Применение зарядного устройства определенного типа для зарядки других батарей может привести к возгоранию.
- Используйте для электроинструмента только батареи указанного типа. Применение других аккумуляторных батарей может стать причиной травмы и возгорания.
- Избегайте попадания внутрь неиспользуемой батареи скрепок, монет, ключей, гвоздей, болтов или других мелких металлических предметов, которые могут вызывать замыкание ее контактов. Короткое замыкание контактов батареи может привести к возгоранию или получению ожогов.
- При повреждении батареи из нее может вытечь электролит; избегайте контакта с ним. При случайном контакте с электролитом смойте его водой. При попадании электролита в глаза обратитесь за медицинской помощью. Жидкость, находящаяся внутри батареи, может вызывать раздражение или ожоги.
- Не используйте поврежденную или измененную аккумуляторную батарею. Поврежденные или измененные аккумуляторные батареи могут функционировать непредсказуемо и стать причиной возгорания, взрыва или травмирования.
- Не подвергайте аккумуляторную батарею воздействию огня или слишком высоких температур. Огонь или температура свыше 130 °C могут спровоцировать взрыв аккумуляторной батареи.

- Соблюдайте все указания по зарядке и никогда не заряжайте аккумуляторную батарею или аккумуляторный инструмент вне температурного диапазона, указанного в руководстве по эксплуатации. Неправильная зарядка или зарядка вне указанного в руководстве по эксплуатации температурного диапазона могут привести к разрушению аккумуляторной батареи и повышают опасность возгорания.

Сервисное обслуживание

- Обслуживание электроинструмента должно выполняться авторизованным сервисным центром и только с использованием оригинальных запчастей. Это позволит обеспечить безопасность обслуживаемого электроинструмента.
- Запрещается выполнять обслуживание поврежденных аккумуляторных батарей. Все технические работы с аккумуляторами должны выполняться только изготовителем или авторизованными сервисными мастерами.

Инструкции по технике безопасности для всех видов пил

Процедуры резки



ОПАСНОСТЬ. Держите руки вне зоны резки и зоны пыльного полотна.

Другой рукой держите дополнительную рукоятку или корпус двигателя.

Если удерживать инструмент обеими руками, они не будут травмированы пыльным полотном.

- Не заводите руки под заготовку. Кожа не сможет защитить вас от пыльного полотна под заготовкой.
- Отрегулируйте глубину пиления в соответствии с толщиной заготовки. Под заготовкой пыльное полотно должно выступать на расстояние меньше полной высоты зубца.
- Во время пиления никогда не держите заготовку руками и не кладите ее себе на ноги. Закрепите заготовку на устойчивом основании. Важно обеспечить надежную опору для заготовки, чтобы свести к минимуму риск соприкосновения с телом, заклинивания полотна или потерю контроля.
- При выполнении работ, при которых рабочий инструмент может задеть скрытую электропроводку, держите электроинструмент за изолированные поверхности. При контакте с находящимся под напряжением проводом на металлических частях электроинструмента может появиться напряжение, что может стать причиной удара электрическим током.
- При продольном пилении всегда используйте направляющую планку или шину. Это повышает точность реза и снижает вероятность заклинивания полотна.
- Всегда используйте пыльные полотна с осевым присоединительным отверстием подходящего размера и формы (ромбовидная или круглая). Полотна, имеющие неподходящее крепление, вращаются неравномерно, что ведет к потере контроля.
- Никогда не используйте поврежденные или неподходящие шайбы или болт для крепления полотна. Шайбы и болт для крепления полотна были разработаны специально для данной пилы, чтобы обеспечить оптимальную производительность и безопасность работы.

Дополнительные инструкции по технике безопасности для всех видов пил

Обратный удар и соответствующие предупреждения

Обратный удар — это внезапная реакция на защемление, заклинивание или смещение пильного полотна, в результате чего пила выходит из-под контроля и выскакивает из заготовки в сторону оператора.

Когда полотно застряло или заклинило в зажатом пропиле, оно останавливается, а противодействующая сила двигателя быстро выбрасывает инструмент назад в сторону оператора.

В случае изгиба или перекоса пильного полотна в разрезе зубцы с задней стороны полотна могут начать врезаться в верхнюю поверхность заготовки, из-за чего полотно выскакивает из пропила назад в сторону оператора.

Обратный удар является следствием неправильного использования пилы или ошибки оператора. Он может быть предотвращен описанными ниже мерами предосторожности.

- Крепко держите пилу, при этом руки должны занять положение, в котором можно противодействовать силам обратного удара. Ваше тело должно находиться с любой стороны от пильного полотна, но не на одной линии с ним. Обратный удар может привести к отскоку пилы назад, однако оператор может контролировать силы обратного удара, приняв надлежащие меры предосторожности.
- При заклинивании пильного полотна и при перерыве в работе отпустите курок и удерживайте пилу неподвижно в материале до полной остановки полотна. Никогда не пытайтесь вынуть еще работающую пилу из разреза или потянуть ее назад, так как это может привести к обратному удару. Установите и устраните причину заклинивания.
- При возобновлении работы над заготовкой отцентрируйте пильное полотно в пропиле так, чтобы зубья не соприкасались с материалом. Если пильное полотно заклинит, оно может выскочить вверх или отскочить от заготовки при возобновлении работы пилы.
- Крупные заготовки должны быть надежно подперты, чтобы снизить опасность обратного удара при заклинивании пильного полотна. Большие заготовки могут прогибаться под собственным весом. Заготовка должна подпираться с обеих сторон, как вблизи разреза, так и по краям.
- Не используйте тупые или поврежденные полотна. Незаточенные или неправильно установленные пильные полотна дают узкий пропил, вызывающий чрезмерное трение, заклинивание полотна и обратный удар.
- Перед выполнением реза необходимо затянуть и зафиксировать рычаги блокировки для регулировки угла наклона и глубины пильного полотна. Смещение регулировки полотна во время резания может вызвать заклинивание и обратный удар.
- Будьте особенно осторожны при выполнении разрезов в стенах или других слепых зонах. При попадании на какие-либо предметы погружающееся пильное полотно может вызвать обратный удар.

Инструкции по технике безопасности для пил (дисковая пила с внутренним качающимся защитным кожухом)

Функция нижнего защитного кожуха

- Перед каждым использованием проверяйте правильность закрытия нижнего защитного кожуха. Эксплуатируйте пилу только в том случае, если нижний кожух движется свободно и закрывается мгновенно. Никогда не зажимайте и не закрепляйте нижний кожух в открытом положении. При случайном падении пилы нижний кожух может погнуться. Поднимите нижний защитный кожух с помощью тяговой рукоятки и убедитесь, что он движется свободно и не касается пыльного полотна или какой-либо другой части при всех углах и глубинах резания.
- Проверьте работу пружины нижнего кожуха. Если кожух и пружина работают неправильно, их необходимо отремонтировать перед использованием инструмента. Нижний защитный кожух может двигаться медленно из-за поврежденных деталей, липких отложений или скопления мусора.
- Нижний защитный кожух можно убрать вручную только для специальных разрезов, например «погружных» и «сложных» разрезов. Поднимите нижний защитный кожух с помощью тяговой рукоятки, а сразу после вхождения полотна в материал нижний кожух нужно отпустить. При всех остальных видах пиления нижний кожух должен срабатывать автоматически.
- Прежде чем положить пилу на стол или на пол, всегда проверяйте, закрыто ли полотно нижним кожухом. Незакрытое пыльное полотно, вращающееся по инерции, приведет к тому, что пила будет двигаться назад, разрезая предметы на своем пути. Обратите внимание на время, необходимое для остановки полотна после отпущения выключателя.

Дополнительные правила техники безопасности для дисковой пилы

1. Используйте только рекомендованные производителем пыльные полотна, соответствующие стандарту EN 847-1, которые предназначены для дерева и аналогичных материалов.
2. Не используйте абразивные круги.
3. Диаметр используемых пыльных полотен должен соответствовать маркировке.
4. Подберите подходящее пыльное полотно для разрезаемого материала.
5. Используйте только пыльные диски, на которых указана скорость, равная соответствующему значению на инструменте или превышающая его.

Предупреждения по технике безопасности для аккумуляторной батареи

- Не разбирайте, не вскрывайте и не измельчайте аккумуляторную батарею или ее элементы.
- Не подвергайте аккумуляторную батарею механическим ударам.
- В случае протечки батареи не допускайте попадания жидкости на кожу или в глаза. В случае контакта с этой жидкостью промойте пораженный участок большим количеством воды и обратитесь за медицинской помощью.

- Не допускайте короткого замыкания аккумуляторной батареи. Не сваливайте аккумуляторные батареи в коробку или ящик для хранения как попало, при этом в батарее может произойти короткое замыкание, вызванное другой батареей или проводящими материалами. Избегайте попадания внутрь неиспользуемой батареи скрепок, монет, ключей, гвоздей, болтов или других мелких металлических предметов, которые могут вызывать замыкание ее контактов. Короткое замыкание контактов батареи может привести к возгоранию или получению ожогов.
- Не подвергайте аккумуляторную батарею воздействию тепла или огня. Не храните ее под прямыми солнечными лучами.
- Держите аккумуляторную батарею чистой и сухой.
- В случае загрязнения протрите контакты аккумуляторной батареи чистой сухой тканью.
- Перед использованием аккумуляторную батарею необходимо зарядить. Всегда следуйте данной инструкции и применяйте правильную процедуру зарядки.
- Не оставляйте аккумуляторную батарею на зарядке, когда она не используется.
- После длительного хранения может потребоваться несколько раз зарядить и разрядить аккумуляторную батарею для достижения максимальной эффективности.
- Для зарядки аккумуляторной батареи используйте только зарядное устройство, указанное компанией Cat®. Не используйте никаких других зарядных устройств, кроме специально предназначенных для этого оборудования.
- Не применяйте аккумуляторные батареи, не предназначенные для данного оборудования.
- Храните аккумуляторную батарею в недоступном для детей месте.
- Сохраните оригинальную документацию по продукту для дальнейшего использования.
- Извлекайте батарею из оборудования, когда оно не используется.
- Утилизируйте батарею надлежащим образом.
- Не смешивайте в устройстве элементы разных производителей, емкости, размера или типа.
- Держите аккумуляторную батарею подальше от микроволновых печей и избегайте воздействия на нее высокого давления.

Срок службы изделия составляет 5 лет. Указанный срок службы действителен при соблюдении потребителем требований настоящего руководства.

Перечень критических отказов:

- не использовать при сильном искрении;
- не использовать при появлении сильной вибрации;
- не использовать с перебитым или оголённым электрическим кабелем;
- не использовать при появлении дыма непосредственно из корпуса изделия.

Возможные ошибочные действия персонала:

- не использовать с поврежденной рукояткой или поврежденным защитным кожухом;
- не использовать на открытом пространстве во время дождя;
- не включать при попадании воды в корпус.

Критерии предельных состояний:

- перетёрт или повреждён электрический кабель;
- поврежден корпус изделия.

Условные обозначения



Чтобы снизить риск получения травмы, пользователь должен изучить инструкцию по эксплуатации



Предупреждение



Надевайте средства для защиты глаз



Надевайте средства для защиты органов слуха



Надевайте противопылевой респиратор



Надевайте защитные перчатки



Двойная изоляция



Блокировка



Разблокировка



Отходы электрических изделий запрещено выбрасывать вместе с бытовыми отходами. Для утилизации обращайтесь в соответствующие службы при их наличии. За информацией по поводу утилизации обращайтесь к местным органам власти или продавцу.

Схема устройства

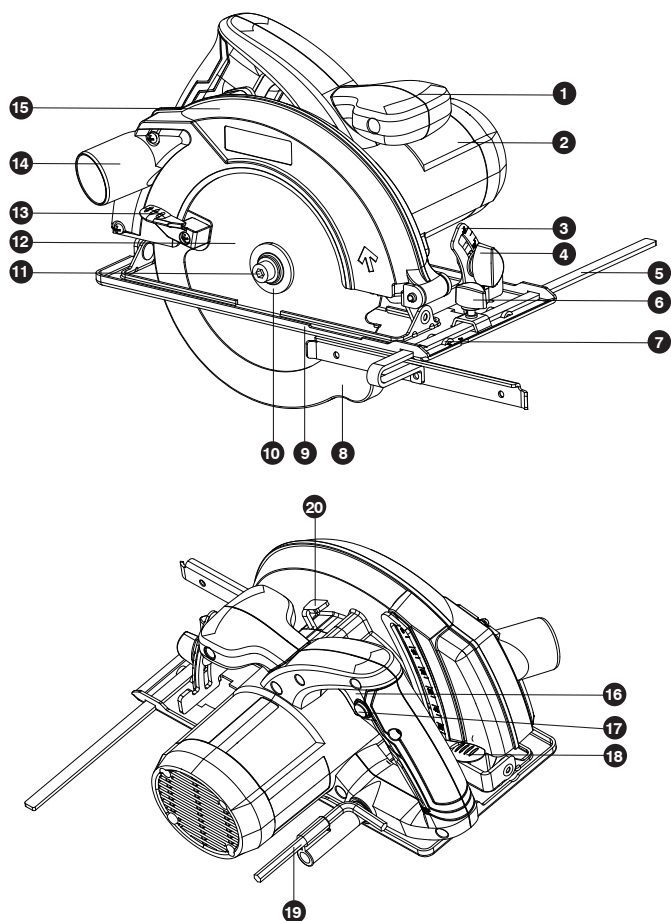

1. Передняя рукоятка.
2. Корпус двигателя.
3. Шкала наклона подошвы.
4. Фиксатор наклона подошвы.
5. Параллельный упор.
6. Ручка фиксатора параллельного упора.
7. Вырез направляющей для резки.
8. Нижний защитный кожух пильного полотна.
9. Подошва.
10. Наружный фланец.
11. Болт пильного полотна.
12. Пильное полотно.
13. Рычаг нижнего защитного кожуха.
14. Переходник для пылесоса.
15. Неподвижный защитный кожух.
16. Выключатель.
17. Кнопка предохранителя.
18. Рычаг регулировки глубины резания.
19. Шестигранный ключ.
20. Кнопка фиксации шпинделя.

* В стандартный комплект поставки входят не все указанные на иллюстрациях или в описании принадлежности.

Инструкции по эксплуатации



ПРИМЕЧАНИЕ. Перед использованием инструмента внимательно прочитайте инструкцию.

Назначение

Дисковая (циркулярная) пила предназначена для продольного, а также поперечного распила древесины, материалов из древесины — фанеры, ДСП, ОСП, МДФ, других композитных материалов, пластика.

Сборка

Установка и извлечение пильного полотна (см. рис. А1, А2, А3)

Нажмите кнопку фиксации шпинделя и с помощью шестигранного ключа ослабьте и извлеките болт пильного диска (11). Снимите внешний фланец (10). Поверните нижний защитный кожух по часовой стрелке, нажав на его рычаг, чтобы снять старое полотно (12). Установите новое полотно. Убедитесь, что центральное отверстие полотна расположено на внутреннем фланце (а), а стрелка на полотне указывает в том же направлении, что и стрелка на неподвижном кожухе. Установите внешний фланец и болт полотна на центральное отверстие. Снова нажмите кнопку фиксации шпинделя и затяните болт от руки, а затем еще на 1/4 оборота с помощью шестигранного ключа. Проверьте, надежно ли зажато полотно.

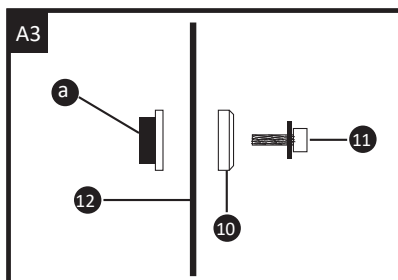
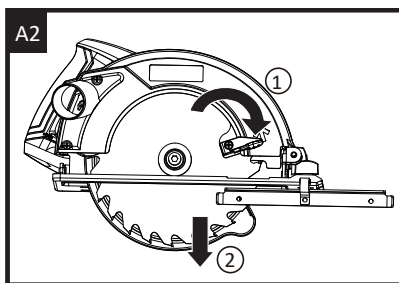
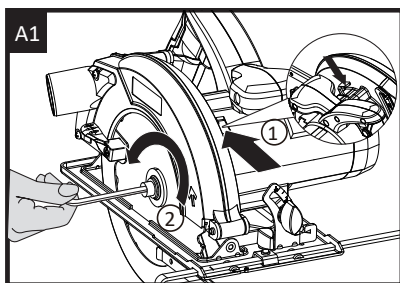



ПРЕДУПРЕЖДЕНИЕ. Зубья пильного полотна очень острые.

Для достижения наилучших результатов при пилении используйте пильное полотно, подходящее для данного материала и обеспечивающее требуемое качество пиления.

Регулировка глубины реза (см. рис. В)

Поднимите фиксатор глубины реза и корпус пилы по направлению от опорной плиты. Установите глубину реза с помощью шкалы и до упора нажмите на рычаг. Всегда добавляйте 3 мм к глубине реза, чтобы пильное полотно могло пройти материал насквозь.

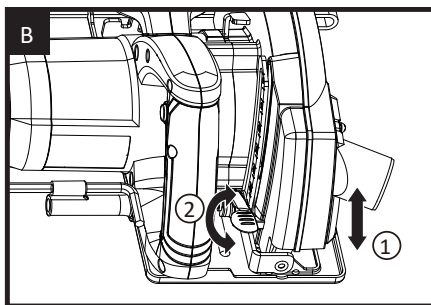

Регулировка угла наклона опорной плиты (см. рис. C1, C2)

Поверните фиксатор наклона опорной плиты в направлении против часовой стрелки, чтобы освободить шкалу наклона. Наклоняйте опорную плиту в направлении от инструмента до тех пор, пока на шкале наклона не будет установлен требуемый угол реза. Затяните фиксатор угла наклона, повернув его по часовой стрелке. Не используйте шкалу глубины реза при выполнении косых резов из-за возможной неточности.

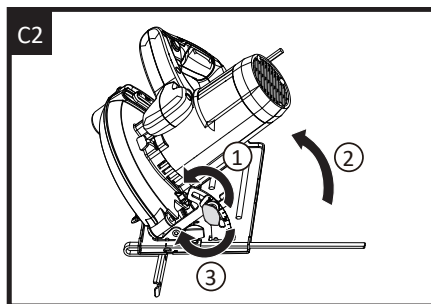
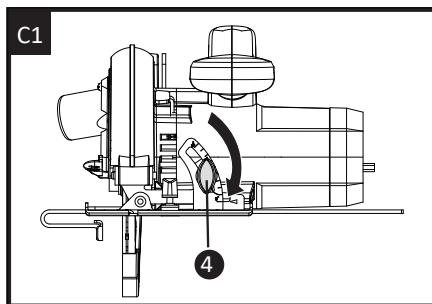

Отверстие для удаления пыли (см. рис. D)

Закрепите переходник для пылесоса на отверстии для удаления пыли до фиксации. Дополнительно прикрепите переходник для пылесоса к неподвижному кожуху двумя винтами. Подсоедините подходящий шланг пылесоса непосредственно к переходнику.

Регулярно чистите переходник для пылесоса для обеспечения оптимального удаления пыли. Используйте пылесос, подходящий для обрабатываемого материала.

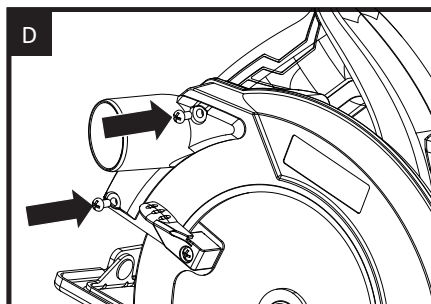

Регулировка параллельного упора (см. рис. E)

Параллельный упор используется для выполнения пропилов, идущих параллельно кромке заготовки на выбранном расстоянии. Проденьте кронштейн параллельного упора через зажим для достижения требуемого расстояния резания, а затем затяните ручку фиксатора, чтобы закрепить упор. Его можно использовать с обеих сторон опорной плиты. Для прямых резов используйте направляющую метку для угла 0° , совместив ее со шкалой параллельного упора. Для реза под углом 45° используйте направляющую метку для угла 45° , совместив ее со шкалой параллельного упора. Надежно зажмите параллельный упор.

ПРИМЕЧАНИЕ. Лучше всего сделать пробный рез.

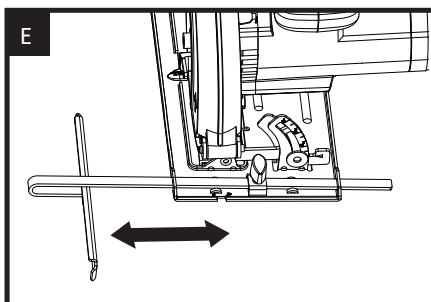

Эксплуатация

Положение рук (см. рис. F)

Во время работы всегда крепко удерживайте пилу обеими руками.

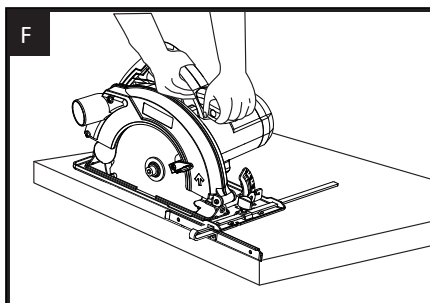

Кнопка предохранителя (см. рис. G)

Чтобы предотвратить случайный запуск, выключатель находится в заблокированном состоянии. Нажмите кнопку предохранителя и затем выключатель, после чего отпустите кнопку предохранителя. Теперь выключатель находится во включенном положении. Для отключения просто отпустите выключатель.

После выключения пильное полотно может продолжать вращаться. Прежде чем положить инструмент, дождитесь его полной остановки.

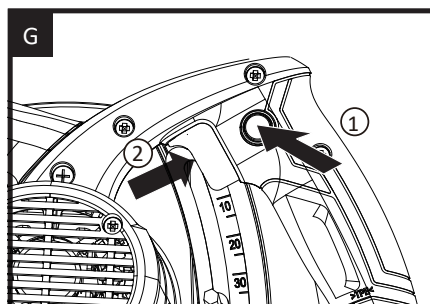

Советы по работе с дисковой пилой

Если ваш электроинструмент становится слишком горячим, дайте ему поработать без нагрузки в течение 2–3 минут, чтобы охладить двигатель. Избегайте длительной эксплуатации на очень низких скоростях. Всегда используйте пильное полотно, подходящее для разрезаемого материала и его толщины. Качество реза будет улучшаться по мере увеличения количества зубьев на полотне. Всегда следите за тем, чтобы заготовка была надежно закреплена или зажата, чтобы предотвратить ее смещение. Крупные заготовки должны быть подперты вблизи от линии реза. Любое смещение материала может негативно повлиять на пиление. Поскольку зубья при резании двигаются снизу вверх, «вырывание» материала происходит с верхней поверхности или краев заготовки. Поэтому при пилении располагайте заготовку верхней стороной вниз. Слишком быстрая подача может значительно снизить производительность инструмента и сократить срок службы пильного полотна. Чтобы избежать сколов, всегда кладите заготовку лицевой стороной вниз. Используйте только острые пильные полотна подходящего типа.

Обслуживание

Извлеките аккумуляторную батарею из инструмента перед выполнением любых регулировок, обслуживания или ремонта.

Этот электроинструмент не нуждается в дополнительной смазке или обслуживании. В этом электроинструменте нет деталей, обслуживаемых пользователем. Никогда не используйте воду или химические чистящие средства для очистки электроинструмента. Протирайте его сухой тканью. Всегда храните электроинструмент в сухом месте. Следите за чистотой вентиляционных отверстий двигателя. Не допускайте попадания пыли на какие-либо органы управления. Иногда через вентиляционные отверстия видны искры. Это нормально и не повредит электроинструмент.

Указания для аккумуляторных инструментов

Диапазон температуры окружающей среды при использовании и хранении инструмента и аккумуляторной батареи составляет от 0 до 45 °С. Рекомендуемый диапазон температуры окружающей среды для зарядного устройства во время зарядки составляет от 0 до 40 °С.

Защита окружающей среды



Отходы электрических изделий запрещено выбрасывать вместе с бытовыми отходами. Для утилизации обращайтесь в соответствующие службы при их наличии. За информацией по поводу утилизации обращайтесь к местным органам власти или продавцу.

Технические характеристики

Модель	DХ59
Параметры сети	220–240 В ~ 50 Гц
Потребляемая мощность	1400 Вт
Число оборотов	5800 об/мин
Класс защиты	□/II
Диаметр диска	185 мм
Посадочный диаметр диска	16 мм
Глубина пропила при 90°	65 мм
Глубина пропила при 45°	45 мм
Угол регулировки подошвы	0–45°
Класс защиты	□/II
Вес	4,06 кг

Информация о шуме

Уровень вибрации в режиме распила древесины ($K=1,5$), m/c^2	1,62 (при использовании основной рукоятки); 3,32 (при использовании дополнительной рукоятки)
Надевайте средства для защиты органов слуха.	

Информация о вибрации

Общие значения вибрации (векторная сумма по трем осям), определенные в соответствии со стандартом EN 62841:	
Величина вибрации:	Пиление дерева: $a_{h,w} = 1,62 m/c^2$ (основная рукоятка) Пиление дерева: $a_{h,w} = 3,32 m/c^2$ (дополнительная рукоятка) Неопределенность $K = 1,5 m/c^2$

Заявленный совокупный уровень вибрации и заявленный уровень шума были измерены в соответствии со стандартным методом испытаний и могут быть использованы для сравнения одного инструмента с другим.

Кроме того, заявленный совокупный уровень вибрации можно использовать для предварительной оценки воздействия.



ПРЕДУПРЕЖДЕНИЕ. Уровни вибрации и шума при фактическом использовании электроинструмента могут отличаться от заявленного значения в зависимости от способов применения инструмента и особенно от типа обрабатываемой заготовки с учетом приведенных ниже примеров и других вариантов использования инструмента.

Способы использования инструмента и разрезаемые или просверливаемые материалы.

Обслуживание инструмента и поддержание его в хорошем состоянии. Использование для электроинструмента подходящей рабочей оснастки, которая имеет надлежащую остроту и находится в хорошем состоянии.

Плотность захвата ручек и использование антивибрационных и противозумных принадлежностей (при наличии).

Использование инструмента в соответствии с его конструктивными особенностями и настоящими инструкциями.

При ненадлежащем применении этот инструмент может вызвать вибрационную болезнь.



ПРЕДУПРЕЖДЕНИЕ. Оценка уровня воздействия в реальных условиях использования должна также учитывать все части рабочего цикла, такие как время, когда инструмент выключен и когда он работает на холостом ходу, но фактически не используется. Это может значительно снизить уровень воздействия за весь рабочий период.

Помогите свести риск воздействия вибрации и шума к минимуму.

Всегда используйте острые диски.

Обслуживайте этот инструмент в соответствии с данными инструкциями и хорошо смазывайте (для изделий, в которых это применимо).

Если инструмент планируется использовать регулярно, приобретите антивибрационные и противозумные принадлежности.

Спланируйте свой рабочий график так, чтобы распределить использование любого инструмента с высоким уровнем вибрации на несколько дней.

Комплектация

Пила дисковая, шестигранный ключ, пильный диск по дереву, параллельный упор, адаптер для пылесоса, руководство по эксплуатации.

Мы рекомендуем приобретать принадлежности в том же магазине, где был приобретен сам инструмент. Дополнительную информацию см. на упаковке принадлежности. Персонал магазина может помочь вам и дать совет.

Правила и условия монтажа, хранения, перевозки (транспортировки), реализации и утилизации

- Устройство не требует какого-либо монтажа или постоянной фиксации.
- Хранение устройства должно производиться в упаковке в отапливаемых помещениях у изготовителя и потребителя при температуре воздуха от 0 °С до 45 °С и относительной влажности воздуха не более 80%. В помещениях не должно быть агрессивных примесей (паров кислот, щелочей), вызывающих коррозию.
- Перевозка устройства должна осуществляться в сухой среде.
- Устройство требует бережного обращения, оберегайте его от воздействия пыли, грязи, ударов, огня и т.д.
- Реализация устройства должна производиться в соответствии с местным законодательством.
- После окончания срока службы изделия его нельзя выбрасывать вместе с обычным бытовым мусором. Вместо этого оно подлежит сдаче на утилизацию в соответствующий пункт приема электрического и электронного оборудования для последующей переработки и утилизации в соответствии с федеральным или местным законодательством. Обеспечивая правильную утилизацию данного продукта, вы помогаете сберечь природные ресурсы и предотвращаете ущерб для окружающей среды и здоровья людей, который возможен в случае ненадлежащего обращения. Более подробную информацию о пунктах приема и утилизации данного продукта можно получить в местных муниципальных органах или на предприятии по вывозу бытового мусора.
- При обнаружении неисправности устройства следует немедленно обратиться в авторизованный сервисный центр или утилизировать устройство.

Дополнительная информация

Изготовитель: Позитэк Тэкнолоджи (Чайна) Ко., Лтд.
№ 18, шоссе Дунван, промпарк Сучжоу, пров. Цзянсу, Китай.

Manufacturer: Positec Technology (China) Co., Ltd.
Китай, № 18, Dongwang Road, Suzhou Industrial Park, Jiangsu Province.

Сделано в Китае.

Импортер в России / уполномоченное изготовителем лицо: ООО «Атлас».
690068, Россия, Приморский край, г. Владивосток, проспект 100-летия Владивостока, дом 155, корпус 3, офис 5.

Адрес электронной почты: atlas.llc@mail.dlogistix.com

Товар соответствует требованиям ТР ТС (ЕАЭС).

Внешний вид изделия, его комплектация и характеристики могут подвергаться изменениям без предварительного уведомления.

TM: CAT®.



Товар изготовлен (мм.гггг.) / Тауар жасалған күні (аа.жжжж): _____

V.6

Гарантийный талон

SN/IMEI: _____

Дата постановки на гарантию: _____

Производитель гарантирует бесперебойную работу устройства в течение всего гарантийного срока, а также отсутствие дефектов в материалах и сборке. Гарантийный период исчисляется с момента приобретения изделия и распространяется только на новые продукты.

В гарантийное обслуживание входит бесплатный ремонт или замена элементов, вышедших из строя не по вине потребителя в течение гарантийного срока при условии эксплуатации изделия согласно руководству пользователя. Ремонт или замена элементов производится на территории уполномоченных сервисных центров.

Срок гарантии: 36 месяцев.

Срок эксплуатации: 60 месяцев.

Актуальный список сервисных центров по адресу:

<https://www.dns-shop.ru/technical-support/>

Гарантийные обязательства и бесплатное сервисное обслуживание не распространяются на перечисленные ниже принадлежности, входящие в комплектность товара, если их замена не связана с разборкой изделия:

- Элементы питания (батарейки) для ПДУ (Пульт дистанционного управления).
- Соединительные кабели, антенны и переходники для них, наушники, микрофоны, устройства «HANDS-FREE»; носители информации различных типов, программное обеспечение (ПО) и драйверы, поставляемые в комплекте (включая, но не ограничиваясь ПО, предустановленным на накопитель на жестких магнитных дисках изделия), внешние устройства ввода-вывода и манипуляторы.
- Чехлы, сумки, ремни, шнуры для переноски, монтажные приспособления, инструменты, документацию, прилагаемую к изделию.
- Расходные материалы и детали, подвергающиеся естественному износу.



Производитель не несёт гарантийных обязательств в следующих случаях:

- Истек Гарантийный срок.
- Если изделие, предназначенное для личных (бытовых, семейных) нужд, использовалось для осуществления предпринимательской деятельности, а также в иных целях, не соответствующих его прямому назначению.
- Производитель не несет ответственности за возможный материальный, моральный и иной вред, понесенный владельцем изделия и/или третьими лицами, вследствие нарушения требований руководства пользователя при использовании, не соблюдения рекомендаций по установке и обслуживанию изделия, правил подключения (короткие замыкания, возникшие также в результате воздействия несоответствующего сетевого напряжения, как на само изделие, так и на изделия, сопряженные с ним), хранении и транспортировки изделия.
- Все случаи механического повреждения: сколы, трещины, деформации, следы ударов, вмятины, замятия и др., полученные в процессе эксплуатации изделия.
- Имеются следы сторонней модификации, несанкционированного ремонта лицами, не уполномоченными для проведения таких работ. Если дефект вызван изменением конструкции или схемы изделия, подключением внешних устройств, не предусмотренных Производителем, использованием устройства, не имеющего сертификата соответствия согласно законодательству Российской Федерации.
- Если дефект изделия вызван действием непреодолимой силы (природных стихий, пожаров, наводнений, землетрясений, бытовых факторов и прочих ситуаций, не зависящих от Производителя), либо действиями третьих лиц, которые Производитель не мог предвидеть.
- Дефект вызван попаданием внутрь изделия посторонних предметов, инородных тел, веществ, жидкостей, насекомых или животных, воздействием агрессивных сред, высокой влажности, высоких температур, которые привели к полному или частичному выходу из строя изделия.
- Отсутствует или не соответствует идентификация изделия (серийный номер). Если повреждения (недостатки) вызваны воздействием вредоносного программного обеспечения; установкой, сменой или удалением паролей (кодов), приведшим к отсутствию доступа к программным ресурсам изделия, без возможности их сброса/восстановления, ввиду отсутствия предоставления данной услуги поставщиком ПО.
- Если дефекты работы вызваны несоответствием стандартам или техническим регламентам питающих, кабельных, телекоммуникационных сетей, мощности радиосигнала, в том числе из-за особенностей рельефа и других подобных внешних факторов, использования изделия на границе или вне зоны действия сети.
- Если повреждения вызваны использованием нестандартных (неоригинальных) и/или некачественных (поврежденных) расходных материалов, принадлежностей, запасных частей, элементов питания, носителей информации различных типов (включая, CD, DVD диски, карты памяти, SIM карты, картриджи).
- Если недостатки вызваны получением, установкой и использованием несовместимого контента (мелодии, графика, видео и другие файлы, приложения Java и подобные им программы).
- На ущерб, причиненный другому оборудованию, работающему в сопряжении с данным изделием.



Құрылғыны қауіпсіз пайдалану туралы түпнұсқа нұсқаулар

Электр құралымен жұмыс істеу кезіндегі қауіпсіздік техникасы бойынша жалпы ескертулер



ЕСКЕРТУ! Осы электр құралына қатысты барлық қауіпсіздік ескертулерімен, нұсқаулықтармен, суреттермен және техникалық сипаттамалармен танысыңыз. Төменде көрсетілген нұсқаулықтардың кез-келгенін сақтамау электр тогының соғуына, өртке және (немесе) ауыр жарақатқа әкелуі мүмкін.

Кейіннен оларға жүгіну үшін барлық ескертулер мен нұсқауларды сақтаңыз. «Электр құралы» термині барлық ескертулерде электр желісінен (сымды) немесе аккумуляторлық батареялардан (сымсыз) берілетін электр құралына қатысты.

Жұмыс орнындағы қауіпсіздік

- Жұмыс орнын таза ұстаңыз. Жұмыс орнындағы тәртіпсіздік немесе жарықсыз учаскелер жазатайым оқиғаларға әкелуі мүмкін.
- Бұл электр құралымен жанғыш сұйықтықтар, жанғыш газдар немесе шаң бар бөлмеде жұмыс жасамаңыз. Пайдалану кезінде, сондай-ақ қосу және өшіру кезінде құрал ұшқын шығарады, бұл шаң мен будың тұтануына әкелуі мүмкін.
- Электр құралымен жұмыс істеу кезінде балалар мен бөгде адамдардың жұмыс орнына жақын болуына жол бермеңіз.

Электр қауіпсіздігі

- Электр құралының штепсельдік ашасы штепсельдік розеткаға сәйкес келуі тиіс. Штепсельді ешқандай жолмен өзгертпеңіз. Жерге тұйықталған электр құралдарына өтпелі штепсельдерді қолданбаңыз. Өзгертілмеген штепсельдік штепсельдер мен қолайлы штепсельдік розеткалар электр тогының соғу қаупін азайтады.
- Электр құралын жаңбыр мен ылғалдан қорғаңыз. Электр құралына судың енуі электр тогының соғу қаупін арттырады.
- Шнурды мақсатынан тыс, мысалы, электр құралын тасымалдау немесе ілу үшін немесе штепсельдік розеткадан ашаны тарту үшін пайдалануға жол берілмейді. Сымды жоғары температура, май, өткір жиектер немесе электр құралының қозғалмалы бөліктерінен қорғаңыз. Зақымдалған немесе оралған сым электр тогының соғу қаупін арттырады.

Жеке қауіпсіздік

- Мұқият болыңыз, не істеп жатқаныңызды қадағалаңыз және электр құралымен жұмысты мұқият бастаңыз. Электр құралын шаршаған күйде пайдаланбаңыз немесе егер сіз есірткінің, спирттің немесе есірткінің әсерінен болсаңыз. Электр құралымен жұмыс істеу кезінде немқұрайлылықтың бір сәті ауыр жарақатқа әкелуі мүмкін.
- Жеке қорғану құралдарын: қорғаныс маскасын, сырғымайтын табаны бар аяқ киімді, қорғаныс шлемін немесе электр аспабының жұмыс түріне байланысты есту органдарын қорғау құралдарын пайдалану жарақат алу қаупін азайтады.
- Электр құралын байқаусызда қосуға жол бермеңіз. Электр құралын электр қуатына және/немесе аккумуляторға қоспас бұрын электр құралының ажыратылған күйіне көз жеткізіңіз. Ажыратқышқа қосылған құралды қолмен ұстамаңыз.
- Электр құралын қосқанға дейін орнату құралын немесе кілттерді алыңыз. Электр құралының айналмалы бөлігінде орналасқан құрал немесе кілт жарақатқа әкелуі мүмкін.
- Дененің табиғи емес жағдайын қабылдамаңыз. Әрқашан тұрақты позицияға ие болыңыз және тепе-теңдікті сақтаңыз. Осының арқасында сіз күтпеген жағдайларда электр құралын жақсы басқара аласыз.
- Тиісті жұмыс киімін киіңіз. Кең киім кимеңіз және әшекейлер тақпаңыз. Шашты, киім мен қолғапты қозғалмалы бөліктерден аулақ ұстаңыз.
- Шаң соратын және шаң жинайтын құрылғыларды орнату мүмкіндігі болса, олардың қосылуын және дұрыс пайдаланылуын тексеріңіз. Шаң сорғышты қолдану шаң тудыратын қауіпті төмендетуі мүмкін.
- Электр құралдарын жиі пайдалану нәтижесінде алынған жақсы білім олармен жұмыс істеу кезінде өзіне деген сенімділікке және қауіпсіздік ережелерін елемегуге әкелмеуі керек. Абайсызда емдеу тез арада ауыр жарақат алу қаупін тудырады.

Электр құралдарын дұрыс пайдалану

- Бұл құрылғы коммерциялық мақсатта пайдалануға арналмаған.
- Электр құралын шамадан тыс жүктемеңіз. Сіздің жұмысыңызға арналған электр құралын пайдаланыңыз. Тиісті электр құралымен сіз көрсетілген қуат диапазонында жақсы және сенімді жұмыс жасайсыз.
- Ақаулы ажыратқышы бар электр құралымен жұмыс жасамаңыз. Қосуға немесе өшіруге болмайтын электр құралы қауіпті және оны жөндеу керек.
- Электр құралын баптау басталғанға дейін керек-жарақтарды ауыстыру және жұмысты тоқтату алдында штепсель айырын желі розеткасынан ажыратыңыз және/немесе аккумуляторды алыңыз. Бұл электр құралының абайсызда қосылуына жол бермейді.
- Электр құралын балалардың қолы жетпейтін жерде сақтаңыз және осы нұсқаулықпен таныс емес немесе осындай құралдармен жұмыс істеудің тиісті дағдылары жоқ адамдарға құралмен жұмыс істеуге рұқсат бермеңіз. Электр құралы тәжірибесіз пайдаланушылардың қолында қауіпті.
- Электр құралдары мен керек-жарақтарға қызмет көрсетіңіз.
- Жылжымалы бөлшектерді біріктірудің немесе кептелудің, сынудың немесе электр құралының жұмысына теріс әсер етуі мүмкін басқа жағдайлардың дәлдігін тексеріңіз. Зақым анықталған жағдайда, электр құралын іске қоспас бұрын оны жөндеу керек. Жөндеуді өзіңіз жасамаңыз, уәкілетті қызмет

көрсету орталығына хабарласыңыз. Жазатайым оқиғалардың көпшілігі дұрыс қызмет көрсетілмеген электр құралдарына байланысты.

- Кесу құралын жақсы өткір және таза күйде ұстау керек. Дұрыс қадағаланатын және жақсы қайралған құралдың кептелу ықтималдығы әлдеқайда аз және онымен жұмыс істеу оңайырақ.
- Осы нұсқауларға сәйкес және жұмыс шарттары мен ерекшеліктерін ескере отырып, осы электр құралын, сондай-ақ керек-жарақтарды, жұмыс құралдарын, саптамаларды және т.б. пайдаланыңыз. Электр құралын ол арналмаған операцияларды орындау үшін пайдалану қауіпті жағдайларға әкелуі мүмкін.
- Майланған тұтқалар мен ұстау беттерін дереу тазалаңыз — олар құрғақ және таза болуы керек. Сырғымалы тұтқалар мен ұстауға арналған беттер күтпеген жағдайларда электр құралын қауіпсіз басқаруды және бақылауды қамтамасыз етпейді.

Аккумуляторлық электр құралдарын пайдалану және оларға күтім жасау

- Батареяны зарядтау үшін өндіруші көрсеткен зарядтағышты ғана пайдаланыңыз. Басқа батареяларды зарядтау үшін зарядтағыштың белгілі бір түрін қолдану өртке әкелуі мүмкін.
- Электр құралы үшін тек осы типтегі батареяларды пайдаланыңыз. Қолдану басқа да аккумуляторлық батареялар себебі болуы мүмкін жарақаттар мен жану.
- Пайдаланылмаған батареяның ішіне қапсырмаларды, монеталарды, кілттерді, тырнақтарды, болттарды немесе контактілердің жабылуына әкелуі мүмкін басқа да ұсақ металл заттарды тигізбеңіз. Батарея контактілерінің қысқа тұйықталуы өртке немесе күйікке әкелуі мүмкін.
- Егер батарея зақымдалған болса, электролит одан ағып кетуі мүмкін; онымен байланыста болмаңыз. Электролитпен кездейсоқ байланыста болса, оны сумен шайыңыз. Электролит көзге тиген жағдайда медициналық көмекке жүгініңіз. Батарея ішіндегі сұйықтық тітіркенуді немесе күйікті тудыруы мүмкін.
- Зақымдалған немесе өзгертілген батареяны пайдаланбаңыз. Зақымдалған немесе өзгертілген аккумуляторлар алдын-ала жұмыс істемеуі мүмкін және өрттің, жарылыстың немесе жарақаттың пайда болуына әкелуі мүмкін.
- Аккумуляторлық батареяны отқа немесе тым жоғары температураға ұшыратпаңыз. Өрт немесе 130 °C-тан жоғары температура аккумулятордың жарылуына әкелуі мүмкін.
- Зарядтау бойынша барлық нұсқауларды орындаңыз және пайдалану нұсқаулығында көрсетілген температурадан тыс батареяны немесе аккумуляторлық құралды ешқашан зарядтамаңыз. Пайдалану нұсқаулығында көрсетілген температуралық диапазоннан тыс дұрыс емес зарядтау немесе зарядтау аккумулятордың бұзылуына әкелуі мүмкін және өрт қаупін арттырады.

Сервистік қызмет көрсету

- Электр құралына қызмет көрсетуді авторландырылған сервистік орталық және тек түпнұсқалық қосалқы бөлшектерді пайдалана отырып орындауы тиіс. Бұл қызмет көрсетілетін электр құралының қауіпсіздігін қамтамасыз етуге мүмкіндік береді.

- Бүлінген аккумулятор батареяларына қызмет көрсетуге тыйым салынады. Аккумуляторлармен барлық техникалық жұмыстарды тек өндіруші немесе уәкілетті сервистік шеберханалар жүргізуі керек.

Аралардың барлық түрлеріне арналған қауіпсіздік нұсқаулары

Кесу процедурасы



ҚАУІП. Қолыңызды кесу аймағынан және аралау аймағынан тыс жерде ұстаңыз. Екінші қолыңызбен қосымша тұтқаны немесе қозғалтқыш корпусын ұстаңыз. Егер сіз құралды екі қолыңызбен ұстасаңыз, олар ара дискісімен жарақат алмайды.

- Қолыңызды дайындаманың астына қоймаңыз. Корпус сізді дайындаманың астындағы арадан қорғай алмайды.
- Кесу тереңдігін дайындаманың қалыңдығына сәйкес реттеңіз. Дайындаманың астында аралау дискісі тістің толық биіктігінен аз қашықтықта шығуы керек.
- Аралау кезінде дайындаманы ешқашан қолыңызбен ұстамаңыз және оны аяғыңызға қоймаңыз. Қауіпсіз алынатын өнімдер мен шикізатты дайындауды орнықты негізінде. Денеге тию, дискіні кептелу немесе бақылауды жоғалту қаупін азайту үшін дайындамаға сенімді қолдау көрсету маңызды.
- Жұмыс құралы жасырын электр сымына тиіп кетуі мүмкін жұмыстарды орындау кезінде электр құралын оқшауланған беттерден ұстаңыз. Кернеулі сыммен байланысқан кезде электр құралының металл бөліктерінде кернеу пайда болуы мүмкін, бұл электр тогының соғуына әкелуі мүмкін.
- Бойлық аралау кезінде әрдайым бағыттаушы жолақты немесе шинаны қолданыңыз. Бұл кесу дәлдігін арттырады және дискінің кептелу мүмкіндігін азайтады.
- Әрқашан қолайлы мөлшерде және пішіндегі осьтік саңылауы бар аралау дискілерін қолданыңыз (гауһар тәрізді немесе дөңгелек). Дұрыс бекітілмеген дискілер біркелкі емес айналады, бұл бақылауды жоғалтуға әкеледі.
- Дискіні бекіту үшін ешқашан зақымдалған немесе жарамсыз шайбаларды немесе болтты пайдаланбаңыз. Дискіні бекітуге арналған шайбалар мен болттар оңтайлы өнімділік пен жұмыс қауіпсіздігін қамтамасыз ету үшін арнайы жасалған.

Аралардың барлық түрлеріне арналған қосымша қауіпсіздік нұсқаулары

Кері соққы және тиісті ескертулер

Кері соққы – бұл ара полотносының қысылуына, кептеліп қалуына немесе жылжуына кенеттен реакция, нәтижесінде ара бақылаудан шығып, дайындамадан операторға қарай шығады.

Диск кептеліп қалса немесе қысылған бос орынға кептеліп қалса, ол тоқтайды, ал қозғалтқыштың қарама-қарсы күші құралды операторға қарай тез лақтырады.

Кесу кезінде аралау дискісі бүгілген немесе қисайған жағдайда, дискінің артқы жағындағы тістер дайындаманың жоғарғы бетіне соғыла бастауы мүмкін, сондықтан диск арадан операторға қарай артқа қарай секіреді.

Кері соққы – араны дұрыс пайдаланбау немесе оператордың қателігі. Оны төменде сипатталған сақтық шараларымен болдырмауға болады.

- Араны мықтап ұстаңыз, ал қолдар кері соққы күштеріне қарсы тұра алатын позицияны алуы керек. Сіздің денеңіз аралау дискісінің екі жағында болуы керек, бірақ онымен бірдей емес. Кері соққы араның артқа қарай серпілуіне әкелуі мүмкін, алайда оператор тиісті сақтық шараларын қолдана отырып, кері соққы күштерін басқара алады.
- Ара полотносы кептелген кезде және жұмыста үзіліс болған кезде, тетікті босатыңыз және диск толығымен тоқтағанша материалда араны ұстап тұрыңыз. Ешқашан әлі жұмыс істеп тұрған араны кесуден шығаруға немесе оны артқа тартуға тырыспаңыз, себебі бұл кері соққыға әкелуі мүмкін. Кептелудің себебін анықтаңыз және жойыңыз.
- Дайындама бойынша жұмысты қайта бастаған кезде, тістер материалмен жанаспайтын етіп аралау дискісін аралауға салыңыз. Егер аралау дискісі кептеліп қалса, ара жұмысын қайта бастаған кезде ол жоғары қарай секіре алады немесе дайындамадан секіре алады.
- Ара полотносының кептелу қаупін азайту үшін үлкен бланкілерді мықтап ұстау керек. Үлкен бланкілер өз салмағымен бүгілуі мүмкін. Дайындама екі жағынан да, кесу жанында да, шеттерінде де сақталуы керек.
- Бітелген немесе зақымдалған дискілерді пайдаланбаңыз. Анықталмаған немесе дұрыс орнатылмаған Аралау дискілері шамадан тыс үйкелісті, дискінің кептелуін және кері соққыны тудыратын тар кесуді береді.
- Кесуді жасамас бұрын, аралау дискісінің бұрышы мен тереңдігін реттеу үшін құлыптау тұтқаларын қатайтып, бекіту керек. Кесу кезінде дискіні реттеудің жылжуы кептелуді және кері соққыны тудыруы мүмкін.
- Қабырғаларда немесе басқа соқыр жерлерде кесу кезінде абай болыңыз. Тиген кезде қандай заттар погружающийся диск пильный тудыруы мүмкін кері соққы.

Араларға арналған қауіпсіздік техникасы жөніндегі нұсқаулық (ішкі тербелмелі қорғаныс қабығы бар дискілі ара)

Төменгі қорғаныс корпусының функциясы

- Әр қолданар алдында төменгі қорғаныс қабығының дұрыс жабылғанын тексеріңіз. Араны тек төменгі қабық еркін қозғалса және бірден жабылса ғана қолданыңыз. Ешқашан төменгі қабықты ашық күйде қыспаңыз немесе бекітпеңіз. Ара кездейсоқ құлаған кезде төменгі қабық бүгілуі мүмкін. Төменгі қорғаныс қабығын тартқыш тұтқамен көтеріп, оның еркін қозғалатынына және барлық бұрыштар мен кесу тереңдігінде аралау дискісіне немесе басқа бөлікке тигізбейтініне көз жеткізіңіз.
- Төменгі қабықтың серіппесінің жұмысын тексеріңіз. Егер қабық пен серіппе дұрыс жұмыс істемесе, құралды қолданар алдында оларды жөндеу керек. Төменгі қорғаныс зақымдалған бөліктерге, жабысқақ шөгінділерге немесе қоқыстардың жиналуына байланысты баяу қозғалуы мүмкін.
- Төменгі қорғаныс қабығын тек арнайы кесу үшін қолмен алып тастауға болады, мысалы, «батырылған» және «күрделі» кесулер. Төменгі қорғаныс қабығын тарту тұтқасымен көтеріңіз, ал диск материалға енгеннен кейін бірден төменгі қабықты босату керек. Араның барлық басқа түрлерімен төменгі қабық автоматты түрде іске қосылуы тиіс.
- Араны үстелге немесе еденге қоймас бұрын, дискінің төменгі қабықпен жабылғанын тексеріңіз. Инерция арқылы айналатын ашылмаған ара

полотносы араның артқа қарай қозғалуына әкеліп соғады, оның жолындағы заттарды кесіп тастайды. Ажыратқышты босатқаннан кейін дискіні тоқтату уақытына назар аударыңыз.

Дискілі араға арналған қосымша қауіпсіздік ережелері

1. Ағаш және ұқсас материалдарға арналған EN 847-1 стандартына сәйкес келетін өндіруші ұсынған аралау дискілерін ғана қолданыңыз
2. Абразивті шеңберлерді пайдаланбаңыз.
3. Пайдаланылатын аралау дискілерінің диаметрі таңбалауға сәйкес келуі тиіс.
4. Кесілген материал үшін қолайлы аралау дискісін таңдаңыз.
5. Құралдың тиісті мәніне тең немесе одан жоғары жылдамдықты көрсететін аралау дискілерін ғана қолданыңыз.

Аккумуляторлы батареяға арналған қауіпсіздік туралы ескертулер

- Аккумуляторлы батареяны немесе оның элементтерін бөлшектемеңіз, аспаңыз немесе майдаламаңыз.
- Аккумуляторлы батареяның қысқа тұйықталуына жол бермеңіз. Аккумуляторлы батареяларды қорапқа немесе сақтау қорабына құлап кетпеңіз, батареяда басқа батарея немесе өткізгіш материалдар туындаған қысқа тұйықталу болуы мүмкін. Пайдаланылмаған батареяның ішіне қапсырмаларды, монеталарды, кілттерді, шегелерді, болттарды немесе оның контактілерінің жабылуын тудыруы мүмкін басқа да ұсақ металл заттарды тигізебеңіз. Батарея контактілерінің қысқа тұйықталуы өртке немесе күйікке әкелуі мүмкін.
- Аккумуляторлы батареяны жылу немесе отқа тигізбеңіз. Оны тікелей күн сәулесінде сақтамаңыз.
- Аккумуляторлы батареяны механикалық соққыларға ұшыратпаңыз.
- Батарея ағып кеткен жағдайда сұйықтықтың теріге немесе көзге түсуіне жол бермеңіз. Бұл сұйықтықпен байланысқан жағдайда зардап шеккен аймақты көп мөлшерде сумен шайыңыз және медициналық көмекке жүгініңіз.
- Аккумуляторлы батареяны таза және құрғақ ұстаңыз.
- Ластанған жағдайда, батарея контактілерін таза, құрғақ шүберекпен сүртіңіз.
- Аккумуляторлы батареяны қолданар алдында зарядтау керек. Әрқашан осы нұсқаулықты орындаңыз және дұрыс зарядтау процедурасын қолданыңыз.
- Батареяны пайдаланбаған кезде зарядтауға қалдырмаңыз.
- Ұзақ уақыт сақтанғаннан кейін максималды тиімділікке қол жеткізу үшін батареяны бірнеше рет зарядтау және зарядтау қажет болуы мүмкін.
- Аккумуляторлы батареяны зарядтау үшін тек Cat® көрсеткен зарядтағышты пайдаланыңыз. Бұл үшін арнайы жасалған жабдықтардан басқа зарядтағыштарды пайдаланбаңыз.
- Осы жабдыққа арналмаған аккумулятор батареяларын қолданбаңыз.
- Аккумуляторлы батареяны балалардан аулақ ұстаңыз.
- Әрі қарай пайдалану үшін түпнұсқа өнім құжаттамасын сақтаңыз.
- Пайдаланбаған кезде батареяны жабдықтан алыңыз.
- Батареяны дұрыс тастаңыз.
- Құрылығуда әртүрлі өндірушілердің, сыйымдылықтың, өлшемнің немесе түрдің элементтерін араластырмаңыз.
- Аккумуляторлы батареяны микротолқынды пештерден аулақ ұстаңыз және оған жоғары қысым жасамаңыз.

Өнімнің қызмет ету мерзімі – 5 жыл. Көрсетілген қызмет мерзімі тұтынушы осы басшылықтың талаптарын сақтаған кезде жарамды.

Сыни істен шығулардың тізбесі

- Күшті ұшқынмен қолдануға болмайды.
- Қатты діріл пайда болған кезде пайдаланбаңыз.
- Сынған немесе жалаңаш электр кабелімен пайдалануға болмайды.
- Түтін пайда болған кезде бұйымның корпусынан тікелей пайдалануға болмайды.

Персоналдың ықтимал қате әрекеттері

- Зақымдалған сабымен немесе зақымдалған қорғаныс қабымен пайдалануға болмайды.
- Жаңбыр кезінде ашық кеңістікте қолдануға болмайды.
- Су корпусқа түскен кезде қосуға болмайды.

Шекті күйлердің өлшемдері

- Электр кәбілі сырылған немесе зақымдалған
- Зақымдалған бұйым корпусы.

Шартты белгілер



Жарақат алу қаупін азайту үшін пайдаланушы нұсқаулықпен танысуы керек



Ескерту



Көзді қорғау құралдарын киіңіз



Құлақты қорғау құралдарын киіңіз



Шаңға қарсы респиратор киіңіз



Қорғаныс қолғаптарын киіңіз



Қос оқшаулау



Құлыптау



Құлыпты ашу



Электр өнімдерінің қалдықтарын тұрмыстық қалдықтармен бірге тастауға тыйым салынады. Жою үшін, бар болса, тиісті қызметтерге хабарласыңыз. Жою туралы ақпарат алу үшін жергілікті билік органдарына немесе сатушыға хабарласыңыз.

Құрылғы схемасы

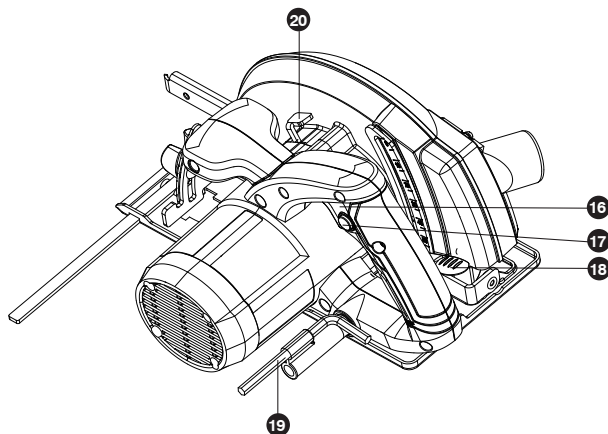
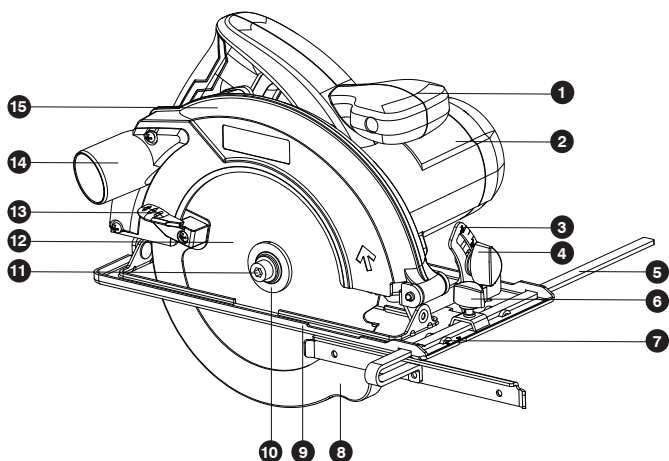

- | | |
|--|--|
| 1. Алдыңғы тұтқа | 10. Сыртқы фланец |
| 2. Қозғалтқыш корпусы | 11. Ара полотносының болты |
| 3. Табанның көлбеу шкаласы. | 12. Аралау полотносы |
| 4. Табанның еңкею бекіткіші | 13. Төменгі қорғаныс қабығының тұтқасы |
| 5. Параллель тоқтау | 14. Шаңсорғышқа арналған адаптер |
| 6. Параллель тоқтату бекіткішінің тұтқасы | 15. Бекітілген қорғаныс қабығы |
| 7. Кесу нұсқаулығы кесу | 16. Ажыратқыш |
| 8. Аралау полотносының төменгі қорғаныс қабығы | 17. Сақтандырғыш батырмасы |
| 9. Табан | 18. Кесу тереңдігін реттеу тұтқасы |
| | 19. Алтыбұрышты кілт |
| | 20. Шпindelьді бекіту батырмасы |

* Стандартты жеткізу жинағына иллюстрацияларда немесе сипаттамада көрсетілген барлық заттар кірмейді.

Пайдалану бойынша нұсқаулық



ЕСКЕРТУ. Құралды қолданар алдында нұсқаулықты мұқият оқып шығыңыз.

Мақсаты

Дискілі (дөңгелек) ара бойлық, сонымен қатар көлденең кесуге арналған ағаш, ағаштан жасалған материалдар-фанера, ДСП, ОСП, МДФ, басқа композициялық материалдар, пластик.

Құрастыру

Аралау полотносын орнату және шешу (A1, A2, A3-суреттерін қараңыз)

Шпиндельді бекіту батырмасын басып, алтыбұрышты кілтті пайдаланып, аралау дискісін босатыңыз және алыңыз (11). Сыртқы фланецті алыңыз (10). Ескі кенепті (12) алып тастау үшін оның тұтқасын басып, төменгі қорғағышты сағат тілімен бұраңыз. Жаңа кенеп орнатыңыз. Кенептің орталық саңылауы ішкі фланецте (а) орналасқанына көз жеткізіңіз, ал кенептегі жебе бекітілген қаптамадағы жебемен бірдей бағытта болады. Сыртқы фланец пен кенептің болтын орталық тесікке орнатыңыз. Шпиндельді бекіту батырмасын қайтадан басып, болтты қолмен қатайтыңыз, содан кейін алтыбұрышты кілтпен тағы 1/4 бұраңыз. Кенептің мықтап қысылғанын тексеріңіз.

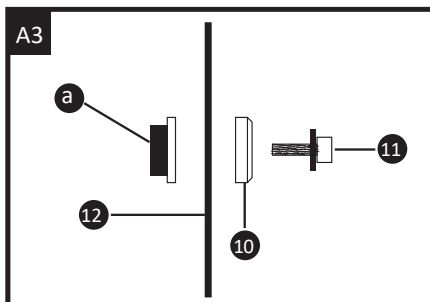
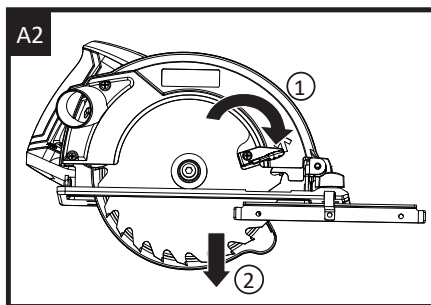
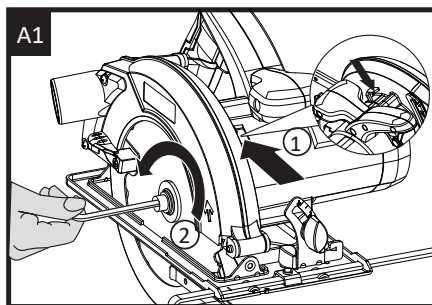



ЕСКЕРТУ. Ара полотносының тістері өте өткір. Жақсы нәтижеге қол жеткізу үшін аралау кезінде осы материалға сәйкес келетін және қажетті аралау сапасын қамтамасыз ететін ара полотносын пайдаланыңыз.

Кесу тереңдігін реттеу (B-суретін қараңыз)

Кесу тереңдігі мен ара корпусын тірек тақтасынан бағытта көтеріңіз. Кесу тереңдігін шкаламен орнатыңыз және тұтқаны тоқтағанша басыңыз. Ара полотносы материал арқылы өтуі үшін әрдайым кесу тереңдігіне 3 мм қосыңыз.

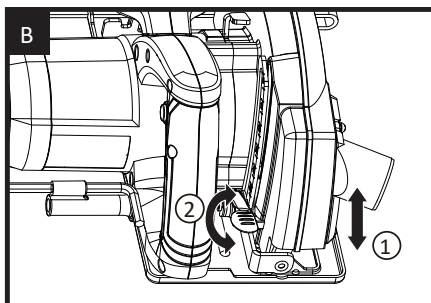

Тірек плитасының бұрышын реттеу (C1, C2-суреттерін қараңыз)

Көлбеу шкаласын босату үшін тіреу тақтасының көлбеу қысқышын сағат тіліне қарсы бағытта бұраңыз. Қажетті кесу бұрышы көлбеу шкалада орнатылғанша тіреу тақтасын құралдан бағытта еңкейтiңіз. Бұрыш түзеткішті сағат тілімен бұрап қатайтыңыз. Мүмкін дәлсіздікке байланысты қиғаш кесулерді орындау кезінде кесу тереңдігі шкаласын пайдаланбаңыз.

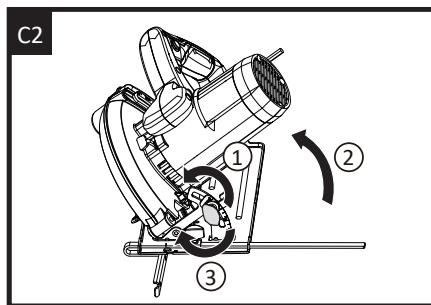
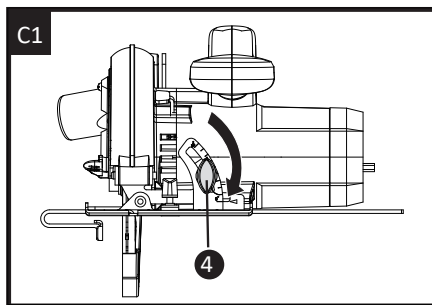

Шаңды кетіруге арналған тесік (D-суретін қараңыз)

Шаңсорғыштың адаптерін бекітілгенге дейін шаңды кетіретін тесікке бекітіңіз. Сонымен қатар, шаңсорғыштың адаптерін бекітілген корпусқа екі бұрандамен бекітіңіз. Шаңсорғыштың қолайлы шлангісін тікелей адаптерге қосыңыз

Оңтайлы шаңды кетіру үшін шаңсорғыш адаптерін үнемі тазалаңыз. Өңделетін материалға сәйкес келетін шаңсорғышты пайдаланыңыз.

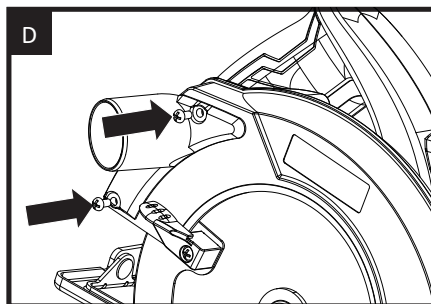

Параллель тіректі реттеу (E-суретті қараңыз)

Параллель аялдама таңдалған қашықтықта дайындаманың шетіне параллель кесу үшін қолданылады. Параллель тоқтату кронштейнін қажетті кесу қашықтығына жету үшін қысқыш арқылы өткізіңіз, содан кейін аялдаманы бекіту үшін ысырманың тұтқасын қатайтыңыз. Оны тірек тақтасының екі жағында да қолдануға болады. Тікелей кесу үшін 0° бұрыш үшін бағыттаушы белгіні параллель тоқтау шкаласымен туралаңыз. 45° бұрышпен кесу үшін 45° бұрыш үшін бағыттаушы белгіні параллель тоқтау шкаласымен туралаңыз. Параллель аялдаманы мықтап қысыңыз.

ЕСКЕРТУ. Бәрінен дұрысы сынақ кесу болып табылады.

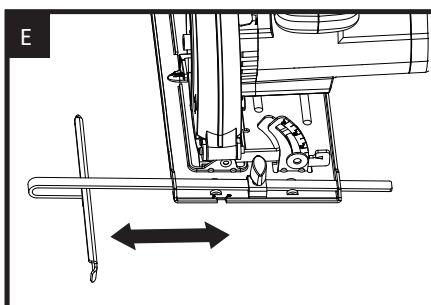

Пайдалану

Қолдың орналасуы (F-суретін қараңыз)

Жұмыс кезінде әрқашан араны екі қолыңызбен мықтап ұстаңыз.

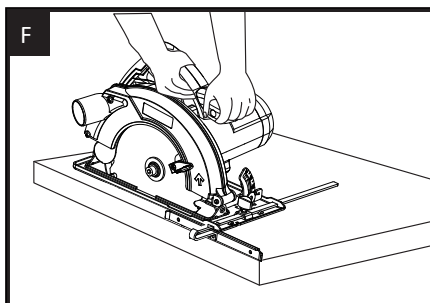

Сақтандырғыш батырмасы (G-суретін қараңыз)

Кездейсоқ іске қосылудың алдын алу үшін ажыратқыш құлыпталған күйде болады. Сақтандырғыш батырмасын, содан кейін ажыратқышты басыңыз, содан кейін сақтандырғыш батырмасын босатыңыз. Енді қосқыш қосулы күйде. Ажырату үшін қосқышты босатыңыз.

Өшірілгеннен кейін ара полотносы айналдыруды жалғастыра алады. Құралды салмас бұрын, оның толық тоқтауын күтіңіз.

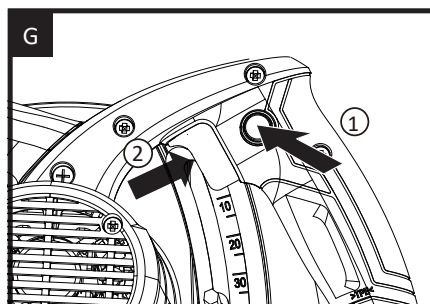

Дискілі арамен жұмыс бойынша кеңестер

Егер сіздің электр құралыңыз тым ыстық болса, қозғалтқышты салқындату үшін оны 2-3 минут жүктемесіз іске қосыңыз. Өте төмен жылдамдықта ұзақ уақыт пайдаланудан аулақ болыңыз.

Әрқашан кесілген материалға және оның қалыңдығына сәйкес келетін ара полотносын қолданыңыз. Кенепте тістердің саны өскен сайын кесу сапасы жақсарады.

Әрқашан дайындаманың дұрыс бекітілгеніне немесе оның жылжып кетуіне жол бермеу үшін қысылғанына көз жеткізіңіз. Үлкен бланкілерді кесу сызығының жанында ұстау керек. Материалдың кез-келген ығысуы аралауға теріс әсер етуі мүмкін. Кесу кезінде тістер төменнен жоғары қарай қозғалатындықтан, материалдың «жыртылуы» дайындаманың жоғарғы бетінен немесе шеттерінен пайда болады. Сондықтан аралау кезінде дайындаманы жоғарғы жағын төмен қаратып орналастырыңыз. Тым жылдам беру құралдың жұмысын едәуір төмендетіп, аралау диірменінің қызмет ету мерзімін қысқартады. Чипті болдырмас үшін әрқашан дайындаманы төмен қаратып қойыңыз. Тек тиісті түрдегі өткір аралау пышақтарын қолданыңыз.

Қызмет көрсету

Қайта зарядталатын батареяны кез-келген түзетуді, техникалық қызмет көрсетуді немесе жөндеуді жасамас бұрын құралдан алыңыз.

Бұл электр құралына қосымша майлау немесе техникалық қызмет көрсету қажет емес. Бұл электр құралында пайдаланушы қызмет ететін бөліктер жоқ. Электр құралын тазарту үшін ешқашан су немесе химиялық тазартқыштарды пайдаланбаңыз. Оны құрғақ шүберекпен сүртіңіз. Электр құралын әрдайым құрғақ жерде сақтаңыз. Қозғалтқыштың желдеткіштерінің тазалығын қадағалаңыз. Шаңның қандай да бір басқару органдарына түсуіне жол бермеңіз. Кейде желдеткіштер арқылы ұшқындар көрінеді. Бұл қалыпты жағдай және электр құралына зиян тигізбейді.

Аккумуляторлы құралдарға арналған нұсқаулар

Құрал мен аккумуляторды пайдалану және сақтау кезінде қоршаған орта температурасының диапазоны 0-ден 45 °С-қа дейін.

Зарядтау кезінде зарядтағышқа ұсынылатын қоршаған орта температурасының диапазоны 0-ден 40 °С-қа дейін.

Қоршаған ортаны қорғау



Электр өнімдерінің қалдықтарын тұрмыстық қалдықтармен бірге тастауға тыйым салынады. Жою үшін, бар болса, тиісті қызметтерге хабарласыңыз. Кәдеге жарату туралы ақпарат алу үшін жергілікті билік органдарына немесе сатушыға хабарласыңыз.

Техникалық сипаттамалары

Үлгісі	DХ59
Желі параметрлері	220–240 В ~ 50 Гц
Тұтынылатын қуаты	1400 Вт
Айналымдар саны	5800 айн./мин
Қорғаныс класы	□/II
Диск диаметрі	185 мм
Дискті отырғызу диаметрі	16 мм
90° кезінде кесу тереңдігі	65 мм
45° кезінде кесу тереңдігі	45 мм
Табаны реттеу бұрышы	0–45°
Қорғаныс класы	□/II
Салмағы	4,06 кг

Шу туралы ақпарат

Ағаш кесу режиміндегі діріл деңгейі ($K=1,5$), м/с ²	1,62 (негізгі тұтқаны пайдалану кезінде); 3,32 (қосымша тұтқаны пайдалану кезінде)
Есту мүшелерін қорғау құралдарын киіңіз.	

Діріл туралы ақпарат

EN 62841 стандартына сәйкес анықталған дірілдің жалпы мәндері (үш осьтің векторлық қосындысы):	
Діріл мөлшері:	Ағашты аралау: $a_{h,w} = 1,62$ м/с ² (негізгі тұтқа) Ағашты аралау: $a_{h,w} = 3,32$ м/с ² (қосымша тұтқа) Белгісіздік $K = 1,5$ м/с ²

Дірілдің жиынтық деңгейі стандартты сынақ әдісіне сәйкес өлшенді және оны бір құралды екіншісімен салыстыру үшін пайдалануға болады.

Сонымен қатар, дірілдің жиынтық деңгейін әсерді алдын-ала бағалау үшін пайдалануға болады.



ЕСКЕРТУ. Дірілдің жиынтық деңгейі өлшенді діріл деңгейі электр құралын нақты пайдалану кезінде төменде келтірілген мысалдарды және құралды пайдаланудың басқа да жағдайларын ескере отырып, құралды қолдану тәсілдеріне байланысты мәлімделген мәннен өзгеше болуы мүмкін:

Құралды пайдалану әдістері және кесілген материалдар.
Құралға қызмет көрсету және оны жақсы жай-күйде ұстау.
Электр құралы үшін дұрыс жұмыс істейтін жабдықты пайдалану, ол тиісті өткірлікке ие және жақсы жағдайда.
Тұтқаларды ұстау тығыздығы және дірілге қарсы керек-жарақтарды пайдалану (бар болса).

Құралды оның құрылымдық ерекшеліктеріне және осы нұсқаулыққа сәйкес пайдалану стандартты сынақ әдісіне сәйкес келеді және бір құралды екіншісімен салыстыру үшін пайдаланылуы мүмкін.

Сонымен қатар, дірілдің жиынтық деңгейін әсерді алдын-ала бағалау үшін пайдалануға болады.

Егер дұрыс қолданылмаса, бұл құрал діріл ауруын тудыруы мүмкін.

 **ЕСКЕРТУ.** Нақты пайдалану жағдайындағы әсер ету деңгейін бағалау сонымен қатар жұмыс циклінің барлық бөліктерін ескеруі керек, мысалы, құрал өшірілген және жұмыс істемейтін, бірақ іс жүзінде қолданыл-маған уақыт. Бұл бүкіл жұмыс кезеңінде әсер ету деңгейін едәуір төмендетуі мүмкін. Діріл қаупін азайтуға көмектесіңіз.

Бұл құралды осы нұсқауларға сәйкес қолданыңыз және жақсылап майлаңыз (қолданылатын өнімдер үшін).

Егер құралды үнемі пайдалану жоспарланса, дірілге қарсы керек-жарақтарды сатып алыңыз.

Кез-келген жоғары діріл құралын бірнеше күн бойы тарату үшін жұмыс кестесін жоспарлаңыз.

Жинақталым

Ара дискісі, алтыбұрышты кілт, ағаш аралау дискісі, параллель аялдама, шаңсорғыш адаптері, пайдалану бойынша нұсқаулы.

Керек-жарақтарды құралдың өзі сатып алынған дүкеннен сатып алуды ұсынамыз. Қосымша ақпаратты керек-жарақтың қаптамасынан қараңыз. Дүкен қызметкерлері сізге көмектесе алады және кеңес бере алады.

Монтаждау, сақтау, тасымалдау (тасу), өткізу және кәдеге жарату қағидалары мен шарттары

- Құрылғы ешқандай орнатуды немесе тұрақты бекітуді қажет етпейді.
- Құрылғыны сақтау ауа температурасы 0 °С-тан 45 °С-қа дейін және ауаның салыстырмалы ылғалдылығы 80% - дан аспайтын дайындаушы мен тұтынушының жылытылатын үй-жайларындағы қаптамада жүргізілуі тиіс. Үй-жайларда коррозия тудыратын агрессивті қоспалар (қышқыл булары, сілтілер) болмауы тиіс.
- Құрылғыны тасымалдау құрғақ ортада жүзеге асырылуы керек.

- Құрылғы мұқият өңдеуді талап етеді, оны шаң, кір, соққы, от және т. б. әсерінен қорғаңыз.
- Құрылғыны өткізу жергілікті заңнамаға сәйкес жүргізілуі тиіс.
- Өнімнің қызмет ету мерзімі аяқталғаннан кейін оны қарапайым тұрмыстық қоқыспен бірге тастауға болмайды. Оның орнына, ол федералды немесе жергілікті заңнамаға сәйкес қайта өңдеу және қайта өңдеу үшін электрлік және электронды жабдықты тиісті қабылдау пунктіне қайта өңдеуге жіберіледі. Осы өнімді дұрыс кәдеге жаратуды қамтамасыз ете отырып, сіз табиғи ресурстарды үнемдеуге және қоршаған ортаға және адамдардың денсаулығына зиян келтірмеуге көмектесесіз. Бұл өнімді қабылдау және жою пункттері туралы қосымша ақпаратты жергілікті муниципалды органдардан немесе тұрмыстық қалдықтарды шығаратын кәсіпорыннан алуға болады.
- Құрылғының ақаулығы анықталған жағдайда дереу уәкілетті қызмет көрсету орталығына хабарласыңыз немесе құрылғыны жойыңыз.

Қосымша ақпарат

Өндіруші: Позитэк Текнолоджи (Чайна) Ко., Лтд.
№ 18, Дунван тас жолы, Сучжоу өнеркәсіп алаңы, Цзянсу пров., Қытай.
Қытайда жасалған.

Импортер / юр. лицо, принимающее претензии в Казахстане:

ТОО «ДНС КАЗАХСТАН», г. Нур-Сұлтан, р-н Сарыарқа, пр-т Сарыарқа, зд. 12, Казахстан.

Импорттаушы / Қазақстанда шағымдар қабылдайтын заңды тұлға:

«DNS QAZAQSTAN (ДНС КАЗАХСТАН)» ЖШС, Нұр-Сұлтан қаласы, Сарыарқа ауданы, Даңғылы Сарыарқа, ғимарат 12, Қазақстан.

Электронды пошта мекен-жайы: info@dns-shop.kz

Тауар Кеден одағының техникалық регламентінің талаптарына сәйкес келеді:

- КО ТР 004/2011 «Төмен вольтты жабдықтардың қауіпсіздігі туралы»;
- КО ТР 010/2011 «Машиналар мен жабдықтардың қауіпсіздігі туралы»;
- КО ТР 020/2011 «Техникалық құралдардың электромагниттік үйлесімділігі».

Тауар Еуразиялық экономикалық одақтың «Электротехника және радиоэлектроника бұйымдарында қауіпті заттарды қолдануды шектеу туралы» 037/2016 ЕАЭО ТР техникалық регламентінің талаптарына сәйкес келеді.

Бұйымның сыртқы түрі, оның жиынтықталуы мен сипаттамалары алдын ала ескертусіз өзгерістерге ұшырауы мүмкін.

TM: CAT®.



Өндіріс күні пайдаланушы нұсқаулығының орыс тіліндегі нұсқасында көрсетілген.

Кепілдік талоны

SN/IMEI: _____

Кепілдікке қойылған күні: _____

Өндіруші кепілдік мерзімі ішінде құрылғының үздіксіз жұмыс істеуіне, сондай-ақ материалдар мен жинақтарда ақаулардың болмауына кепілдік береді. Кепілдік мерзімі өнімді сатып алған сәттен бастап есептеледі және тек жаңа өнімдерге қолданылады. Кепілдік қызмет көрсету пайдаланушының басшылығына сәйкес өнімді пайдалану шартымен кепілдік мерзімі ішінде тұтынушының кінәсіз істен шыққан элементтерді тегін жөндеу немесе ауыстыруды қамтиды. Элементтерді жөндеу немесе ауыстыру уәкілетті сервистік орталықтардың аумағында жүргізіледі.

Кепілдік мерзімі: 36 ай.
Пайдалану мерзімі: 60 ай.

Мекенжай бойынша қызмет көрсету орталықтарының өзекті тізімі:
<https://www.dns-shop.ru/technical-support/>

Кепілдік міндеттемелер және тегін сервистік қызмет көрсету, егер оларды ауыстыру бұйымды бөлшектеуге байланысты болмаса, тауардың жиынтықтылығына кіретін, төменде санамаланған керек-жарақтарға қолданылмайды:

- Қашықтан басқару пульті үшін қуат элементтері (батареялар).
- Жалғағыш кәбілдер, антенналар және оларға арналған адаптерлер, құлаққаптар, микрофондар, «HANDS-FREE» құрылғылары; жиынтықта жеткізілетін әртүрлі типтегі ақпарат тасығыштар, бағдарламалық қамтамасыз ету (БҚ) және драйверлер (бұйымды қатты магниттік дискілердегі жинақтағышқа алдын ала орнатылған БҚ-ны қоса алғанда, бірақ онымен шектелмей), сыртқы енгізу-шығару құрылғылары және манипуляторлар.
- Қаптамалар, сөмкелер, белдіктер, тасымалдауға арналған баулар, монтаждық құрылғылар, құралдар, бұйымға қоса берілетін құжаттама.
- Табиғи тозуға ұшырайтын шығыс материалдары мен бөлшектері.



Өндіруші келесі жағдайларда кепілдік міндеттемелерін көтермейді:

- Кепілдік мерзімі аяқталды.
- Егер жеке (тұрмыстық, отбасылық) қажеттіліктерге арналған бұйым кәсіпкерлік қызметті жүзеге асыру үшін, сондай-ақ оның тікелей мақсатына сәйкес келмейтін өзге де мақсаттарда пайдаланылса.
- Өндіруші бұйымды пайдалану кезінде пайдаланушы басшылығының талаптарын бұзу, бұйымды орнату және оған қызмет көрсету жөніндегі ұсынымдарды, қосу қағидаларын (бұйымның өзіне де, онымен байланысты бұйымдарға да сәйкес келмейтін желілік кернеудің әсері нәтижесінде туындаған қысқа тұйықталулар), бұйымды сақтау және тасымалдау кезінде өнім иесі және/немесе үшінші тұлғалар шеккен ықтимал материалдық, моральдық және өзге де зиян үшін жауапты болмайды.
- Механикалық зақымданудың барлық жағдайлары: өнімді пайдалану кезінде алынған чиптер, жарықтар, деформациялар, соққылар, қиғаштар, кептелістер және т.б.
- Мұндай жұмыстарды жүргізуге уәкілеттігі жоқ адамдардың бөгде модификацияның, рұқсатсыз жөндеудің іздері бар. Егер ақау өнімнің дизайнының немесе схемасының өзгеруіне, өндіруші көздемеген сыртқы құрылғылардың қосылуына, Ресей Федерациясының заңнамасына сәйкес сәйкестік сертификаты жоқ құрылғыны пайдалануға байланысты болса.
- Егер өнімнің ақауы еңсерілмейтін күштің әсерінен (табиғи элементтер, өрт, су тасқыны, жер сілкінісі, тұрмыстық факторлар және өндірушіге тәуелді емес басқа жағдайлар) немесе өндіруші болжай алмайтын үшінші тұлғалардың әрекеттерінен туындаса. Ақау өнімнің ішіне бөгде заттардың, бөгде заттардың, заттардың, сұйықтықтардың, жәндіктердің немесе жануарлардың енуінен, агрессивті ортаның әсерінен, жоғары ылғалдылықтан, жоғары температурадан туындаған, бұл өнімнің толық немесе ішінара істен шығуына әкелді.
- Бұйымды сәйкестендіру (сериялық нөмірі) жоқ немесе сәйкес келмейді. Егер зақымданулар (кемшіліктер) зиянды бағдарламалық қамтылымның әсерінен туындаса; БҚ өнім берушінің осы қызметті ұсынуының болмауына байланысты бұйымның бағдарламалық ресурстарына қолжетімділіктің болмауына әкеп соққан парольдерді (кодтарды) орнату, ауыстыру немесе жою.
- Егер жұмыстың ақаулары қоректендіруші, кәбілдік, телекоммуникациялық желілердің, радиосигнал қуатының стандарттарға немесе техникалық регламенттерге сәйкес келмеуінен, оның ішінде рельеф ерекшеліктерінен және басқа да осыған ұқсас сыртқы факторлардан, бұйымның желі әрекет ететін шекарада немесе аймақтан тыс жерде пайдаланылуынан туындаған болса.
- Егер зақымданулар стандартты емес (бастапқы емес) және/немесе сапасыз (зақымдалған) шығыс материалдарын, керек-жарақтарды, қосалқы бөлшектерді, қоректендіру элементтерін, әртүрлі үлгідегі ақпарат тасымалдағыштарды (CD, DVD дискілерді, жад карталарын, SIM карталарын, картридждерді қоса алғанда) пайдаланудан туындаса.
- Егер кемшіліктер сәйкес келмейтін мазмұнды алуға, орнатуға және пайдалануға байланысты болса (әуендер, графика, бейнелер және басқа файлдар, Java қосымшалары және ұқсас бағдарламалар).
- Осы бұйыммен жанасып жұмыс істейтін басқа жабдыққа келтірілген залалға.



