

aceline

Пайдалану бойынша
нұсқаулық

Стационарлық блендер
ASB-800

Құрметті сатып алушы!

Біздің өнімдерді таңдағаныңыз үшін рахмет.

Біз сізге жоғары сапа, функционалдылық және дизайн талаптарына сәйкес әзірленген және жасалған бұйымдар мен құрылғыларды ұсынуға қуаныштымыз. Пайдалануды бастамас бұрын, сіздің қауіпсіздігіңізге қатысты маңызды ақпаратты, сондай-ақ өнімді дұрыс пайдалану және күту бойынша ұсыныстарды қамтитын осы нұсқаулықты мұқият оқып шығыңыз. Осы нұсқаулықтың сақталуына назар аударыңыз және оны өнімді одан әрі пайдалану кезінде анықтамалық материал ретінде пайдаланыңыз.

Құрылғы мақсаты

Блендер — тағамды ұнтақтауға, эмульсияларды дайындауға, пюре жасауға, сусындарды, муссты және т. б. шайқауға, сондай-ақ мұзды жаруға арналған құрылғы.

Сақтық шаралары

- Құрылғыны қуат көзіне қоспас бұрын, үйдегі электр желісінің кернеуі оның техникалық сипаттамаларына сәйкес келетініне көз жеткізіңіз. Құрылғыны тек жерге қосылған розеткаға қосыңыз.
- Бұл құрылғыны су көздеріне жақын жерде пайдаланбаңыз. Құрылғыны ешқашан су ағынының астына қоймаңыз немесе оны толығымен суға батырмаңыз.
- Құрылғы мен қуат сымын қыздыру элементтеріне, электр және газ оттықтарына және т. б. жақын қоймаңыз.
- Құрылғыны сымын ұстап тартпаңыз немесе жылжытпаңыз. Сымды құрылғының айналасына бүгуге немесе орауға болмайды. Сондай-ақ, қуат сымының үстелдің шетінен бүгілуіне немесе ыстық беттерге тиіп кетуіне жол бермеңіз.
- Пайдаланылмаған кезде құрылғыны қуат көзінен ажыратыңыз. Ажырату кезінде ашаны ұстаңыз, сымның өзін тартпаңыз.
- Ақаулық туындаған жағдайда құрылғыны дереу электр желіден ажыратыңыз. Құрылғыда көрінетін зақым болса, сондай-ақ кәбіл немесе аша зақымдалған болса, құрылғыны қоспаңыз.
- Электр тогының соғуын болдырмау үшін құрылғыны ешқашан өзіңіз бөлшектемеңіз. Бұл құрылғыда пайдаланушы қызмет көрсететін элементтер жоқ. Жөндеу үшін уәкілетті қызмет көрсету орталығына хабарласыңыз.
- Құрылғы балалар мен физикалық, сенсорлық немесе ақыл-ой қабілеті шектеулі адамдар үшін, олардың қауіпсіздігіне жауапты басқа адамдар бақылайтын жағдайларды қоспағанда, пайдалануға арналмаған. Балаларға құрылғымен ойнауға рұқсат бермеңіз.
- Құрылғыны үй-жайлардан тыс жерде пайдаланбаңыз.
- Назар аударыңыз! Жүздер өте өткір. Қолыңызды, шашыңызды, киімнің ұсақ бөлшектерін, сондай-ақ ас үй құралдарын құрылғының айналмалы жүздерінің алыс ұстаңыз, олардың зақымдануын болдырмаңыз және жарақат алу қаупін болдырмаңыз. Құрылғының жұмыс істейтін бөліктерін ұстамаңыз.

- Құрылғы коммерциялық мақсатта пайдалануға арналмаған.
- Құрылғымен бірге жеткізілетін құрамдастарды ғана пайдаланыңыз. Кез келген басқа құрамдастарды пайдалану өмір мен денсаулыққа қауіп төндіруі мүмкін, сонымен қатар тегін кепілдік қызмет көрсету құқығынан айырылады.
- Құрылғыны қараусыз қалдырмаңыз.
- Құрылғыны басқа қуатты тұрмыстық техника қосылған ұзартқыш сымға қоспаңыз.
- Құрылғыны әр қолданар алдында оның барлық бөліктері өз орындарында бекітілгенін тексеріңіз. Егер тостаған қозғалтқыш блогына дұрыс орнатылмаған болса, блендер жұмыс істемейді.
- Ыдысқа қайнаған су қоспаңыз және сағат бос болса, блендерді іске қоспаңыз.
- Құрылғының үздіксіз жұмыс істеуінің максималды уақыты — 3 минут. Осыдан кейін моторды 10 минут салқындату керек.
- Сүйектер немесе мұздатылған тағамдар сияқты қатты заттарды блендерге салмаңыз.
- Блендер ыдысын алып тастамас бұрын, жүздердің толық тоқтағанына көз жеткізіңіз.
- Құрылғыны тек қақпағы жабық күйде пайдаланыңыз. Шашырауды болдырмау үшін жұмыс кезінде ешқашан қақпақты ашпаңыз.
- Температурасы 70 °С-тан асатын тағамдарды ыдысқа салмаңыз.

Техникалық сипаттамалары

- Үлгісі: ASB-800.
- Сауда белгісі: Aceline.
- Қуат параметрлері: 220–240 В ~ 50 Гц.
- Электр тогының соғуынан қорғау класы: II.
- Қуаты: 800 Вт.
- Тостағанның көлемі: 1,5 л.
- Жылдамдық саны: 2.
- Корпус материалы: пластик.
- Тостаған материалы: шыны.
- Қуат сымын бекіту түрі: Ү.
- Қуат сымының ұзындығы: 1 м.
- Ылғал мен шаңнан қорғау дәрежесі: IPX0.
- Қолдану саласы: тұрмыстық.

Жинақталым:

- Құрылғы.
- Пайдалану бойынша нұсқаулық.

Құрылғы схемасы

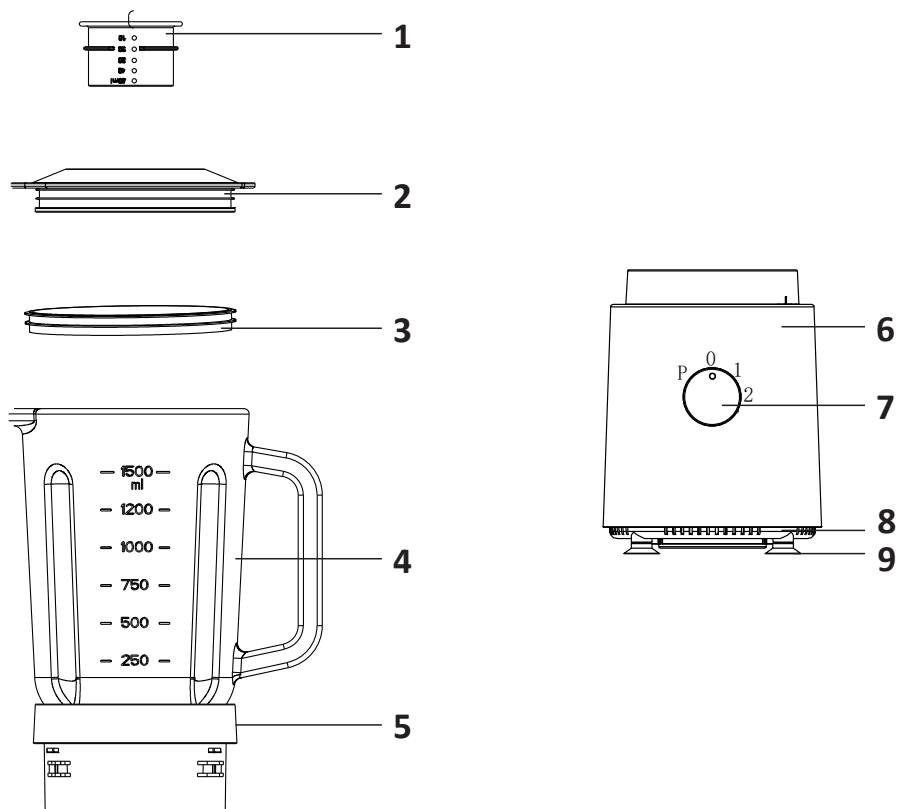

1. Өлшеуіш шыныаяқ.
2. Қақпақ.
3. Силиконды тығыздағыш сақина.
4. Блендер тостағаны.
5. Тостағанның негізі.
6. Моторы бар корпус.
7. Реттеуші.
8. Корпустың негізі.
9. Сорғыштары бар аяқтар.

Құрылғыны пайдалану

Пайдалануға дайындық

1. Корпусты мотормен тегіс және құрғақ бетке қойыңыз.
2. Реттегіштің «0» күйіне орнатылғанына көз жеткізіп, қуат көзін қосыңыз.
3. Кірдің жоқтығына көз жеткізу үшін ыдысты шайыңыз.
4. Өңделетін өнімдерді кішкене бөліктерге бөліп, оларды ыдысқа салыңыз.
5. Судың тиісті мөлшерін қосыңыз.
6. Тостағанды қақпақпен және өлшеуіш шыныаяқпен жабыңыз.

Ескерту: қосылған судың мөлшері әйнектің максималды сыйымдылығынан аспауы керек екенін ескеріңіз. Өнімдер шыныаяқ көлемінің 2/5, ал су 3/5 болуы керек.

Өнімдерді араластыру

1. Тостағанның негізін қозғалтқышы бар корпуста тігінен салыңыз.
2. Тостағанның тұтқасын ұстаңыз және тостағанды негізгі блокқа орнату үшін оны сағат тілімен бұраңыз.
Ескерту: тостағанның негізі қозғалтқышы бар корпуста шығару үшін қауіпсіздік тетігіне тиген кезде, қауіпсіздік механизмі іске қосылады. Егер тостаған бекітілмеген болса, блендер жұмыс істемейді.
3. Араластыруды бастамас бұрын алдымен реттегішті сағат тіліне қарсы «Р» күйіне бірнеше рет бұраңыз, содан кейін өнімді өңдеуді бастау үшін реттегішті «1» күйіне бұраңыз.
4. Егер жоғары жылдамдық қажет болса, қосқыш тұтқасын «2» күйіне бұраңыз.
5. Егер сіз процесте араластыру нәтижесін көргіңіз келсе, оны ашу үшін өлшеуіш шыныаяқты бұраңыз және тесік арқылы тамақ немесе су қосыңыз.
6. Пайдалану аяқталғаннан кейін реттегішті «0» күйіне бұраңыз және құрылғыны желіден ажыратыңыз.
7. Тостағанды сағат тіліне қарсы шамамен 30° бұраңыз, содан кейін оны алыңыз.
8. Тостағанның құрамын дайындалған ыдысқа құйыңыз.

Ескертпелер

- Өнімдердің саны максималды өлшеу сызығынан аспауы керек, әйтпесе бұл блендердің жұмысына әсер етуі мүмкін.
- Араластыру тиімділігін арттыру үшін өнімдерді кішкене бөліктерге (200 × 200 × 200 мм) кесу керек.

Қызмет көрсету және күтім

- Тазалауды жеңілдету үшін ыдысты және блендердің басқа бөліктерін қолданғаннан кейін бірден шайыңыз, олардағы тамақ қалдықтарының кебуіне жол бермеңіз.
- Тостағанды, қақпақты және тығыздағыш сақинаны су ағынының астында қолмен шайыңыз, содан кейін оларды жақсылап құрғатыңыз.
- Қажет болса, корпустың бетін сәл дымқыл шүберекпен сүртуге болады. Тазалауды бастамас бұрын әрқашан құрылғыны розеткадан ажыратыңыз. Келесі қолданар алдында құрылғының корпусын құрғатыңыз.

- Қатты дақтарды жұмсақ, абразивті емес тазартқыштармен кетіріңіз.
- Тостағанда қатты ластану пайда болған жағдайда, оны жуғыш зат қосылған сумен толтырыңыз, қақпақпен жабыңыз, корпусқа орнатыңыз және араластыру процесін бастаңыз. Осыдан кейін құрылғыны ажыратып, тостағанды алыңыз да, оны таза сумен шайыңыз.
- Құрылғыны құрғақ, жақсы желдетілетін жерде сақтаңыз.

Назар аударыңыз!

- Электр тогының соғуын болдырмау үшін қозғалтқыш блогын суға батырмаңыз. Корпусты мотормен ыдыс жуғыш машинада жууға тыйым салынады.
- Құрылғыны тазалау үшін дәрекі шүберекті немесе абразивті губкаларды пайдаланбаңыз.
- Тостағандағы араластырғыш пышақ өте өткір, тостағанды тазалаған кезде қолыңызға зақым келтірмеу үшін абай болыңыз.

Ықтимал мәселелер және олардың шешімі

Мәселе	Себеп	Шешім
Құрылғы жұмыс істемейді	Құрылғы желіге қосылмаған немесе желіде кернеу жоқ	Құрылғының ашасы розеткаға тығыз орнатылғанын тексеріңіз, розетка дұрыс.
	Тостаған қозғалтқыш блогына дұрыс орнатылмаған	Тостағанды мотор корпусына сағат тілімен бұрап бекіткеніңізге көз жеткізіңіз
Құрылғы баяу жұмыс істейді немесе біртүрлі дыбыстар шығарады	Тостағанда тым көп тағам бар. Мотор шамадан тыс жүктелген	Блендерді өшіріп, тостағандағы құрамын азайтыңыз
Құрылғы күтпеген жерден өшіп қалды	Үздіксіз жұмыс уақытынан асып кетті, қозғалтқыш қызып кетті	Блендердің үздіксіз жұмыс уақыты 3 минуттан аспауы керек
	Тостағанның ішіндегісі тым көп. Мотор шамадан тыс жүктелген	Блендерді өшіріп, тостағандағы құрамын азайтыңыз

Назар аударыңыз! Егер жоғарыда аталған шаралар мәселені шешуге көмектеспесе, уәкілетті қызмет көрсету орталығына хабарласыңыз.

Монтаждау, сақтау, тасымалдау (тасу), өткізу және кәдеге жарату ережелері мен шарттары

- Құрылғы ешқандай орнатуды немесе тұрақты бекітуді қажет етпейді.
- Құрылғыны тасымалдау құрғақ ортада жүзеге асырылуы керек.
- Құрылғы мұқият өңдеуді қажет етеді, оны шаң, кір, соққы, ылғал, от және т. б. әсерінен қорғайды.
- Құрылғыны сақтау дайындаушы мен тұтынушының жылытылатын үй-жайларында ауа температурасы 5 °С-тан 40 °С-қа дейін және ауаның салыстырмалы ылғалдылығы 80%-дан аспайтын орауышта жүргізілуі тиіс. Үй-жайларда жемірілуді тудыратын жегі қоспалар (қышқылдар, сілтілер буы) болмауы тиіс.
- Құрылғыны өткізу жергілікті заңнамаға сәйкес жүргізілуі тиіс.
- Өнімнің қызмет ету мерзімі аяқталғаннан кейін оны қарапайым тұрмыстық қоқыспен бірге тастауға болмайды. Оның орнына, ол федералды немесе жергілікті заңдарға сәйкес кейіннен қайта өңдеу және жою үшін электр және электронды жабдықтарды тиісті қабылдау пунктіне кәдеге жаратуға тапсырылады. Осы өнімді дұрыс кәдеге жаратуды қамтамасыз ете отырып, сіз табиғи ресурстарды үнемдеуге көмектесесіз және дұрыс емделмеген жағдайда қоршаған ортаға және адамдардың денсаулығына зиян келтірмеуге көмектесесіз. Бұл өнімді қабылдау және кәдеге жарату орындары туралы толығырақ ақпаратты жергілікті муниципалды органдардан немесе тұрмыстық қоқыстарды шығаратын кәсіпорыннан алуға болады.
- Егер құрылғының ақаулығы анықталса, дереу уәкілетті қызмет көрсету орталығына хабарласыңыз немесе құрылғыны тастаңыз.

Қосымша ақпарат

Manufacturer: Foshan Toc Electrical Appliance Co., Ltd

3F, No.9 Chaoguang Road, Gaoli, Ronggui, Shunde, Foshan, Guangdong, China

Өндіруші: Фошань Ток Электрикал Эпплайнс Ко., Лтд.

3F, Чаогуан тас жолы №9, Гаоли, Жунгуй, Шуньдэ, Фошань, Гуандун, Қытай.

Қытайда жасалған.

Импорттаушы / Қазақстан Республикасында талаптар қабылдайтын заңды

тұлға: «DNS QAZAQSTAN (ДНС КАЗАХСТАН)» ЖШС, Астана қ., Сарыарқа ауданы, Сарыарқа даңғ., 12 ғим., Қазақстан Республикасы.

Электрондық пошта мекен-жайы: info@dns-shop.kz

Тауар КО ТР (ЕАЭО) талаптарына сәйкес келеді.

Сипаттамалар, өнім туралы ақпарат және оның сыртқы түрі сапаны жақсарту мақсатында пайдаланушыға алдын ала ескертусіз өзгертілуі мүмкін.



Өндіріс күні пайдаланушы нұсқаулығының орыс тіліндегі нұсқасында көрсетілген. V.2

Кепілдік талоны

SN/IMEI: _____

Кепілдікке қойылған күні: _____

Өндіруші бүкіл кепілдік мерзімі ішінде құрылғының үздіксіз жұмыс істейтініне, сондай-ақ материалдар мен құрастырымда ақаулар болмайтынына кепілдік береді. Кепілдік мерзімі бұйым сатып алынған сәттен бастап есептеледі және жаңа өнімдерге ғана қолданылады.

Кепілдікті қызмет көрсету бұйым пайдаланушы нұсқаулығына сәйкес пайдаланылған жағдайда, кепілдік мерзімі ішінде тұтынушының кінәсіз істен шыққан элементтерді тегін жөндеуді немесе ауыстыруды қамтиды. Элементтерді жөндеу немесе ауыстыру уәкілетті сервис орталықтарының аумағында жүргізіледі.

Кепілдік мерзімі: 18 ай.

Пайдалану мерзімі: 36 ай.

Сервистік орталықтардың өзекті тізімі келесі мекенжай бойынша:

<https://www.dns-shop.kz/service-center/>

Кепілдік міндеттемелер және тегін сервистік қызмет көрсету, егер оларды ауыстыру бұйымды бөлшектеуге байланысты болмаса, тауардың жиынтықтылығына кіретін, төменде аталған керек-жарақтарға қолданылмайды:

- ҚБП (қашықтықтан басқару пульті) үшін қуат элементтері (батареялары).
- Жалғағыш кәбілдер, антенналар және оларға арналған ауыстырғыштар, құлаққаптар, микрофондар, «HANDS-FREE» құрылғылары; жиынтықта жеткізілетін әртүрлі типтегі ақпарат тасығыштар, бағдарламалық жасақтама (БЖ) және драйверлер (бұйымның қатқыл магниттік дискілеріндегі жинақтағышқа алдын ала орнатылған БЖ қоса алғанда, бірақ онымен шектелмей), сыртқы енгізу-шығару құрылғылары және манипуляторлар.
- Қаптамалар, сөмкелер, белдіктер, тасымалдауға арналған баулар, монтаждық құрылғылар, құралдар, бұйымға қоса берілетін құжаттама.
- Табиғи тозуға ұшырайтын шығын материалдары мен бөлшектер.



Өндіруші келесі жағдайларда кепілдік міндеттемелерге ие болмайды:

- Кепілдік мерзімі аяқталды.
- Егер жеке (тұрмыстық, отбасылық) қажеттіліктерге арналған бұйым кәсіпкерлік қызметті жүзеге асыру үшін, сондай-ақ оның тікелей міндетіне сәйкес келмейтін басқа мақсаттарда пайдаланылған болса.
- Өндіруші бұйымды пайдалану кезінде пайдаланушы нұсқаулығының талаптарын бұзу, бұйымды орнату және оған қызмет көрсету жөніндегі ұсынымдарды, қосу ережелерін (бұйымның өзіне де, онымен байланысты бұйымдарға да сәйкес келмейтін желілік кернеудің әсері нәтижесінде туындаған қысқа тұйықталулар), бұйымды сақтау және тасымалдау кезінде өнім иесі және/немесе үшінші тұлғалар шектен ықтимал материалдық, моральдық және өзге де зиян үшін жауапты болмайды.
- Механикалық зақымданудың барлық жағдайлары: өнімді пайдалану кезінде алынған сызаттар, жарықтар, деформациялар, соққы іздері, майысулар, кептелістер және т.б.
- Түрлендірулерді, рұқсат етілмеген жөндеулерді осындай жұмыстарды жүргізуге уәкілетті емес адамдар жүргізген жағдайлар. Егер ақаулық конструкцияны немесе бұйымның сұлбасын өзгерту, Өндіруші қарастырмаған сыртқы құрылғыларды қосу, жергілікті заңнамаға сай сәйкестік сертификаты жоқ құрылғыны пайдалану салдарынан туындаған болса.
- Егер бұйымның ақауы еңсерілмейтін күштің әсерінен (табиғи элементтер, өрт, су тасқыны, жер сілкінісі, тұрмыстық факторлар және Өндірушіге тәуелді емес басқа жағдайлар) немесе Өндіруші болжай алмаған үшінші тұлғалардың әрекеттерінен туындаса.
- Бұйымның толық немесе ішінара істен шығуына алып келген бұйымның ішіне бөгде заттардың, өзге денелердің, заттектердің, сұйықтықтардың, жәндіктердің немесе жануарлардың түсуінен, агрессивті ортаның әсерінен, жоғары ылғалдылықтан, жоғары температуралардан туындаған ақау.
- Бұйымды сәйкестендіру (сериялық нөмірі) жоқ немесе сәйкес келмейді. Егер зақымданулар (кемшіліктер) зиянды бағдарламалық қамтаманың; БЖ ұсынушысының осы қызметті ұсынбауына байланысты мүмкіндігінсіз бұйымның бағдарламалық ресурстарына қолжетімділіктің болмауына әкеп соққан құпиясөздерді (кодтарды) оларды жинау/қалпына келтіру мүмкіндігінсіз орнату, ауыстыру немесе жою әсерінен туындаса.
- Егер жұмыстың ақаулықтары қуат беруші, кәбілдік, телекоммуникациялық желілердің, радиосигнал қуатының стандарттарға немесе техникалық регламенттеріне сәйкес келмеуінен, оның ішінде бедер ерекшеліктерінен және басқа да осыған ұқсас сыртқы факторлардан, бұйымның желі әрекет ететін шекарада немесе аймақтан тыс жерде пайдаланылуынан туындаған болса.
- Егер зақымданулар стандартты емес (түпнұсқалық емес) және/немесе сапасыз (зақымданған) шығыс материалдарын, керек-жарақтарды, қосалқы бөлшектерді, қуат беру элементтерін, әртүрлі үлгідегі ақпарат тасымалдағыштарды (CD, DVD дискілерді, жад карталарын, SIM карталарын, картридждерді қоса алғанда) пайдаланудан туындаса.
- Егер кемшіліктер үйлесімсіз контентті (әуендерді, графиканы, бейне және басқа файлдарды, Java қосымшаларын және оларға ұқсас бағдарламаларды) алуға, орнатуға және пайдалануға байланысты туындаған болса.
- Осы бұйыммен жанасып жұмыс істейтін басқа жабдыққа келтірілген залалға.



aceline