

Ескерту.

Бұл нұсқаулықтағы ақпарат мұқият тексерілді. Басып шығару кезінде жіберілген қандай да бір қателер немесе мәтіндегі сәйкессіздіктер анықталған жағдайда, өндіруші компания оны түпкілікті түсіндіру құқығын өзіне қалдырады.

Алдын ала ескертусіз енгізілетін өнімнің жұмыс функцияларында, құрылымында немесе түсінде қандай да бір өзгерістер пайда болған жағдайда, өнімнің сыртқы түрі нақты үлгіге байланысты болады.

deerma

Өндіруші ел: Қытай.

Өндіруші фирма: Фошан Шуньдэ Дирма Электрик Апплайансес Ко., Лтд.

№ 4., Лунхуэй Роуд, Малун ауылдық комитеті, Бэйцзяо, Шундэ ауданы, Фошань қ., Гуандун пров., Қытай
Импорттаушы / Қазақстан Республикасында талаптар қабылдайтын заңды тұлға: «DNS QAZAQSTAN (ДНС КАЗАХСТАН)» ЖШС, Астана қ-ы, Сарыарқа ауданы, Сарыарқа д-лы, 12 ғ-т, Қазақстан Республикасы.

Электрондық пошта мекен-жайы: info@dns-shop.kz

Кепілдік мерзімі сатылған сәттен бастап 1 жыл. Қызмет ету мерзімі 1 жыл.

Дайындалған күні қаптамада көрсетілген.

КО ТР 004/2011 "Төмен вольтты жабдықтардың қауіпсіздігі туралы"

КО ТР 020/2011 "Техникалық құралдардың электромагниттік үйлесімділігі"

ЕАЭО ТР 037/2016 "Электротехника және радиоэлектроника бұйымдарында қауіпті заттардың қолданылуын шектеу туралы"

сәйкес келеді.



Foshan Shunde Deerma Electric Appliances Co., Ltd.

Мекен-жайы: Лунхуэй Роуд, 4-1, Малун ауылдық комитеті, Бэйцзяо, Шуньдэ, Фошань, Гуандун, Қытай

Сайт: <http://www.deerma.com>

deerma

КК

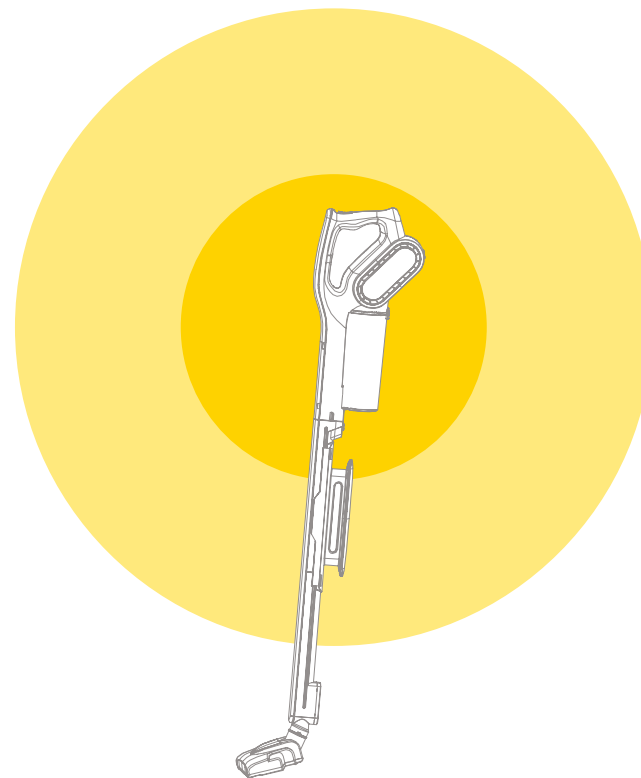

Шаңсорғыш Deerma

Ұзақ қарқынды сору үйдегі барлық шаңды кетіруге мүмкіндік береді

Әр бұрыштағы ұсақ шаңды тез және тиімді тазалау үшін өте қолайлы. Сіз үшін таза тұрғын үй кеңістігін құру үшін шаңды кері ағынмен емес, тамаша жинайды.

ҮЛГІ НӨМІРІ: DX700/DX700S

Осы өнімді сатып алғаныңыз үшін алғыс білдіреміз. Өзіңіздің қауіпсіздігіңізді қамтамасыз ету үшін, құрылғымен жұмыс бастамас бұрын нұсқаулықты мұқият оқып шығыңыз. Бұл Deerma өнімі сізге және сіздің отбасы мүшелеріңізге күнделікті өмірде көбірек жағымды эмоциялар береді!

МАҢЫЗДЫ ҚАУІПСІЗДІК ЕРЕЖЕЛЕРІ

Бұл құрылғыны физикалық, сенсорлық немесе ақыл-ой ауытқулары бар адамдарға (оның ішінде балаларға), сондай-ақ қажетті тәжірибесі немесе білімі жоқ адамдарға пайдалануға тыйым салынады, егер бұл олардың қауіпсіздігіне жауапты адамның бақылауымен немесе осы адам оларға барлық қажетті нұсқауларды берген жағдайларды қоспағанда.

Балалардың бұл өніммен ойнамауын қадағалаңыз.

Егер қуат кәбілі зақымдалған болса, оны ауыстыру бойынша барлық жұмысты өндіруші, ол уәкілеттік берген қызмет көрсету бөлімінің қызметкері немесе біліктілік деңгейі ұқсас маман орындауы тиіс — бұл қауіпті жағдайлардың туындауын болдырмауға мүмкіндік береді.

Электр құрылғысын қолданған кезде әрдайым төменде келтірілген негізгі сақтық шараларын сақтау керек.

ШАҢСОРҒЫШПЕН ЖҰМЫСТЫ БАСТАМАС БҰРЫН, БЕРІЛГЕН НҰСҚАУЛЫҚТАРДЫҢ БАРЛЫҒЫН МҰҚИЯТ ОҚЫП, ОДАН ӘРІ ПАЙДАЛАНУ ҮШІН САҚТАП АЛЫҢЫЗ.

НАЗАР АУДАРЫҢЫЗ!

Барлық нұсқаулықтармен танысыңыз және оларды толық түсінгеніңізге көз жеткізіңіз. Төменде келтірілген нұсқауларды бұзу электр тогының соғуына, өрттің пайда болуына немесе ауыр жарақаттарға әкелуі мүмкін. Осы нұсқаулықта қамтылған ескертулер, ескертпелер және нұсқаулар құрылғыны пайдалану кезінде туындауы мүмкін барлық мүмкін жұмыс шарттары мен жағдайларды қамтымайды.

1. ЕШҚАНДАЙДА:

a) Ашық ауада шаңсорғышты қолданбаңыз. Ол тек үй жағдайында қолдануға арналған.

b) Шаңсорғышты ойыншық ретінде пайдалануға жол бермеңіз. Әрқашан балалардың осы құрылғыны пайдаланғанын немесе олардың жанында болғанын мұқият қадағалаңыз.

c) Егер шаңсорғыш жеткілікті үлкен биіктіктен құласа, зақымдалған болса, ашық аспан астында ұзақ уақытқа қалдырылса немесе оған су тисе, күштік кәбілі немесе ашасы зақымдалған шаңсорғышты пайдаланбаңыз. Бұл жағдайда оны тексеру, жөндеу немесе баптау үшін қызмет көрсету орталығына қайтарыңыз.

d) Шаңсорғыш жұмыс істеп тұрған кезде оған қосатын керек-жарақтарды ауыстыруға тырыспаңыз.

e) Шаңсорғыш орнатылмаған шаңсорғышты пайдаланбаңыз.

f) Шаңсорғышпен сұйықтық жинауға және оны ылғалды еденге қолдануға болмайды.

g) Күштік кәбілдің ашасына немесе шаңсорғышқа ылғал қолмен тимеңіз.

h) Берілген құрылғының тесіктеріне қандай да бір заттарды салмаңыз. Егер оның бір тесігі бітелген болса, ешқашан шаңсорғышты пайдаланбаңыз. Ауа ағынын әлсіретуі мүмкін шаңды, мамықты, шашты және басқа заттарды уақтылы алып тастаңыз. Шаңсорғышпен жанған немесе түтін шығаратын заттарды (мысалы, темекі, сіріңке немесе ыстық күл) жинауға болмайды.

i) Шаңсорғышпен жіптің немесе матаның бөліктерін жинауға болмайды, оның көмегімен шамадан тыс тозған кілемдерді немесе олардың шашақтарын тазалауға болмайды.

j) Шаңсорғышты бетон, шайыр немесе басқа да ұқсас дәрекі беттерде пайдаланбаңыз.

k) Тез тұтанатын немесе жанғыш сұйықтықтарды (мысалы, бензинді) жинау үшін, сондай-ақ олар сақталуы мүмкін жерлерде шаңсорғышты пайдаланбаңыз.

l) Құрылғының күш кәбілін мақсатсыз пайдаланбаңыз. Ешқашан күш кәбілін ұстап, шаңсорғышты тасымалдамаңыз, ашаны розеткадан шығару үшін оны тартпаңыз — құрылғыны қуат көзінен ажырату үшін тек ашаны тартыңыз.

m) Берілген құрылғыны розеткаға қосуды күйінде қалдырмаңыз. Егер ол ұзақ уақыт бойы пайдаланылмаса, оны қуат көзінен ажыратыңыз, сондай-ақ оны қызмет көрсету алдында жасаңыз.

n) Күштік кәбілмен шаңсорғышты тартпаңыз және тасымалдамаңыз (оны тұтқа ретінде пайдаланбаңыз), кәбілді есіктерге қыспаңыз және оны өткір жиектері немесе бұрыштары бойынша созбаңыз, кәбілді құрылғының өзімен басудан аулақ болыңыз.

2. Шашыңызды, тығыз жабыспаған киіміңізді, саусақтарыңызды және дененің кез келген басқа бөліктерін шаңсорғыштың тесіктерінен және қозғалатын бөліктерінен алыс ұстаңыз.

3. Шаңсорғышты осы нұсқаулықта сипатталған мақсатта ғана пайдаланыңыз. Оған тек өндіруші ұсынған жұмыс құрылғыларын орнатыңыз.

4. Құрылғыны пайдалану бойынша барлық нұсқаулықтарды мұқият оқып шығып, оларды мүлтіксіз орындаңыз.

5. Шаңсорғышты бөлменің ішінде сақтаңыз. Жазатайым оқиғалардың алдын алу үшін пайдаланудан кейін әрқашан осы өнімді арнайы жерде сақтаңыз.

6. Щеткаларды, еденге арналған саптаманы және саңылаулы саптаманы қоспас бұрын шаңсорғышты міндетті түрде өшіріңіз.

7. Құрылғыны қуат көзінен ажырату алдында барлық басқару элементтерін өшіріңіз.

8. Баспалдақты тазалау кезінде ерекше сақ болыңыз.

ҚУАТ КӨЗІ

Егер пайдаланылатын электр тізбегіне оның шамадан тыс жүктелуін тудыратын басқа құрылғылар қосылса, шаңсорғышыңыз дұрыс жұмыс істемеуі мүмкін. Шаңсорғышқа қуатты басқа тұтынушылар қосылмаған көзден беру керек.

ҚАУІПСІЗДІКТІ ҚАМТАМАСЫЗ ЕТУ БОЙЫНША ҰСЫНЫСТАР

Бұл шаңсорғыш пайдалану өте қарапайым болса да, жеке қауіпсіздікті қамтамасыз ету үшін сіз төмендегі ережелерді сақтауыңыз керек:

1. Шаңсорғышты жылу көздеріне жақын қоймаңыз.

2. Берілген құрылғыны қуат көзінен ажырату үшін қуат кәбілін тартпаңыз.

3. Шаңсорғышты міндетті түрде өшіру керек:

A. Оны тазалау немесе қызмет көрсету бойынша кез-келген операцияларды орындау алдында.

B. Оның ақаулығының қандай да бір белгілері пайда болғанда.

БҰЛ ӨНІМ ТЕК ҮЙ ЖАҒДАЙЫНДА ҚОЛДАНУҒА АРНАЛҒАН.
БҰЛ НҰСҚАУЛЫҚТАРДЫ БОЛАШАҚТА ҚОЛДАНУ ҮШІН САҚТАҢЫЗ.

ҚҰРЫЛҒЫНЫҢ НЕГІЗГІ КОМПОНЕНТТЕРІ

а. Компоненттер тізімі және оларды жинау тәртібі

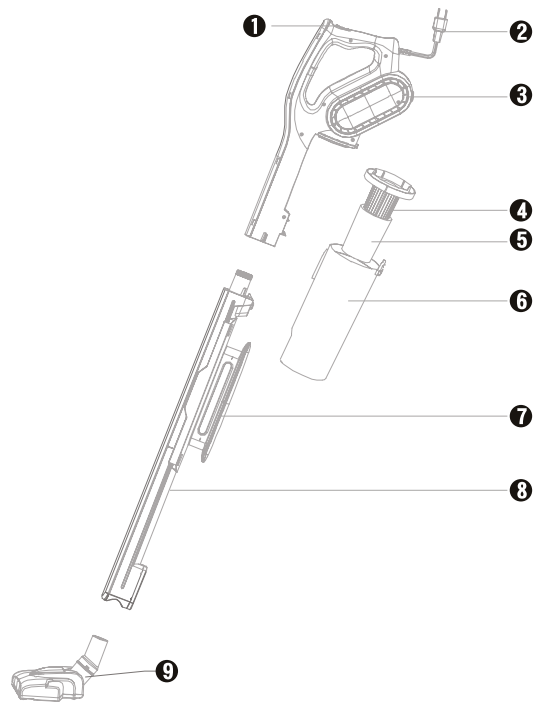

- | | | | |
|-------------------------|----------------|-----------------------------------|---|
| 1 Қуат ажыратқышы | 2 Күштік кабел | 3 Негізгі корпус | 4 Ауаны аса жұқа тазарту сүзгісі (HEPA) |
| 5 Поролонды сүзгі | 6 Шаңжинағыш | 7 Күштік кабелге арналған ұстағыш | 8 Жалғаушы түтік |
| 9 Еденге арналған щетка | | | |

ӨНІМДІ ЖИНАУ

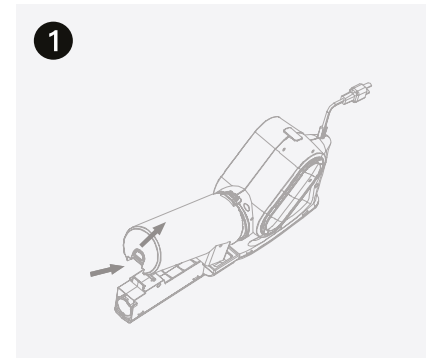

1. Шаң жинағышты босату үшін құрылғының төменгі жағында орналасқан құлыпты ашу батырмасын басыңыз.

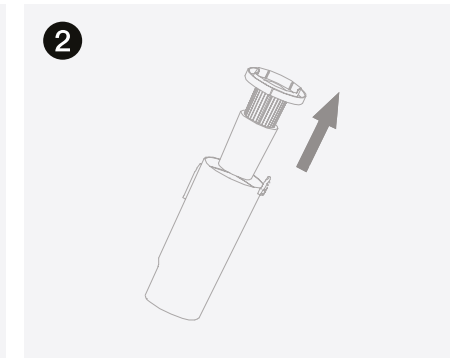

2. Шаң жинағышты алып тастаңыз.



3. HEPA сүзгісі мен мақта сүзгісі өз орындарында сенімді бекітілгеніне көз жеткізіңіз.

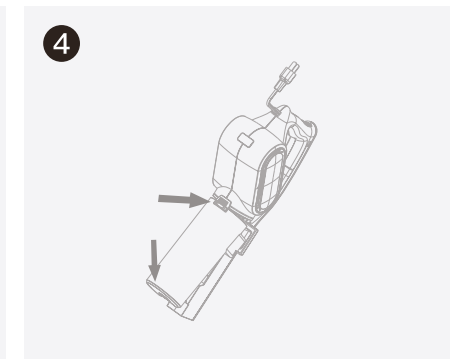

4. Сүзгіні қайтадан шаң жинағышқа орнатыңыз және оны құрылғыға бекітіңіз.



5. Шаңсорғыштың негізгі корпусына жалғаушы түтігін орнатыңыз.



6. Щетканы жалғаушы түтіктің байланыс бетіне келтіріп, оны ақырындап кіргізіңіз.

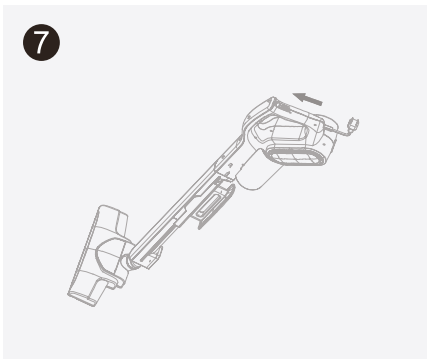

7. Ашаны розеткаға салыңыз және осы қосылыстың сенімділігіне көз жеткізіңіз. Шаңсорғышты іске қосу үшін ON/OFF («ҚОСУ/ӨШІРУ») батырмасын алға жылжытыңыз.

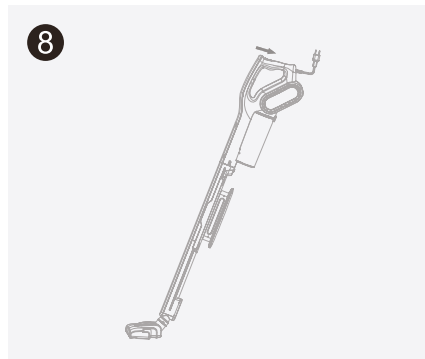

8. Шаңсорғышты пайдаланғаннан кейін шаңсорғышты өшіру үшін ON/OFF («ҚОСУ/ӨШІРУ») қосқышын артқа жылжытыңыз, содан кейін оның құат кәбілін розеткадан ажыратыңыз.



9. HEPA сүзгісін алып, шаң жинағыштағы кірді қоқыс контейнеріне сілкіңіз.

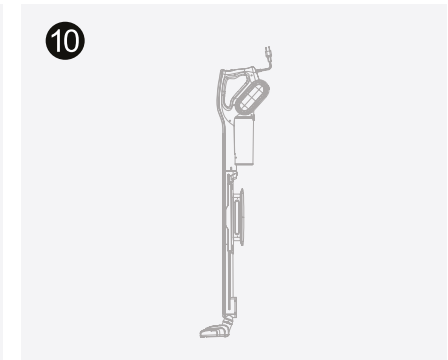

10. Құрылғы ұзақ уақыт бойы пайдаланылмаған кезде немесе оны сақтау кезінде күш кәбілін арнайы ұстағышқа ораңыз.

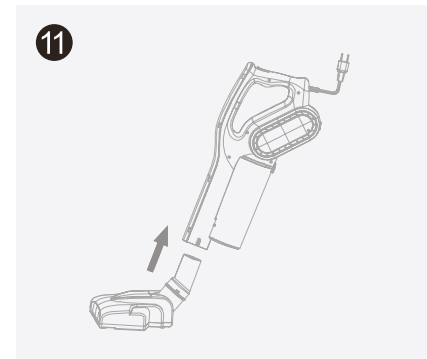

11. Қосылатын түтікті шешіп, еденді тазалауға арналған щетканы тікелей құрылғыға салыңыз және оны қолмен шаңсорғыш ретінде пайдаланыңыз.

ПАЙДАЛАНУШЫ НҰСҚАУЛЫҒЫ

1. Шаңсорғышты құрастырмас бұрын оның өшірілгеніне және қуат көзінен ажыратылғанына көз жеткізіңіз. Құрастыру аяқталғаннан кейін, ауаны аса жұқа тазартатын сүзгінің орнында бар-жоғын тексеріңіз.
2. Күштік кәбілдің ашасын розеткаға салыңыз.
3. Шаңсорғышты қосу үшін негізгі корпусстың алдыңғы жоғарғы бөлігіндегі қосқышты ON («ҚОСУ») күйіне жылжытыңыз.
4. Құрылғыны өшіру үшін қосқышты OFF («ӨШІРУ») күйіне жылжытыңыз.
5. Шаңсорғышты әр рет қолданғаннан кейін оның қуат кәбілін розеткадан ажыратыңыз.

ТАЗАЛАУ ЖӘНЕ ҚЫЗМЕТ КӨРСЕТУ

ҚЫЗМЕТ КӨРСЕТУ

ЕСКЕРТУ! Тазалауды бастамас бұрын немесе шаңсорғышты сақтауға қоймас бұрын, әрқашан оның өшірілгеніне және қуат көзінен ажыратылғанына көз жеткізіңіз. ҚОЗҒАЛТҚЫШҚА СУ НЕМЕСЕ КЕЗ КЕЛГЕН БАСҚА СҰЙЫҚТЫҚТЫҢ ТУСУІНЕН ҚОРҒАНЫҢЫЗ. ЕШҚАШАН шаңсорғышты шаң жинағыш пен HEPA сүзгісін орнатпай пайдаланбаңыз.

Ешбір жағдайда бұл құрылғыны қараусыз қалдырмаңыз, өйткені ол автоматты түрде қайта қосылуы мүмкін. Тіпті шаңсорғыш қызып кету салдарынан жұмыс істемей қалса да, оның өшірілгеніне және қуат көзінен ажыратылғанына көз жеткізіңіз. Берілген құрылғы толығымен суығанша күтіңіз, содан кейін оны қайтадан розеткаға қосыңыз. Егер шаңсорғыш жұмыс істемесе, оны жөндеу үшін жақын маңдағы авторизацияланған қызмет көрсету орталығына жіберіңіз.

ШАҢЖИНАҒЫШТЫ ТАЗАЛАУ ТӘРТІБІ

1. Шаң жинағышты корпусдан алу үшін құлыпты ашу батырмасын басыңыз.
2. HEPA сүзгісін алып, шаң жинағыштағы кірді қоқыс контейнеріне сілкіңіз.
3. Қоқыс контейнерінің үстінен алынған өте жұқа ауа тазартқыш сүзгіні сілкіп, одан кірді алып тастаңыз.
4. HEPA сүзгісін шаң жинағышқа қайта орнатыңыз және шаңсорғыштың негізгі корпусына бекітіңіз.

ШАҢСОРҒЫШТЫ ТАЗАЛАУ ТӘРТІБІ

1. Негізгі корпусстың сыртқы бетін және тұтқасын сүрту үшін дымқыл жұмсақ матаны пайдаланыңыз.
2. Шаң жинағыш (HEPA сүзгісі жоқ) тазалауды жүзеге асыру үшін суға батыруға болады. Бірақ бұл ретте абразивті тазалау құралдарын пайдалануға, сондай-ақ ыдыс жуғыш машинада осы компонентті тазалауға тыйым салынады. Негізгі корпусқа қайта бекітпес бұрын оны толығымен кептіріңіз.
3. Алынған HEPA сүзгісін қоқыс жәшігінің үстінен сілкіп, одан кірді алып тастаңыз. Қажет болған жағдайда бұл сүзгіні сумен шаюға болады. Ауаны өте жұқа тазартатын сүзгіні шаң жинағышқа орнына жібермес бұрын оны толығымен кептіріңіз.
4. HEPA сүзгісін шаң жинағышқа қайта орнатыңыз және шаңсорғыштың негізгі корпусына бекітіңіз.

МАҢЫЗДЫ АҚПАРАТ

КОМПОНЕНТТЕРДІ ЛАСТАНУДАН ТАЗАРУ ТӘРТІБІ

Сорғыштың тым әлсіз немесе мүлдем болмауы вакуумды контейнердің бітелуінен болуы мүмкін. Егер сіз қозғалтқыш жұмыс істеген кезде қалыптан тыс дыбысты немесе шаңсорғыштың тиімділігінің төмендеуін байқасаңыз, оны қоқыс үйінділерінің бар-жоғына тексеріңіз.

НАЗАР АУДАРЫҢЫЗ! Тазалауды орындамас бұрын, әрқашан шаңсорғышты өшіріп, оның күш кәбілін қуат көзінен ажыратыңыз.

1. Шаң жинағыштан қоқысты сілкіп тастаңыз.
2. Шаң жинағышта кірдің жиналуын тексеріңіз.
3. Вакуумды бекіту бастиегінің қоқыспен бітелмегеніне көз жеткізіңіз.
4. Еденге арналған саптаманың жағдайын тексеріңіз.

САҚТАУ

Шаңсорғышты құрғақ жерде сақтаңыз. Сақтау кезінде құрылғыға ауыр заттарды салмаңыз, себебі бұл оның бұзылуына әкелуі мүмкін.

ҚОРШАҒАН ОРТАНЫ ҚОРҒАУ

Осы құрылғының қызмет ету мерзімі аяқталғаннан кейін, оны экологиялық қауіпсіз түрде кәдеге жаратыңыз.