

Пайдалану бойынша нұсқаулық

Газ шкаф пеші
1CB75DB

DEXP

Мазмұны

Құрылғы мақсаты	4
Сақтық шаралары	4
Газдың ағуы кезіндегі әрекеттер тізбегі	6
Орнату	6
Орнату орнын таңдау	6
Құрылғыны орнату.....	7
Электрге қосылымы.....	8
Газға қосылымы	9
Газ түрінің өзгертілімі	9
Пайдалану	10
Бірінші қолдану	10
Таймерді орнату	10
Грильді өшіру таймерін орнату.....	10
Шамды ауыстыру	11
Аксессуарлар	11
Тазалау және қызмет көрсету	11
Пеш шкафының есігін алу	12
Техникалық сипаттамалары	13
Жинақталым	13
Энергия тиімділігі туралы ақпарат	14
Монтаждау, сақтау, тасымалдау (тасу), өткізу және кәдеге жарату ережелері мен шарттары	15
Қосымша ақпарат	16

Құрметті сатып алушы!

Біздің өнімді таңдағаныңыз үшін алғыс айтамыз.

Біз Сізге сапалы, функционалды және жоғары талаптарға сәйкес әзірленген және жасалған өнімдер мен құрылғыларды ұсынуға қуаныштымыз. Пайдалануды бастамас бұрын, Сіздің қауіпсіздігіңізге қатысты маңызды ақпаратты, сондай-ақ өнімді дұрыс пайдалану және оған күтім жасау бойынша ұсыныстарды қамтитын осы нұсқаулықты мұқият оқып шығыңыз. Осы Нұсқаулықтың сақталуына назар аударыңыз және оны өнімді одан әрі пайдалану кезінде анықтамалық материал ретінде пайдаланыңыз.

Құрылғы мақсаты

Пеш шкафы тамақ дайындауға, сондай-ақ дайын тағам өнімдері мен ыдыстарды жылытуға арналған.

Сақтық шаралары

- Барлық орау материалдарын (пластикалық пакеттер, көбік жастықшалары және т.б.) балалардың қолы жетпейтін жерде сақтаңыз. Қаптама материалдары балалар үшін қауіпті болуы мүмкін.
- Барлық монтаждау, газды қосу және іске қосу жұмыстарын жергілікті газбен жабдықтаушы компаниялардың нұсқауларына сәйкес сертификатталған маман жүргізуі керек. Дұрыс орнатпау және қосу пайдаланушының өмірі мен денсаулығына қауіп төндіруі мүмкін.
- Құрылғы балалардың немесе физикалық, сенсорлық немесе ақыл-ой қабілеттері шектеулі адамдардың қауіпсіздігіне жауапты басқа адамдардың қадағалауынсыз пайдалануына арналмаған. Балаларға құрылғымен ойнауға рұқсат бермеңіз.
- Құрылғының электр қауіпсіздігіне тек қолданыстағы электр қауіпсіздігі ережелеріне сәйкес жерге қосылған жағдайда ғана кепілдік беруге болады. Құрылғының жерге дұрыс қосылуына күмәніңіз болса, білікті маманға хабарласыңыз.
- Орнату алдында жергілікті тарату желілерінің сипаттамалары (газдың түрі мен қысымы) құрылғының сипаттамаларына сәйкес келетінін тексеру қажет.
- Алғашқы қыздыру кезінде жаңа құрылғының тән иісі пайда болады, ол көп ұзамай жоғалады. Бөлменің жақсы желдетілетініне көз жеткізіңіз, терезені ашыңыз немесе желдеткішті қосыңыз.
- Құрылғының желдету саңылауларының бітелмегеніне көз жеткізіңіз.
- Құрылғының бөліктерін өзіңіз жөндеуге, реттеуге немесе ауыстыруға әрекеттенбеңіз. Өкілетті қызмет көрсету орталығына хабарласыңыз.
- Қуат кәбілі зақымдалған болса, оны қызмет көрсету орталығының маманы ауыстыруы керек.
- Қуат кәбілі майыспауы немесе қысылмауы керек.
- Кабель зақымдалған болса, құрылғыны пайдаланбаңыз, уәкілетті қызмет көрсету орталығына хабарласыңыз.
- Құрылғыны ешқашан суға немесе басқа сұйықтықтарға батырмаңыз.

- Құрылғыны ешқашан газ беретін түтіктен немесе электр кәбілінен тартпаңыз. Оларды абайлап ұстаңыз. Олардың есіктерге ілініп кетпеуіне немесе өткір жиектерге немесе бұрыштарға соғылмағанына көз жеткізіңіз. Оларды ыстық беттерден алыс ұстаңыз.
- Әрқашан пісіргеннен кейін құрылғыны өшіріңіз.
- Бетті тазалау үшін металл щеткаларды және/немесе абразивті тазалағыштарды пайдаланбаңыз.
- Буға күйіп қалмас үшін пештің есігін ашқанда абай болыңыз.
- Пештен ыстық ыдыстарды алу үшін пештің қолғабын пайдаланыңыз.
- Құрылғыны құрғақ жерде сақтаңыз.
- Құрылғы зақымдалған немесе дұрыс жұмыс істемеген жағдайда ашаны розеткадан дереу ажыратыңыз және газ беруді өшіріңіз.
- Ашасы, газ беретін шлангісі немесе пештің өзі зақымдалған болса, құралды қолданбаңыз.
- Құрылғыны газға қосқанда немесе газдан ажыратқанда өшіру керек.
- Құрылғыда кез келген реттеу немесе техникалық қызмет көрсету жұмыстарын орындамас бұрын, қуат көзін ажырату керек.
- Кез келген тазалау және/немесе техникалық қызмет көрсету жұмыстарын орындау алдында газ беруді өшіріңіз.
- Құрылғыны тек осы нұсқаулықта сипатталған процедураға сәйкес орнатыңыз.
- Қосылған құрылғыны қараусыз қалдырмаңыз. Өрт болған жағдайда сөндіру үшін ешқашан су қолданбаңыз. Газды өшіріп, отты қалың шүберекпен жабыңыз.
- Құрылғыны бөлмені жылыту үшін пайдаланбаңыз.
- Құрылғының бетін тазалау үшін бу тазалағышты пайдаланбаңыз.
- Тазалау өнімдерін құрылғының жанында сақтамаңыз.
- Ыстыққа төзімді ыдыстарды ғана пайдаланыңыз. Жарамсыз ыдыстарды пайдалану өртке әкелуі мүмкін.
- Ыстық кәстрөлдер мен табаларды басқару элементтеріне ешқашан қоймаңыз. Бұл зақым мен сәтсіздікке әкелуі мүмкін.
- Кез келген тұтқа бұрылмаса, шамадан тыс күш қолданбаңыз. Ауыстыру үшін қызмет көрсету орталығына хабарласыңыз.
- Құрылғыны желіге қосқанда ұзартқыш сымды немесе адаптерді пайдаланбаңыз.
- Бұл құрылғыны тек жақсы желдетілетін жерлерде орнатуға болады.
- Қуат пен газ беру кабелі шкафтың қыздыру бөліктеріне тиіп кетпеуі үшін тұғырға бекітілуі керек.
- Желдету талаптарына ерекше назар аудару керек: табиғи желдету саңылауларына кедергі жасамаңыз немесе механикалық желдетуге арналған құрылғыны (сорғыш) орнатпаңыз. Құрылғыны ұзақ немесе қарқынды пайдалану үшін қосымша немесе қарқынды желдету қажет болуы мүмкін: терезені ашыңыз немесе механикалық сорғыштың қуатын арттырыңыз.
- Ыдыстарды құрылғының ішінде сақтамаңыз.

- Құрамында алкоголь бар сусындарды пайдаланатын тағамдарды дайындау ұсынылмайды. Пісіру камерасындағы спирттің булары тұтануы мүмкін. Ыдыс-аяққа құрамында алкогольі жоғары сусындардың аз ғана мөлшерін қосып, есікті абайлап ашыңыз.
- Құрылғы сыртта пайдалануға арналмаған.
- Шырынды жеміс пирогтарын пісіргенде, табаны толығымен толтырмаңыз. Жеміс шырыны табадан тамшылап, кетіру мүмкін емес дақтар қалдырады. Мүмкіндігінше тереңірек әмбебап табаны пайдаланыңыз.
- Құрылғыны есігі ашық күйде салқындату үшін қалдырмаңыз. Құрылғының есігі жай ғана ашылып тұрса да, уақыт өте келе бұл көрші жиһаздың қасбеттерінің бұзылуына әкелуі мүмкін. Бұған қоса, құрылғы жұмыс істеп тұрған кезде есікті жиі ашу ұсынылмайды.

Газдың ағуы кезіндегі әрекеттер тізбегі

Газдың иісін сезсеңіз:

- Кез келген өртті өшіріңіз.
- Электр құрылғыларын және жарықтандыруды қоспаңыз.
- Телефонды құрылғының жанында пайдаланбаңыз, бөлмеден шығып, ашық және желдетілетін жерден көмек сұраңыз.
- Газ беруді клапанмен жабыңыз немесе газ реттегішін ажыратыңыз.
- Барлық тұтқалардың «OFF» күйінде екеніне көз жеткізу үшін құрылғының басқару тақтасын тексеріңіз.
- Бөлмеде жақсы желдетуді қамтамасыз етіңіз — терезелер мен есіктерді ашыңыз.
- Егер баллоннан газ шықса, оны ажыратып, баллонды сыртқа немесе жақсы желдетілетін жерге апарыңыз.
- Тез арада қызмет көрсету орталығына немесе газбен жабдықтау компаниясына хабарласыңыз.

Орнату

Орнату орнын таңдау

1. Бөлме жану өнімдерін сыртқа шығаратын сору жүйесімен жабдықталуы керек. Ол сорғыштан немесе құрылғы қосылған сайын автоматты түрде қосылатын электр желдеткішінен тұруы мүмкін.
2. Бөлме сонымен қатар қалыпты жану үшін қажетті ауа айналымын қамтамасыз ететін жүйемен жабдықталуы керек. Жану үшін қажетті ауа ағыны орнатылған құаттың бір кВт үшін кемінде $2 \text{ м}^3/\text{сағ}$ болуы керек. Ауа айналымы жүйесі ішкі көлденең қимасы кемінде 100 см^2 құбыр арқылы көшеден ауаны тікелей ала алады; бұл жағдайда ешбір жағдайда саңылау кездейсоқ бітелмеуі керек. Ауа айналымы жүйесі жану үшін қажетті ауаны жанама түрде де бере алады, яғни. жоғарыда сипатталғандай, ауа айналымы үшін құбырлармен жабдықталған көрші бөлмелерден. Дегенмен, бұл кеңістіктер жалпы бөлмелер, жатын бөлмелер немесе өртке қарсы қоршаулар болмауы керек.
3. Сұйытылған мұнай газы ауадан ауыр, сондықтан шөгеді. Сондықтан сұйытылған газ баллондары бар бөлмелер ағып кеткен жағдайда газды шығару үшін көшеге

қарайтын саңылаулармен жабдықталуы керек. Сондықтан сұйытылған газ баллондарын ішінара немесе толық толтырылғанына қарамастан, жер деңгейінен төмен орналасқан бөлмелерде (жертөлелерде және т.б.) орнатуға немесе сақтауға болмайды. Қолданыстағы баллонды тек цилиндр температурасын 50 °С-тан жоғары көтеруі мүмкін сыртқы көздерден (пештер, каминдер, плиталар және т.б.) жылу әсер етпейтіндей етіп орналастырылған жабық бөлмелерде сақтаған жөн.

Құрылғыны орнату

1. Пеш шкафын ас үй бөлімінің дайындалған саңылауына қойыңыз.
2. Пеш шкафының есігін ашыңыз.
3. Пеш шкафын ас үй бөлігінің ішіне төрт ағаш бұрандамен бекітіп, оларды пеш жақтауындағы тесіктермен туралаңыз.
4. Пеш шкафын орнатқан кезде ауа айналымы үшін құрылғының әр жағында жеткілікті бос орын қалдырыңыз.
5. Пеш шкафын жоғарыдағыдай мықтап бекітіңіз және металл бөлшектерге тиіп кетпеу үшін электр бөлшектерін оқшаулаңыз. Бояудың деформациясы мен қабығын болдырмау үшін прокат профильдерін жиһазға байланыстыратын желім кем дегенде 90 °С температураға төтеп бере алатынына көз жеткізіңіз. Пеш электр плиталарымен жабдықталған болса, плита пен пешті электр желісіне қосуды бөлек жүргізу керек.
6. Пеш шкафын электр желісіне тек орнатқаннан кейін қосыңыз.

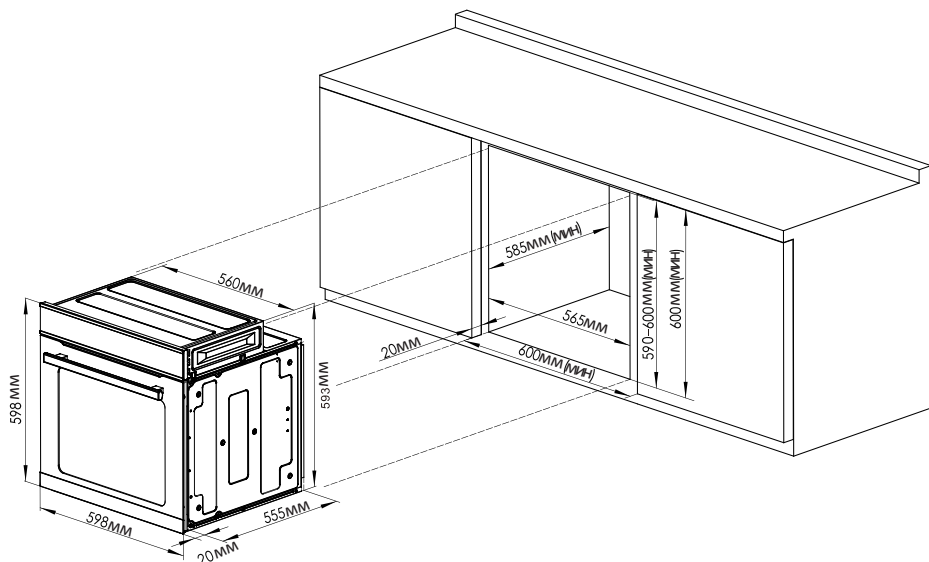

Электрге қосылымы

- Желілік кернеу құрылғының техникалық сипаттамаларында көрсетілгенге сәйкес келетініне көз жеткізіңіз. Құрылғы жерге тұйықталғанына және бөлмедегі сымдар құрылғыдан түсетін жүктемеге төтеп бере алатынына көз жеткізіңіз.
- Желіге қосылу контактілер арасындағы саңылау кемінде 3 мм болатын әмбебап оқшаулағыш құрылғы арқылы жүзеге асырылуы керек.
- Көп полюсті автоматты сөндіргіш жүктемеге есептелуі және ағымдағы ережелерге сәйкес болуы керек (жер сымы автоматты ажыратқышпен үзілмеуі керек).
- Жеткізу кәбілі ұзындығының кез келген нүктесінде оның температурасы бөлме температурасына қатысты 50 °C аспайтындай орналасуы керек.
- Адаптерлерді, бірнеше розеткаларды және/немесе ұзартқыштарды пайдалану ұсынылмайды. Оларды пайдаланудан аулақ болу мүмкін болмаса, ағымдағы қауіпсіздік ережелеріне сәйкес келетін жалғыз немесе бірнеше адаптерлер мен ұзартқыштарды ғана пайдалану керек екенін есте сақтаңыз. Мұндай жағдайларда ешқашан жалғыз адаптерде немесе ұзартқыш сымда көрсетілген максималды ток күшін және бірнеше адаптерде көрсетілген максималды қуаттан асырмаңыз. Штепсельдік розеткаға оңай қол жеткізуге болады.

Құрылғыны электр желісіне қосу үшін келесі әрекеттерді орындаңыз:

- Құрылғының терминал қорабын ашыңыз.
- Терминал блогында кәбілді орнында ұстайтын бұранданы алыңыз.
- Кәбіл көрсетілген техникалық сипаттамаларға сай және жеткілікті ұзын болуы керек.
- Сары/жасыл сымды жерге қосу терминалына қосыңыз.
- Көк бейтарап сымды N терминалына қосыңыз.
- Қоңыр кәбілді L терминалына жалғаңыз.
- Кәбілді бекітіп, терминал қорапшасының қақпағын жабыңыз.

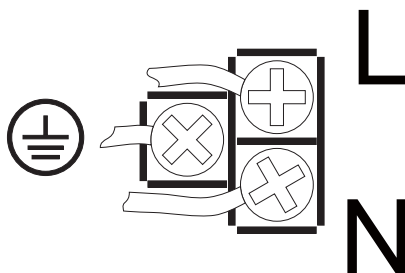

Газға қосылымы

1. Бұл пеш сұйытылған және табиғи газбен (LPG және NG) жұмыс істейді.
2. Қосар алдында құрылғының сіз пайдаланып жатқан газға сәйкестендірілгеніне көз жеткізіңіз.
3. Газдың белгілі бір түріне сәйкес келетін қысым реттегішті пайдаланыңыз. Газ реттегішінің болмауы газдың жоғары қысымын немесе ағып кетуін тудыруы мүмкін. Әрқашан қысым реттегішін тексеріңіз.
4. Кіріктірілген газ пешінің үстіне газ плитасын орнату қажет болса, олардың арасында байланыс орнатуға немесе бір газ кранын пайдалануға қатаң тыйым салынады. Бұл екі құрылғы бөлек қосылуы керек және олардың әрқайсысы бір-бірінен тәуелсіз болуы үшін өз өшіру клапаны болуы керек.

Мыс немесе болат құбырды қосу

Газ жүйесіне қосылу құрылғыға кернеу болмайтындай етіп жасалуы керек. Құралға кіретін рампада реттелетін Г-тәрізді фитинг бар, оның герметикалығы тығыздауышпен қамтамасыз етіледі. Арматура бұрылса, тығыздағышты (жинақта берілген) бәрібір ауыстыру керек. Газбен жабдықтауға арналған құбыр фитингі $\frac{1}{2}$ сыртқы параллель ойы бар бұрандалы бекіткіш болып табылады.

Тот баспайтын болаттан жасалған икемді жіксіз құбырды бұрандалы бекіткішке қосу

Жеткізу газ құбырының фитингі сыртқы параллель ойы бар бұрандалы бекіткіш болып табылады $\frac{1}{2}$. Құбырларды олардың толық ұзартылған ұзындығы 2 м-ден аспайтындай етіп орнату керек. Қосылымды орындағаннан кейін, иілгіш металл құбырдың қозғалатын бөліктерге тиіп кетпеуін және қысылмауын тексеріңіз.

Ескертпе: газбен жабдықтауды ашу және өшіру мүмкіндігін қамтамасыз ету үшін қауіпсіздік клапанын орнатуды ұмытпаңыз. Газ құбыры мен құрылғының арасына босату клапанын орнатыңыз. Бұл клапанның кедергісіз кіру мүмкіндігі бар екеніне көз жеткізіңіз. Газды қосқаннан кейін сабынды сумен қосылымның тығыздығын тексеріңіз. Құрылғыны қосыңыз, барлық оттықтарды жағыңыз және жалынның жоғары және төмен деңгейлерде тұрақты жануын тексеріңіз.

Газ түрінің өзгертілімі

Құрылғыны газдың басқа түрін пайдалану үшін қайта конфигурациялауға болады. Газдың басқа түріне ауыстыруды білікті маман жүзеге асыруы керек.

Пайдалану



Бірінші қолдану

1. Ең жоғары температураны орнатыңыз және пешті 30 минутқа қалдырыңыз.
2. Пешті ашып, толық суығанша күтіңіз, содан кейін оны жылы суға малынған таза шүберекпен сүртіңіз.
3. Барлық аксессуарларды мұқият жуыңыз.





1. Функция және температура таңдағышы.
 - Тұтқаны басып, сағат тіліне қарсы «MAX» белгісіне дейін бұраңыз, ұстап тұрыңыз, тұтану жұмыс істей бастайды.
 - Сіз тән шерту дыбысын естисіз, бұл газ клапаны ашылғанын, тұтану жұмысын аяқтағанын білдіреді. 15–20 секунд күтіңіз, термопара жұмыс істей бастайды, оттық жанады.
 - Температураны реттеу үшін тұтқаны бұраңыз.
 - Тұтқаны сағат тілімен  белгісіне бұрсаңыз, гриль басталады.
2. Гриль температурасы реттегіші.
 - Гриль белгіленген температураға жеткенде, ол жұмысын тоқтатады. Температура белгіленген температурадан төмен түссе, гриль қайта іске қосылады.
3. Шам мен істікті басқару түймесі.
 - Түймені басыңыз, пештің ішіндегі шам жанады.
 - Түймені қайтадан басыңыз, істік айнала бастайды.
 - Түймені үшінші рет басыңыз, істік пен шам өшеді.

Таймерді орнату

1.  түймесін екі рет түртіңіз, таймер индикаторы жанады және дисплейде «00:00» көрсетіледі.
2. Қажетті уақытты орнату үшін  немесе  түймелерін басыңыз.
3. Орнатылған уақыт 5 секундтан кейін автоматты түрде расталады.
4. Таймерді орнатқаннан кейін дисплей ағымдағы уақытты көрсетеді, таймер уақытын тексеру қажет болса, түймені қайтадан басыңыз.
5. Функциядан бас тарту үшін түймені 3 секунд басыңыз.

Грильді өшіру таймерін орнату

1. Күту режимінде  түймесін бір рет түртіңіз, таймер индикаторы жанады және дисплейде «2:00» көрсетіледі.
2. Қажетті грильді өшіру уақытын орнату үшін  немесе  түймелерін басыңыз.
3. Орнатылған уақыт 5 секундтан кейін автоматты түрде расталады.
4. Таймерді орнатқаннан кейін дисплейде кері санақ көрсетіледі. Таймерді орнатудың максималды уақыты — 10 сағат.
5. Функциядан бас тарту үшін түймені 3 секунд басыңыз.

Шамды ауыстыру

1. Құрылғыны электр желісінен ажырату арқылы қуатты өшіріңіз немесе ток кернеуінен қорғағышты өшіріңіз.
2. Қорғаныс шыны қақпағын алыңыз.
3. Шамды бірдей түрдегі жаңасымен ауыстырыңыз.
4. Шыны қақпақты орнына салып, құрылғыны электр желісіне қайта қосыңыз.

Ескертпе: келесі сипаттамалары бар галогендік шамдарды пайдаланыңыз: 25 Вт, 220–240 В, температураға төзімділігі 300 °С, G9 розетка.

Аксессуарлар

Істік

Орташа айналу жылдамдығы көбірек қоректік заттарды сақтай отырып, ыдысты біркелкі қуыруға мүмкіндік береді. Түкіргіш гриль қыздырғыш элементімен бірге қолданылады.

Тор

Қуыруға, ыдыстарды және пісірме табаларды орнатуға арналған.

Әмбебап таба

Тамақты көбірек пісіру үшін: кондитерлік өнімдер, мұздатылған тағамдар және т.б.

Тазалау және қызмет көрсету

Құрылғының пісірілетін тағаммен тікелей жанасатын бөліктерін жүйелі түрде тазалаңыз.

- Құрылғыны тазалау және күту алдында оны электр желісінен ажыратыңыз.
- Құрылғының іші қызғанша және сәл жылы болғанша күтіңіз, бұл күйде оны тазалау оңайырақ.
- Құрылғының беттерін дымқыл шүберекпен, жұмсақ щеткамен немесе губкамен тазалаңыз, содан кейін құрғатып сүртіңіз. Қатты ластану үшін ыстық су мен жуғыш затты пайдаланыңыз.
- Тұмшапеш есігінің әйнегін тазалаған кезде қатты металл губкаларды немесе қырғыштарды қолданбаңыз, бұл бетін сызып тастауы және әйнекті одан әрі зақымдауы мүмкін.
- Қышқыл заттардың (лимон шырыны, сірке суы және т.б.) тот баспайтын болаттан жасалған бөлшектермен жанасуына жол бермеңіз.
- Құрылғыны тазалау үшін жоғары қысымды тазалағышты пайдаланбаңыз. Науаны жұмсақ жуғыш зат ерітіндісінде жууға болады.

Назар аударыңыз: құрылғыны тазалау кезінде абразивті заттарды қолданбаңыз.

Пештің есігін алу

Толығырақ тазалау үшін пештің есігін алуға болады.

- Есікті толығымен ашыңыз.
- Екі топсада орналасқан шағын тұтқаларды көтеріп, бұраңыз, ысырмалар төмендегі схемада көрсетілген күйде екеніне көз жеткізіңіз.
- Есікті ұялардан шығарып өзіңізге қарай тартыңыз.
- Екі жағындағы ысырманы басып, жолақты тартып шығарыңыз.
- Есіктің әйнегін алыңыз.
- Жоғарыдағы процедураларды кері ретпен орындау арқылы есікті қайта жинаңыз.

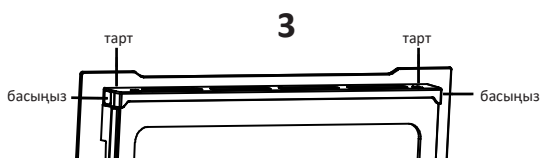
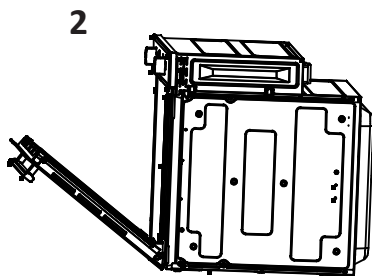
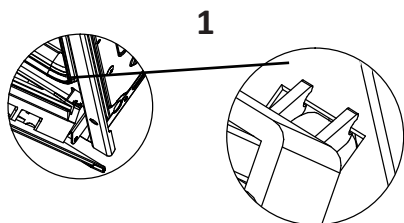

Техникалық сипаттамалары

Үлгісі	1CB75DB
Сауда белгісі	DEXP
Газ категориясы	NG (LPG)
Қуат параметрлері	220–240 В, 50 Гц
Максималды қуат	2,4 кВт
Жылу қуаты (жоғарғы қыздыру элементі)	1,6 кВт
Жылу қуаты (төменгі қыздырғыш)	2,4 кВт
Пеш шкафының көлемі	75 л
Өлшемдері	595×575×595 мм
Электр тогының соғуынан қорғау класы	I
Ылғал мен шаңнан қорғау дәрежесі	IPX0
Қуат сымның қондырма түрі	Ү
Қолдану саласы	тұрмыстық

Жинақталым

- Құрылғы.
- Рамасы бар істік.
- Қаңылтыр таба.
- Тор.
- Орнату үшін бұрандалар жинағы.
- Пайдалану бойынша нұсқаулық.

Энергия тиімділігі туралы ақпарат

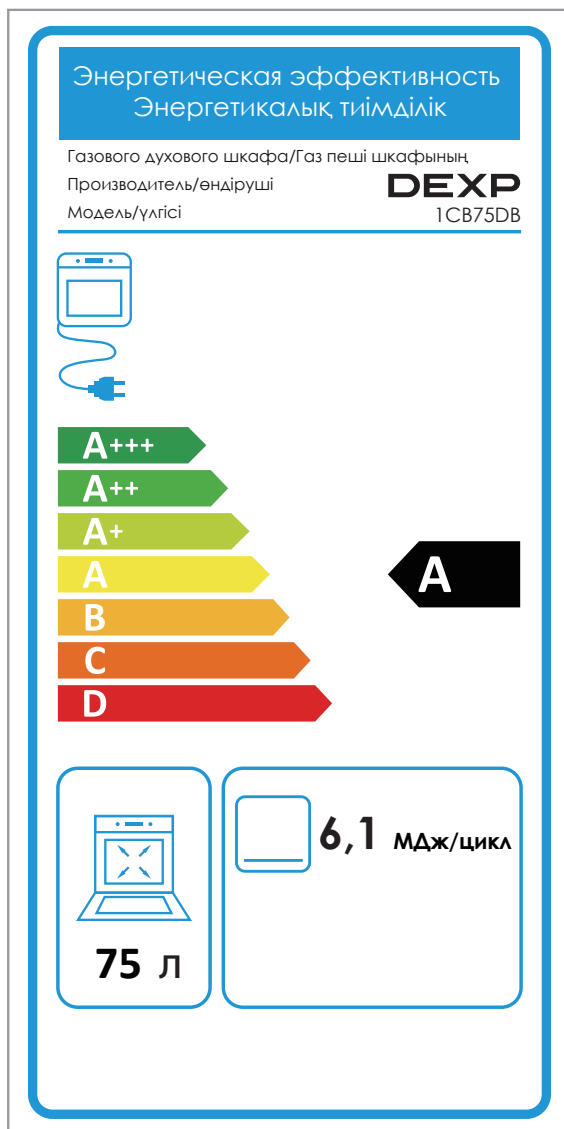

Монтаждау, сақтау, тасымалдау (тасу), өткізу және кәдеге жарату ережелері мен шарттары

- Құрылғыны орнату ережелері мен шарттары «Орнату» бөлімінде сипатталған.
- Құрылғыны қаптамада, өндірушінің және тұтынушының жылытылатын үй-жайларында ауаның 5 және 40 °С аралығындағы температурада және ауаның 80%-дан аспайтын салыстырмалы ылғалдылығында сақтау керек. Үй-жайда жемірілуді тудыратын жегі қоспалар (қышқылдардың, сілтілердің булары) болмауы тиіс.
- Құрылғының дұрыс тасымалдануын қамтамасыз ету үшін келесі талаптарды орындау қажет:
 - құрылғыдан барлық ішкі керек-жарақтарды, егер бар болса, алып тастаңыз және оларды бөлек ораңыз;
 - өнімділігі мен сыртқы түрін сақтау үшін құрылғының дұрыс оралғанына көз жеткізіңіз (үлкен өлшемді жабдықты полиэтиленмен немесе маңызды жерлерде гофрленген картон төсемімен көпіршікпен орау керек);
 - құрылғыны көліктің айналасында қозғалмауы үшін белдіктермен мықтап бекітіңіз;
 - сыртқы ортаның әсерін толығымен жою үшін тек ішкі көлікті пайдаланыңыз;
 - өңдеу кезінде қаптаманың аса сақтықпен өңделуін қамтамасыз етіңіз.
- Құрылғы ұқыпты өңдеуді талап етеді, оны шаң, кір, соққы, ылғал, от және т.б. әсерінен қорғаңыз.
- Құрылғыны сату жергілікті заңнамасына сәйкес жүргізілуі керек.
- Осы бұйымды жою қалдықтарды қайта өңдеу жөніндегі жергілікті нормалар мен ережелерге сәйкес жүзеге асырылуға тиіс. Осы бұйымды дұрыс жоюды қамтамасыз ете отырып, сіз қоршаған ортаға және адам денсаулығына ықтимал зиянды болдырмауға және материалдық ресурстарды ұтымды пайдалануға көмектесесіз. Бұл бұйымды қабылдау және жою пункттері туралы қосымша ақпаратты жергілікті муниципалды органдардан немесе тұрмыстық қалдықтарды шығаратын кәсіпорыннан алуға болады.
- Құрылғының ақаулығы анықталған жағдайда, тез арада авторландырылған сервистік орталыққа хабарласу немесе құрылғыны кәдеге жарату керек.

Қосымша ақпарат

Өндіруші: ЧАЙНАБЭСТ ХОУМ ЭПЛАЕНС КО., ЛТД.

№2 Фуцин 1-ші тас жолы, Хэнлань, Чжуншань қ., Гуандун пров., Қытай.

Өндірістік алаңның мекенжайы: №29, 2-ші Фуцин тас жолы, Хэнлань, Чжуншань қ. (экспортқа арналған тауарлар), Қытай.

Қытайда жасалған.

Импортер / юр. лицо, принимающее претензии в Республике Казахстан: ТОО «ДНС КАЗАХСТАН», г. Астана, р-н Сарыарқа, пр-т Сарыарқа, зд. 12, Республика Казахстан.

Импорттаушы / Қазақстан Республикасында талаптар қабылдайтын заңды тұлға: «DNS QAZAQSTAN (ДНС КАЗАХСТАН)» ЖШС, Астана қ-ы, Сарыарқа ауданы, Сарыарқа д-лы, 12 ғ-т, Қазақстан Республикасы.

Адрес электронной почты / электронды пошта мекен-жайы: info@dns-shop.kz

Өнім Кеден одағының техникалық регламентінің талаптарына сәйкес келеді:

- «Төмен вольтты жабдықтың қауіпсіздігі туралы» КО ТР 004/2011;
- «Техникалық құралдардың электромагниттік үйлесімділігі» КО ТР 020/2011.

Тауар Кеден одағының «Газ тәрізді отынмен жұмыс істейтін аппараттардың қауіпсіздігі туралы» КО ТР 016/2011 техникалық регламентінің талаптарына сәйкес келеді.

Тауар Еуразиялық экономикалық одақтың «Электртехника және радиоэлектроника бұйымдарында қауіпті заттарды қолдануды шектеу туралы» ЕАЭО ТР 037/2016 техникалық регламентінің талаптарына сәйкес келеді.

Өнімнің сыртқы түрі мен техникалық сипаттамалары ескертусіз өзгертілуі мүмкін.

Интернеттегі мекен-жайы: www.dexp.club



Өндіріс күні пайдаланушы нұсқаулығының орыс тіліндегі нұсқасында көрсетілген. V.3

Кепілдік талоны

SN/IMEI: _____

Кепілдікке қойылған күні: _____

Өндіруші бүкіл кепілдік мерзімі ішінде құрылғының үздіксіз жұмыс істеуіне, сондай-ақ материалдар мен жинақтарда ақаулардың болмауына кепілдік береді. Кепілдік кезеңі бұйымды сатып алған сәттен басталады және тек қана жаңа өнімдерге қолданылады.

Кепілдік қызмет көрсетуге пайдаланушы нұсқаулығына сәйкес бұйымды пайдалану шартымен кепілдік мерзімі ішінде тұтынушының кесірінен істен шықпаған элементтерді тегін жөндеу немесе ауыстыру кіреді. Элементтерді жөндеу немесе ауыстыру уәкілетті сервистік орталықтардың аумағында жүргізіледі.

Кепілдік мерзімі: 12 ай.

Пайдалану мерзімі: 8 жыл.

Сервистік орталықтардың өзекті тізімі келесі мекенжай бойынша:

<https://www.dns-shop.kz/service-center/>

Кепілдік міндеттемелер және тегін сервистік қызмет көрсету, егер оларды ауыстыру бұйымды бөлшектеуге байланысты болмаса, тауардың жиынтықтылығына кіретін, төменде аталған керек-жарақтарға қолданылмайды:

- ҚБП (Қашықтан басқару пультіне) арналған қуат элементтері (батареялар).
- Жалғағыш кәбілдер, антенналар және оларға арналған жалғастырғыш тетіктер, құлаққаптар, микрофондар, «HANDS-FREE» құрылғылары; жиынтықта жеткізілетін әртүрлі типтегі ақпарат тасымалдағыштар, бағдарламалық құрал (БҚ) және драйверлер (бұйымның қатты магниттік дискілердегі жинақтағышқа алдын ала орнатылған БҚ-ны қоса алғанда, бірақ онымен шектелмей), сыртқы енгізу-шығару құрылғылары және манипуляторлар.
- Қаптар, сөмкелер, белдіктер, тасымалдауға арналған баулар, монтаждық керек-жарақтар, құрал-саймандар, бұйымға қоса берілетін құжаттама.
- Табиғи тозуға ұшырайтын шығын материалдары мен бөлшектер.



Өндіруші келесі жағдайларда кепілдік міндеттемелерге ие болмайды:

- Кепілдік мерзімі аяқталды.
- Егер жеке (тұрмыстық, отбасылық) қажеттіліктерге арналған бұйым кәсіпкерлік қызметті жүзеге асыру үшін, сондай-ақ оның тікелей міндетіне сәйкес келмейтін басқа мақсаттарда пайдаланылған болса.
- Өндіруші бұйымды пайдалану кезінде пайдаланушы нұсқаулығының талаптарын бұзу, бұйымды орнату және оған қызмет көрсету жөніндегі ұсынымдарды, қосу ережелерін (бұйымның өзіне де, онымен байланысты бұйымдарға да сәйкес келмейтін желілік кернеудің әсері нәтижесінде туындаған қысқа тұйықталулар), бұйымды сақтау және тасымалдау кезінде өнім иесі және/немесе үшінші тұлғалар шеккен ықтимал материалдық, моральдық және өзге де зиян үшін жауапты болмайды.
- Механикалық зақымданудың барлық жағдайлары: өнімді пайдалану кезінде алынған сызаттар, жарықтар, деформациялар, соққы іздері, майысулар, кептелістер және т.б.
- Түрлендірулерді, рұқсат етілмеген жөндеулерді осындай жұмыстарды жүргізуге уәкілетті емес адамдар жүргізген жағдайлар. Егер ақаулық конструкцияны немесе бұйымның схемасын өзгерту, Өндіруші қарастырмаған сыртқы құрылғыларды қосу, Қазақстан Республикасының заңнамасына сай сәйкестік сертификаты жоқ құрылғыны пайдалану салдарынан туындаған болса.
- Егер бұйымның ақауы еңсерілмейтін күштің әсерінен (табиғи элементтер, өрт, су тасқыны, жер сілкінісі, тұрмыстық факторлар және Өндірушіге тәуелді емес басқа жағдайлар) немесе Өндіруші болжай алмаған үшінші тұлғалардың әрекеттерінен туындаса. Бұйымның толық немесе ішінара істен шығуына алып келген бұйымның ішіне бөгде заттардың, өзге денелердің, заттектердің, сұйықтықтардың, жәндіктердің немесе жануарлардың түсуінен, агрессивті ортаның әсерінен, жоғары ылғалдылықтан, жоғары температуралардан туындаған ақау.
- Бұйымды сәйкестендіру (сериялық нөмірі) жоқ немесе сәйкес келмейді. Егер зақымданулар (кемшіліктер) зиянды бағдарламалық қамтаманың; БҚ ұсынушысының осы қызметті ұсынбауына байланысты мүмкіндігінсіз бұйымның бағдарламалық ресурстарына қолжетімділіктің болмауына әкеп соққан құпиясөздерді (кодтарды) оларды жинау/қалпына келтіру мүмкіндігінсіз орнату, ауыстыру немесе жою әсерінен туындаса.
- Егер жұмыстың ақаулықтары қуат беруші, кәбілдік, телекоммуникациялық желілердің, радиосигнал қуатының стандарттарға немесе техникалық регламенттеріне сәйкес келмеуінен, оның ішінде бедер ерекшеліктерінен және басқа да осыған ұқсас сыртқы факторлардан, бұйымның желі әрекет ететін шекарада немесе аймақтан тыс жерде пайдаланылуынан туындаған болса.
- Егер зақымданулар стандартты емес (түпнұсқалық емес) және/немесе сапасыз (зақымданған) шығыс материалдарын, керек-жарақтарды, қосалқы бөлшектерді, қуат беру элементтерін, әртүрлі үлгідегі ақпарат тасымалдағыштарды (CD, DVD дискілерді, жад карталарын, SIM карталарын, картридждерді қоса алғанда) пайдаланудан туындаса.
- Егер кемшіліктер үйлесімсіз контентті (әуендерді, графиканы, бейне және басқа файлдарды, Java қосымшаларын және оларға ұқсас бағдарламаларды) алуға, орнатуға және пайдалануға байланысты туындаған болса.
- Осы бұйыммен жанасып жұмыс істейтін басқа жабдыққа келтірілген залалға.



