

# Пайдалану бойынша нұсқаулық

---

Электр тұмшапеші

1MC-B

1MC-W

1MC-SS

**DEXP**



<b>ҚҰРЫЛҒЫ МАҚСАТЫ</b> .....	<b>4</b>
<b>САҚТЫҚ ШАРАЛАРЫ</b> .....	<b>4</b>
<b>БАСҚАРУ ТАҚТАСЫ</b> .....	<b>6</b>
Режимдердің сипаттамасы .....	6
<b>ОРНАТУ</b> .....	<b>7</b>
Кеңістікке қойылатын талаптар .....	7
Тұмшашапешті бекіту .....	8
Электр желісіне қосылу.....	8
Аксессуарларды орналастыру .....	9
<b>ПАЙДАЛАНУ</b> .....	<b>9</b>
Бірінші рет қолданған кезде .....	9
Сағатты орнату .....	9
Қосу/өшіру .....	10
Таймерді пайдалану .....	10
Желдету .....	13
Аксессуарлар.....	13
<b>ҚЫЗМЕТ КӨРСЕТУ ЖӘНЕ КҮТІМ</b> .....	<b>14</b>
Шамды ауыстыру.....	14
Есікті алу және тазалау.....	14
<b>ТЕХНИКАЛЫҚ СИПАТТАМАЛАРЫ</b> .....	<b>16</b>
<b>ЖИНАҚТАЛЫМ</b> .....	<b>16</b>
<b>ЭНЕРГИЯ ТИІМДІЛІГІ ТУРАЛЫ АҚПАРАТ</b> .....	<b>17</b>
<b>МОНТАЖДАУ, САҚТАУ, ТАСЫМАЛДАУ (ТАСУ), ӨТКІЗУ ЖӘНЕ</b> <b>КӘДЕГЕ ЖАРАТУ ЕРЕЖЕЛЕРІ МЕН ШАРТТАРЫ</b> .....	<b>18</b>
<b>ҚОСЫМША АҚПАРАТ</b> .....	<b>19</b>

# Құрметті сатып алушы!

Біздің өнімдерді таңдағаныңыз үшін рахмет.

Біз сізге жоғары сапа, функционалдылық және дизайн талаптарына сәйкес әзірленген және жасалған бұйымдар мен құрылғыларды ұсынуға қуаныштымыз. Пайдалануды бастамас бұрын, сіздің қауіпсіздігіңізге қатысты маңызды ақпаратты, сондай-ақ өнімді дұрыс пайдалану және күту бойынша ұсыныстарды қамтитын осы нұсқаулықты мұқият оқып шығыңыз. Осы нұсқаулықтың сақталуына назар аударыңыз және оны өнімді одан әрі пайдалану кезінде анықтамалық материал ретінде пайдаланыңыз.

## ҚҰРЫЛҒЫ МАҚСАТЫ

Тұмшапеш дайын тағамдар мен тамақты дайындауға, сондай-ақ жылытуға арналған.

## САҚТЫҚ ШАРАЛАРЫ

- Құрылғыны немесе электр қуат сымын суға немесе басқа сұйықтықтарға батырмаңыз.
- Құрылғыны жақсы желдетілетін жерге және жеткілікті желдетуге орнатыңыз.
- Қысқа тұйықталуды болдырмау үшін құрылғының кез-келген сұйықтықпен жанасуына жол бермеңіз, оның жанына сұйықтық салынған ашық ыдыстарды қоймаңыз.
- Ақаулық туындаған жағдайда құрылғыны дереу электр желіден ажыратыңыз. Қуат сымы, аша немесе басқа бөліктер зақымдалған жағдайда құрылғыны пайдаланбаңыз. Сымның немесе штепсельдік ашаның ыстық беттерге тиіп кетпеуін қадағалаңыз. Қуат сымының үстелдің шетінен бүгілуіне немесе ыстық беттерге тиіп кетуіне жол бермеңіз.
- Құрылғыны электр желісіне қоспас бұрын оның дұрыс жиналғанына көз жеткізіңіз. Құрылғыны әр қолданар алдында оның барлық бөліктері мықтап бекітілгеніне көз жеткізіңіз.
- Құрылғыны қуат көзіне қоспас бұрын, үйдегі электр желісінің кернеуі оның техникалық сипаттамаларына сәйкес келетініне көз жеткізіңіз.
- Егер ол пайдаланылмаса, сондай-ақ тазалау алдында немесе ақаулық анықталған жағдайда құрылғыны қуат көзінен ажыратыңыз.
- Құрылғыны желіден ажыратпас бұрын оны әрқашан өшіріңіз. Құрылғыны оқшауланған ашадан ұстап ажыратыңыз, сымның өзін тартпаңыз.
- Құрылғы үй-жайдан тыс пайдалануға арналмаған.
- Өрт қаупін болдырмау үшін бұл құрылғыны тез тұтанатын материалдар мен объектілерге жақын орналастырмаңыз.
- Құрылғыны тек осы нұсқаулықта сипатталған тәртіпке сәйкес орнатыңыз.
- Құрылғыны орнату және жерге қосу білікті мамандармен жүргізілуі керек. Дұрыс орнатпау немесе жерге қосу пайдаланушының өмірі мен денсаулығына қауіп төндіруі мүмкін.

- Құрылғыны қараусыз қалдырмаңыз. Пісірілген тағамды шамадан тыс қыздыру түтінге және/немесе тұтануға әкелуі мүмкін. Тұтану жағдайында ешқашан сөндіру үшін суды пайдаланбаңыз. Электр қуатын өшіріп, отты тығыз шүберекпен жабыңыз.
- Құрылғы электромагниттік қауіпсіздіктің барлық стандарттарына сәйкес келеді. Дегенмен, егер сіз кардиостимуляторды немесе басқа электрлік импланттарды (инсулин помпасы және т.б.) қолдансаңыз, емдеуші дәрігеріңізбен қосымша кеңесіңіз.
- Жұмыс кезінде құрылғы бетінің кейбір бөліктері қатты қызып кетуі мүмкін. Құрылғымен жұмыс істегенде киіміңіз, шашыңыз немесе денеңіздің ашық бөліктері ыстық бетке тиіп кетпейтініне көз жеткізіңіз. Есікті абайлап ашыңыз, себебі құрылғының жұмыс камерасынан шыққан ыстық бу күйіп қалуы мүмкін.
- Күйіп қалмас үшін жұмыс кезінде құрылғының ішкі жағына тигізбеңіз. Жұмыс камерасынан ыстық керек-жарақтарды немесе ыдыстарды алу үшін қолғаптарды пайдаланыңыз.
- Құрылғы балалар мен физикалық, сенсорлық немесе ақыл-ой қабілеті шектеулі адамдар үшін, олардың қауіпсіздігіне жауапты басқа адамдар бақылайтын жағдайларды қоспағанда, пайдалануға арналмаған. Балаларға құрылғымен ойнауға рұқсат бермеңіз.
- Бөлмені жылыту үшін құрылғыны пайдаланбаңыз.
- Жұмыс аяқталғаннан кейін әрқашан құрылғыны өшіріңіз.
- Құрылғыны ашпаңыз немесе оны өзіңіз жөндемеңіз. Қызмет көрсету мен жөндеуді тек уәкілетті қызмет көрсету орталығының білікті мамандары жүргізуі керек.
- Құрылғын тазалау үшін металл щеткаларды және/немесе абразивті тазалағыштарды пайдаланбаңыз.
- Құрылғы сыртқы таймер немесе бөлек қашықтан басқару жүйесі арқылы басқаруға арналмаған.
- Спирт мөлшері жоғары сусындарды қолданатын тағамдарды дайындау ұсынылмайды. Жұмыс камерасындағы спирт буы жыпылықтауы мүмкін. Ыдыс-аяққа спиртқа бай сусындардың аз мөлшерін ғана қосып, есікті абайлап ашыңыз.
- Ыстық жұмыс камерасына су құюға тыйым салынады. Бұл ыстық будың пайда болуына әкелуі мүмкін. Температураның өзгеруі нәтижесінде жұмыс камерасының жабыны зақымдалуы мүмкін.
- Тұмшашапештің ашық есігіне отырмаңыз және тұрмаңыз. Ыдыс-аяқ пен керек-жарақтарды тұмшашапештің есігіне қоймаңыз.
- Құрылғыны есіктің тұтқасынан ұстап жылжытпаңыз.
- Құрылғы коммерциялық мақсатта пайдалануға арналмаған.
- Құрылғыны мақсатына сай пайдаланыңыз.

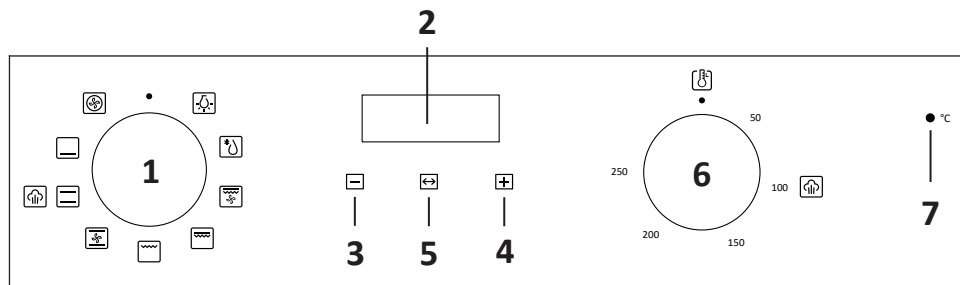

## БАСҚАРУ ТАҚТАСЫ



1. Режим қосқышы.
2. Дисплей.
3. «-» батырмасы.
4. «+» батырмасы.
5. Таймер батырмасы.
6. Температура реттегіші.
7. Қыздыру индикаторы.

## РЕЖИМДЕРДІҢ СИПАТТАМАСЫ

Режим	Сипаттама
	Тұмшапешті жарықтандыру. Есікті ашпай пісіру процесін бақылауға мүмкіндік береді. Барлық пісіру режимдерін қолданған кезде жаңады
	Жібiту. Бөлме температурасында ауа айналымы өнiмдердi тез жiбiтудi қамтамасыз етедi (жылуды қолданбай). Бұл дайын тағамдарды ерiту уақытын жылдамдатудың тиiмдi әдiсi
	Қос гриль + конвекция. Жоғарғы қыздыру элементiнiң, грильдiң және конвекцияның бiр мезгiлде жұмыс iстеуi. Үлкен ет бөлiктерiн пiсiруге жарамды
	Қос гриль. Iшкi және сыртқы жоғарғы қыздыру элементiнiң бiр уақытта жұмыс iстеуi. Үлкен тағамдарды пiсiруге жарамды
	Гриль. Тұмшапештiң iшкi жоғарғы қыздыру элементi жұмыс iстейтiн қарапайым қуыру үшiн қолайлы, бұл жылуды тiкелей тағамға бағыттауға мүмкiндiк бередi
	Конвекциямен қыздыру. Конвекция мен қыздыру элементтерiнiң бiр мезгiлде жұмыс iстеуi тез және бiркелкi пiсiрудi қамтамасыз етедi
	<ol style="list-style-type: none"> <li>1. Бүмен тазарту функциясы. Бу жұмыс камерасындағы қатты ластанушы заттарды (кептірілген тамақ қалдықтары мен майлы дақтарды) тазартуды жеңілдетеді.</li> <li>2. Жоғарыдан/төменнен қыздыру. Қыздыру жоғарыдан және төменнен бiркелкi жүзеге асырылады. Пiсiру және қуыру бiр деңгейде жүзеге асырылады</li> </ol>

Режим	Сипаттама
	Төменнен қыздыру. Тұмшапештің төменгі жағындағы қыздыру элементі жылу шығарады. Ол негізінен жылыту үшін қолданылады
	Конвекция. Бұл режимде желдеткіш тұмшапештегі ауа айналымын жақсарту үшін автоматты түрде қосылады және қосымша жылу жасайды. Әр түрлі деңгейдегі тағамдарды бір уақытта дайындауға жарамды
	Өшірулі. Тұмшапешті өшіру үшін қосқышты осы күйге қойыңыз

## ОРНАТУ

### КЕҢІСТІККЕ ҚОЙЫЛАТЫН ТАЛАПТАР

- Құрылғыны оған арналған ас үй кеңістігіне қойыңыз. Оны үстелдің астына қоюға немесе қаламсауыт шкафына салуға болады.
- Тұмшапешті орнату кезінде жеткілікті желдетуді қамтамасыз ету үшін жұмыс өлшемдерін ұстану керек.

Суреттегі барлық өлшемдер миллиметрмен (мм) көрсетілген.

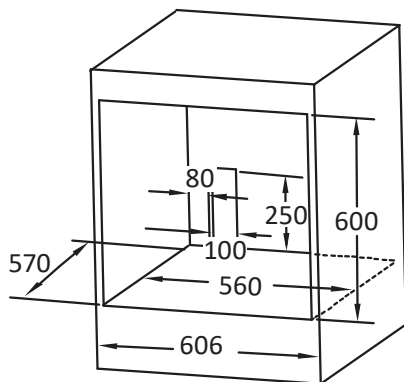
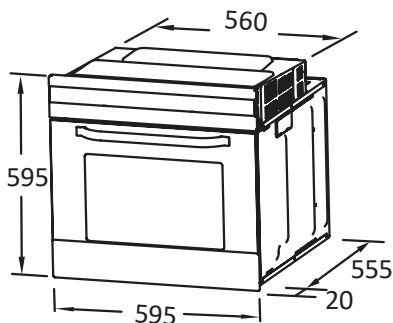

### НАЗАР АУДАРЫҢЫЗ

- Нақты қашықтық осы нұсқаулықта көрсетілгеннен кем емес екеніне көз жеткізіңіз.
- Тұмшапешке іргелес ас үй жиынтығының панельдері ыстыққа төзімді материалдан жасалғанына көз жеткізіңіз, ал ас үй жиынтығының бөлшектерінің желімі кем дегенде 120 °C температураға төтеп бере алады.
- Құрылғыны ас үй жиынтығына салған кезде барлық электр бөлшектері толығымен оқшауланған болуы керек. Қорғаныс арнайы құралдардың көмегісіз оны алып тастауға болатындай етіп мықтап бекітілуі керек. Тұмшапештің айналасында ауа айналымын қамтамасыз ету үшін ас үйдің артқы панелін алыңыз. Тұмшапеш пен артқы қабырға арасындағы қашықтық кемінде 45 мм болуы керек.

## ТҰМШАПЕШТІ БЕКІТУ

1. Тұмшапешті ас үй бөлімінің дайындалған тесігіне салыңыз.
2. Тұмшапештің есігін ашыңыз.
3. Тұмшапешті ас үй бөлігінің ішіне екі ұстағышпен бекітіңіз, оларды тұмшапештің жақтауындағы тесіктермен туралаңыз және оны берілген бұрандалармен бекітіңіз.

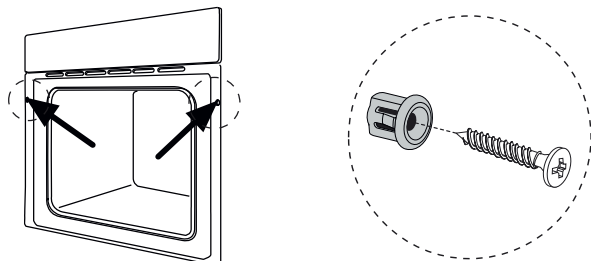

## ЭЛЕКТР ЖЕЛІСІНЕ ҚОСЫЛУ

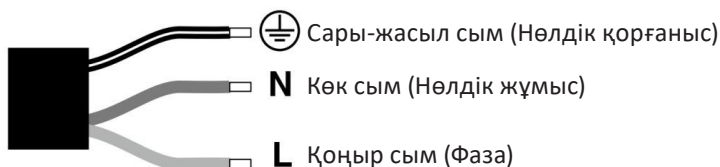

- Құрылғыны қуат көзіне қосу, сондай-ақ кәбілді ауыстыру тек білікті маманмен жүзеге асырылуы керек.
- Құрылғыны электр желісіне қосу үшін адаптерлерді немесе ұзартқыш сымдарды пайдаланбаңыз, себебі олар қызып кетуі және өртенуі мүмкін.
- 16 А ток күші бар жерге тұйықталған розетканы пайдаланыңыз.
- Құрылғыны ас үй жинағының есігінің артына орнатпаңыз, себебі бұл қызып кетуіне әкелуі мүмкін.
- Қаптамадан шығарғаннан кейін құрылғының зақымдануын тексеріңіз. Тасымалдау кезінде зақымдалған болса, құрылғыны қоспаңыз.
- Құрылғының желдеткіш саңылауларын және шкаф пен құрылғы арасындағы кеңістікті қабаттастырмаңыз.
- Құрылғыны желіден төтенше жағдайда өшіру үшін розеткаға оңай қол жетімді екеніне көз жеткізіңіз.

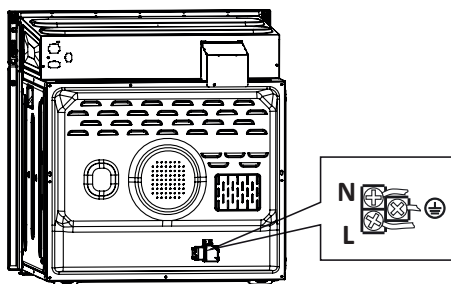

## АКСЕССУАРЛАРДЫ ОРНАЛАСТЫРУ

Тұмшапеш жинағындағы керек-жарақтарды қауіпсіз пайдалану үшін олардың бүйірлік құлақшалар арасында дұрыс орналасуын тексеріңіз. Жақсы нәтижеге қол жеткізу үшін бірінші және бесінші құлақшалар арасында торлар мен қаңылтыр табаны орнату ұсынылады. Аксессуарларды суретте көрсетілгендей етіп орнатыңыз: осылайша ыстық ыдыс-аяқтар тұмшапештен шығарылған кезде бетінде қозғалмайды.

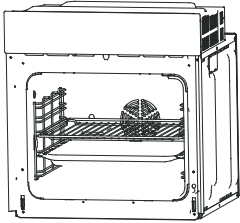

немесе

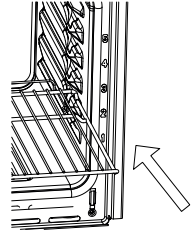
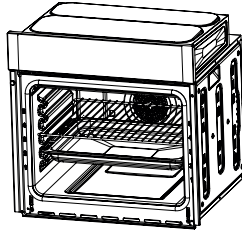



## ПАЙДАЛАНУ

### БІРІНШІ РЕТ ҚОЛДАНҒАН КЕЗДЕ

Құрылғыны алғаш қосқан кезде одан жағымсыз иіс шығуы мүмкін. Бұл қыздыру панельдері арасындағы қабат материалын қыздырудан туындаған қалыпты жағдай. Бірінші қолданар алдында тұмшапешті 250 °С температурада шамамен 90 минутқа қалдырып, жұмыс камерасын май қоспаларынан тазарту ұсынылады.



### САҒАТТЫ ОРНАТУ

Құрылғыны желіге қосқаннан кейін дисплейде «12.30» көрсетіледі, дыбыстық сигнал шығады және уақыт жыпылықтай бастайды. Әдепкі уақыт пішімі — 24 сағат, мысалы, тәуліктің 2 сағаты «14.00» ретінде көрсетіледі.

1. Сағатты реттеу үшін «+» және «-» батырмаларын басыңыз.
2. Растау үшін «» батырмасын басыңыз.
3. Содан кейін минуттарды реттеу үшін «+» және «-» батырмаларын басыңыз.
4. Растау үшін «» батырмасын басыңыз. Орнатқаннан кейін таймер күту режимінде болады.

**Ескерту:** егер дисплей жыпылықтамаса, уақытты орнату үшін «+» және «-» батырмаларын бір уақытта 3 секунд басып тұрыңыз.



## ҚОСУ/ӨШІРУ

Егер таймер күту режимінде болса, «» батырмасын 3 секундтан артық басып тұрыңыз, таймер қолмен орнату режиміне өтеді және дисплейде «» индикаторы жанады.

1. Пісіру режимі мен температураны орнатыңыз.

2. Пісіру уақытын орнатыңыз, құрылғы жұмыс істей бастайды.

Егер сіз ұзақтай таймерін (Dur) немесе өшіру таймерін (End) орнатқан болсаңыз, пісіру аяқталғаннан кейін құрылғы автоматты түрде өшеді.



Егер сіз қолмен немесе дыбыстық ескерту режимін орнатқан болсаңыз, онда тағамның дайындығы бойынша режим қосқышы мен температура реттегішін «» күйіне ауыстырыңыз. Пешті күту режиміне қою үшін «» және «+» батырмаларын 3 секундтан артық ұстап тұрыңыз.



## ТАЙМЕРДІ ПАЙДАЛАНУ

Қажетті таймер режимін таңдау үшін «» батырмасын басыңыз. Режимдер тізбегі: қолмен режим (Manual mode) – дыбыстық ескерту (Minute minder) – ұзақтай таймері (Dur) – өшіру таймері (End) – қолмен режим (Manual mode). Содан кейін пісіру режимін таңдап, қажет болған жағдайда температураны орнатыңыз.

### Қол режимі

Қолмен режимде дисплейде тек сағат пен «» индикаторы көрсетіледі. Пісіру уақытын пайдаланушы бақылайды.

1. Берілген режимді таңдау үшін «» батырмасын басыңыз. Дисплейде «» индикаторы жыпылықтайды.

2. Пісіру аяқталғаннан кейін режим қосқышы мен температура реттегішін «» күйіне қойыңыз. Пешті күту режиміне қою үшін «» және «+» батырмаларын 3 секундтан артық ұстап тұрыңыз.

**Ескерту:** қолмен режимде құрылғыны қараусыз қалдырмаңыз.







5 сағаттық әрекетсіздіктен кейін дисплей жыпылықтай бастайды, бұл тұмшاپеш жақын арада күту режиміне өтетінін ескертеді. 10 сағат әрекетсіздіктен кейін құрылғы күту режиміне өтеді.

Дисплей қолмен режимінде жыпылықтаған кезде, құрылғымен жұмыс істеуді жалғастырғыңыз келсе, баптауларды қалпына келтіру үшін батырмалардың кез келгенін басыңыз.

### Дыбыстық ескерту

Бұл режим тек ескерту мақсатында қолданылады. Дыбыстық сигналдан кейін тұмшاپеш жұмысын жалғастырады. Егер сізге белгілі бір уақыт өткеннен кейін ыдысты айналдыру қажет болса, қолайлы.





**Ескерту:** осы режимде қосылған құрылғыны қараусыз қалдырмаңыз.

1. Дисплейде «» шамы жыпылықтағанша «» батырмасын басыңыз.
2. Пісіру уақытын «+» және «-» батырмаларымен орнатыңыз. Растау үшін «» батырмасын басыңыз, «» индикаторы үздіксіз жанып тұрады. Дыбыстық ескертуді орнату аяқталды.
3. Белгіленген уақыттан кейін дыбыстық сигнал шығады, «» индикаторы жыпылықтай бастайды. Сигналды өшіру үшін кез келген түймені басыңыз, «» индикаторы сөнеді.
4. Пісіру аяқталғаннан кейін режим қосқышы мен температура реттегішін «●» күйіне қойыңыз. Пешті күту режиміне қою үшін «» және «+» батырмаларын 3 секундтан артық ұстап тұрыңыз.

## Ұзақтық таймері

Бұл функцияны белгілі бір уақыт аралығында пісіруді қажет ететін тағамдар үшін пайдаланыңыз.





Тағамды тұмшапешке салыңыз. Пісіру режимі мен температураны орнатыңыз. Пісірудің максималды уақыты — 10 сағат.

1. Дисплейде «Dur» пайда болғанша «» батырмасын басыңыз.
2. «+» және «-» батырмаларын пайдаланып, пісіру уақытын орнатыңыз.
3. Растау үшін «» батырмасын басыңыз, дисплейде сағат, «A» және «» шамдары жанады. Тұмшапеш жұмыс істей бастайды.
4. Белгіленген уақыттан кейін таймер тұмшапешті өшіріп, дабыл қағады. Дисплейде «A» шамы жыпылықтай бастайды. Режим қосқышы мен температура реттегішін «●» күйіне қойыңыз. Дыбыстық сигналды өшіру үшін батырмалардың кез келгенін 2 секунд басып тұрыңыз. Тұмшапешті одан әрі пайдалану үшін «» батырмасын 3 секундтан артық басып тұрыңыз.

## Өшіру таймері





Бұл режимде тұмшапеш белгіленген уақытқа дейін өшеді.

Тағамды тұмшапешке салыңыз. Режим мен температураны орнатыңыз.

1. Дисплейде «End» пайда болғанша «» батырмасын басыңыз.
2. «+» және «-» батырмаларын пайдаланып, пісіру аяқтау уақытын орнатыңыз.
3. Растау үшін «» батырмасын басыңыз, дисплейде сағат, «A» және «» шамдары жанады. Тұмшапеш жұмыс істей бастайды.
4. Белгіленген уақытқа жеткенде таймер тұмшапешті өшіріп, сигнал шығады. Дисплейде «A» шамы жыпылықтай бастайды. Режим қосқышы мен температура реттегішін «●» күйіне қойыңыз.
5. Дыбыстық сигналды өшіру үшін батырмалардың кез келгенін 2 секунд басып тұрыңыз. Тұмшапешті одан әрі пайдалану үшін «» батырмасын 3 секундтан артық басып тұрыңыз.

## Авто дайындау



Бұл режимде сіз тұмшәпештің ұзақтығын және оны өшіру уақытын орната аласыз. Осы 2 режимнің үйлесімі арқасында тұмшәпеш автоматты түрде пісіре бастайды және белгіленген уақытқа дейін өшеді.

1. Тағамды тұмшәпешке салыңыз. Режим мен температураны орнатыңыз.
2. *Пісіру ұзақтығын реттеңіз:* дисплейде «Dur» пайда болғанша «» батырмасын басыңыз. Содан кейін пісіру уақытын «+» және «-» батырмаларымен орнатыңыз. Растау үшін «» батырмасын басыңыз, дисплейде сағат пен «A» шамы жанады.
3. *Өшіру уақытын реттеңіз:* дисплейде «End» пайда болғанша «» батырмасын қайтадан басыңыз. «+» және «-» батырмаларын пайдаланып, пісіру аяқтау уақытын орнатыңыз. Растау үшін «» батырмасын басыңыз, дисплейде сағат пен «A» шамы жанады.
4. Пісірудің басталу уақыты пісіру біту уақыты мен ұзақтығының айырмашылығы ретінде есептеледі. Пісіру аяқталғаннан кейін сигнал естіледі, дисплейде «A» шамы жыпылықтай бастайды. Режим қосқышы мен температура реттегішін «●» күйіне қойыңыз. Дыбыстық сигналды өшіру үшін батырмалардың кез келгенін 2 секунд басып тұрыңыз. Тұмшәпешті одан әрі пайдалану үшін «» батырмасын 3 секундтан артық басып тұрыңыз.

*Мысал: сізге 18.00-ге дейін бәліш дайындау керек. Бәліш 1,5 сағат бойы дайындалады. Пісіру уақытын 1,5 сағатқа, ал өшіру уақытын 18.00-ге қойыңыз. Бәлішті алдын ала тұмшәпешке салыңыз. Тұмшәпеш 16.30-да жұмыс істей бастайды және 18.00-де өшеді.*

**Ескерту:** автоматты түрде пісіруді орнатқаннан кейін уақытты өзгерту мүмкін емес, уақытты қайта орнатуға тырысқанда, функция қалпына келтіріледі. Уақытты өзгерту үшін функцияны қайта орнатуды бастаңыз.

### ЕСКЕРТПЕЛЕР

- Кез келген режимге уақытты орнатқанда, уақытты жылдам реттеу үшін «+» немесе «-» батырмасын 3 секундтан артық басып тұрыңыз.
- Егер уақытты орнату кезінде 5 минут ішінде ешқандай әрекет жасалмаса, онда құрылғы қолмен режимге өтеді.
- Кез келген режимнің жарамды параметрлерін қалпына келтіру және қолмен режимге өту үшін уақытты реттеу режимінде «» батырмасын басып тұрыңыз.
- Кез келген режимнің жарамды баптауларын қалпына келтіру және күту режиміне өту үшін дыбыстық сигнал шыққанша «» және «+» батырмасын басып тұрыңыз.

Егер пісіру аяқталғаннан кейін тұмшاپештегі температура 75 °С-тан жоғары болса, онда салқындатқыш желдеткіш тағы 15 минут жұмыс істейді. Егер тұмшاپештің температурасы 75 °С-тан төмен болса, салқындатқыш желдеткіш автоматты түрде өшеді.

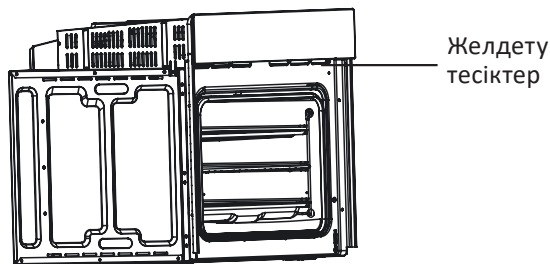

Желдету тесіктер

## АКЦЕССУАРЛАР

### Тор

Гриль қуыру, ыдыс-аяқ пен бәліш пісіру пішіндерін орнату үшін.

### Әмбебап қаңылтыр табасы

Көбірек тамақ дайындау үшін: пісіру, мұздатылған тағамдар және т.б., сондай-ақ грильді қолданған кезде май/шырын үшін.

### Бүйірлік тірек торлары

Үлкен өлшемді тағамдарды дайындау үшін пештің ішінде бүйірлерінде орналасқан бұл торларды алып тастауға болады, «Гриль», «Қос гриль», «Қос гриль + Конвекция» режимдерін пайдалану кезінде пісірме пішінді тұмшاپештің түбіне қоюға болады.

**Ескерту:** пішінді тұмшاپештің түбіне қойғанда, барлық жылу шоғырланбауы үшін «Төменнен қыздыру» режимін қоспаңыз.

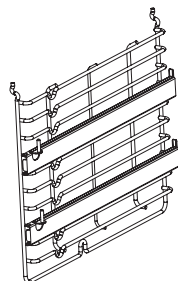
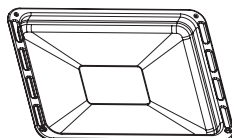
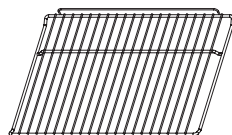

## ҚЫЗМЕТ КӨРСЕТУ ЖӘНЕ КҮТІМ

Құрылғының тағаммен тікелей байланыста болатын бөліктерін үнемі тазалаңыз.

- Құрылғыны тазалау және қызмет көрсету алдында оны қуат көзінен ажыратыңыз.
- Барлық реттегіштерді «●» күйіне қойыңыз.
- Құрылғының іші салқындағанша және сәл жылы болғанша күтіңіз, бұл жағдайда тазалау оңай.
- Құрылғының беттерін дымқыл шүберекпен, жұмсақ щеткамен немесе губкамен тазалаңыз, содан кейін құрғатыңыз. Қатты ластанған кезде ыстық су мен жуғыш затты қолданыңыз.
- Тұмшапештің есігінің әйнегін тазалау үшін қатты металл губкалар мен қырғыштарды пайдаланбаңыз, олар бетті сызып, әйнекті одан әрі зақымдауы мүмкін.
- Құрамында қышқыл бар заттардың (лимон шырыны, сірке суы және т.б.) тот баспайтын болаттан жасалған бөлшектерге түсуіне жол бермеңіз.
- Құрылғыны тазалау үшін жоғары қысымды тазартқышты пайдаланбаңыз.
- Пісіру парағын жұмсақ жуғыш затты пайдаланып жылы сумен жууға болады.
- Құрылғыны тазалау кезінде абразивті құралдарды қолданбаңыз.

## ШАМДЫ АУЫСТЫРУ

- Құрылғыны өшіріңіз, қуат сымын желіден ажыратыңыз.
- Шамның шыны қорғанысын сағат тіліне қарсы бұрап алыңыз (ол жақсы қозғалмауы мүмкін екенін ескеру керек) және шамды сол түрдегі жаңасына ауыстырыңыз.
- Шамның қорғанысын қайтадан бұраңыз.

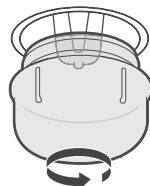

**Ескерту:** тек 25–40 Вт, 220–240 В, Т300 °С сипаттамалары бар галогендік шамдарды қолданыңыз.

## ЕСІКТІ АЛУ ЖӘНЕ ТАЗАЛАУ

Алынбалы есік оңай және жылдам қызмет көрсету үшін тұмшапештің ішкі жағына толық қол жеткізуге мүмкіндік береді.

1. Есікті алу үшін тұмшапештің есігін толығымен ашыңыз, содан кейін есік ілмектерінде орналасқан құлыптау тұтқаларын артқа еңкейтіңіз. Тұмшапештің есігін шамамен 15° жабыңыз, есікті көтеріп, баяу алыңыз.

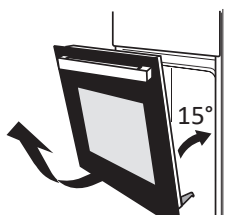
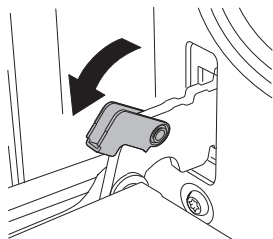

2. Есікті тегіс жерге қойыңыз. Сыртқы әйнекті көтеріп, оны есіктен шығара бастаңыз. Әйнекті есіктен ажырату үшін оны 25° абайлап көтеріңіз.

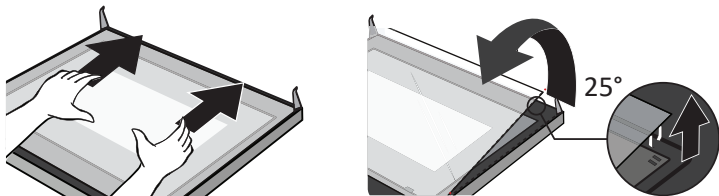

3. Көлбеуді өзгертпестен, әйнекті ақырын тартыңыз.

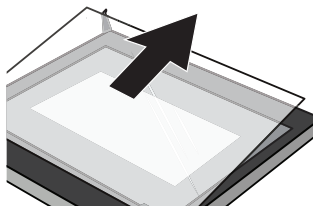

4. Шыны бекіткіштерді көтеру арқылы ортаңғы қабатты тартыңыз. Тазалауды жүргізіңіз.



5. Тазалау аяқталғаннан кейін жоғарыдағы қадамдарды кері ретпен қайталаңыз.

#### НАЗАР АУДАРЫҢЫЗ

- Есікті тұмшашпестен қажетсіз күш жұмсамай ажырату керек.
- Шыныны сындырмау үшін абай болыңыз.
- Ілмектердегі серіппелердің секіріп кетпеуін қадағалаңыз, бұл жарақатқа әкелуі мүмкін.
- Есікті тұтқадан көтермеңіз немесе көтермеңіз.

## ТЕХНИКАЛЫҚ СИПАТТАМАЛАРЫ

Үлгісі	1MC-B	1MC-W	1MC-SS
Сауда белгісі	DEXP		
Қуат параметрлері	220–240 В ~ 50 Гц		
Жұмыс камерасының көлемі	70 л		
Қуат тұтыну	3000 Вт		
Максималды температура	250 °С		
Қосылу қуаты	16 А		
Жұмыс режимдерінің саны	9		
Электр тогының соғуынан қорғау класы	I		
Ылғал мен шаңнан қорғау класы	IPX0		
Қуат сымын бекіту түрі	Y		
Қуат тұтыну класы	A		
Мәжбүрлі конвекция режиміндегі цикл үшін қуат тұтыну	0,89 кВт·сағ		
Табиғи конвекция режиміндегі цикл үшін қуат тұтыну	0,99 кВт·сағ		
Кәбіл ұзындығы	1,05 м		
Таза салмағы	30 кг		
Өлшемдері (Е × Б × Т)	59,5 × 59,5 × 57,5 см		

## ЖИНАҚТАЛЫМ

- Құрылғы.
- Тор.
- Қаңылтыр таба (2 дана).
- Пайдалану бойынша нұсқаулық.

# ЭНЕРГИЯ ТИІМДІЛІГІ ТУРАЛЫ АҚПАРАТ

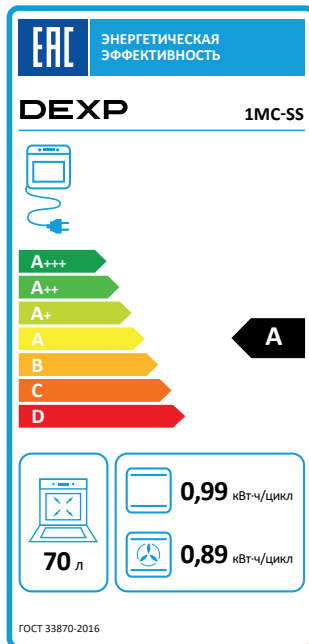
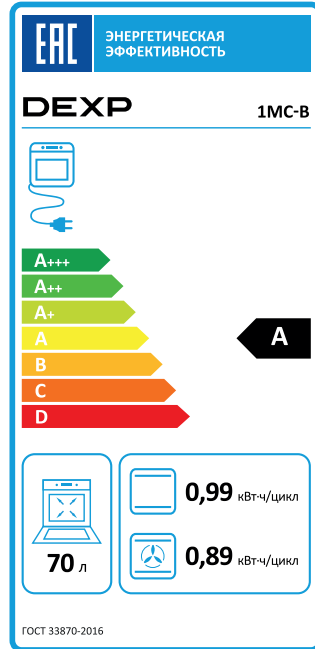
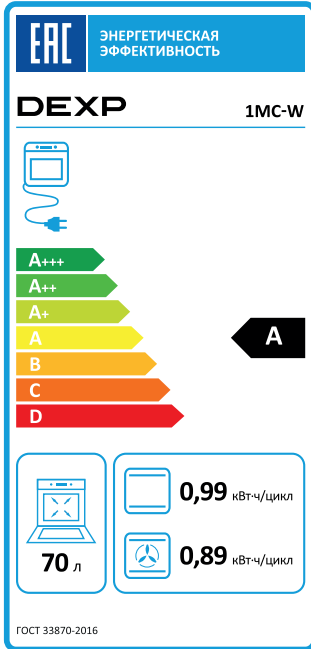

## МОНТАЖДАУ, САҚТАУ, ТАСЫМАЛДАУ (ТАСУ), ӨТКІЗУ ЖӘНЕ КӘДЕГЕ ЖАРАТУ ЕРЕЖЕЛЕРІ МЕН ШАРТТАРЫ

- Құрылғыны орнату ережелері мен шарттары осы пайдалану нұсқаулығының «Орнату» бөлімінде сипатталған.
- Құрылғыны сақтау дайындаушы мен тұтынушының жылытылатын үй-жайларында ауа температурасы 5 °С-тан 40 °С-қа дейін және ауаның салыстырмалы ылғалдылығы 80%-дан аспайтын орауышта жүргізілуі тиіс. Үй-жайларда жемірілуді тудыратын жегі қоспалар (қышқылдар, сілтілер бұй) болмауы тиіс.
- Құрылғыны дұрыс тасымалдауды қамтамасыз ету үшін келесі талаптарды сақтау қажет:
  - егер бар болса, құрылғыдан барлық ішкі керек-жарақтарды алып тастаңыз және оларды бөлек ораңыз;
  - құрылғының жұмыс қабілеттілігін және сыртқы түрін сақтау үшін оның дұрыс оралғанына көз жеткізіңіз (үлкен көлемді техниканы сыни жерлерде гофрленген қатырма төсемдері бар полиэтилен немесе көпіршікті пленкаға орау керек);
  - көлік құралының айналасында қозғалу мүмкіндігін болдырмау үшін құрылғыны белдіктермен мықтап бекітіңіз;
  - сыртқы ортаның әсерін толығымен жою үшін тек жабық көлікті пайдаланыңыз;
  - тиеу-түсіру жұмыстарын орындау кезінде қаптаманы өте мұқият өңдеуді қамтамасыз етіңіз.
- Құрылғы мұқият өңдеуді қажет етеді, оны шаң, кір, соққы, ылғал, от және т. б. әсерінен қорғайды.
- Құрылғы мұқият өңдеуді қажет етеді, оны шаң, кір, соққы, ылғал, от және т. б. әсерінен қорғайды.
- Құрылғыны өткізу жергілікті заңнамаға сәйкес жүргізілуі тиіс.
- Өнімнің қызмет ету мерзімі аяқталғаннан кейін оны қарапайым тұрмыстық қоқыспен бірге тастауға болмайды. Оның орнына, ол федералды немесе жергілікті заңдарға сәйкес кейіннен қайта өңдеу және жою үшін электр және электронды жабдықтарды тиісті қабылдау пунктіне кәдеге жаратуға тапсырылады. Осы өнімді дұрыс кәдеге жаратуды қамтамасыз ете отырып, сіз табиғи ресурстарды үнемдеуге көмектесесіз және дұрыс емделмеген жағдайда қоршаған ортаға және адамдардың денсаулығына зиян келтіруге көмектесесіз. Бұл өнімді қабылдау және кәдеге жарату орындары туралы толығырақ ақпаратты жергілікті муниципалды органдардан немесе тұрмыстық қоқыстарды шығаратын кәсіпорыннан алуға болады.
- Егер құрылғының ақаулығы анықталса, дереу уәкілетті қызмет көрсету орталығына хабарласыңыз немесе құрылғыны тастаңыз.

**Өндіруші:** Гуандун Мидэа Китчен Эпплайнсес Мэньюфэкчеринг Ко., Лтд.  
Юн Ань тас жолы, 6, Бэйцзяо, Шуньдэ, Фошань, Гуандун пров., Қытай.

**Manufacturer:** GUANGDONG MIDEA KITCHEN APPLIANCES MANUFACTURING CO.,LTD.  
NO.6, YONG AN ROAD, BEIJIAO, SHUNDE, FOSHAN, GUANGDONG, CHINA  
Қытайда жасалған.

**Импорттаушы / Қазақстан Республикасында талаптар қабылдайтын заңды тұлға:** «DNS QAZAQSTAN (ДНС КАЗАХСТАН)» ЖШС, Астана қ., Сарыарқа ауданы, Сарыарқа даңғ., 12 ғим., Қазақстан Республикасы.

**Электрондық пошта мекен-жайы:** info@dns-shop.kz

Тауар КО ТР (ЕАЭО) талаптарына сәйкес келеді.

Өнім сапасын жақсарту үшін сипаттамалар, өнім туралы ақпарат және оның сыртқы түрі пайдаланушыға алдын ала ескертусіз өзгертілуі мүмкін.





## КЕПІЛДІК ТАЛОНЫ

SN/IMEI: \_\_\_\_\_

Кепілдікке қойылған күні: \_\_\_\_\_

Өндіруші бүкіл кепілдік мерзімі ішінде құрылғының үздіксіз жұмыс істейтініне, сондай-ақ материалдар мен құрастырымда ақаулар болмайтынына кепілдік береді. Кепілдік мерзімі бұйым сатып алынған сәттен бастап есептеледі және жаңа өнімдерге ғана қолданылады.

Кепілдікті қызмет көрсету бұйым пайдаланушы нұсқаулығына сәйкес пайдаланылған жағдайда, кепілдік мерзімі ішінде тұтынушының кінәсіз істен шыққан элементтерді тегін жөндеуді немесе ауыстыруды қамтиды. Элементтерді жөндеу немесе ауыстыру уәкілетті сервис орталықтарының аумағында жүргізіледі.

**Кепілдік мерзімі:** 12 ай.

**Пайдалану мерзімі:** 120 ай.

Сервистік орталықтардың өзекті тізімі келесі мекенжай бойынша:

<https://www.dns-shop.kz/service-center/>

**Кепілдік міндеттемелер және тегін сервистік қызмет көрсету, егер оларды ауыстыру бұйымды бөлшектеуге байланысты болмаса, тауардың жиынтықтылығына кіретін, төменде аталған керек-жарақтарға қолданылмайды:**

- ҚБП (қашықтықтан басқару пульті) үшін қуат элементтері (батареялары).
- Жалғағыш кәбілдер, антенналар және оларға арналған ауыстырғыштар, құлаққаптар, микрофондар, «HANDS-FREE» құрылғылары; жиынтықта жеткізілетін әртүрлі типтегі ақпарат тасығыштар, бағдарламалық жасақтама (БЖ) және драйверлер (бұйымның қатқыл магниттік дискілеріндегі жинақтағышқа алдын ала орнатылған БЖ қоса алғанда, бірақ онымен шектелмей), сыртқы енгізу-шығару құрылғылары және манипуляторлар.
- Қаптамалар, сөмкелер, белдіктер, тасымалдауға арналған баулар, монтаждық құрылғылар, құралдар, бұйымға қоса берілетін құжаттама.
- Табиғи тозуға ұшырайтын шығын материалдары мен бөлшектер.



## Өндіруші келесі жағдайларда кепілдік міндеттемелерге ие болмайды:

- Кепілдік мерзімі аяқталды.
- Егер жеке (тұрмыстық, отбасылық) қажеттіліктерге арналған бұйым кәсіпкерлік қызметті жүзеге асыру үшін, сондай-ақ оның тікелей міндетіне сәйкес келмейтін басқа мақсаттарда пайдаланылған болса.
- Өндіруші бұйымды пайдалану кезінде пайдаланушы нұсқаулығының талаптарын бұзу, бұйымды орнату және оған қызмет көрсету жөніндегі ұсынымдарды, қосу ережелерін (бұйымның өзіне де, онымен байланысты бұйымдарға да сәйкес келмейтін желілік кернеудің әсері нәтижесінде туындаған қысқа тұйықталулар), бұйымды сақтау және тасымалдау кезінде өнім иесі және/немесе үшінші тұлғалар шектен ықтимал материалдық, моральдық және өзге де зиян үшін жауапты болмайды.
- Механикалық зақымданудың барлық жағдайлары: өнімді пайдалану кезінде алынған сызаттар, жарықтар, деформациялар, соққы іздері, майысулар, кептелістер және т.б.
- Түрлендірулерді, рұқсат етілмеген жөндеулерді осындай жұмыстарды жүргізуге уәкілетті емес адамдар жүргізген жағдайлар. Егер ақаулық конструкцияны немесе бұйымның сұлбасын өзгерту, Өндіруші қарастырмаған сыртқы құрылғыларды қосу, Қазақстан Республикасының заңнамасына сай сәйкестік сертификаты жоқ құрылғыны пайдалану салдарынан туындаған болса.
- Егер бұйымның ақауы еңсерілмейтін күштің әсерінен (табиғи элементтер, өрт, су тасқыны, жер сілкінісі, тұрмыстық факторлар және Өндірушіге тәуелді емес басқа жағдайлар) немесе Өндіруші болжай алмаған үшінші тұлғалардың әрекеттерінен туындаса.
- Бұйымның толық немесе ішінара істен шығуына алып келген бұйымның ішіне бөгде заттардың, өзге денелердің, заттектердің, сұйықтықтардың, жәндіктердің немесе жануарлардың түсуінен, агрессивті ортаның әсерінен, жоғары ылғалдылықтан, жоғары температуралардан туындаған ақау.
- Бұйымды сәйкестендіру (сериялық нөмірі) жоқ немесе сәйкес келмейді. Егер зақымданулар (кемшіліктер) зиянды бағдарламалық қамтаманың; БЖ ұсынушысының осы қызметті ұсынбауына байланысты мүмкіндігінсіз бұйымның бағдарламалық ресурстарына қолжетімділіктің болмауына әкеп соққан құпиясөздерді (кодтарды) оларды жинау/қалпына келтіру мүмкіндігінсіз орнату, ауыстыру немесе жою әсерінен туындаса.
- Егер жұмыстың ақаулықтары қуат беруші, кәбілдік, телекоммуникациялық желілердің, радиосигнал қуатының стандарттарға немесе техникалық регламенттеріне сәйкес келмеуінен, оның ішінде бедер ерекшеліктерінен және басқа да осыған ұқсас сыртқы факторлардан, бұйымның желі әрекет ететін шекарада немесе аймақтан тыс жерде пайдаланылуынан туындаған болса.
- Егер зақымданулар стандартты емес (түпнұсқалық емес) және/немесе сапасыз (зақымданған) шығыс материалдарын, керек-жарақтарды, қосалқы бөлшектерді, қуат беру элементтерін, әртүрлі үлгідегі ақпарат тасымалдағыштарды (CD, DVD дискілерді, жад карталарын, SIM карталарын, картридждерді қоса алғанда) пайдаланудан туындаса.
- Егер кемшіліктер үйлесімсіз контентті (әуендерді, графиканы, бейне және басқа файлдарды, Java қосымшаларын және оларға ұқсас бағдарламаларды) алуға, орнатуға және пайдалануға байланысты туындаған болса.
- Осы бұйыммен жанасып жұмыс істейтін басқа жабдыққа келтірілген залалға.





