

Пайдалану бойынша нұсқаулық

Электр тұмшапеші

1MD-W

1MD-B

1MD-SS

DEXP

ҚҰРЫЛҒЫ МАҚСАТЫ	4
САҚТЫҚ ШАРАЛАРЫ	4
БАСҚАРУ ТАҚТАСЫ	6
Режимдердің сипаттамасы	6
ОРНАТУ	7
Кеңістікке қойылатын талаптар	7
Тұмшашапешті бекіту	8
Электр желісіне қосылу	8
Аксессуарларды орналастыру	9
ПАЙДАЛАНУ	10
Бірінші рет қолданған кезде	10
Сағатты орнату	10
Режимдерді баптау	10
Бастау/Кідірту/Болдырмау	10
Жұмыс камерасын жарықтандыру	11
Құлыптау	11
Еске салу функциясы	11
Энергия үнемдеу режимі	11
Автодайындау	12
Баптауларды қарау	13
Желдету	13
Аксессуарлар	13
ҚЫЗМЕТ КӨРСЕТУ ЖӘНЕ КҮТІМ	14
Шамды ауыстыру	14
Есікті алу және тазалау	14
ТЕХНИКАЛЫҚ СИПАТТАМАЛАРЫ	16
ЖИНАҚТАЛЫМ	16
ЭНЕРГИЯ ТИІМДІЛІГІ ТУРАЛЫ АҚПАРАТ	17
МОНТАЖДАУ, САҚТАУ, ТАСЫМАЛДАУ (ТАСУ), ӨТКІЗУ ЖӘНЕ КӨДЕГЕ ЖАРАТУ ЕРЕЖЕЛЕРІ МЕН ШАРТТАРЫ	18
ҚОСЫМША АҚПАРАТ	19

ҚҰРМЕТТІ САТЫП АЛУШЫ!

Біздің өнімдерді таңдағаныңыз үшін рахмет.

Біз сізге жоғары сапа, функционалдылық және дизайн талаптарына сәйкес әзірленген және жасалған бұйымдар мен құрылғыларды ұсынуға қуаныштымыз. Пайдалануды бастамас бұрын, сіздің қауіпсіздігіңізге қатысты маңызды ақпаратты, сондай-ақ өнімді дұрыс пайдалану және күту бойынша ұсыныстарды қамтитын осы нұсқаулықты мұқият оқып шығыңыз. Осы нұсқаулықтың сақталуына назар аударыңыз және оны өнімді одан әрі пайдалану кезінде анықтамалық материал ретінде пайдаланыңыз.

ҚҰРЫЛҒЫ МАҚСАТЫ

Тұмшапеш дайын тағамдар мен тамақты дайындауға, сондай-ақ жылытуға арналған.

САҚТЫҚ ШАРАЛАРЫ

- Құрылғыны немесе электр қуат сымын суға немесе басқа сұйықтықтарға батырмаңыз.
- Құрылғыны жақсы желдетілетін жерге және жеткілікті желдетуге орнатыңыз.
- Қысқа тұйықталуды болдырмау үшін құрылғының кез-келген сұйықтықпен жанасуына жол бермеңіз, оның жанына сұйықтық салынған ашық ыдыстарды қоймаңыз.
- Ақаулық туындаған жағдайда құрылғыны дереу электр желіден ажыратыңыз. Қуат сымы, аша немесе басқа бөліктер зақымдалған жағдайда құрылғыны пайдаланбаңыз. Сымның немесе штепсельдік ашаның ыстық беттерге тиіп кетпеуін қадағалаңыз. Қуат сымының үстелдің шетінен бүгілуіне немесе ыстық беттерге тиіп кетуіне жол бермеңіз.
- Құрылғыны электр желісіне қоспас бұрын оның дұрыс жиналғанына көз жеткізіңіз. Құрылғыны әр қолданар алдында оның барлық бөліктері мықтап бекітілгеніне көз жеткізіңіз.
- Құрылғыны қуат көзіне қоспас бұрын, үйдегі электр желісінің кернеуі оның техникалық сипаттамаларына сәйкес келетініне көз жеткізіңіз.
- Егер ол пайдаланылмаса, сондай-ақ тазалау алдында немесе ақаулық анықталған жағдайда құрылғыны қуат көзінен ажыратыңыз.
- Құрылғыны желіден ажыратпас бұрын оны әрқашан өшіріңіз. Құрылғыны оқшауланған ашадан ұстап ажыратыңыз, сымның өзін тартпаңыз.
- Құрылғы үй-жайдан тыс пайдалануға арналмаған.
- Өрт қаупін болдырмау үшін бұл құрылғыны тез тұтанатын материалдар мен объектілерге жақын орналастырмаңыз.
- Құрылғыны тек осы нұсқаулықта сипатталған тәртіпке сәйкес орнатыңыз.
- Құрылғыны орнату және жерге қосу білікті мамандармен жүргізілуі керек. Дұрыс орнатпау немесе жерге қосу пайдаланушының өмірі мен денсаулығына қауіп төндіруі мүмкін.

- Құрылғыны қараусыз қалдырмаңыз. Пісірілген тағамды шамадан тыс қыздыру түтінге және/немесе тұтануға әкелуі мүмкін. Тұтану жағдайында ешқашан сөндіру үшін суды пайдаланбаңыз. Электр қуатын өшіріп, отты тығыз шүберекпен жабыңыз.
- Құрылғы электромагниттік қауіпсіздіктің барлық стандарттарына сәйкес келеді. Дегенмен, егер сіз кардиостимуляторды немесе басқа электрлік импланттарды (инсулин помпасы және т.б.) қолдансаңыз, емдеуші дәрігеріңізбен қосымша кеңесіңіз.
- Жұмыс кезінде құрылғы бетінің кейбір бөліктері қатты қызып кетуі мүмкін. Құрылғымен жұмыс істегенде киіміңіз, шашыңыз немесе денеңіздің ашық бөліктері ыстық бетке тиіп кетпейтініне көз жеткізіңіз. Есікті абайлап ашыңыз, себебі құрылғының жұмыс камерасынан шыққан ыстық бу күйіп қалуы мүмкін.
- Күйіп қалмас үшін жұмыс кезінде құрылғының ішкі жағына тигізбеңіз. Жұмыс камерасынан ыстық керек-жарақтарды немесе ыдыстарды алу үшін қолғаптарды пайдаланыңыз.
- Құрылғы балалар мен физикалық, сенсорлық немесе ақыл-ой қабілеті шектеулі адамдар үшін, олардың қауіпсіздігіне жауапты басқа адамдар бақылайтын жағдайларды қоспағанда, пайдалануға арналмаған. Балаларға құрылғымен ойнауға рұқсат бермеңіз.
- Бөлмені жылыту үшін құрылғыны пайдаланбаңыз.
- Жұмыс аяқталғаннан кейін әрқашан құрылғыны өшіріңіз.
- Құрылғыны ашпаңыз немесе оны өзіңіз жөндемеңіз. Қызмет көрсету мен жөндеуді тек уәкілетті қызмет көрсету орталығының білікті мамандары жүргізуі керек.
- Құрылғын тазалау үшін металл щеткаларды және/немесе абразивті тазалағыштарды пайдаланбаңыз.
- Құрылғы сыртқы таймер немесе бөлек қашықтан басқару жүйесі арқылы басқаруға арналмаған.
- Спирт мөлшері жоғары сусындарды қолданатын тағамдарды дайындау ұсынылмайды. Жұмыс камерасындағы спирт буы жыпылықтауы мүмкін. Ыдыс-аяққа спиртқа бай сусындардың аз мөлшерін ғана қосып, есікті абайлап ашыңыз.
- Ыстық жұмыс камерасына су құюға тыйым салынады. Бұл ыстық будың пайда болуына әкелуі мүмкін. Температураның өзгеруі нәтижесінде жұмыс камерасының жабыны зақымдалуы мүмкін.
- Тұмшापештің ашық есігіне отырмаңыз және тұрмаңыз. Ыдыс-аяқ пен керек-жарақтарды тұмшापештің есігіне қоймаңыз.
- Құрылғыны есіктің тұтқасынан ұстап жылжытпаңыз.
- Құрылғы коммерциялық мақсатта пайдалануға арналмаған.



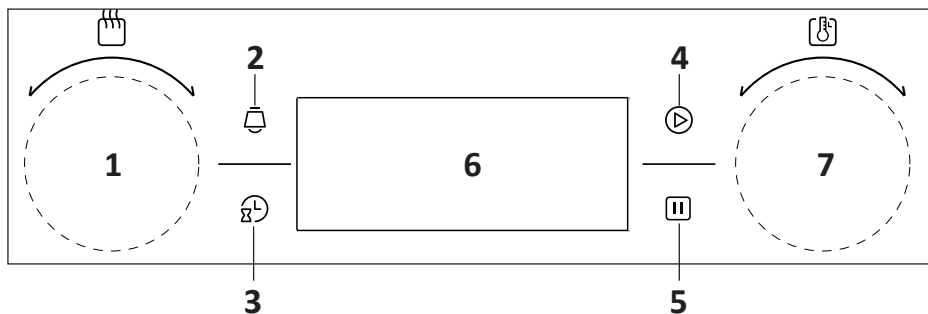

БАСҚАРУ ТАҚТАСЫ



1. Режим қосқышы.
2. «Еске салу» батырмасы.
3. «Таймер» батырмасы.
4. «Старт» батырмасы.
5. «Стоп» батырмасы.
6. Дисплей.
7. Температура реттегіші.

Режимдердің сипаттамасы

Таңба	Сипаттама
	Жұмыс камерасын жарықтандыру. Тұмшاپештің есігін ашпай-ақ пісіру процесін бақылау үшін тұмшاپештегі жарықтандыруды қосыңыз. Жарықтандыруды кез келген пісіру режимінде қосуға болады.
	Жібіту. Бөлме температурасында ауа айналымы тағамды тез жібітуді қамтамасыз етеді (жылуды қолданбай). Бұл дайын тағамдарды еріту уақытын жылдамдатудың тиімді әдісі.
	Төменнен қыздыру. Тұмшاپештің төменгі жағындағы жасырын қыздыру элементі жылу шығарады. Ол негізінен дайын тағамды жылы ұстау үшін қолданылады. Температураны 60-120 °C аралығында орнатуға болады. Әдепкі температура: 60 °C.
	Жоғарыдан/төменнен қыздыру. Қыздыру жоғарыдан және төменнен біркелкі жүзеге асырылады. Температура 50-250 °C аралығында орнатылуы мүмкін. Әдепкі температура: 220 °C.
	Конвекциямен қыздыру. Конвекция мен қыздыру элементтерінің бір мезгілде жұмыс істеуі энергияның 30-40% дейін сақтай отырып, жылудың одан да көп енуін қамтамасыз етеді. Ыдыс-аяқтар сыртынан сәл қызарып, іші шырынды болып қалады. Ескерту: бұл режим жоғары температурада еттің ірі порцияларын қуыру үшін қолайлы. Температура 50-250 °C аралығында орнатылуы мүмкін. Әдепкі температура: 220 °C.

Таңба	Сипаттама
	Гриль. Грильдің ішкі элементі температураны ұстап тұру үшін қосылады және өшіріледі. Температура 180-ден 240 °С-қа дейін белгіленуі мүмкін. Әдепкі температура: 210 °С.
	Қос гриль. Гриль мен жоғарғы қыздыру элементінің бір мезгілде жұмыс істеуі. Температураны 180-ден 240 °С дейін орнатуға болады. Әдепкі температура: 210 °С.
	Қос гриль+конвекция. Жоғарғы қыздыру элементінің, грильдің және конвекцияның бір мезгілде жұмыс істеуі. Температура 180-ден 240 °С-қа дейін белгіленуі мүмкін. Әдепкі температура: 210 °С.
	Конвекция. Желдеткішті қоршап тұрған элемент конвекция режимінде пісіру үшін қосымша жылу көзін қамтамасыз етеді. Бұл режимде желдеткіш тұшпапештегі ауа айналымын жақсарту үшін автоматты түрде қосылады және қосымша жылу жасайды. Температура 50-ден 240 °С-қа дейін белгіленуі мүмкін. Әдепкі температура: 180 °С.
	Қуатты үнемдеу режимі. Пісіру жұмсақ режимде жүреді, қыздыру жоғарыдан және төменнен біркелкі жүзеге асырылады.

ОРНАТУ

Кеңістікке қойылатын талаптар

- Құрылғыны оған арналған ас үй кеңістігіне қойыңыз. Оны үстелдің астына қоюға немесе қаламсауыт шкафына салуға болады.
- Тұшпапешті орнату кезінде жеткілікті желдетуді қамтамасыз ету үшін жұмыс өлшемдерін ұстану керек.

Суреттегі барлық өлшемдер миллиметрмен (мм) көрсетілген.

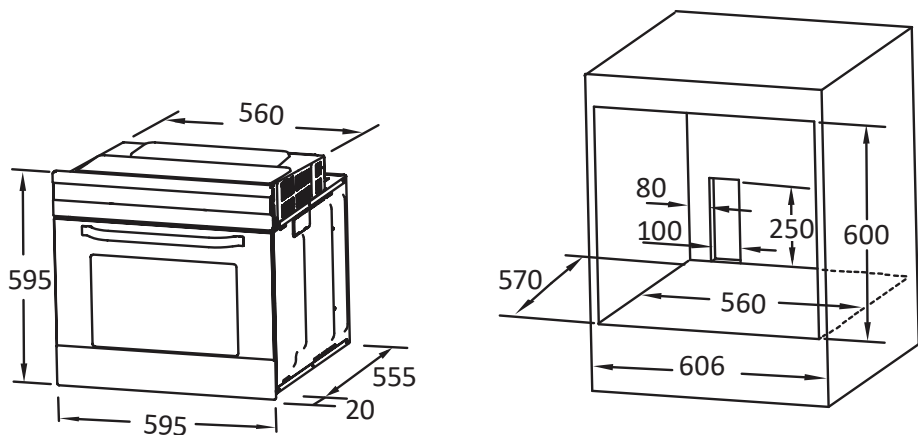

НАЗАР АУДАРЫҢЫЗ

- Нақты қашықтық осы нұсқаулықта көрсетілгеннен кем емес екеніне көз жеткізіңіз.
- Тұмшапешке іргелес ас үй жиынтығының панельдері ыстыққа төзімді материалдан жасалғанына көз жеткізіңіз, ал ас үй жиынтығының бөлшектерінің желімі кем дегенде 120 °С температураға төтеп бере алады.
- Құрылғыны ас үй жиынтығына салған кезде барлық электр бөлшектері толығымен оқшауланған болуы керек. Қорғаныс арнайы құралдардың көмегімен оны алып тастауға болатындай етіп мықтап бекітілуі керек. Тұмшапештің айналасында ауа айналымын қамтамасыз ету үшін ас үйдің артқы панелін алыңыз. Тұмшапеш пен артқы қабырға арасындағы қашықтық кемінде 45 мм болуы керек.

Тұмшапешті бекіту

1. Тұмшапешті ас үй бөлімінің дайындалған тесігіне салыңыз.
2. Тұмшапештің есігін ашыңыз.
3. Тұмшапешті ас үй бөлігінің ішіне екі ұстағышпен бекітіңіз, оларды тұмшапештің жақтауындағы тесіктермен туралаңыз және оны берілген бұрандалармен бекітіңіз.

Электр желісіне қосылу

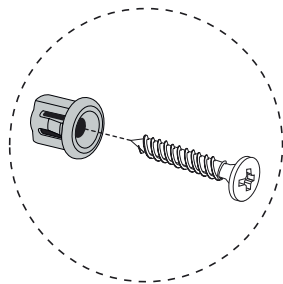
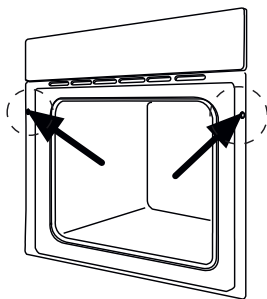

- Құрылғыны қуат көзіне қосу, сондай-ақ кәбілді ауыстыру тек білікті маманмен жүзеге асырылуы керек.
- Құрылғыны электр желісіне қосу үшін адаптерлерді немесе ұзартқыш сымдарды пайдаланбаңыз, себебі олар қызып кетуі және өртенуі мүмкін.
- 16 А ток күші бар розетканы пайдаланыңыз.
- Құрылғыны ас үй жинағының есігінің артына орнатпаңыз, себебі бұл қызып кетуіне әкелуі мүмкін.

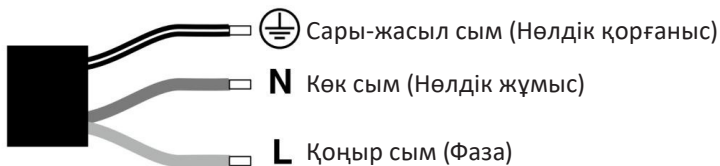

- Қаптамадан шығарғаннан кейін құрылғының зақымдануын тексеріңіз. Тасымалдау кезінде зақымдалған болса, құрылғыны қоспаңыз.
- Құрылғының желдеткіш саңылауларын және шкаф пен құрылғы арасындағы кеңістікті қабаттастырмаңыз.
- Құрылғыны желіден төтенше жағдайда өшіру үшін розеткаға оңай қол жетімді екеніне көз жеткізіңіз.

Аксессуарларды орналастыру

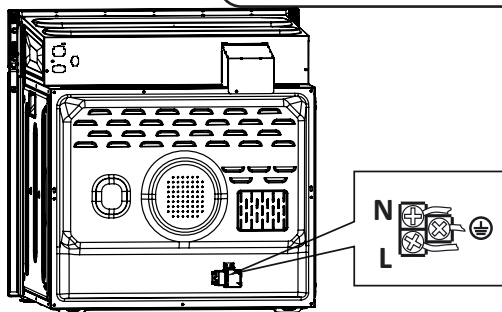

Тұмшапеш жинағындағы керек-жарақтарды қауіпсіз пайдалану үшін олардың бүйірлік құлақшалар арасында дұрыс орналасуын тексеріңіз. Жақсы нәтижеге қол жеткізу үшін бірінші және бесінші құлақшалар арасында торлар мен қаңылтыр табаны орнату ұсынылады. Аксессуарларды суретте көрсетілгендей етіп орнатыңыз: осылайша ыстық ыдыс-аяқтар тұмшапештен шығарылған кезде бетінде қозғалмайды.

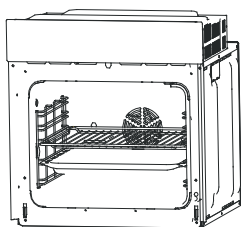

немесе

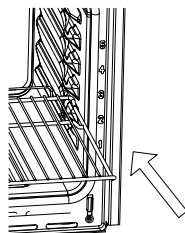
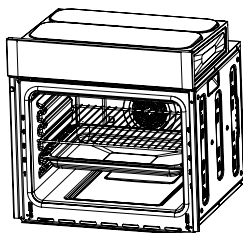

Бірінші рет қолданған кезде

Алғаш қосылған кезде құрылғыдан жағымсыз иіс шығуы мүмкін. Бұл қыздыру панельдері арасындағы қабат материалын қыздырудан туындаған қалыпты жағдай. Бірінші қолданар алдында жұмыс камерасын май қоспаларынан тазарту үшін үстіңгі және астыңғы қыздыру режимін 250 °C температурада шамамен 90 минутқа қосу ұсынылады.

Сағатты орнату

Құрылғыны желіге қосқаннан кейін дисплейде «0:00» сандары пайда болады.

1. «⌘» батырмасын басыңыз, дисплейде сағат бөлімі жыпылықтайды.
2. Сағатты баптау үшін температура реттегішін айналдырыңыз (0-ден 23-ке дейінгі аралықта).
3. «⌘» батырмасын басыңыз, дисплейде минуттар бөлімі жыпылықтайды.
4. Минутты баптау үшін температура реттегішін айналдырыңыз (0-ден 59-ға дейінгі аралықта).
5. Орнатуды аяқтау үшін «⌘» батырмасын басыңыз. «:» символы жыпылықтай бастайды және уақыт көрінеді.

Ескерту: сағат форматы — 24 сағаттық. Егер уақыт дисплейі реттелмесе, құрылғыны желіге қосқан кезде сағат «0:00» көрсетеді.

Режимдерді орнату

1. Қажетті пісіру режимін таңдау үшін режим қосқышын бұраңыз. Дисплейде сәйкес таңба көрсетіледі.
2. Тиісті реттегішті бұрау арқылы қажетті температураны орнатыңыз.
3. Пісіруді бастау үшін «▶» батырмасын басыңыз.
4. 2-қадамды өткізіп жіберуге болады. Бұл жағдайда пісіруді бастау үшін бірден «▶» батырмасын басыңыз. Әдепкі уақыт — 9 сағат, әдепкі температура дисплейде жанады.

Бастау/Кідірту/Болдырмау

- Режимді, уақыт пен температураны реттеуді таңдағаннан кейін пісіруді бастау үшін «▶» батырмасын басыңыз. Пісіру процесі кідірілсе, пісіруді жалғастыру үшін «▶» батырмасын басыңыз.
- Пісіру процесінде процесі кідірту үшін «⏏» батырмасын басыңыз. Пісіруді тоқтату үшін «⏏» батырмасын екі рет басыңыз.
- Пісіру аяқталғаннан кейін дыбыстық сигнал 5 рет естіледі.

Ескертпелер:

- Уақыт диапазонын орнату:
 - 0-ден 0:30 минутқа дейін: қадам — 1 минут;
 - сағат 0:30-дан 9:00-ге дейін: қадам — 5 минут.
- Температураны реттеу кезінде: қадам — 5 °C, «Гриль» режимінің қадамы — 30 °C.

- Пісіруді бастағаннан кейін режим қосқышын пайдаланып пісіру уақытын өзгертуге болады. Растау үшін «⏸» батырмасын басыңыз. Егер «⏸» батырмасы 3 секунд ішінде басылмаса, тұмшапеш алдыңғы баптауларға оралады.
- Пісіруді бастағаннан кейін температураны реттегішті айналдыру арқылы температураны өзгертуге болады. Тиісті индикатор жанады. Растау үшін «⏸» батырмасын басыңыз. Егер «⏸» батырмасы 3 секунд ішінде басылмаса, тұмшапеш алдыңғы баптауларға оралады.

Жұмыс камерасын жарықтандыру

1. Ауыстырғышты «☑» күйіне қойыңыз.
2. Жарықтандыруды қосу үшін «⏸» батырмасын басыңыз, дисплейде «0:00» және «☑» шамы пайда болады. «:» белгісі жыпылықтайды.

Құлыптау

- Құлыптау батырмаларды кездейсоқ басудан немесе қосқыштарды бұрудан қорғауға қызмет етеді.
- Құлыпты қосу үшін «⏸» және «⏹» батырмаларын бір уақытта 3 секунд басып тұрыңыз, ұзақ сигнал шығады және дисплейде «☑» индикаторы пайда болады.
- Бұғаттауды алып тастау үшін «⏸» және «⏹» батырмаларын 3 секунд бір уақытта басып, ұстап тұрыңыз, ұзақ сигнал естіледі, бұл бұғаттаудың алынғанын білдіреді.

Еске салу функциясы

Бұл функцияны қосқанда, құрылғы 0:01 мен 9:59 аралығында тамақ әзірлеуді бастауды еске салады. Еске салғышты тек күту режимінде орнатуға болады.

1. «☑» батырмасын басыңыз.
2. Еске салу сағатын орнату үшін температура реттегішін бұраңыз (уақыты 0-ден 9-ға дейін орнатуға болады).
3. «☑» батырмасын қайтадан басыңыз.
4. Еске салу минуттарын орнату үшін температура реттегішін бұраңыз (минуттарды 0-ден 59-ға дейін орнатуға болады).
5. Растау үшін «⏸» батырмасын басыңыз. Құрылғы кері санауды бастайды.

Ескерту: кері санақ нөлге жеткенде дыбыстық сигнал 10 рет шығады. Еске салғышты орнату кезінде «⏹» батырмасын басу арқылы жоюға болады. Егер еске салғыш әлдеқашан орнатылған болса, оны «⏹» батырмасын екі рет басу арқылы жоюға болады.

Қуатты үнемдеу режимі

1. Күту режимінде немесе еске салғыш функциясы қосылған кезде «⏸» батырмасын 3 секунд басып тұрыңыз, дисплей сөніп, қуатты үнемдеу режиміне өтеді.
2. Сондай-ақ, құрылғы күту режимінде 10 минуттық әрекетсіздіктен кейін қуатты үнемдеу режиміне өтеді.
3. Қуатты үнемдеу режимінен шығу үшін кез келген батырманы басыңыз немесе кез келген қосқышты бұраңыз.

Бұл режимде тұмшاپеш автоматты түрде пісіре бастайды және белгіленген пісіру уақыты аяқталғаннан кейін өшеді.

Бұл режимді пайдалану үшін сіз қосу таймерін орнатып, пісіру ұзақтығын орнатуыңыз керек. Белгіленген уақыттан кейін тұмшاپеш автоматты түрде өшеді.

- «Автопісіру» режимін пайдалану үшін құрылғыда алдын ала ағымдағы уақыт орнатылуы керек.
 - «Автопісіру» режимін орнату бірнеше кезеңнен тұрады: қосу таймерін орнату, пісіру режимін таңдау, пісіру ұзақтығы мен температурасын реттеу.
1. Қосу таймерін орнату үшін:
 - «**⌚**» батырмасын басыңыз.
 - Таймерді қосу уақытын реттеу үшін температура реттегішін бұраңыз (0-ден 23-ке дейін).
 - «**⌚**» батырмасын қайтадан басыңыз.
 - Таймерді қосу минуттарын реттеу үшін температура реттегішін бұраңыз (0-ден 59-ға дейін). **Сағат батырмасын қайтадан баспаңыз.**
 2. Режим қосқышын пайдаланып қажетті пісіру режимін таңдаңыз.
 3. «**▶**» батырмасын басыңыз:
 - Содан кейін тағамның пісіру ұзақтығын реттеу үшін режим қосқышын бұраңыз.
 - Содан кейін пісіру температурасын реттеу үшін температура реттегішін бұраңыз (0-ден 0:30 минутқа дейін: қадам — 1 минут; 0:30-дан 9:00-ге дейін: қадам — 5 минут).
 4. Параметрлерді растау үшін «**▶**» батырмасын басыңыз. Дисплей сағатты және «**⌚**» қосу таймерінің индикаторын көрсетеді. Бұл жағдайда басқа индикаторлар жанбайды.
 5. Таймердің берілген қосылу уақытын көру үшін «**⌚**» батырмасын басыңыз. 3 секундтан кейін дисплей ағымдағы уақытты қайтадан көрсетеді.
 6. Пісіру уақыты мен температурасын көру үшін таймер орнатылған кезде «**⏏**» батырмасын бір рет басыңыз. «**⏏**» батырмасын қайтадан басыңыз — дисплейде ағымдағы уақыт көрсетіледі немесе «**▶**» батырмасын басыңыз — құрылғы таймер режимін көрсетуге оралады.
 7. Белгіленген уақытта дыбыстық сигнал шығады және пісіру автоматты түрде басталады. Қосу таймерінің шамы «**⌚**» сөнеді.
 8. Пісіру уақыты аяқталғаннан кейін пеш сөніп, дыбыстық сигнал 5 рет шығады. Дайын ыдысты қолғаппен алыңыз, пештің өшірілгеніне көз жеткізіңіз («**⏏**» батырмасын екі рет басыңыз).

Ескертпелер:

- Авто пісіру жарықтандыру және жібіту режимі үшін қол жетімді емес.
- Автоматты түрде пісіру режимінде еске салу функциясы қол жетімді емес.
- Егер режимді таңдағанда «**▶**» батырмасын баспасаңыз, 5 минуттық әрекетсіздіктен кейін дисплей ағымдағы уақытты көрсетеді және құрылғы күту режиміне өтеді. Таңдалған режим қалпына келтіріледі.
- Батырмаларды басу дыбыстық сигналмен бірге жүретінін ескеріңіз. Егер сигнал шықпаса, онда батырма басылмаған.

Ескерту: егер сағат орнатылған болса, ағымдағы уақытты көруге болады.

1. Құрылғы жұмыс істеп тұрған кезде ағымдағы уақытты көру үшін «**⏸**» батырмасын басыңыз.
2. Егер еске салғыш функциясы орнатылған болса, «**🔔**» батырмасын басыңыз: еске салғыш уақыты көрсетіледі.
3. Қосу таймері қосулы болса, «**⏸**» батырмасын басыңыз: алдын ала орнатылған қосу уақыты көрсетіледі.
4. Көргеннен кейін 3 секундтан кейін дисплей бұрынғы күйіне оралады.

Желдету

Егер пісіру аяқталғаннан кейін тұмшапештегі температура 75 °C-тан жоғары болса, онда салқындатқыш желдеткіш тағы 15 минут жұмыс істейді. Егер тұмшапештің температурасы 75 °C-тан төмен болса, салқындатқыш желдеткіш автоматты түрде өшеді.

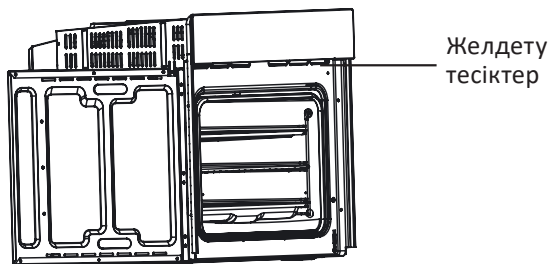

Ашық есіктен қорғау

- Егер сіз есікті пісіру кезінде ашсаңыз, құрылғы пісіру процесін тоқтатады.
- Пештің есігі ашық болған кезде, тіпті «**▶**» батырмасын басқан кезде де дисплейде «door» пайда болады және пісіру процесі қайта басталмайды. Пісіруді жалғастыру үшін есікті жабыңыз.
- Егер сіз автоматты түрде пісіру функциясының кері санағы қосылған кезде есікті ашсаңыз, режимнің басталу уақытына жеткенде, құрылғы пісіруді бастамайды және үзіліс күйінде болады.
- Ашық есіктен қорғау жұмыс камерасының жарықтандыру режимі, жібіту режимі және еске салу функциясы жұмыс істеп тұрған кезде іске қосылмайды.

Тор

Гриль қуыру, ыдыс-аяқ пен бәліш пісіру пішіндерін орнату үшін.

Әмбебап қаңылтыр табасы

Көбірек тамақ дайындау үшін: пісіру, мұздатылған тағамдар және т.б., сондай-ақ грильді қолданған кезде май/шырын жинау.

Бүйірлік тірек торлары

Үлкен өлшемді тағамдарды дайындау үшін пештің ішінде бүйірлерінде орналасқан бұл торларды алып тастауға болады, «Гриль», «Қос гриль», «Қос гриль + Конвекция» режимдерін пайдалану кезінде пісірме пішінді тұмшапештің түбіне қоюға болады.

Ескерту: пішінді тұмшапештің түбіне қойғанда, барлық жылу шоғырланбауы үшін «Төменнен қыздыру» режимін қоспаңыз.

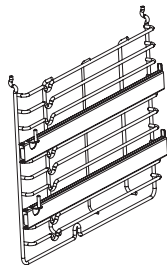
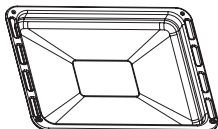
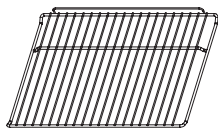

ҚЫЗМЕТ КӨРСЕТУ ЖӘНЕ КҮТІМ

Құрылғының тағаммен тікелей байланыста болатын бөліктерін үнемі тазалаңыз.

- Құрылғыны тазалау және қызмет көрсету алдында оны қуат көзінен ажыратыңыз.
- Барлық реттегіштерді «●» күйіне қойыңыз.
- Құрылғының іші салқындағанша және сәл жылы болғанша күтіңіз, бұл жағдайда тазалау оңай.
- Құрылғының беттерін дымқыл шүберекпен, жұмсақ щеткамен немесе губкамен тазалаңыз, содан кейін құрғатыңыз. Қатты ластанған кезде ыстық сумен жуғыш затты қолданыңыз.
- Тұмшапештің есігінің әйнегін тазалау үшін қатты металл губкалар мен қырғыштарды пайдаланбаңыз, олар бетті сызып, әйнекті одан әрі зақымдауы мүмкін.
- Құрамында қышқыл бар заттардың (лимон шырыны, сірке суы және т.б.) тот баспайтын болаттан жасалған бөлшектерге түсуіне жол бермеңіз.
- Құрылғыны тазалау үшін жоғары қысымды тазартқышты пайдаланбаңыз.
- Пісіру парағын жұмсақ жуғыш затты пайдаланып жылы сумен жууға болады.
- Құрылғыны тазалау кезінде абразивті құралдарды қолданбаңыз.

Шамды ауыстыру

- Құрылғыны өшіріңіз, қуат сымын желіден ажыратыңыз.
- Шамның шыны қорғанысын сағат тіліне қарсы бұрап алыңыз (ол жақсы қозғалмауы мүмкін екенін ескеру керек) және шамды сол түрдегі жаңасына ауыстырыңыз.
- Шамның қорғанысын қайтадан бұраңыз.

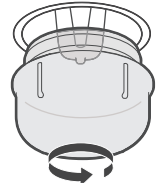

Ескерту: тек 25–40 Вт, 220–240 В, Т300 °С сипаттамалары бар галогендік шамдарды қолданыңыз.

Есікті алу және тазалау

Алынбалы есік оңай және жылдам қызмет көрсету үшін тұмшاپештің ішкі жағына толық қол жеткізуге мүмкіндік береді.

1. Тұмшاپештің есігін толығымен ашыңыз, содан кейін есік ілмектерінде орналасқан құлыптау тұтқаларын артқа еңкейтіңіз. Тұмшاپештің есігін шамамен 15° жабыңыз, есікті көтеріп, баяу алыңыз.

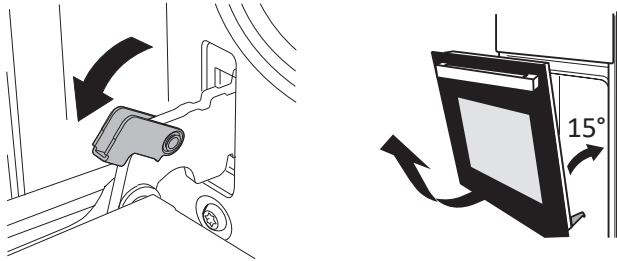

2. Есікті тегіс жерге қойыңыз. Сыртқы әйнекті көтеріп, оны есіктен шығара бастаңыз. Әйнекті есіктен ажырату үшін оны 25° абайлап көтеріңіз.

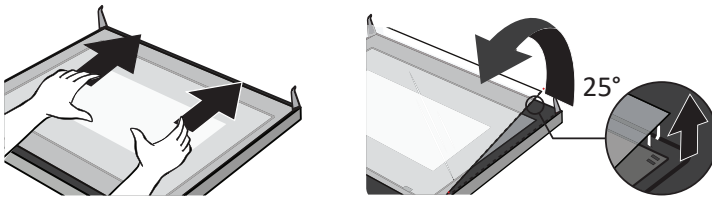

3. Көлбеуді өзгертпестен, әйнекті ақырын тартыңыз.

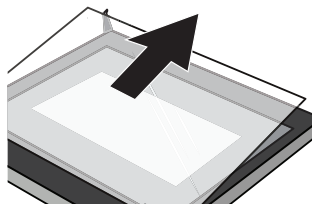

4. Шыны бекіткіштерді көтеру арқылы ортаңғы қабатты тартыңыз. Тазалауды жүргізіңіз.



5. Тазалау аяқталғаннан кейін жоғарыдағы қадамдарды кері ретпен қайталаңыз.

НАЗАР АУДАРЫҢЫЗ

- Есікті тұмшашапештен қажетсіз күш жұмсамай ажырату керек.
- Шыныны сындырмау үшін абай болыңыз.
- Ілмектердегі серіппелердің секіріп кетпеуін қадағалаңыз, бұл жарақатқа әкелуі мүмкін.
- Есікті тұтқадан көтермеңіз немесе көтермеңіз.

ТЕХНИКАЛЫҚ СИПАТТАМАЛАРЫ

Үлгісі	1MD-W	1MD-B	1MD-SS
Сауда белгісі	DEXP		
Қуат параметрлері	220-240 В ~ 50 Гц		
Жұмыс камерасының көлемі	70 л		
Қуат тұтыну	3000 Вт		
Максималды температура	250 °С		
Электр тогының соғуынан қорғау класы	I		
Қуат сымын бекіту түрі	Y		
Қуат тұтыну класы	A		
Конвекция режиміндегі цикл үшін қуат тұтыну	0,79 кВт·сағ		
Бір цикл үшін қуат тұтыну	0,99 кВт·сағ		
Кәбіл ұзындығы	1,05 м		
Таза салмағы	30 кг		
Өлшемдері (Е × Б × Т)	59,5 × 59,5 × 57,5 см		

ЖИНАҚТАЛЫМ

- Құрылғы.
- Тор.
- Қаңылтыр таба (2 дана).
- Пайдалану бойынша нұсқаулық.

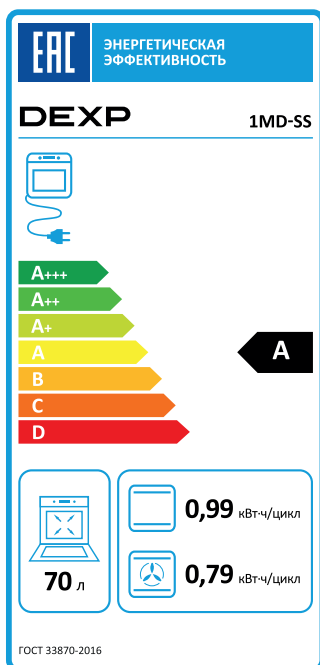
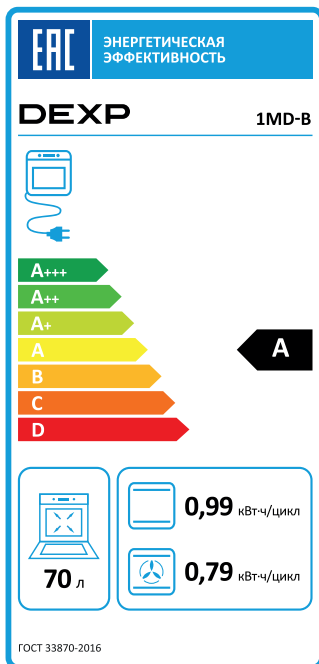
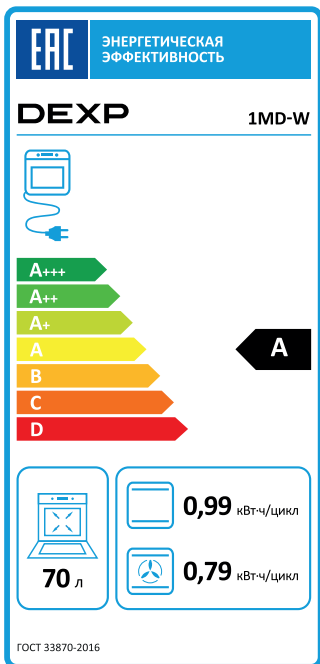

МОНТАЖДАУ, САҚТАУ, ТАСЫМАЛДАУ (ТАСУ), ӨТКІЗУ ЖӘНЕ КӘДЕГЕ ЖАРАТУ ЕРЕЖЕЛЕРІ МЕН ШАРТТАРЫ

- Құрылғыны орнату ережелері мен шарттары осы пайдалану нұсқаулығының «Орнату» бөлімінде сипатталған.
- Құрылғыны сақтау дайындаушы мен тұтынушының жылытылатын үй-жайларында ауа температурасы 5 °С-тан 40 °С-қа дейін және ауаның салыстырмалы ылғалдылығы 80%-дан аспайтын орауышта жүргізілуі тиіс. Үй-жайларда жемірілуді тудыратын жегі қоспалар (қышқылдар, сілтілер бұйы) болмауы тиіс.
- Құрылғыны дұрыс тасымалдауды қамтамасыз ету үшін келесі талаптарды сақтау қажет:
 - егер бар болса, құрылғыдан барлық ішкі керек-жарақтарды алып тастаңыз және оларды бөлек ораңыз;
 - құрылғының жұмыс қабілеттілігін және сыртқы түрін сақтау үшін оның дұрыс оралғанына көз жеткізіңіз (үлкен көлемді техниканы сыни жерлерде гофрленген қатырма төсемдері бар полиэтилен немесе көпіршікті пленкаға орау керек);
 - көлік құралының айналасында қозғалу мүмкіндігін болдырмау үшін құрылғыны белдіктермен мықтап бекітіңіз;
 - сыртқы ортаның әсерін толығымен жою үшін тек жабық көлікті пайдаланыңыз;
 - тиеу-түсіру жұмыстарын орындау кезінде қаптаманы өте мұқият өңдеуді қамтамасыз етіңіз.
- Құрылғы мұқият өңдеуді қажет етеді, оны шаң, кір, соққы, ылғал, от және т. б. әсерінен қорғайды.
- Құрылғы мұқият өңдеуді қажет етеді, оны шаң, кір, соққы, ылғал, от және т. б. әсерінен қорғайды.
- Құрылғыны өткізу жергілікті заңнамаға сәйкес жүргізілуі тиіс.
- Өнімнің қызмет ету мерзімі аяқталғаннан кейін оны қарапайым тұрмыстық қоқыспен бірге тастауға болмайды. Оның орнына, ол федералды немесе жергілікті заңдарға сәйкес кейіннен қайта өңдеу және жою үшін электр және электронды жабдықтарды тиісті қабылдау пунктіне кәдеге жаратуға тапсырылады. Осы өнімді дұрыс кәдеге жаратуды қамтамасыз ете отырып, сіз табиғи ресурстарды үнемдеуге көмектесесіз және дұрыс емделмеген жағдайда қоршаған ортаға және адамдардың денсаулығына зиян келтірмеуге көмектесесіз. Бұл өнімді қабылдау және кәдеге жарату орындары туралы толығырақ ақпаратты жергілікті муниципалды органдардан немесе тұрмыстық қоқыстарды шығаратын кәсіпорыннан алуға болады.
- Егер құрылғының ақаулығы анықталса, дереу уәкілетті қызмет көрсету орталығына хабарласыңыз немесе құрылғыны тастаңыз.

ҚОСЫМША АҚПАРАТ

Өндіруші: Гуандун Мидэа Китчен Эпплайнсес Мэньюфэкчеринг Ко., Лтд.
Юн Ань тас жолы, 6, Бэйцзяо, Шуньдэ, Фошань, Гуандун пров., Қытай.

Қытайда жасалған.

Импорттаушы / Қазақстан Республикасында талаптар қабылдайтын заңды тұлға: «DNS QAZAQSTAN (ДНС КАЗАХСТАН)» ЖШС, Астана қ-ы, Сарыарқа ауданы, Сарыарқа д-лы, 12 Ғ-т, Қазақстан Республикасы.

Электронды пошта мекен-жайы: info@dns-shop.kz

Тауар КО ТР (ЕАЭО) талаптарына сәйкес келеді.

Өнім сапасын жақсарту үшін сипаттамалар, өнім туралы ақпарат және оның сыртқы түрі пайдаланушыға алдын ала ескертусіз өзгертілуі мүмкін.



Өндіріс күні пайдаланушы нұсқаулығының орыс тіліндегі нұсқасында көрсетілген. V.3

КЕПІЛДІК ТАЛОНЫ

SN/IMEI: _____

Кепілдікке қойылған күні: _____

Өндіруші бүкіл кепілдік мерзімі ішінде құрылғының үздіксіз жұмыс істейтініне, сондай-ақ материалдар мен құрастырымда ақаулар болмайтынына кепілдік береді. Кепілдік мерзімі бұйым сатып алынған сәттен бастап есептеледі және жаңа өнімдерге ғана қолданылады.

Кепілдікті қызмет көрсету бұйым пайдаланушы нұсқаулығына сәйкес пайдаланылған жағдайда, кепілдік мерзімі ішінде тұтынушының кінәсіз істен шыққан элементтерді тегін жөндеуді немесе ауыстыруды қамтиды. Элементтерді жөндеу немесе ауыстыру уәкілетті сервис орталықтарының аумағында жүргізіледі.

Кепілдік мерзімі: 12 ай.

Пайдалану мерзімі: 120 ай.

Сервистік орталықтардың өзекті тізімі келесі мекенжай бойынша:

<https://www.dns-shop.kz/service-center/>

Кепілдік міндеттемелер және тегін сервистік қызмет көрсету, егер оларды ауыстыру бұйымды бөлшектеуге байланысты болмаса, тауардың жиынтықтылығына кіретін, төменде аталған керек-жарақтарға қолданылмайды:

- ҚБП (қашықтықтан басқару пульті) үшін қуат элементтері (батареялары).
- Жалғағыш кәбілдер, антенналар және оларға арналған ауыстырғыштар, құлаққаптар, микрофондар, «HANDS-FREE» құрылғылары; жиынтықта жеткізілетін әртүрлі типтегі ақпарат тасығыштар, бағдарламалық жасақтама (БЖ) және драйверлер (бұйымның қатқыл магниттік дискілеріндегі жинақтағышқа алдын ала орнатылған БЖ қоса алғанда, бірақ онымен шектелмей), сыртқы енгізу-шығару құрылғылары және манипуляторлар.
- Қаптамалар, сөмкелер, белдіктер, тасымалдауға арналған баулар, монтаждық құрылғылар, құралдар, бұйымға қоса берілетін құжаттама.
- Табиғи тозуға ұшырайтын шығын материалдары мен бөлшектер.



Өндіруші келесі жағдайларда кепілдік міндеттемелерге ие болмайды:

- Кепілдік мерзімі аяқталды.
- Егер жеке (тұрмыстық, отбасылық) қажеттіліктерге арналған бұйым кәсіпкерлік қызметті жүзеге асыру үшін, сондай-ақ оның тікелей міндетіне сәйкес келмейтін басқа мақсаттарда пайдаланылған болса.
- Өндіруші бұйымды пайдалану кезінде пайдаланушы нұсқаулығының талаптарын бұзу, бұйымды орнату және оған қызмет көрсету жөніндегі ұсынымдарды, қосу ережелерін (бұйымның өзіне де, онымен байланысты бұйымдарға да сәйкес келмейтін желілік кернеудің әсері нәтижесінде туындаған қысқа тұйықталулар), бұйымды сақтау және тасымалдау кезінде өнім иесі және/немесе үшінші тұлғалар шектен ықтимал материалдық, моральдық және өзге де зиян үшін жауапты болмайды.
- Механикалық зақымданудың барлық жағдайлары: өнімді пайдалану кезінде алынған сызаттар, жарықтар, деформациялар, соққы іздері, майысулар, кептелістер және т.б.
- Түрлендірулерді, рұқсат етілмеген жөндеулерді осындай жұмыстарды жүргізуге уәкілетті емес адамдар жүргізген жағдайлар. Егер ақаулық конструкцияны немесе бұйымның сұлбасын өзгерту, Өндіруші қарастырмаған сыртқы құрылғыларды қосу, Қазақстан Республикасының заңнамасына сай сәйкестік сертификаты жоқ құрылғыны пайдалану салдарынан туындаған болса.
- Егер бұйымның ақауы еңсерілмейтін күштің әсерінен (табиғи элементтер, өрт, су тасқыны, жер сілкінісі, тұрмыстық факторлар және Өндірушіге тәуелді емес басқа жағдайлар) немесе Өндіруші болжай алмаған үшінші тұлғалардың әрекеттерінен туындаса.
- Бұйымның толық немесе ішінара істен шығуына алып келген бұйымның ішіне бөгде заттардың, өзге денелердің, заттектердің, сұйықтықтардың, жәндіктердің немесе жануарлардың түсуінен, агрессивті ортаның әсерінен, жоғары ылғалдылықтан, жоғары температуралардан туындаған ақау.
- Бұйымды сәйкестендіру (сериялық нөмірі) жоқ немесе сәйкес келмейді. Егер зақымданулар (кемшіліктер) зиянды бағдарламалық қамтаманың; БЖ ұсынушысының осы қызметті ұсынбауына байланысты мүмкіндігінсіз бұйымның бағдарламалық ресурстарына қолжетімділіктің болмауына әкеп соққан құпиясөздерді (кодтарды) оларды жинау/қалпына келтіру мүмкіндігінсіз орнату, ауыстыру немесе жою әсерінен туындаса.
- Егер жұмыстың ақаулықтары қуат беруші, кәбілдік, телекоммуникациялық желілердің, радиосигнал қуатының стандарттарға немесе техникалық регламенттеріне сәйкес келмеуінен, оның ішінде бедер ерекшеліктерінен және басқа да осыған ұқсас сыртқы факторлардан, бұйымның желі әрекет ететін шекарада немесе аймақтан тыс жерде пайдаланылуынан туындаған болса.
- Егер зақымданулар стандартты емес (түпнұсқалық емес) және/немесе сапасыз (зақымданған) шығыс материалдарын, керек-жарақтарды, қосалқы бөлшектерді, қуат беру элементтерін, әртүрлі үлгідегі ақпарат тасымалдағыштарды (CD, DVD дискілерді, жад карталарын, SIM карталарын, картридждерді қоса алғанда) пайдаланудан туындаса.
- Егер кемшіліктер үйлесімсіз контентті (әуендерді, графиканы, бейне және басқа файлдарды, Java қосымшаларын және оларға ұқсас бағдарламаларды) алуға, орнатуға және пайдалануға байланысты туындаған болса.
- Осы бұйыммен жанасып жұмыс істейтін басқа жабдыққа келтірілген залалға.



