

# Пайдалану бойынша нұсқаулық

---

Электр тұмшапеші

1SL45MB

1SL45MW

1SL45MBB

1SL45MSS

**DEXP**



<b>ҚҰРЫЛҒЫ МАҚСАТЫ</b> .....	<b>4</b>
<b>САҚТЫҚ ШАРАЛАРЫ</b> .....	<b>4</b>
<b>ҚҰРЫЛҒЫ СХЕМАСЫ</b> .....	<b>6</b>
<b>ОРНАТУ</b> .....	<b>6</b>
Ендіру.....	7
Электр желісіне қосылу.....	8
<b>ПАЙДАЛАНУ</b> .....	<b>9</b>
Бірінші қолданар алдында.....	9
Құрылғыны басқару.....	9
Режимдердің сипаттамасы .....	10
Әр түрлі тағамдарды дайындауға арналған ұсыныстар .....	11
<b>ҚЫЗМЕТ КӨРСЕТУ ЖӘНЕ КҮТІМ</b> .....	<b>13</b>
Тұрақты тазалау .....	13
Есікті алу .....	13
Шыны панельді алу .....	14
Шамды ауыстыру.....	14
<b>ЫҚТИМАЛ МӘСЕЛЕР ЖӘНЕ ОЛАРДЫҢ ШЕШІМІ</b> .....	<b>15</b>
<b>ТЕХНИКАЛЫҚ СИПАТТАМАЛАРЫ</b> .....	<b>16</b>
<b>ЖИНАҚТАЛЫМ</b> .....	<b>16</b>
<b>ЭНЕРГИЯ ТИІМДІЛІГІ ТУРАЛЫ АҚПАРАТ</b> .....	<b>17</b>
<b>МОНТАЖДАУ, САҚТАУ, ТАСЫМАЛДАУ (ТАСУ), ӨТКІЗУ ЖӘНЕ КӘДЕГЕ ЖАРАТУ ЕРЕЖЕЛЕРІ МЕН ШАРТТАРЫ</b> .....	<b>18</b>
<b>ҚОСЫМША АҚПАРАТ</b> .....	<b>19</b>

# Құрметті сатып алушы!

Біздің өнімдерді таңдағаныңыз үшін рахмет.

Біз сізге жоғары сапа, функционалдылық және дизайн талаптарына сәйкес әзірленген және жасалған бұйымдар мен құрылғыларды ұсынуға қуаныштымыз. Пайдалануды бастамас бұрын, сіздің қауіпсіздігіңізге қатысты маңызды ақпаратты, сондай-ақ өнімді дұрыс пайдалану және күту бойынша ұсыныстарды қамтитын осы нұсқаулықты мұқият оқып шығыңыз. Осы нұсқаулықтың сақталуына назар аударыңыз және оны өнімді одан әрі пайдалану кезінде анықтамалық материал ретінде пайдаланыңыз.

## ҚҰРЫЛҒЫ МАҚСАТЫ

Тұмшапеш дайын тағамдар мен тамақты дайындауға, сондай-ақ жылытуға арналған.

## САҚТЫҚ ШАРАЛАРЫ

- Құрылғыны қуат көзіне қоспас бұрын, үйдегі электр желісінің кернеуі оның техникалық сипаттамаларына сәйкес келетініне көз жеткізіңіз. Құрылғыны тек жерге қосылған розеткаға қосыңыз.
- Құрылғыны, сондай-ақ қуат сымын суға немесе басқа сұйықтықтарға батырмаңыз. Құрылғыны дымқыл қолмен ұстамаңыз және оны ылғалдылығы жоғары бөлмелерде қолданбаңыз.
- Құрылғыны жеткілікті желдетілетін жақсы ауа өткізетін жерлерде ғана орнатыңыз.
- Ақаулық туындаған жағдайда құрылғыны дереу электр желіден ажыратыңыз. Егер құрылғыда көрінетін зақым болса, сондай-ақ аша немесе қуат сымы зақымдалған болса, құрылғыны қоспаңыз. Уәкілетті қызмет көрсету орталығына хабарласыңыз.
- Құрылғыны электр сымынан тартпаңыз. Оны мұқият ұстаңыз. Қуат сымы есіктермен қысылмайтынына және өткір жиектерге немесе бұрыштарға тиіп кетпейтініне көз жеткізіңіз. Сымды ыстық беттерден алыс ұстаңыз.
- Құрылғыны электр желісіне қоспас бұрын оның дұрыс жиналғанына көз жеткізіңіз. Құрылғының барлық реттегіштері электр желісіне қосылған немесе ажыратылған кезде өшірулі күйде болуы керек.
- Егер ол пайдаланылмаса, сондай-ақ тазалау алдында немесе ақаулық анықталған жағдайда құрылғыны қуат көзінен ажыратыңыз.
- Құрылғы үй-жайдан тыс пайдалануға арналмаған.
- Өрт қаупін болдырмау үшін бұл құрылғыны тез тұтанатын материалдар мен объектілерге жақын орналастырмаңыз.
- Құрылғыны орнату және жерге қосу тек білікті мамандармен жүргізілуі керек. Қате орнату немесе жерге қосу пайдаланушының өмірі мен денсаулығына қауіп төндіреді.
- Құрылғыны тек осы нұсқаулықта сипатталған тәртіпке сәйкес орнатыңыз.

- Құрылғыны қараусыз қалдырмаңыз. Пісірілген тағамды шамадан тыс қыздыру түтінге және/немесе тұтануға әкелуі мүмкін. Тұтану жағдайында ешқашан сөндіру үшін суды пайдаланбаңыз. Электр қуатын өшіріп, отты тығыз шүберекпен жабыңыз.
- Құрылғы электромагниттік қауіпсіздіктің барлық стандарттарына сәйкес келеді. Дегенмен, егер сіз кардиостимуляторды немесе басқа электрлік импланттарды (инсулин помпасы және т.б.) қолдансаңыз, емдеуші дәрігеріңізбен қосымша кеңесіңіз.
- Құрылғы бетінің кейбір бөліктері жұмыс кезінде қатты қызып кетуі мүмкін — киіміңіз, шашыңыз немесе денеңіздің ашық бөліктері оларға тиіп кетпейтініне көз жеткізіңіз. Есікті абайлап ашыңыз, себебі құрылғының жұмыс камерасынан шыққан ыстық бу күйіп қалуы мүмкін.
- Күйіп қалмас үшін жұмыс кезінде құрылғының ішкі жағына тигізбеңіз. Жұмыс камерасынан ыстық керек-жарақтарды немесе ыдыстарды алу үшін қолғаптарды пайдаланыңыз.
- Құрылғы балалар мен физикалық, сенсорлық немесе ақыл-ой қабілеті шектеулі адамдар үшін, олардың қауіпсіздігіне жауапты басқа адамдар бақылайтын жағдайларды қоспағанда, пайдалануға арналмаған. Балаларға құрылғымен ойнауға рұқсат бермеңіз.
- Бөлмені жылыту үшін құрылғыны пайдаланбаңыз.
- Пісіру аяқталғаннан кейін әрқашан құрылғыны өшіріңіз.
- Құрылғыны есікті ашық қалдырмаңыз. Есік сәл ашық болса да, уақыт өте келе көрші жиназдың қасбеттеріне зақым келтіруі мүмкін. Сонымен қатар, пісіру кезінде есікті жиі ашу ұсынылмайды.
- Электр тогының соғуын болдырмау үшін құрылғыны ешқашан өзіңіз бөлшектемеңіз. Бұл құрылғыда пайдаланушы қызмет көрсететін элементтер жоқ. Жөндеу үшін уәкілетті қызмет көрсету орталығына хабарласыңыз.
- Құрылғын тазалау үшін металл щеткаларды және/немесе абразивті тазалағыштарды пайдаланбаңыз.
- Құрылғы сыртқы таймер немесе бөлек қашықтан басқару жүйесі арқылы басқаруға арналмаған.
- Спирт мөлшері жоғары сусындарды қолданатын тағамдарды дайындау ұсынылмайды. Жұмыс камерасындағы спирт буы жыпылықтауы мүмкін. Ыдыс-аяққа спиртқа бай сусындардың аз мөлшерін ғана қосып, есікті абайлап ашыңыз.
- Тұмшапештің ашық есігіне отырмаңыз және тұрмаңыз. Ыдыс-аяқ пен керек-жарақтарды тұмшапештің есігіне қоймаңыз.
- Құрылғыны есіктің тұтқасынан ұстап жылжытпаңыз. Есіктің тұтқасы тұмшапештің салмағына арналмаған және сынуы мүмкін.
- Құрылғы коммерциялық мақсатта пайдалануға арналмаған.
- Құрылғыны тек мақсатына сай қолданыңыз.

## ҚҰРЫЛҒЫ СХЕМАСЫ

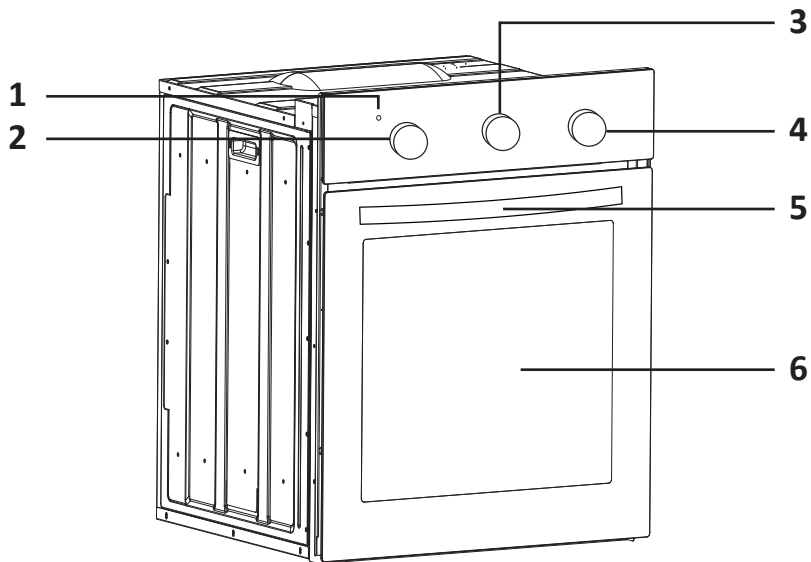

1. Температура индикаторы.
2. Температура реттегіші.
3. Автоматты өшіру уақытын реттегіш.
4. Режим қосқышы.
5. Есік тұтқасы.
6. Есік.

## ОРНАТУ

### НАЗАР АУДАРЫҢЫЗ!

- Тұмшапештің дұрыс жұмыс істеуі үшін ас үй жиынтығының қолайлы корпусы қажет. Тұмшапешпен жұптастырылған ас үй жиынтығының панельдері ыстыққа төзімді материалдан жасалуы керек. Бөлшектерді байланыстыратын желімнің кем дегенде 100 °C температураға төтеп бере алатындығына көз жеткізіңіз. Егер сіз гарнитура элементтерінің жеткілікті ыстыққа төзімділігіне сенімді болмасаңыз, онда олар мен құрылғы арасында барлық жағынан шамамен 2 см бос орын қалдырған жөн.
- Құрылғыны ас үй жиынтығына енгізген кезде барлық электр бөлшектері қауіпсіздіктің нормативтік талаптарына сәйкес толығымен оқшаулануы тиіс. Құрылғы жерге қосылуы керек.
- Құрылғының айналасында ауа айналымын қамтамасыз ету үшін ас үй жиынтығындағы артқы панельді алыңыз. Тұмшапештің артындағы қабырға жоғары температураға төзімді болуы керек, өйткені оның артқы беті бөлме температурасынан 50 °C жоғары температураға дейін қызуы мүмкін.

1. Төмендегі схемаларға сәйкес ендіру үшін тесік дайындаңыз:

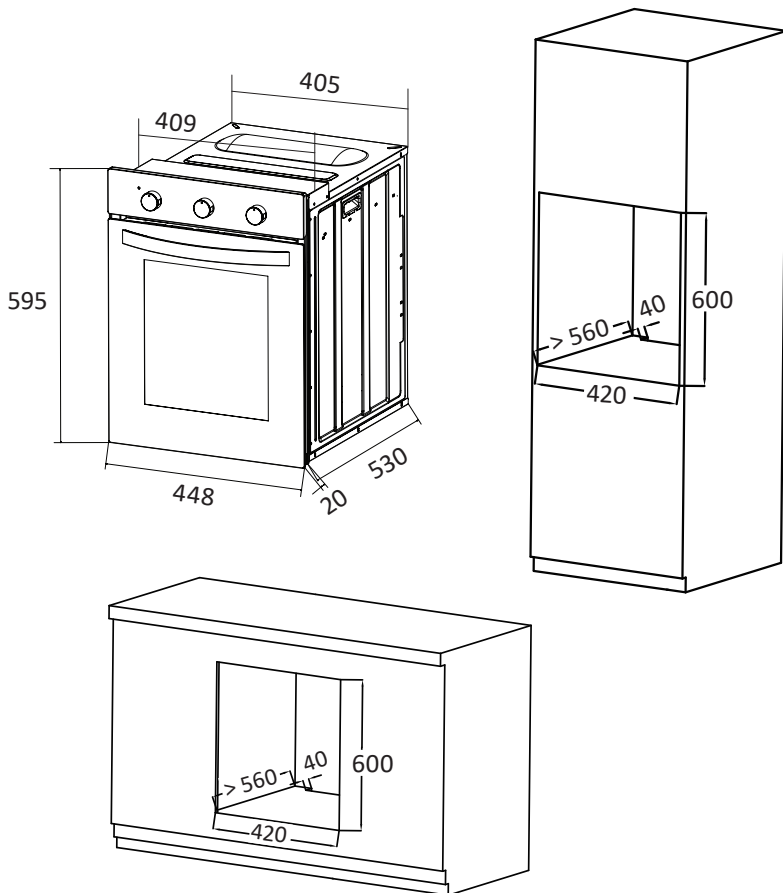

## ЕСКЕРТУ

Схемалардағы барлық өлшемдер мм-де көрсетілген.

2. Тұшпашесті дайындалған тесікке салыңыз.
3. Шафтың есігін ашып, құрылғыны ас үй жиынтығында төрт бұрандамен мықтап бекітіңіз.

## ЭЛЕКТР ЖЕЛІСІНЕ ҚОСЫЛУ

### НАЗАР АУДАРЫҢЫЗ!

- Құрылғыны электр желісіне қосу тек білікті мамандармен жүзеге асырылуы керек.
- Адаптерлерді немесе ұзартқыштарды пайдаланбаңыз, себебі олар қызып кетуге және өртке әкелуі мүмкін.
- Құрылғыны электр желісіне қоспас бұрын, онда көрінетін зақым жоқ екеніне көз жеткізіңіз. Ақаулы құрылғыны қуатқа қосуға тырыспаңыз.

Төменде көрсетілгендей бұрағышпен клемма қорабын ашыңыз:  
Қосылу схемаға сәйкес үш тарам кәбіл арқылы жүзеге асырылады:

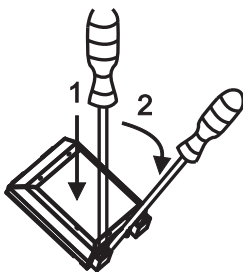

- Фаза (L) — қоңыр немесе қара сым.
- Нөл (N) — көк немесе ақ сым.
- Жерге қосу ( $\ominus$ ) — жасыл немесе сары-жасыл сым.

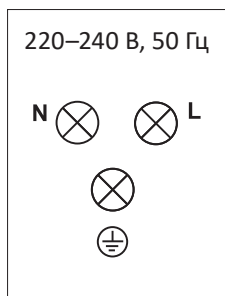

БІРІНШІ ҚОЛДАНАР АЛДЫНДА

- Құрылғыдан барлық орау материалдарын алып тастаңыз және алынбалы керек-жарақтарды жұмыс камерасынан алыңыз. Керек-жарақтарды аздап жуғыш затпен су астында шайыңыз.
- Бос пешті 250 °C температураға дейін алдын ала қыздырыңыз және оны 30 минут жұмыс істеуге қалдырыңыз. Бұған дейін бөлменің жақсы желдетілгеніне көз жеткізіңіз, өйткені оны алғаш қосқан кезде құрылғыдан жағымсыз иіс немесе жеңіл түтін шығуы мүмкін — бұл бірінші қолданғаннан кейін жоғалып кететін қалыпты жағдай.
- Құрылғыны өшіріңіз, ол толығымен суығанша күтіңіз, содан кейін оны ішінен және сыртынан жұмсақ, дымқыл шүберекпен сүртіңіз.

ҚҰРЫЛҒЫНЫ БАСҚАРУ

Тұмшапешті басқару үш реттегіштің көмегімен жүзеге асырылады.

1. Режимдерді ауыстырып-қосқыштың көмегімен қажетті құрылғы режимін таңдаңыз («Режимдер сипаттамасы» бөлімін қараңыз).

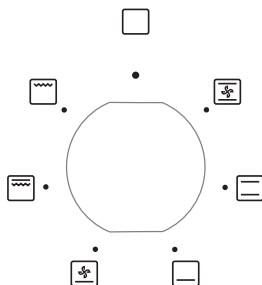

2. Пісіру температурасын температура реттегішімен орнатыңыз.

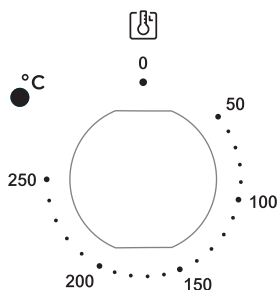

3. Автоматты өшіру уақытын реттегішті қажетті мәнге бұру арқылы пісіру уақытын орнатыңыз. Құрылғының жұмыс істеуі үшін белгіленген уақыт кезеңі емес, қолмен өшірілгенге дейін реттегішті сағат тіліне қарсы «👉» мәніне бұраңыз.

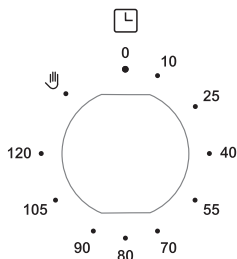

### НАЗАР АУДАРЫҢЫЗ!

Реттегішті сағат тілімен «120» күйінен «👉» күйіне бұруға тыйым салынады.

4. Автоматты өшіру уақытын орнатқаннан кейін бірден кері санақ басталады — белгіленген уақыт аяқталғаннан кейін дыбыстық сигнал шығады және құрылғы өшеді.
5. Пайдалану аяқталғаннан кейін барлық реттегіштерді «0» күйіне орнатыңыз.

## РЕЖИМДЕРДІҢ СИПАТТАМАСЫ

### НАЗАР АУДАРЫҢЫЗ!

Кез-келген жұмыс режимінде құрылғы температура мен автоматты өшіру уақыты орнатылғаннан кейін ғана жұмыс істей бастайды.

Режим	Сипаттама
	<b>Мәжбүрлі конвекциямен қыздыру.</b> Желдеткіш пен екі қыздыру элементінің бір мезгілде жұмыс істеуі тағамды тез және біркелкі пісіруді қамтамасыз етеді.
	<b>Жоғарыдан/төменнен қыздыру.</b> Қыздыру жоғарғы және төменгі қыздыру элементтерімен біркелкі жүзеге асырылады, бұл жұмыс камерасында табиғи конвекция жасайды.
	<b>Төменнен қыздыру.</b> Тек төменгі қыздыру элементі жұмыс істейді. Бұл режим негізінен жылыту үшін қолданылады.
	<b>Мәжбүрлі конвекциямен төменнен қыздыру.</b> Төменгі қыздыру элементінің жұмыс функциясы желдеткішпен бірге пісірудің кейбір түрлерін, лазаньяны және т. б. дайындауға өте ыңғайлы.
	<b>Қос гриль.</b> Жоғарғы қыздыру элементі мен грильдің бір мезгілде жұмыс істеуі. Тағамның үлкен бөліктерін қуыру үшін қолайлы.
	<b>Гриль.</b> Тағамның кішкене бөліктерін қуыру үшін гриль функциясын қолданыңыз.

### НАЗАР АУДАРЫҢЫЗ!

Бұл бөлімдегі барлық ұсыныстар тек анықтама үшін берілген. Пісіру нәтижесі қолданылатын ингредиенттер, олардың балғындығы, ыдыс-аяқ және т. б. сияқты көптеген факторларға байланысты.

### Пісіру

- Жақсы нәтижеге қол жеткізу үшін конвекциялық режимдерді қолданыңыз. Табиғи конвекция тұмшашештің ортасында құрғақ кондитерлік өнімдерді, нан мен торттарды дайындауға қолайлы жағдай жасайды.
- Қараңғы пісіру ыдыстарын пайдалану ұсынылады, өйткені жарық жылуды көрсетеді және ондағы қамыр жеткіліксіз қызаруы мүмкін.
- Пісіру ыдыстарын әрқашан сөреге қойыңыз. Егер сіздің рецептіңіз пісіру парағын пайдалануды қамтыса ғана торды алыңыз.
- Пісіруді тек алдын ала қыздырылған жұмыс камерасына салыңыз.
- Бәліштің немесе басқа пісірудің дайындығын тексеру үшін оған тіс тазалағышты салыңыз. Егер тіс тазалағышта қамырдың іздері қалмаса — піскен нан дайын.
- Егер кондитерлік өнімдер құлап кетсе, рецептті екі рет тексеріңіз: сұйық ингредиенттердің аз мөлшерін қолдану қажет болуы мүмкін. Сондай-ақ, қамырдың дұрыс консистенциясын алу үшін ингредиенттерді араластырудың ұсынылған уақытын (әсіресе электрлік араластырғыштарды пайдаланған кезде) ұстанғаныңызға көз жеткізіңіз.
- Егер піскен нан төменнен пісірілмесе, келесі жолы ыдысты төменгі деңгейге қойып, төменгі қыздыру режимін қолданыңыз.

### Көмештеу

- Жақсы нәтижеге қол жеткізу үшін конвекциялық режимдерді қолданыңыз.
- Пісіру үшін жеңіл эмальданған қаңылтыр табалары, сондай-ақ ыстыққа төзімді шыны, қыш немесе шойын ыдыстар жақсы жұмыс істейді.
- Үлкен қуыруды тікелей сөреге қоюға болады.
- Шырындар етте сақталуы және пісіру камерасының ластанбауы үшін қуыруды жабыңыз немесе оны фольгаға ораңыз.
- Қуыруды ашық қалдыру оны пісіруге аз уақытты қажет етеді.
- Үлкен ет кесектерін пісіру кезінде жұмыс камерасында бу пайда болуы мүмкін, бұл есіктің тұманына әкеледі. Бұл тұмшашештің тиімділігіне әсер етпейтін қалыпты жағдай. Пісіру аяқталғаннан кейін есік пен әйнекті мұқият сүртіңіз.
- Етті үнемі тексеріп отыру керек, сонымен қатар оны біркелкі қуыру үшін айналдыру керек.
- Етті грильде пісірген жағдайда, сөре ет ағып жатқан шырындар мен майларды жинау үшін науаға салынуы керек.
- Дайын қуыруды тұмшашеште салқындатуға қалдырмаңыз, себебі бұл конденсацияға әкелуі мүмкін, бұл өз кезегінде тұмшашешке зақым келтіруі мүмкін.

## Гриль

- Грильдің қыздыру элементі көп мөлшерде жылу шығарады — тағамды жеткізу немесе айналдыру кезінде күйіп қалудан сақ болыңыз. Ыстық маймен жанаспау үшін ұзын гриль қысқыштарын, сондай-ақ қолғапты немесе қолғапты пайдаланыңыз.
- Жұмыс істеп тұрған грильді қараусыз қалдырмаңыз. Шамадан тыс қыздыру тағамды өртеп жіберуі мүмкін, бұл өрт қаупін тудырады.
- Балалардың жұмыс істеп тұрған грильге жақын болуына жол бермеңіз.
- Гриль майсыз шұжықтарды, етті, балық филесін және стейктерді пісіруге, сондай-ақ табақтарды қызартуға немесе қытырлақ етуге өте ыңғайлы.
- Гриль тек тұмшашестің есігі жабылған кезде жасалуы керек.
- Грильдің қыздыру элементін 3 минут бойы алдын ала қыздыру керек.
- Өнімдерді үстіне қоймас бұрын торды маймен майлаңыз — бұл олардың торға жабысып қалуын болдырмауға көмектеседі. Торды тамшылап тұрған маймен шырындарды жинайтын қаңылтыр табаға салыңыз.
- Кішкентай ет бөліктерін пісіру кезінде жарты жолда бір рет айналдыру қажет болуы мүмкін, ал үлкенірек ет біркелкі қызару үшін бірнеше айналым қажет болуы мүмкін.

## Энергияны үнемдеу бойынша ұсыныстар

- Құрылғы жұмыс істеп тұрған кезде тұмшашестің есігі жабық болуы керек.
- Пісіру кезінде есікті жиі ашпаңыз, себебі бұл жұмыс камерасынан жылуды шығарады.
- Пайдаланылмаған кезде құрылғыны өшіріңіз.
- Құрылғының эмаліне зақым келтірмеу үшін камераның түбін алюминий фольгамен жаппаңыз, табалар мен науаларды тұмшашестің түбіне қоймаңыз.
- Тұмшашеште пластикалық өнімдерді пайдаланбаңыз.
- Жұмыс камерасын таза ұстаңыз.

## ТҰРАҚТЫ ТАЗАЛАУ

Құрылғының пісірілген тағаммен тікелей байланыста болатын бөліктерін үнемі тазалаңыз. Құрылғыны тазалау үшін электр құрылғыларын (бу тазалағыштар, жоғары қысымды жуғыштар және т.б.), сондай-ақ абразивті тазалау құралдарын пайдаланбаңыз.

- Құрылғыны тазаламас бұрын немесе қызмет көрсетпес бұрын оны қуат көзінен ажыратып, құрылғының жұмыс камерасы толығымен суығанша күтіңіз.
- Тазалау алдында барлық алынбалы бөлшектерді құрылғыдан алыңыз.
- Құрылғының беттерін дымқыл шүберекпен, жұмсақ щеткамен немесе губкамен тазалаңыз, содан кейін құрғатыңыз. Қатты ластанған кезде жұмсақ жуғыш затты қолданыңыз.
- Сондай-ақ, тұмшапештің жұмыс камерасын бу арқылы қатты ластанудан тазартуға болады:
  - Ыдысқа 250 мл су құйып, оны тұмшапештің ең төменгі деңгейіне қойыңыз.
  - Шафтың есігін жабыңыз,  жұмыс режимін таңдаңыз, температураны 100 °C және таймерді 30 минутқа орнатыңыз.
  - Жұмыс аяқталғаннан кейін жұмыс камерасын жұмсақ жуғыш зат пен жылы су ерітіндісіне малынған таза шүберекпен немесе губкамен сүртіңіз.
  - Жұмыс камерасын мұқият құрғатыңыз.
- Тұмшапештің бетін тазалау үшін қатты металл губкалар мен қырғыштарды пайдаланбаңыз, себебі олар оны зақымдауы мүмкін.

## ЕСІКТІ АЛУ

Оңай тазалау үшін тұмшапештің есігін алып тастауға болады.

1. Есік ілмектерінде орналасқан құлыптау тұтқаларын артқа тартыңыз.
2. Есікті шамамен жартысына дейін ақырын жабыңыз, содан кейін оны көтеріп, өзіңізге қарай тартыңыз.

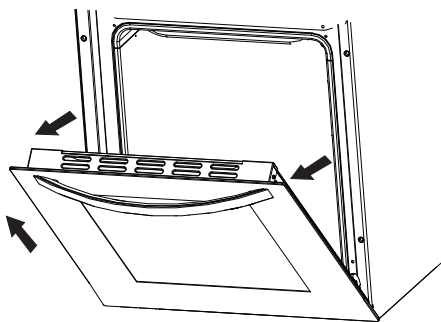
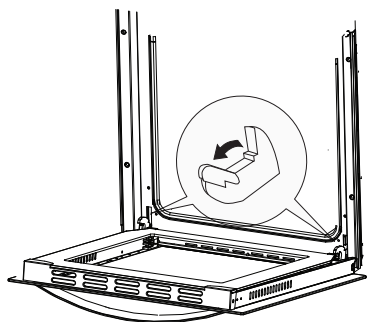

3. Есікті орнату үшін сол әрекеттерді кері тәртіпте орындаңыз.
4. Есікті қайта орнатқан кезде, ілмектің шығыңқы бөлігі (суретті қараңыз) тұмшاپештің жақтауындағы ойыққа сәйкес келетініне көз жеткізіңіз. Сондай-ақ, есікті орнына қойғаннан кейін, құлыптау тұтқаларын төмендетуді ұмытпаңыз — әйтпесе есік жабылған кезде топса зақымдалуы мүмкін.

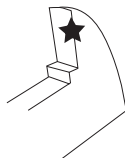

## ШЫНЫ ПАНЕЛЬДІ АЛУ

Ішкі панельді алу үшін тұмшاپеш жақтауының жоғарғы жолағының екі жағындағы бұрандаларды алыңыз (суретті қараңыз), содан кейін жоғарғы жолақты алыңыз.

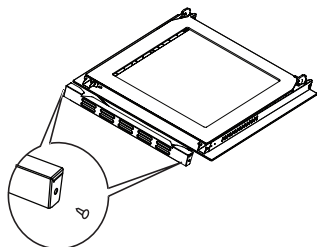

Шыны панельдің шетін сәл көтеріңіз, содан кейін оны жақтаудан алыңыз. Панельді кері орнату үшін сипатталған әрекеттерді кері ретпен орындаңыз.

## ШАМДЫ АУЫСТЫРУ

- Шыны плафонды сағат тіліне қарсы бұрап алыңыз. Оны шайып, мұқият кептіру ұсынылады.
- Ескі шамды бұрап, оны сол түрдегі жаңасына ауыстырыңыз. Тек 220–240 В, 50 Гц, 25 Вт сипаттамалары бар, G9 түпшесі бар, 300 °С дейінгі температураға төзімді шамдарды қолданыңыз.
- Плафонды қайтадан бұраңыз.

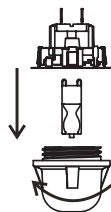

### НАЗАР АУДАРЫҢЫЗ!

- Плафонды кетіру үшін ешқашан бұрағыштарды немесе басқа құралдарды пайдаланбаңыз, себебі бұл тұмшاپештің немесе шам ұстағыштың эмаль жабынына зақым келтіруі мүмкін. Ауыстыруды тек қолмен жаसाңыз.
- Шамды жалаң қолмен алмастырмаңыз, өйткені саусақтарыңыздағы кірлер тұмшاپештің ішкі бөліктерінде қалып, олардың істен шығуына әкелуі мүмкін. Ауыстырар алдында таза қолғап киіңіз.

## ЫҚТИМАЛ МӘСЕЛЕЛЕР ЖӘНЕ ОЛАРДЫҢ ШЕШІМІ

Мәселе	Ықтимал себеп	Шешім
Тұмшапеш қосылмайды	Қуат жоқ	Құрылғыны электр желісіне қосыңыз, желіде кернеу бар екеніне көз жеткізіңіз
	Автоматты өшіру уақыты орнатылмаған / температура орнатылмаған	Құрылғының жұмысын бастау үшін режимді таңдап, температура мәнін таңдап, автоматты өшіру уақытын орнату керек
	Есік жабық емес	Есікті мықтап жабыңыз
Жұмыс камерасын жарықтандыру жұмыс істемейді	Шам ақаулы немесе нашар бұралған	Шамды «Шамды ауыстыру» бөліміндегі нұсқауларға сәйкес ауыстырыңыз
Алғаш қолданған кезде құрылғыдан жағымсыз иіс немесе түтін шығады	Бұл қыздыру панельдері арасындағы қабат материалын қыздырудан туындаған қалыпты жағдай	250 °C температурада үстіңгі және астыңғы қыздыру режимін шамамен 30 минутқа қосыңыз. Бөлменің жақсы желдетілгеніне көз жеткізіңіз
Ыдыс күйіп кетті немесе біркелкі емес пісірілді	Тым жоғары температура немесе пісіру уақыты тым көп	Температураны төмендетіңіз немесе таймер уақытын азайтыңыз
	Ыдыс қыздыру элементіне тым жақын орналасқан	Сөрені немесе тағам салынған қаңылтыр табаны басқа деңгейге қойыңыз
Пісіру аяқталғаннан кейін желдеткіш әлі де жұмыс істейді	Желдеткіш камерадағы температураны төмендету үшін жұмыс істейді	Қалыпты құбылыс. Дайын ыдысты алыңыз, желдеткіш толығымен сөнгенше құрылғыны қалдырыңыз. Құрылғыны желіден өшірмеңіз

## ТЕХНИКАЛЫҚ СИПАТТАМАЛАРЫ

Үлгісі	1SL45MB	1SL45MW	1SL45MBB	1SL45MSS
Сауда белгісі	DEXP			
Қуат параметрлері	220-240 В ~ 50 Гц			
Жұмыс камерасының көлемі	49 л			
Қуат тұтыну	2000 Вт			
Максималды температура	250 °C			
Жұмыс режимдерінің/ автобағдарламалардың саны	6			
Электр тогының соғуынан қорғау классы	I			
Қуат сымын бекіту түрі	Y			
Ылғал мен шаңнан қорғау дәрежесі	IPX0			
Қуат тұтыну классы	A			
Конвекция режиміндегі цикл үшін қуат тұтыну	0,69 кВт·сағ			
Бір цикл үшін қуат тұтыну	0,75 кВт·сағ			
Қуат сымының ұзындығы	1,5 м			
Таза салмағы	25 кг			
Өлшемдері (Е × Б × Т)	44,8 × 59,5 × 55 см			
Қолдану саласы	Тұрмыстық			

## ЖИНАҚТАЛЫМ

- Құрылғы.
- Тор.
- Қаңылтыр таба.
- Пайдалану бойынша нұсқаулық.

# ЭНЕРГИЯ ТИІМДІЛІГІ ТУРАЛЫ АҚПАРАТ

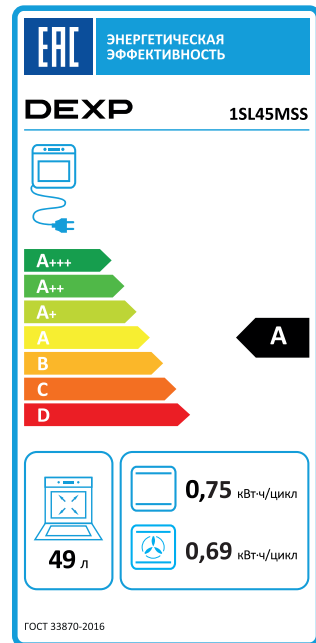
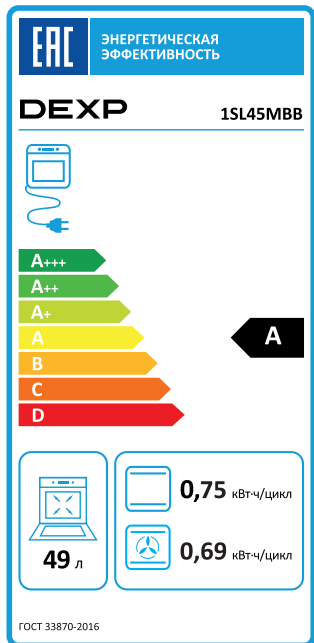
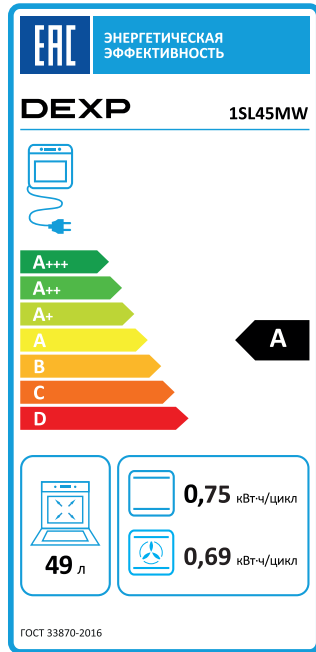
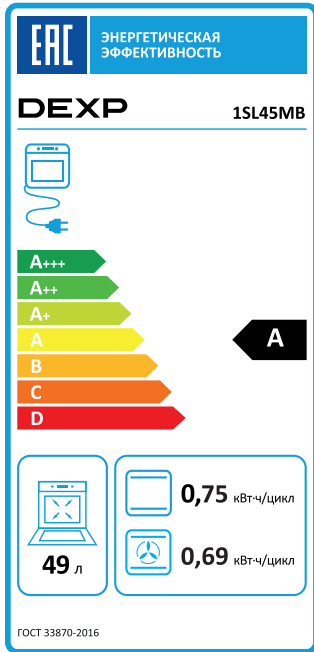

## МОНТАЖДАУ, САҚТАУ, ТАСЫМАЛДАУ (ТАСУ), ӨТКІЗУ ЖӘНЕ КӘДЕГЕ ЖАРАТУ ЕРЕЖЕЛЕРІ МЕН ШАРТТАРЫ

- Құрылғыны орнату ережелері мен шарттары осы пайдалану нұсқаулығының «Орнату» бөлімінде сипатталған.
- Құрылғыны сақтау дайындаушы мен тұтынушының жылытылатын үй-жайларында ауа температурасы 5 °С-тан 40 °С-қа дейін және ауаның салыстырмалы ылғалдылығы 80%-дан аспайтын орауышта жүргізілуі тиіс. Үй-жайларда жемірілуді тудыратын жегі қоспалар (қышқылдар, сілтілер бұйы) болмауы тиіс.
- Құрылғыны дұрыс тасымалдауды қамтамасыз ету үшін келесі талаптарды сақтау қажет:
  - егер бар болса, құрылғыдан барлық ішкі керек-жарақтарды алып тастаңыз және оларды бөлек ораңыз;
  - құрылғының жұмыс қабілеттілігін және сыртқы түрін сақтау үшін оның дұрыс оралғанына көз жеткізіңіз (үлкен көлемді техниканы сыни жерлерде гофрленген қатырма төсемдері бар полиэтилен немесе көпіршікті пленкаға орау керек);
  - көлік құралының айналасында қозғалу мүмкіндігін болдырмау үшін құрылғыны белдіктермен мықтап бекітіңіз;
  - сыртқы ортаның әсерін толығымен жою үшін тек жабық көлікті пайдаланыңыз;
  - тиеу-түсіру жұмыстарын орындау кезінде қаптаманы өте мұқият өңдеуді қамтамасыз етіңіз.
- Құрылғы мұқият өңдеуді қажет етеді, оны шаң, кір, соққы, ылғал, от және т. б. әсерінен қорғайды.
- Құрылғы мұқият өңдеуді қажет етеді, оны шаң, кір, соққы, ылғал, от және т. б. әсерінен қорғайды.
- Құрылғыны өткізу жергілікті заңнамаға сәйкес жүргізілуі тиіс.
- Өнімнің қызмет ету мерзімі аяқталғаннан кейін оны қарапайым тұрмыстық қоқыспен бірге тастауға болмайды. Оның орнына, ол федералды немесе жергілікті заңдарға сәйкес кейіннен қайта өңдеу және жою үшін электр және электронды жабдықтарды тиісті қабылдау пунктіне кәдеге жаратуға тапсырылады. Осы өнімді дұрыс кәдеге жаратуды қамтамасыз ете отырып, сіз табиғи ресурстарды үнемдеуге көмектесесіз және дұрыс емделмеген жағдайда қоршаған ортаға және адамдардың денсаулығына зиян келтірмеуге көмектесесіз. Бұл өнімді қабылдау және кәдеге жарату орындары туралы толығырақ ақпаратты жергілікті муниципалды органдардан немесе тұрмыстық қоқыстарды шығаратын кәсіпорыннан алуға болады.
- Егер құрылғының ақаулығы анықталса, дереу уәкілетті қызмет көрсету орталығына хабарласыңыз немесе құрылғыны тастаңыз.

**Өндіруші:** Циндао Синбан Кукерс энд Авэнс Эпплайнсиз Ко., Лтд.  
№132, Тайцзыгоу Чанцзян тас жолы, Хуандао аймағы, Циндао қ., Шаньдун пров.,  
Қытай.

Қытайда жасалған.

**Импорттаушы / Қазақстан Республикасында талаптар қабылдайтын заңды тұлға:** «DNS QAZAQSTAN (ДНС КАЗАХСТАН)» ЖШС, Астана қ-ы, Сарыарқа ауданы, Сарыарқа д-лы, 12 Ғ-т, Қазақстан Республикасы.

**Электронды пошта мекен-жайы:** info@dns-shop.kz

Тауар КО ТР (ЕАЭО) талаптарына сәйкес келеді.

Өнім сапасын жақсарту үшін сипаттамалар, өнім туралы ақпарат және оның сырты түрі пайдаланушыға алдын ала ескертусіз өзгертілуі мүмкін.



Өндіріс күні пайдаланушы нұсқаулығының орыс тіліндегі нұсқасында көрсетілген. V.1



## КЕПІЛДІК ТАЛОНЫ

SN/IMEI: \_\_\_\_\_

Кепілдікке қойылған күні: \_\_\_\_\_

Өндіруші бүкіл кепілдік мерзімі ішінде құрылғының үздіксіз жұмыс істейтініне, сондай-ақ материалдар мен құрастырымда ақаулар болмайтынына кепілдік береді. Кепілдік мерзімі бұйым сатып алынған сәттен бастап есептеледі және жаңа өнімдерге ғана қолданылады.

Кепілдікті қызмет көрсету бұйым пайдаланушы нұсқаулығына сәйкес пайдаланылған жағдайда, кепілдік мерзімі ішінде тұтынушының кінәсіз істен шыққан элементтерді тегін жөндеуді немесе ауыстыруды қамтиды. Элементтерді жөндеу немесе ауыстыру уәкілетті сервис орталықтарының аумағында жүргізіледі.

**Кепілдік мерзімі:** 12 ай.

**Пайдалану мерзімі:** 120 ай.

Сервистік орталықтардың өзекті тізімі келесі мекенжай бойынша:

<https://www.dns-shop.kz/service-center/>

**Кепілдік міндеттемелер және тегін сервистік қызмет көрсету, егер оларды ауыстыру бұйымды бөлшектеуге байланысты болмаса, тауардың жиынтықтылығына кіретін, төменде аталған керек-жарақтарға қолданылмайды:**

- ҚБП (қашықтықтан басқару пульті) үшін қуат элементтері (батареялары).
- Жалғағыш кәбілдер, антенналар және оларға арналған ауыстырғыштар, құлаққаптар, микрофондар, «HANDS-FREE» құрылғылары; жиынтықта жеткізілетін әртүрлі типтегі ақпарат тасығыштар, бағдарламалық жасақтама (БЖ) және драйверлер (бұйымның қатқыл магниттік дискілеріндегі жинақтағышқа алдын ала орнатылған БЖ қоса алғанда, бірақ онымен шектелмей), сыртқы енгізу-шығару құрылғылары және манипуляторлар.
- Қаптамалар, сөмкелер, белдіктер, тасымалдауға арналған баулар, монтаждық құрылғылар, құралдар, бұйымға қоса берілетін құжаттама.
- Табиғи тозуға ұшырайтын шығын материалдары мен бөлшектер.



## Өндіруші келесі жағдайларда кепілдік міндеттемелерге ие болмайды:

- Кепілдік мерзімі аяқталды.
- Егер жеке (тұрмыстық, отбасылық) қажеттіліктерге арналған бұйым кәсіпкерлік қызметті жүзеге асыру үшін, сондай-ақ оның тікелей міндетіне сәйкес келмейтін басқа мақсаттарда пайдаланылған болса.
- Өндіруші бұйымды пайдалану кезінде пайдаланушы нұсқаулығының талаптарын бұзу, бұйымды орнату және оған қызмет көрсету жөніндегі ұсынымдарды, қосу ережелерін (бұйымның өзіне де, онымен байланысты бұйымдарға да сәйкес келмейтін желілік кернеудің әсері нәтижесінде туындаған қысқа тұйықталулар), бұйымды сақтау және тасымалдау кезінде өнім иесі және/немесе үшінші тұлғалар шектен ықтимал материалдық, моральдық және өзге де зиян үшін жауапты болмайды.
- Механикалық зақымданудың барлық жағдайлары: өнімді пайдалану кезінде алынған сызаттар, жарықтар, деформациялар, соққы іздері, майысулар, кептелістер және т.б.
- Түрлендірулерді, рұқсат етілмеген жөндеулерді осындай жұмыстарды жүргізуге уәкілетті емес адамдар жүргізген жағдайлар. Егер ақаулық конструкцияны немесе бұйымның сұлбасын өзгерту, Өндіруші қарастырмаған сыртқы құрылғыларды қосу, Қазақстан Республикасының заңнамасына сай сәйкестік сертификаты жоқ құрылғыны пайдалану салдарынан туындаған болса.
- Егер бұйымның ақауы еңсерілмейтін күштің әсерінен (табиғи элементтер, өрт, су тасқыны, жер сілкінісі, тұрмыстық факторлар және Өндірушіге тәуелді емес басқа жағдайлар) немесе Өндіруші болжай алмаған үшінші тұлғалардың әрекеттерінен туындаса.
- Бұйымның толық немесе ішінара істен шығуына алып келген бұйымның ішіне бөгде заттардың, өзге денелердің, заттектердің, сұйықтықтардың, жәндіктердің немесе жануарлардың түсуінен, агрессивті ортаның әсерінен, жоғары ылғалдылықтан, жоғары температуралардан туындаған ақау.
- Бұйымды сәйкестендіру (сериялық нөмірі) жоқ немесе сәйкес келмейді. Егер зақымданулар (кемшіліктер) зиянды бағдарламалық қамтаманың; БЖ ұсынушысының осы қызметті ұсынбауына байланысты мүмкіндігінсіз бұйымның бағдарламалық ресурстарына қолжетімділіктің болмауына әкеп соққан құпиясөздерді (кодтарды) оларды жинау/қалпына келтіру мүмкіндігінсіз орнату, ауыстыру немесе жою әсерінен туындаса.
- Егер жұмыстың ақаулықтары қуат беруші, кәбілдік, телекоммуникациялық желілердің, радиосигнал қуатының стандарттарға немесе техникалық регламенттеріне сәйкес келмеуінен, оның ішінде бедер ерекшеліктерінен және басқа да осыған ұқсас сыртқы факторлардан, бұйымның желі әрекет ететін шекарада немесе аймақтан тыс жерде пайдаланылуынан туындаған болса.
- Егер зақымданулар стандартты емес (түпнұсқалық емес) және/немесе сапасыз (зақымданған) шығыс материалдарын, керек-жарақтарды, қосалқы бөлшектерді, қуат беру элементтерін, әртүрлі үлгідегі ақпарат тасымалдағыштарды (CD, DVD дискілерді, жад карталарын, SIM карталарын, картридждерді қоса алғанда) пайдаланудан туындаса.
- Егер кемшіліктер үйлесімсіз контентті (әуендерді, графиканы, бейне және басқа файлдарды, Java қосымшаларын және оларға ұқсас бағдарламаларды) алуға, орнатуға және пайдалануға байланысты туындаған болса.
- Осы бұйыммен жанасып жұмыс істейтін басқа жабдыққа келтірілген залалға.





