

Пайдалану бойынша нұсқаулық

Электр тұмшапеші
1YLD

DEXP

ҚҰРЫЛҒЫ МАҚСАТЫ	4
САҚТЫҚ ШАРАЛАРЫ	4
ОРНАТУ	6
Электр желісіне қосылу.....	6
Ендіру.....	7
Желдетуге қойылатын талаптар	7
ПАЙДАЛАНУ	8
Бірінші қолданар алдында.....	8
Құрылғы схемасы	8
Аксессуарлар.....	9
Басқару тақтасы	10
Дисплей.....	10
Құрылғыны қосу.....	11
Ағымдағы уақытты орнату	11
Жылыту режимін / автоматты бағдарламаны орнату	11
Кідірту функциясы	12
Пісіру уақытын басқару функциялары	12
Басқару тақтасын құлыптау.....	13
Артқы жарық.....	14
Жылыту режимдерінің сипаттамасы	14
Автоматты бағдарламалардың сипаттамасы	15
Әр түрлі тағамдарды дайындауға арналған ұсыныстар	15
ҚЫЗМЕТ КӨРСЕТУ ЖӘНЕ КҮТІМ	18
Тұрақты тазалау	18
Бүйірлік бағыттағыштарды алу.....	18
Есікті алу	19
Шамды ауыстыру.....	19
Бумен тазалау	20
ЫҚТИМАЛ МӘСЕЛЕЛЕР ЖӘНЕ ОЛАРДЫҢ ШЕШІМІ	21
ТЕХНИКАЛЫҚ СИПАТТАМАЛАРЫ	22
ЭНЕРГИЯ ТИІМДІЛІГІ ТУРАЛЫ АҚПАРАТ	23
МОНТАЖДАУ, САҚТАУ, ТАСЫМАЛДАУ (ТАСУ), ӨТКІЗУ ЖӘНЕ КӘДЕГЕ ЖАРАТУ ЕРЕЖЕЛЕРІ МЕН ШАРТТАРЫ	24
ҚОСЫМША АҚПАРАТ	25

Құрметті сатып алушы!

Біздің өнімдерді таңдағаныңыз үшін рахмет.

Біз сізге жоғары сапа, функционалдылық және дизайн талаптарына сәйкес әзірленген және жасалған бұйымдар мен құрылғыларды ұсынуға қуаныштымыз. Пайдалануды бастамас бұрын, сіздің қауіпсіздігіңізге қатысты маңызды ақпаратты, сондай-ақ өнімді дұрыс пайдалану және күту бойынша ұсыныстарды қамтитын осы нұсқаулықты мұқият оқып шығыңыз. Осы нұсқаулықтың сақталуына назар аударыңыз және оны өнімді одан әрі пайдалану кезінде анықтамалық материал ретінде пайдаланыңыз.

ҚҰРЫЛҒЫ МАҚСАТЫ

Тұмшапеш дайын тағамдар мен тамақты дайындауға, сондай-ақ жылытуға арналған.

САҚТЫҚ ШАРАЛАРЫ

- Құрылғыны қуат көзіне қоспас бұрын, үйдегі электр желісінің кернеуі оның техникалық сипаттамаларына сәйкес келетініне көз жеткізіңіз. Құрылғыны тек жерге қосылған розеткаға қосыңыз.
- Құрылғыны, сондай-ақ қуат сымын суға немесе басқа сұйықтықтарға батырмаңыз. Құрылғыны дымқыл қолмен ұстамаңыз және оны ылғалдылығы жоғары бөлмелерде қолданбаңыз.
- Құрылғыны жеткілікті желдетілетін жақсы ауа өткізетін жерлерде ғана орнатыңыз.
- Ақаулық туындаған жағдайда құрылғыны дереу электр желіден ажыратыңыз. Құрылғыда көрінетін зақым болса, сондай-ақ сым немесе аша зақымдалған болса, құрылғыны қоспаңыз. Уәкілетті қызмет көрсету орталығына хабарласыңыз.
- Құрылғыны қуат сымынан тартпаңыз. Қуат сымын мұқият ұстаңыз. Оның есіктермен қысылмағанына және өткір жиектерге немесе бұрыштарға тиіп кетпейтініне көз жеткізіңіз. Сымды ыстық беттерден алыс ұстаңыз.
- Құрылғыны электр желісіне қоспас бұрын оның дұрыс жиналғанына көз жеткізіңіз. Құрылғының барлық реттегіштері электр желісіне қосылған немесе ажыратылған кезде өшірулі күйде болуы керек.
- Егер ол пайдаланылмаса, сондай-ақ тазалау алдында немесе ақаулық анықталған жағдайда құрылғыны қуат көзінен ажыратыңыз.
- Құрылғы үй-жайдан тыс пайдалануға арналмаған.
- Өрт қаупін болдырмау үшін бұл құрылғыны тез тұтанатын материалдар мен объектілерге жақын орналастырмаңыз.
- Құрылғыны орнату және жерге қосу тек білікті мамандармен жүргізілуі керек. Қате орнату немесе жерге қосу пайдаланушының өмірі мен денсаулығына қауіп төндіреді.
- Құрылғыны тек осы нұсқаулықта сипатталған тәртіпке сәйкес орнатыңыз.

- Құрылғыны қараусыз қалдырмаңыз. Пісірілген тағамды шамадан тыс қыздыру түтінге және/немесе тұтануға әкелуі мүмкін. Тұтану жағдайында ешқашан сөндіру үшін суды пайдаланбаңыз. Электр қуатын өшіріп, отты тығыз шүберекпен жабыңыз.
- Құрылғы бетінің кейбір бөліктері жұмыс кезінде қатты қызып кетуі мүмкін — киіміңіз, шашыңыз немесе денеңіздің ашық бөліктері оларға тиіп кетпейтініне көз жеткізіңіз. Есікті абайлап ашыңыз, себебі құрылғының жұмыс камерасынан шыққан ыстық бу күйіп қалуы мүмкін.
- Күйіп қалмас үшін жұмыс кезінде құрылғының ішкі жағына тигізбеңіз. Жұмыс камерасынан ыстық керек-жарақтарды немесе ыдыстарды алу үшін қолғаптарды пайдаланыңыз.
- Құрылғы балалар мен физикалық, сенсорлық немесе ақыл-ой қабілеті шектеулі адамдар үшін, олардың қауіпсіздігіне жауапты басқа адамдар бақылайтын жағдайларды қоспағанда, пайдалануға арналмаған. Балаларға құрылғымен ойнауға рұқсат бермеңіз.
- Бөлмені жылыту үшін құрылғыны пайдаланбаңыз.
- Пісіру аяқталғаннан кейін әрқашан құрылғыны өшіріңіз.
- Құрылғыны есікті ашық қалдырмаңыз. Есік сәл ашық болса да, уақыт өте келе көрші жиһаздың қасбеттеріне зақым келтіруі мүмкін. Сонымен қатар, пісіру кезінде есікті жиі ашу ұсынылмайды.
- Электр тогының соғуын болдырмау үшін құрылғыны ешқашан өзіңіз бөлшектемеңіз. Бұл құрылғыда пайдаланушы қызмет көрсететін элементтер жоқ. Жөндеу үшін уәкілетті қызмет көрсету орталығына хабарласыңыз.
- Құрылғы сыртқы таймер немесе бөлек қашықтан басқару жүйесі арқылы басқаруға арналмаған.
- Тұмшापештің ашық есігіне отырмаңыз және тұрмаңыз. Ыдыс-аяқ пен керек-жарақтарды тұмшापештің есігіне қоймаңыз.
- Құрылғыны есіктің тұтқасынан ұстап жылжитпаңыз. Есіктің тұтқасы тұмшापештің салмағына арналмаған және сынуы мүмкін.
- Құрылғы коммерциялық мақсатта пайдалануға арналмаған.
- Құрылғыны тек мақсатына сай қолданыңыз.
- Күшті алкогольдік сусындарды пайдаланып тамақ дайындамаңыз. Алкоголь жоғары температурада буланып, ыстық беттермен жанасқанда жанып, өрт тудыруы мүмкін.
- Электр тогының соғу қаупіне байланысты құрылғыны шашыратып немесе сүмен жууға болмайды.
- Шамды ауыстыру қажет болса, электр тогының соғуын болдырмау үшін ауыстырар алдында құрылғыны розеткадан ажыратыңыз.
- Егер тұмшापеш есігінің әйнегінде жарықшақ немесе зақым болса, әйнек сынуы мүмкін және оның сынықтары әртүрлі бағытта ұшып кетеді.
- Құрылғы есігінің ілмектері қозғалыс кезінде есікті кептеліп қалуы мүмкін. Ілмектер орналасқан бөлікке тигізбеңіз.
- Шыны банкалар мен консервілерді қыздырмаңыз. Ішінде пайда болған қысым банканың жарылуына әкелуі мүмкін.
- Әйнекті алып тастаған есікті пайдаланбаңыз.
- Пайдаланушы пешті жалғыз және қолғапсыз көтере алмауы керек.

НАЗАР АУДАРЫҢЫЗ!

- Құрылғыны орнатуды кем дегенде екі адам орындауы керек.
- Тұмшапештің дұрыс жұмыс істеуі үшін ас үй жиынтығының қолайлы корпусы қажет. Тұмшапешпен жұптастырылған ас үй жиынтығының панельдері ыстыққа төзімді материалдан жасалуы керек. Бөлшектерді байланыстыратын желімнің кем дегенде 120 °С температураға төтеп бере алатындығына көз жеткізіңіз.
- Құрылғыны ас үй жиынтығына енгізген кезде барлық электр бөлшектері қауіпсіздіктің нормативтік талаптарына сәйкес толығымен оқшаулануы тиіс. Құрылғы жерге қосылуы керек.
- Құрылғының айналасында ауа айналымын қамтамасыз ету үшін ас үй жиынтығындағы артқы панельді алыңыз. Тұмшапештің артындағы қабырға жоғары температураға төзімді болуы керек, өйткені оның артқы беті бөлме температурасынан 50 °С жоғары температураға дейін қызуы мүмкін. Құрылғы мен гарнитураның артқы қабырғасы арасындағы ең аз алшақтық кемінде 40 мм болуы керек.
- Орнату кезінде өткір бөлшектерге зақым келтірмеу үшін қорғаныс қолғаптарын кию керек.

ЭЛЕКТР ЖЕЛІСІНЕ ҚОСЫЛУ

НАЗАР АУДАРЫҢЫЗ!

- Құрылғыны электр желісіне қосу тек білікті мамандармен жүзеге асырылуы керек.
- Ауыстырғыштарды немесе ұзартқыштарды пайдаланбаңыз, себебі олар қызып кетуге және өртке әкелуі мүмкін.
- Құрылғыны электр желісіне қоспас бұрын, онда көрінетін зақым жоқ екеніне көз жеткізіңіз. Ақаулы құрылғыны қуатқа қосуға тырыспаңыз.

Қосылу схемаға сәйкес үш тарам кәбіл арқылы жүзеге асырылады:

- Фаза (L) — қоңыр немесе қара сым.
- Нөл (N) — көк немесе ақ сым.
- Жерге қосу (\oplus) — жасыл немесе сары-жасыл сым.

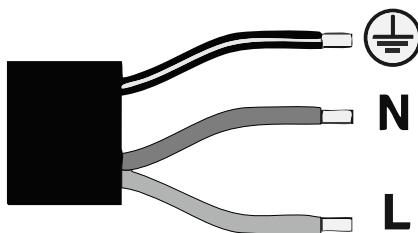

ЕСКЕРТУ

Дұрыс орнату және оңтайлы көрініс үшін тұмшاپешті ені 600 мм стандартты ас үй шкафына орнату ұсынылады. Құрылғының алдыңғы жағы шкафтың алдыңғы бетімен бір деңгейде орналасуы керек. Сондай-ақ, ас үй шкафының сыртында құрылғының шамалы шығыңқы бөлігін орнатуға рұқсат етіледі.

Орнату алдында шкафтың ішкі кеңістігінің өлшемдері төменде көрсетілгенге сәйкес келетініне көз жеткізіңіз. Бұл қалыпты ауа айналымын және тұмшاپештің қауіпсіз жұмысын қамтамасыз ету үшін қажет.

1. Тұмшاپешті дайындалған тесікке салыңыз.
2. Шкафтың есігін ашып, құрылғыны ас үй жиынтығындағы бұрандалармен мықтап бекітіңіз.

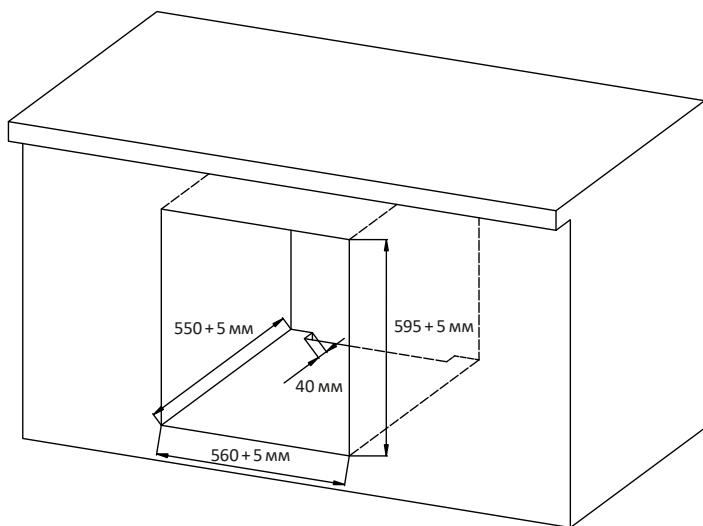

ЖЕЛДЕТУГЕ ҚОЙЫЛАТЫН ТАЛАПТАР

- Тұмшاپештің дұрыс және қауіпсіз жұмыс істеуі үшін шкафтың ішінде тиісті желдетуді қамтамасыз ету қажет.
- Шкафтың артқы қабырғасында шкафтың жоғарғы жиегінен және бүйір қабырғасынан 150 мм қашықтықта диаметрі кемінде 60 мм желдеткіш тесік жасалуы керек.
- Тұмшاپештің артындағы бос орын ауа айналымын қамтамасыз етуі керек. Құрылғының артқы қабырғаға тығыз орналасуына жол берілмейді.
- Желдету саңылауларын сақтамау құрылғының қызып кетуіне, оның ресурсының төмендеуіне немесе істен шығуына әкелуі мүмкін.

БІРІНШІ ҚОЛДАНАР АЛДЫНДА

- Құрылғыдан барлық орау материалдарын алып тастаңыз және алынбалы керек-жарақтарды жұмыс камерасынан алыңыз. Керек-жарақтарды аздап жуғыш затпен су астында шайыңыз.
- Жаңа құрылғының иісін кетіру үшін алғашқы жылуды орындаңыз. Жоғарғы және төменгі қыздыру режимін 250 °C температурада 30 минутқа орнатыңыз.
- Бұған дейін бөлменің жақсы желдетілгеніне көз жеткізіңіз, өйткені оны алғаш қосқан кезде құрылғыдан жағымсыз иіс немесе жеңіл түтін шығуы мүмкін — бұл бірінші қолданғаннан кейін жоғалып кететін қалыпты жағдай.
- Құрылғыны өшіріңіз, ол толығымен суығанша күтіңіз, содан кейін оны ішінен және сыртынан жұмсақ, дымқыл шүберекпен сүртіңіз.

ҚҰРЫЛҒЫ СХЕМАСЫ

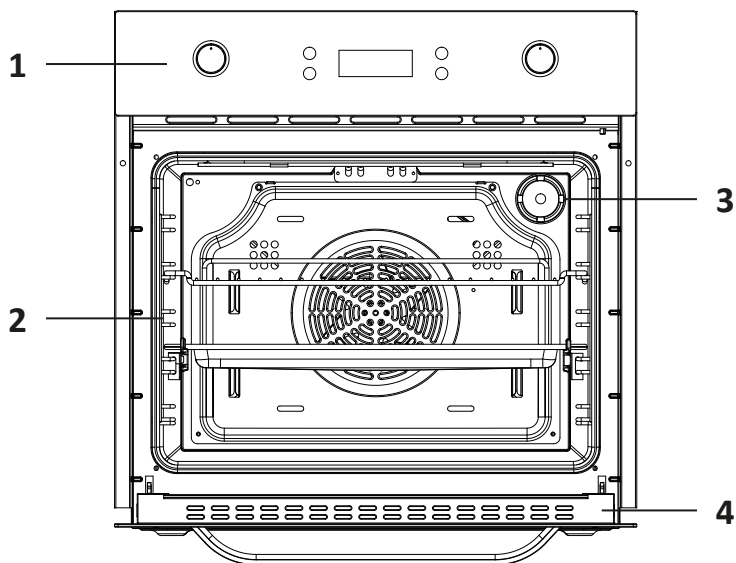

1. Басқару тақтасы.
2. Бағыттауыштар.

3. Жарықтандыру.
4. Есік.

НАЗАР АУДАРЫҢЫЗ!

Барлық кескіндер мен схемалар танысу мақсатында берілген және нақты құрылғыдан өзгеше болуы мүмкін.

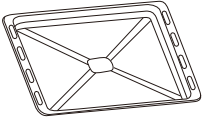
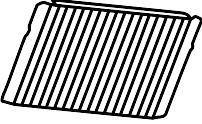
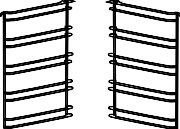
	<p>Қаңылтыр таба Мұздатылған тағамдарды, кекстерді, көлемді ет тағамдарын, кондитерлік өнімдерді, сондай-ақ май, дақтар мен тұздықтарды жинау үшін қолданылады</p>
	<p>Тор Пісіру және гриль жасау үшін қолданылады</p>
	<p>Алынбалы бүйірлік бағыттауыштар Керек-жарақтарды (қаңылтыр табалар, торлар) қажетті биіктікте орнатуға мүмкіндік береді. Тұмшاپештің қабырғаларын оңай тазалау үшін екі жағындағы бағыттауыштарды алып тастауға болады</p>

Аксессуарларды пайдалану

- Тұмшاپешті қауіпсіз пайдалану үшін бүйірлік бағыттауыштарды, сондай-ақ торлар мен қаңылтыр табаларды дұрыс орнату керек.
- Орнату алдында бағыттауыштардың дұрыс орналасқанына және керек-жарақтардың дұрыс бағытта салынғанына көз жеткізіңіз.
- Тұмшاپештің ішкі қабырғасында оңтайлы биіктікті таңдауға мүмкіндік беретін орнату деңгейлері (барлығы 5 деңгей қарастырылған) көрсетілген.
- Қаңылтыр таба немесе тор бағыттауыштардың сыртына шығып кетпейтініне және мықтап бекітілгеніне көз жеткізіңіз. Бұл тағамды алып тастаған кезде оның кездейсоқ жылжып кетуіне немесе сырғып кетуіне жол бермейді.
- Есікті жаппас бұрын керек-жарақтардың дұрыс орнатылғанын және есіктің ішкі жағындағы әйнекке тиіп кетпейтінін тексеріңіз.

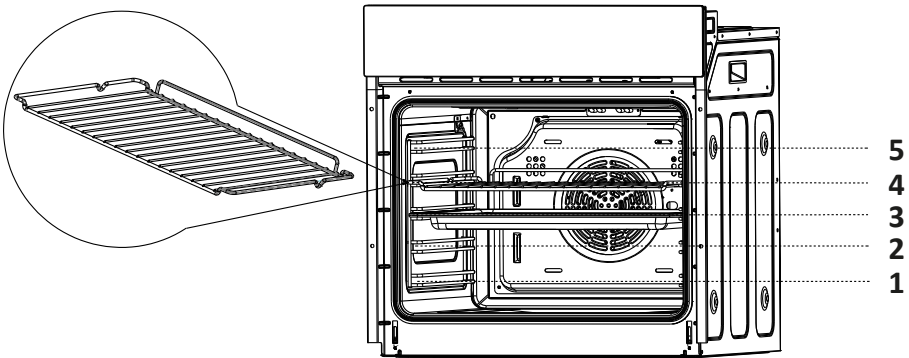

БАСҚАРУ ТАҚТАСЫ

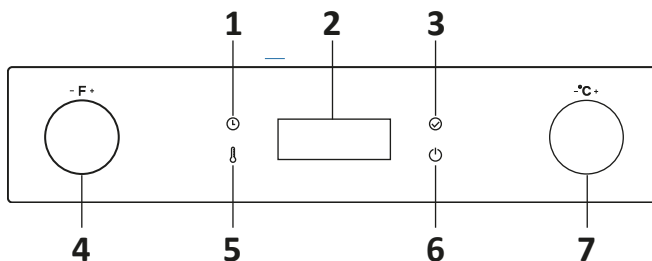





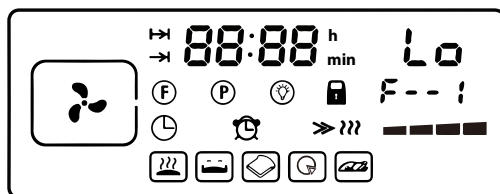



1. «Сағат/Таймер» батырмасы.
2. Дисплей.
3. Растану батырмасы.
4. Функция реттегіші.
5. «Жарық/Температура» батырмасы.
6. «Қосу/Өшіру» батырмасы.
7. Уақыт/температура реттегіші.

ДИСПЛЕЙ



Индикатор	Сипаттама
	Белсенді қыздыру режимін немесе автоматты бағдарламаны көрсетеді
	Пісіру уақыты реттелгенін көрсетеді
	Пісірудің басталу уақыты реттелгенін көрсетеді
88:88	Бағдарламаның ағымдағы пісіру/аяқталу уақытын немесе уақытын көрсетеді
h/min	Уақыт параметрінде өлшем бірліктерін (сағат/минут) көрсетеді
Lo	Орнатылған немесе ағымдағы температураны көрсетеді
	Қыздыру режимі таңдалғанын көрсетеді
	Автоматты бағдарлама таңдалғанын көрсетеді
	Жұмыс камерасының артқы жарығы қосұлы екенін көрсетеді
	Басқару тақтасының құлпы қосылғанын көрсетеді
F--1	Таңдалған қыздыру / автоматты бағдарлама режимінің кодын көрсетеді

Индикатор	Сипаттама
	Ағымдағы уақыт орнатуы жасалғанын көрсетеді
	Таймер функциясы іске қосылғанын көрсетеді
	Құрылғының қазіргі уақытта қызып жатқанын көрсетеді
	Құрылғының белгіленген температураға жеткенін және пайдалануға дайын екенін көрсетеді
	«Температураны сақтау» автоматты бағдарламасы қосылғанын көрсетеді
	«Жылыту» автоматты бағдарламасы қосылғанын көрсетеді
	«Тосттар» автоматты бағдарламасы қосылғанын көрсетеді
	«Пицца» автоматты бағдарламасы қосылғанын көрсетеді
	«Тауықтың аяқтары» автоматты бағдарламасы қосылғанын көрсетеді

ҚҰРЫЛҒЫНЫ ҚОСУ

- Қуат берілген кезде дисплей «12:00» мәнін көрсетеді және «🕒» индикаторы жыпылықтайды. Бұл кезде тұмшапеш жұмыс істемейтін жағдайда болады. 6 секундтан кейін шам автоматты түрде жыпылықтауды тоқтатады.
- Күту режиміне өту үшін «🔌» батырмасын 3 секунд басып тұрыңыз.

АҒЫМДАҒЫ УАҚЫТТЫ ОРНАТУ

Бірінші рет қолданар алдында ағымдағы уақытты орнату керек.

1. Күту режимінде «🕒» батырмасын басыңыз — «h» шамы жыпылықтайды, сағат параметрі қосылады.
2. Уақыт/температура реттегішін пайдаланып, ағымдағы сағатты реттеп, таңдауды растау үшін «✔️» батырмасын басыңыз.
3. Минуттар параметрі қосылады, «min» шамы жыпылықтай бастайды. Уақыт/температура реттегішін пайдаланып, ағымдағы минуттарды реттеп, таңдауды растау үшін «✔️» батырмасын басыңыз.
4. Егер сіз «✔️» батырмасын баспасаңыз, таңдау 3 секундтан кейін автоматты түрде расталады.

ЖЫЛЫТУ РЕЖИМІН / АВТОМАТТЫ БАҒДАРЛАМАНЫ ОРНАТУ

1. Құрылғыны күту режиміне қойыңыз.
2. Функция реттегішін пайдаланып жылыту режимін немесе автоматты бағдарламаны таңдауды қосыңыз. Ол үшін реттегішті бұраңыз:
 - қыздыру режимін таңдауды қосу үшін сағат тілімен;
 - автоматты бағдарламаны таңдауды қосу үшін сағат тіліне қарсы.
Дисплейде тиісті индикатор жанады: «🔥» — қыздыру режимі, «🕒» — автоматты бағдарлама.

3. Уақыт/температура реттегішінің көмегімен қажетті қыздыру режимін/автобағдарламаны таңдаңыз («Қыздыру режимдерінің сипаттамасы» және «Автобағдарламалардың сипаттамасы» бөлімдерін қараңыз). Дисплейде код көрсетілуі керек. Мысалы, егер сіз «Мұздату» режимін таңдасаңыз, онда дисплейде «F--1» коды пайда болады.
4. Таңдауды растау үшін «✔» батырмасын басыңыз. Егер батырма басылмаған болса, растау 3 секундтан кейін автоматты түрде болады.
5. Температураны реттеу үшін «J» батырмасын басыңыз. Дисплейдегі температура шамы жыпылықтай бастайды. Қажетті температураны реттеу үшін уақыт/температура реттегішін бұраңыз.
6. Таңдауды растау үшін «✔» батырмасын басыңыз. Егер батырма басылмаған болса, растау 3 секундтан кейін автоматты түрде болады.

ЕСКЕРТПЕЛЕР

- Жібiту режимiн таңдағанда, дисплей температураның орнына «Lo» көрсетедi. Бұл режимде температураны қолмен реттеу мүмкiн емес.
- «>>???» индикаторы қыздыру процесiн көрсетедi.

КІДІРТУ ФУНКЦИЯСЫ

- Құрылғы жұмыс iстеп тұрған кезде пісіру процесiн кідiрту үшін «⏸» батырмасын басыңыз.
- Жалғастыру үшін «✔» батырмасын басыңыз, сонда құрылғы пісіру процесiн жалғастырады.

ПІСІРУ УАҚЫТЫН БАСҚАРУ ФУНКЦИЯЛАРЫ

Автоөшіру

Белгіленген уақыттан кейін автоматты түрде өшіру арқылы пісіру үшін қолданылады. Орнатудың максималды уақыты — 6 сағатқа дейін.

1. Қажетті режимді/автоматты бағдарламаны және температураны таңдаңыз.
2. «⌚» батырмасын басыңыз — «⏸» индикаторы жанады және «h» жыпылықтай бастайды. Реттегішті пайдаланып, қажетті сағат санын орнатыңыз және таңдауды растау үшін «✔» батырмасын басыңыз.
3. Минуттар параметрі қосылады, «min» шамы жыпылықтай бастайды. Реттегішті пайдаланып, қажетті минут санын орнатыңыз және таңдауды растау үшін «✔» батырмасын басыңыз.



ЕСКЕРТУ

Егер сіз «✔» батырмасын баспасаңыз, таңдау 3 секундтан кейін автоматты түрде расталады.

4. Пісіру уақыты аяқталғаннан кейін тұмшапеш өшіріледі, дыбыстық сигнал беріледі. Сигналды өшіру үшін «⏸» батырмасын басыңыз. Батырманы баспасаңыз, сигнал 2 минуттан кейін автоматты түрде өшеді.

Кейінге қалдырылған старт





Функция пісірудің басталуын белгілі бір уақытқа кейінге қалдыруға мүмкіндік береді.

1. Қажетті режимді/автоматты бағдарламаны және температураны таңдаңыз.
2. «» батырмасын екі рет басыңыз — индикатор «» жанады және құрылғы тұмшاپеш пісіруді бастайтын уақытты орнату режиміне өтеді. «Автоөшіру» бөлімінде сипатталған нұсқауларға сәйкес сағат пен минутты орнатыңыз.
3. Белгіленген уақытқа жеткеннен кейін сигнал естіліп, құрылғы жұмыс істей бастайды.

Мысалы, егер ағымдағы уақыт 12:00 болса және сіз кешіктірілген стартты 1 сағатқа қойсаңыз, онда 13:00-ге жеткенде құрылғы автоматты түрде қосылады.



Авто дайындау

Функция сізге басталу уақытын да, пісіру уақытын да орнатуға мүмкіндік береді.

1. Қажетті режимді/автоматты бағдарламаны және температураны таңдаңыз.
2. «» батырмасын басыңыз — «» индикаторы жанады және құрылғы пісіру ұзақтығын орнату режиміне өтеді. «Автоөшіру» бөлімінде сипатталған нұсқауларға сәйкес сағат пен минутты орнатыңыз.
3. «» индикаторы жанғанша «» батырмасын екі рет басыңыз, бұл құрылғының пісіру уақытын реттеу режиміне өтуін білдіреді. Уақытты «Автоөшіру» бөлімінде сипатталған нұсқауларға сәйкес орнатыңыз.
4. Белгіленген басталу уақыты басталғаннан кейін сигнал естіледі, құрылғы жұмыс істей бастайды. Пісіру аяқталғаннан кейін сигнал қайтадан естіледі және құрылғы өшеді. Сигналды өшіру үшін «» батырмасын басыңыз. Батырманы баспасаңыз, сигнал 2 минуттан кейін автоматты түрде өшеді.



Таймер

Таймер пісіру кезінде еске салуға арналған. Белгіленген уақыттан кейін құрылғы өшпейді, тек дыбыстық сигнал береді.

1. Қажетті режимді/автоматты бағдарламаны және температураны таңдаңыз.
2. «» индикаторы жанғанша және құрылғы таймер уақытын орнату режиміне өткенше «» батырмасын басыңыз. Таймердің сағаттары мен минуттарын «Автоөшіру» бөлімінде сипатталған нұсқауларға сәйкес орнатыңыз.
3. Таймер уақыты аяқталғаннан кейін дыбыстық сигнал шығады, бірақ тұмшاپеш жұмысын жалғастырады.
4. Сигналды өшіру үшін «» батырмасын басыңыз. Батырманы баспасаңыз, сигнал 2 минуттан кейін автоматты түрде өшеді.

БАСҚАРУ ТАҚТАСЫН ҚҰЛЫПТАУ









Тұмшاپеште құрылғыны кездейсоқ қосуға немесе баптауларды өзгертуге жол бермеу үшін басқару тақтасын құлыптау мүмкіндігі бар.

- Құлыпты іске қосу үшін «» батырмасын 3 секунд басып тұрыңыз. Дисплейде «» шамы жанады.
- Құлыпты алып тастау үшін «» батырмасын 3 секунд басып тұрыңыз.









АРТҚЫ ЖАРЫҚ

Жұмыс камерасының артқы жарығын қосу немесе өшіру үшін «» батырмасын 3 секунд басып тұрыңыз.

ЖЫЛЫТУ РЕЖИМДЕРІНІҢ СИПАТТАМАСЫ

Индикатор	Режим	Әдепкі темп. (°C)	Код	Сипаттама
	Жібіту	—	F--1	Жылусыз ауа айналымы арқылы өнімдерді жібіту. Жартылай фабрикаттар, көкөністер, қамыр және т. б. үшін қолданылады. Температура реттелмейді
	Қос гриль	180	F--2	Жоғарғы қыздыру элементтері (ішкі және сыртқы) бір уақытта жұмыс істейді. Үлкен көлемдегі тағамдарды пісіруге жарамды
	Төменгі қыздыру		F--3	Тек төменгі қыздыру элементі жұмыс істейді. Қайта қыздыруға немесе баяу пісіруге жарамды
	Төменгі және артқы қыздыру		F--4	Төменгі және артқы қыздыру элементтері бір уақытта жұмыс істейді. Ылғал толтырылған және қытырлақ қамыры бар тағамдарға жарайды
	Конвекция		F--5	Желдеткіш жылытқыштан жылуды бүкіл камераға біркелкі таратады. Бағыттауыштардың бірнеше деңгейінде пісіруге жарамды
	Жоғарғы және төменгі қыздыру + конвекция		F--6	Желдеткіш пен екі қыздыру элементінің бір мезгілде жұмыс істеуі, ол біркелкі жылытуды, сыртын құрғатпай қызаруды қамтамасыз етеді
	Жоғарғы және төменгі қыздыру		F--7	Жоғарғы және төменгі қыздыру элементтері жұмыс істейді. Көптеген тағамдарға арналған стандартты режим, бір деңгейде біркелкі қыздыру үшін қолайлы
	Гриль + конвекция		F--8	Жоғарғы қыздыру элементтері желдеткішпен бірге жұмыс істейді. Еттің үлкен порцияларын дайындауға жарамды
	Гриль		F--9	Жоғарғы қыздыру элементінің жұмысы. Кішкене бөліктерді пісіруге және тағамдарды қызартуға жарайды. Өнімдерді ортаға қою керек
	Жылдам қыздыру		200	F--10

АВТОМАТТЫ БАҒДАРЛАМАЛАРДЫҢ СИПАТТАМАСЫ

Индикатор	Бағдарлама	Әдепкі температура (°C)	Код	Әдепкі уақыт (мин)
	Температураны сақтау	65	P--1	—
	Жылыту	40	P--2	
	Тосттар	180	P--3	10
	Пицца		P--4	18
	Тауықтың аяқтары	190	P--5	45
	Нан		P--6	25
	Тәтті піскен нандар	200	P--7	30
	Сиыр еті	180	P--8	30

ӘР ТҮРЛІ ТАҒАМДАРДЫ ДАЙЫНДАУҒА АРНАЛҒАН ҰСЫНЫСТАР

НАЗАР АУДАРЫҢЫЗ!

Бұл бөлімдегі барлық ұсыныстар тек анықтама үшін берілген. Пісіру нәтижесі қолданылатын ингредиенттер, олардың балғындығы, ыдыс-аяқ және т. б. сияқты көптеген факторларға байланысты.

Жалпы ұсыныстар

- Температураның жоғарылауы пісіру уақытын қысқартпайды — тағамдар сыртынан қызарып, ішінде шикі күйінде қалуы мүмкін.
- Бағыттауыштардың бірнеше деңгейлерін (торлар немесе қаңылтыр табалар) пайдаланған кезде жылуды біркелкі тарату және жақсы нәтижеге қол жеткізу үшін конвекция режимін қолдану ұсынылады.
- Оңтайлы жылыту үшін өнімдерді тордың немесе қаңылтыр табаның ортасына қою керек.
- Пісіру аяқталғаннан кейін ішкі әйнекте артық конденсат пайда болмас үшін ыстық ыдыстарды камерада қалдырмаңыз.

Пісіру

- Қараңғы пісіру ыдыстарын пайдалану ұсынылады, өйткені жарық жылуды көрсетеді және ондағы қамыр жеткіліксіз қызаруы мүмкін.
- Пісіру ыдыстарын әрқашан сөреге қойыңыз. Егер сіздің рецептіңіз қаңылтыр табаны пайдалануды қамтыса ғана торды алыңыз.
- Пісіруді тек алдын ала қыздырылған жұмыс камерасына салыңыз.
- Бәліштің немесе басқа пісірудің дайындығын тексеру үшін оған тіс тазалағышты салыңыз. Егер тіс тазалағышта қамырдың іздері қалмаса — піскен нан дайын.
- Егер кондитерлік өнімдер құлап кетсе, рецептті екі рет тексеріңіз: сұйық ингредиенттердің аз мөлшерін қолдану қажет болуы мүмкін. Сондай-ақ, қамырдың дұрыс консистенциясын алу үшін ингредиенттерді араластырудың ұсынылған уақытын (әсіресе электрлік араластырғыштарды пайдаланған кезде) ұстанғаныңызға көз жеткізіңіз.
- Егер піскен нан төменнен пісірілмесе, келесі жолы ыдысты төменгі деңгейге қойып, төменгі қыздыру режимін қолданыңыз.
- Егер пісіру камерадан шығарылғаннан кейін түсіп кетсе, келесі жолы уақытты сәл ұзартып, температураны 10 °C төмендету ұсынылады.

Көмештеу

- Пісіру үшін жеңіл эмальданған қаңылтыр табалары, сондай-ақ ыстыққа төзімді шыны, қыш немесе шойын ыдыстар жақсы жұмыс істейді.
- Үлкен қуыруды тікелей сөреге қоюға болады.
- Температураны дәл бақылау үшін термосүңгішті (жинаққа кірмейді) пайдалану ұсынылады.
- Дайын қуыруды камерада салқындатуға қалдырмаңыз, себебі бұл конденсацияға әкелуі мүмкін, бұл өз кезегінде құрылғыға зақым келтіруі мүмкін.
- Шырындар етте сақталуы және пісіру камерасының ластанбауы үшін қуыруды жабыңыз немесе оны фольгаға ораңыз.
- Қуыруды ашық қалдыру оны пісіруге аз уақытты қажет етеді.
- Етті үнемі тексеріп отыру керек, сонымен қатар оны біркелкі қуыру үшін айналдыру керек.
- Етті грильде пісірген жағдайда, сөре ет ағып жатқан шырындар мен майларды жинау үшін науаға салынуы керек.

Гриль

- Грильдің қыздыру элементі көп мөлшерде жылу шығарады — тағамды жеткізу немесе айналдыру кезінде күйіп қалудан сақ болыңыз. Ыстық маймен жанаспау үшін ұзын гриль қысқыштарын, сондай-ақ қолғапты немесе қолғапты пайдаланыңыз.
- Жұмыс істеп тұрған грильді қараусыз қалдырмаңыз. Шамадан тыс қыздыру тағамды өртеп жіберуі мүмкін, бұл өрт қаупін тудырады.
- Балалардың жұмыс істеп тұрған грильге жақын болуына жол бермеңіз.
- Гриль майсыз шұжықтарды, етті, балық филесін және стейктерді пісіруге, сондай-ақ табақтарды қызартуға немесе қытырлақ етуге өте ыңғайлы.
- Гриль тек есік жабылған кезде жасалуы керек.
- Грильдің қыздыру элементін 3 минут бойы алдын ала қыздыру керек.
- Өнімдерді үстіне қоймас бұрын торды маймен майлаңыз — бұл олардың торға жабысып қалуын болдырмауға көмектеседі. Торды тамшылап тұрған маймен шырындарды жинайтын қаңылтыр табаға салыңыз.
- Кішкентай ет бөліктерін пісіру кезінде жарты жолда бір рет айналдыру қажет болуы мүмкін, ал үлкенірек ет біркелкі қызару үшін бірнеше айналым қажет болуы мүмкін.

Жібіту

- Жібіту ашық ыстыққа төзімді ыдыста жүргізілуі керек.
- Өнімді камераға қоймас бұрын, барлық қаптаманы алып тастау керек.
- Өнімдерді қабаттасуға жол бермей, бір қабатқа салу керек.
- Етті жібіту кезінде екінші деңгейге орнатылған торды, ал оның астына сұйықтық жинау үшін қаңылтыр табаны пайдалану ұсынылады.

Энергияны үнемдеу бойынша ұсыныстар

- Құрылғы жұмыс істеп тұрған кезде тұмшаштың есігі жабық болуы керек.
- Пісіру кезінде есікті жиі ашпаңыз, себебі бұл жұмыс камерасынан жылуды шығарады.
- Пайдаланылмаған кезде құрылғыны өшіріңіз.
- Құрылғының эмаліне зақым келтірмеу үшін камераның түбін алюминий фольгамен жаппаңыз, табалар мен науаларды камераның түбіне қоймаңыз.
- Тұмшашта пластикалық өнімдерді пайдаланбаңыз.
- Жұмыс камерасын таза ұстаңыз.

ТҰРАҚТЫ ТАЗАЛАУ

Құрылғының пісірілген тағаммен тікелей байланыста болатын бөліктерін үнемі тазалаңыз. Құрылғыны тазалау үшін электр құралдарын (қысымды жуғыштар, бу тазалағыштар және т.б.), сондай-ақ абразивті тазалау құралдарын пайдаланбаңыз.

- Құрылғыны тазаламас бұрын немесе қызмет көрсетпес бұрын оны қуат көзінен ажыратып, құрылғының жұмыс камерасы толығымен суығанша күтіңіз.
- Тазалау алдында барлық алынбалы бөлшектерді құрылғыдан алыңыз.
- Құрылғының беттерін дымқыл шүберекпен, жұмсақ щеткамен немесе губкамен тазалаңыз, содан кейін құрғатыңыз. Қатты ластанған кезде жұмсақ жуғыш затты қолданыңыз.
- Тұшпашестің бетін тазалау үшін қатты металл губкалар мен қырғыштарды пайдаланбаңыз, себебі олар оны зақымдауы мүмкін.
- Керек-жарақтар ыдыс жуғыш машинада жууға арналмаған. Аксессуарларды жұмсақ жуғыш затпен жылы сумен жуыңыз.

ЕСКЕРТУ

Тазартқышты қолданғаннан кейін, химия қалдықтарын кетіру үшін құрылғыны максималды температурада 15–20 минутқа қосу ұсынылады.

БҮЙІРЛІК БАҒЫТТАҒЫШТАРДЫ АЛУ

Жұмыс камерасының бүйір қабырғаларын тазалауды жеңілдету үшін бағыттауыштарды алып тастау ұсынылады.

НАЗАР АУДАРЫҢЫЗ!

Эмаль жабынына зақым келтірмеу үшін барлық әрекеттерді қолмен және шамадан тыс күш жұмсамай орындаңыз.

1. Барлық керек-жарақтарды камерадан алыңыз.
2. Бағыттауыштың төменгі жағындағы құлыпты ақырын төмен басыңыз (А-сурет).
3. Бағыттауышты ішке қарай шамамен 45° бұрышпен бұраңыз (В-сурет).
4. Бағыттауышты жоғары қарай тартып алыңыз (С-сурет).
5. Көрсетілген әрекеттерді кері ретпен орындау арқылы нұсқаулықтарды орнатыңыз.

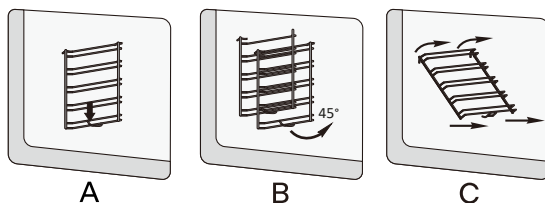

Оңай тазалау үшін тұмшاپештің есігін алып тастауға болады.

1. Тұмшاپештің есігін толығымен ашып, шкаф есігінің екі жағында орналасқан ілмек бекіткіштерін артқа еңкейтіңіз.

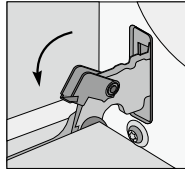

2. Есікті шамамен 15° жабыңыз, оны көтеріп, ілмектерден абайлап алыңыз.

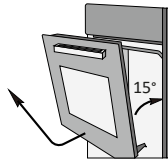

3. Тазалау аяқталғаннан кейін есікті орнына қою үшін әрекеттерді кері ретпен орындаңыз.

ШАМДЫ АУЫСТЫРУ

НАЗАР АУДАРЫҢЫЗ!

- Ресми жеткізушілерден сатып алынған түпнұсқа компоненттерді ғана пайдалану ұсынылады.
- Плафонды алып тастау үшін ешқашан бұрауыштарды немесе басқа құралдарды пайдаланбаңыз, өйткені бұл камераның немесе шам ұстағыштың эмаль жабынының зақымдануына әкелуі мүмкін. Ауыстыруды тек қолмен жасаңыз.
- Шамды жалаң қолмен алмастырмаңыз, өйткені саусақтарыңыздағы кірлер тұмшاپештің ішкі бөліктерінде қалып, олардың істен шығуына әкелуі мүмкін. Ауыстырар алдында таза қолғап киіңіз.

1. Құрылғының қуатын өшіріңіз.
2. Шыны плафонды сағат тіліне қарсы бұрап алыңыз. Оны шайып, мұқият кептіру ұсынылады.
3. Ескі шамды бұрап, оны сол түрдегі жаңасына ауыстырыңыз. Тек 230 В, 25 Вт сипаттамалары бар, G9 түпшесі бар, 300 °С дейінгі температураға төзімді шамдарды қолданыңыз.
4. Плафонды қайтадан бұраңыз.

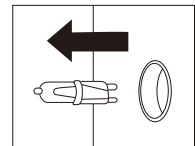
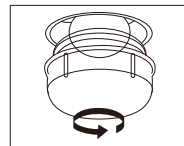

БУМЕН ТАЗАЛАУ

1. Қаңылтыр табаға шамамен 250 мл тазартылған су құйыңыз, аз мөлшерде ыдыс сабын қосып, жақсылап араластырыңыз.
2. Тұмшاپештің есігі жабылған кезде « □ » функциясын таңдау үшін сол жақ тұтқаны бұраңыз (жоғарғы және төменгі жылу).
3. Қыздыру режимін таңдағаннан кейін « ⑆ » батырмасын басыңыз, экрандағы температура шамы жыпылықтай бастайды.
4. 120 °C температураны орнату үшін уақыт/температура реттегішін бұраңыз.
5. « ⑆ » батырмасын басыңыз — « ➔ » индикаторы жанады және «min» жыпылықтай бастайды. Реттегіштің көмегімен 30 минутты таңдап, таңдауды растау үшін « ✓ » батырмасын басыңыз.
6. Тұмшاپеш толығымен салқындағаннан кейін құрылғының камерасын таза сіңіргіш губкамен немесе жұмсақ шүберекпен сүртіңіз.

ЫҚТИМАЛ МӘСЕЛЕЛЕР ЖӘНЕ ОЛАРДЫҢ ШЕШІМІ

Мәселе	Ықтимал себеп	Шешім
Тұмшапеш қосылмайды / қызбайды	Қуат жоқ	Құрылғыны электр желісіне қосыңыз, желіде кернеу бар екеніне көз жеткізіңіз
	Қыздыру элементі ақаулы	Уәкілетті қызмет көрсету орталығына хабарласыңыз
	Есік еркін жабылған	Есіктің мықтап жабылғанына көз жеткізіңіз
	Температураны ұстап тұру режимі орнатылды	Температураны ұстап тұру режимін өшіріңіз
Жұмыс камерасын жарықтандыру жұмыс істемейді	Шам ақаулы немесе нашар бұралған	Шамды «Шамды ауыстыру» бөліміндегі нұсқауларға сәйкес ауыстырыңыз
Алғаш қолданған кезде құрылғыдан жағымсыз иіс немесе түтін шығады	Бұл қыздыру панельдері арасындағы қабат материалын қыздырудан туындаған қалыпты жағдай	250 °C температурада үстіңгі және астыңғы қыздыру режимін шамамен 30 минутқа қосыңыз. Бөлменің жақсы желдетілгеніне көз жеткізіңіз
Есіктің, тордың немесе бағыттауыштың зақымдануы	Құрылғыны тасымалдау кезіндегі зақым	Уәкілетті қызмет көрсету орталығына хабарласыңыз
	Жылытқышқа, есікке, аксессуарларға ауыр немесе суық заттарды орнату	
Ыдыс күйіп кетті немесе біркелкі емес пісірілді	Тым жоғары температура немесе пісіру уақыты тым көп	Температураны төмендетіңіз немесе таймер уақытын азайтыңыз
	Ыдыс қыздыру элементіне тым жақын орналасқан	Сөрени немесе тағам салынған қаңылтыр табаны басқа деңгейге қойыңыз
Дисплейде E1 немесе E2 қатесі көрсетіледі	Тізбектің үзілуі / температура бергішінің қысқа тұйықталуы	Уәкілетті қызмет көрсету орталығына хабарласыңыз
Құрылғы қызбайды / температура көрсетілмейді немесе дұрыс көрсетілмейді		

ТЕХНИКАЛЫҚ СИПАТТАМАЛАРЫ

Үлгісі	1YLD
Сауда белгісі	DEXP
Қуат параметрлері	220–240 В ~ 50–60 Гц
Қуат тұтыну	2750 Вт
Табиғи конвекция режиміндегі цикл үшін қуат тұтыну	0,99 кВт·сағ
Мәжбүрлі конвекция режиміндегі цикл үшін қуат тұтыну	0,87 кВт·сағ
Жұмыс режимдерінің саны	10
Автоматты бағдарламалар саны	8
Объем камеры	70 л
Максималды температура	250 °С
Қуат сымының ұзындығы	1,12 м
Қуат тұтыну класы	A+
Қорғау дәрежесі	IPX0
Қуат сымын бекіту түрі	Ү
Электр ток соғудан қорғау класы	I
Таза салмағы	32 кг
Өлшемдері (Е × Т × Б)	59,5 × 60 × 59,5 см
Қолдану саласы	Тұрмыстық
Жинақталым	Құрылғы, қаңылтыр таба (2 дана), тор, болт (2 дана), пайдалану бойынша нұсқаулық

EAC

ЭНЕРГЕТИЧЕСКАЯ
ЭФФЕКТИВНОСТЬ

DEXP

1YLD



A+++

A++

A+

A

B

C

D

A+



70 л



0,99 кВт·ч/цикл



0,87 кВт·ч/цикл

ГОСТ 33870-2016

МОНТАЖДАУ, САҚТАУ, ТАСЫМАЛДАУ (ТАСУ), ӨТКІЗУ ЖӘНЕ КӘДЕГЕ ЖАРАТУ ЕРЕЖЕЛЕРІ МЕН ШАРТТАРЫ

- Құрылғыны орнату ережелері мен шарттары осы нұсқаулықта «Орнату» бөлімінде сипатталған.
- Құрылғыны сақтау дайындаушы мен тұтынушының жылытылатын үй-жайларында ауа температурасы 5 °С-тан 40 °С-қа дейін және ауаның салыстырмалы ылғалдылығы 80%-дан аспайтын орауышта жүргізілуі тиіс. Үй-жайларда жемірілуді тудыратын жегі қоспалар (қышқылдар, сілтілер буы) болмауы тиіс.
- Құрылғыны дұрыс тасымалдауды қамтамасыз ету үшін келесі талаптарды сақтау қажет:
 - егер бар болса, құрылғыдан барлық ішкі керек-жарақтарды алып тастаңыз және оларды бөлек ораңыз;
 - құрылғының жұмыс қабілеттілігін және сыртқы түрін сақтау үшін оның дұрыс оралғанына көз жеткізіңіз (үлкен көлемді техниканы сыни жерлерде гофрленген қатырма төсемдері бар полиэтилен немесе көпіршікті пленкаға орау керек);
 - көлік құралының айналасында қозғалу мүмкіндігін болдырмау үшін құрылғыны белдіктермен мықтап бекітіңіз;
 - сыртқы ортаның әсерін толығымен жою үшін тек жабық көлікті пайдаланыңыз;
 - тиеу-түсіру жұмыстарын орындау кезінде қаптаманы өте мұқият өңдеуді қамтамасыз етіңіз.
- Құрылғы мұқият өңдеуді қажет етеді, оны шаң, кір, соққы, ылғал, от және т. б. әсерінен қорғайды.
- Құрылғыны өткізу жергілікті заңнамаға сәйкес жүргізілуі тиіс.
- Өнімнің қызмет ету мерзімі аяқталғаннан кейін оны қарапайым тұрмыстық қоқыспен бірге тастауға болмайды. Оның орнына, ол федералды немесе жергілікті заңдарға сәйкес кейіннен қайта өңдеу және жою үшін электр және электронды жабдықтарды тиісті қабылдау пунктіне кәдеге жаратуға тапсырылады. Осы өнімді дұрыс кәдеге жаратуды қамтамасыз ете отырып, сіз табиғи ресурстарды үнемдеуге көмектесесіз және дұрыс емделмеген жағдайда қоршаған ортаға және адамдардың денсаулығына зиян келтірмеуге көмектесесіз. Бұл өнімді қабылдау және кәдеге жарату орындары туралы толығырақ ақпаратты жергілікті муниципалды органдардан немесе тұрмыстық қоқыстарды шығаратын кәсіпорыннан алуға болады.
- Егер құрылғының ақаулығы анықталса, дереу уәкілетті қызмет көрсету орталығына хабарласыңыз немесе құрылғыны тастаңыз.

Өндіруші: Чжуншань Юлун Китчен Эпплаенсиз Ко. Лтд.

3F/4F/5F, Чэнъе даңғылындағы фабрика ғимараты 149, Гуандун пров., Қытай.

Manufacturer: Zhongshan Youlong Kitchen Appliances Co., Ltd.

3F/4F/5F, factory building at 149 Chengye Avenue, Huangpu Town, Zhongshan City, Guangdong Province, P.R. China.

Қытайда жасалған.

Импорттаушы / Қазақстан Республикасында талаптар қабылдайтын заңды тұлға: «DNS QAZAQSTAN (ДНС КАЗАХСТАН)» ЖШС, Астана қ., Сарыарқа ауданы, Сарыарқа даңғ., 12 ғим., Қазақстан Республикасы.

Электрондық пошта мекен-жайы: info@dns-shop.kz

Тауар КО ТР (ЕАЭО) талаптарына сәйкес келеді.

Өнім сапасын жақсарту үшін сипаттамалар, өнім туралы ақпарат және оның сыртқы түрі пайдаланушыға алдын ала ескертусіз өзгертілуі мүмкін.

Өндіруші келесі жағдайларда кепілдік міндеттемелерге ие болмайды:

- Кепілдік мерзімі аяқталды.
- Егер жеке (тұрмыстық, отбасылық) қажеттіліктерге арналған бұйым кәсіпкерлік қызметті жүзеге асыру үшін, сондай-ақ оның тікелей міндетіне сәйкес келмейтін басқа мақсаттарда пайдаланылған болса.
- Өндіруші бұйымды пайдалану кезінде пайдаланушы нұсқаулығының талаптарын бұзу, бұйымды орнату және оған қызмет көрсету жөніндегі ұсынымдарды, қосу ережелерін (бұйымның өзіне де, онымен байланысты бұйымдарға да сәйкес келмейтін желілік кернеудің әсері нәтижесінде туындаған қысқа тұйықталулар), бұйымды сақтау және тасымалдау кезінде өнім иесі және/немесе үшінші тұлғалар шектен ықтимал материалдық, моральдық және өзге де зиян үшін жауапты болмайды.
- Механикалық зақымданудың барлық жағдайлары: өнімді пайдалану кезінде алынған сызаттар, жарықтар, деформациялар, соққы іздері, майысулар, кептелістер және т.б.
- Түрлендірулерді, рұқсат етілмеген жөндеулерді осындай жұмыстарды жүргізуге уәкілетті емес адамдар жүргізген жағдайлар. Егер ақаулық конструкцияны немесе бұйымның сұлбасын өзгерту, Өндіруші қарастырмаған сыртқы құрылғыларды қосу, Қазақстан Республикасының заңнамасына сай сәйкестік сертификаты жоқ құрылғыны пайдалану салдарынан туындаған болса.
- Егер бұйымның ақауы еңсерілмейтін күштің әсерінен (табиғи элементтер, өрт, су тасқыны, жер сілкінісі, тұрмыстық факторлар және Өндірушіге тәуелді емес басқа жағдайлар) немесе Өндіруші болжай алмаған үшінші тұлғалардың әрекеттерінен туындаса.
- Бұйымның толық немесе ішінара істен шығуына алып келген бұйымның ішіне бөгде заттардың, өзге денелердің, заттектердің, сұйықтықтардың, жәндіктердің немесе жануарлардың түсуінен, агрессивті ортаның әсерінен, жоғары ылғалдылықтан, жоғары температуралардан туындаған ақау.
- Бұйымды сәйкестендіру (сериялық нөмірі) жоқ немесе сәйкес келмейді. Егер зақымданулар (кемшіліктер) зиянды бағдарламалық қамтаманың; БЖ ұсынушысының осы қызметті ұсынбауына байланысты мүмкіндігінсіз бұйымның бағдарламалық ресурстарына қолжетімділіктің болмауына әкеп соққан құпиясөздерді (кодтарды) оларды жинау/қалпына келтіру мүмкіндігінсіз орнату, ауыстыру немесе жою әсерінен туындаса.
- Егер жұмыстың ақаулықтары қуат беруші, кәбілдік, телекоммуникациялық желілердің, радиосигнал қуатының стандарттарға немесе техникалық регламенттеріне сәйкес келмеуінен, оның ішінде бедер ерекшеліктерінен және басқа да осыған ұқсас сыртқы факторлардан, бұйымның желі әрекет ететін шекарада немесе аймақтан тыс жерде пайдаланылуынан туындаған болса.
- Егер зақымданулар стандартты емес (түпнұсқалық емес) және/немесе сапасыз (зақымданған) шығыс материалдарын, керек-жарақтарды, қосалқы бөлшектерді, қуат беру элементтерін, әртүрлі үлгідегі ақпарат тасымалдағыштарды (CD, DVD дискілерді, жад карталарын, SIM карталарын, картридждерді қоса алғанда) пайдаланудан туындаса.
- Егер кемшіліктер үйлесімсіз контентті (әуендерді, графиканы, бейне және басқа файлдарды, Java қосымшаларын және оларға ұқсас бағдарламаларды) алуға, орнатуға және пайдалануға байланысты туындаған болса.
- Осы бұйыммен жанасып жұмыс істейтін басқа жабдыққа келтірілген залалға.



КЕПІЛДІК ТАЛОНЫ

SN/IMEI: _____

Кепілдікке қойылған күні: _____

Өндіруші бүкіл кепілдік мерзімі ішінде құрылғының үздіксіз жұмыс істейтініне, сондай-ақ материалдар мен құрастырымда ақаулар болмайтынына кепілдік береді. Кепілдік мерзімі бұйым сатып алынған сәттен бастап есептеледі және жаңа өнімдерге ғана қолданылады.

Кепілдікті қызмет көрсету бұйым пайдаланушы нұсқаулығына сәйкес пайдаланылған жағдайда, кепілдік мерзімі ішінде тұтынушының кінәсіз істен шыққан элементтерді тегін жөндеуді немесе ауыстыруды қамтиды. Элементтерді жөндеу немесе ауыстыру уәкілетті сервис орталықтарының аумағында жүргізіледі.

Өнім	Кепілдік мерзімі	Пайдалану мерзімі
Құрылғы	3 жыл	10 жыл
Инвертор компрессоры	10 жыл	—

Сервистік орталықтардың өзекті тізімі келесі мекенжай бойынша:
<https://www.dns-shop.kz/service-center/>

Кепілдік міндеттемелер және тегін сервистік қызмет көрсету, егер оларды ауыстыру бұйымды бөлшектеуге байланысты болмаса, тауардың жиынтықтылығына кіретін, төменде аталған керек-жарақтарға қолданылмайды:

- ҚБП (қашықтықтан басқару пульті) үшін қуат элементтері (батареялары).
- Жалғағыш кәбілдер, антенналар және оларға арналған ауыстырғыштар, құлаққаптар, микрофондар, «HANDS-FREE» құрылғылары; жиынтықта жеткізілетін әртүрлі типтегі ақпарат тасығыштар, бағдарламалық жасақтама (БЖ) және драйверлер (бұйымның қатқыл магниттік дискілеріндегі жинақтағышқа алдын ала орнатылған БЖ қоса алғанда, бірақ онымен шектелмей), сыртқы енгізу-шығару құрылғылары және манипуляторлар.
- Қаптамалар, сөмкелер, белдіктер, тасымалдауға арналған баулар, монтаждық құрылғылар, құралдар, бұйымға қоса берілетін құжаттама.
- Табиғи тозуға ұшырайтын шығын материалдары мен бөлшектер.



