

Пайдалану бойынша нұсқаулық

Электр тұмшапеші

1YLO45BB,

1YLO45DW,

1YLO45DS

DEXP

ҚҰРЫЛҒЫ МАҚСАТЫ	4
САҚТЫҚ ШАРАЛАРЫ	4
ОРНАТУ	7
Тұмшапешті бекіту	8
Аксессуарларды орнату.....	8
ПЕШТІ ЭЛЕКТР ЖЕЛІСІНЕ ҚОСУ	9
ҚҰРЫЛҒЫ СХЕМАСЫ	10
БАСҚАРУ ТАҚТАСЫ	10
РЕЖИМДЕРДІҢ СИПАТТАМАСЫ	11
ПАЙДАЛАНУШЫ НҰСҚАУЛЫҒЫ	12
Пісіру режимдерінің кестесі.....	16
АКСЕССУАРЛАР	17
ТАЗАЛАУ ЖӘНЕ ҚЫЗМЕТ КӨРСЕТУ	17
Есікті алу	18
Бүйірлік торларды алу	18
Шамды ауыстыру.....	19
ЫҚТИМАЛ МӘСЕЛЕЛЕР ЖӘНЕ ОЛАРДЫҢ ШЕШІМІ	19
ТЕХНИКАЛЫҚ СИПАТТАМАЛАРЫ	20
ЖИНАҚТАЛЫМ	20
ЭНЕРГИЯ ТИІМДІЛІГІ ТУРАЛЫ АҚПАРАТ	21
МОНТАЖДАУ, САҚТАУ, ТАСЫМАЛДАУ (ТАСУ), ӨТКІЗУ ЖӘНЕ КӘДЕГЕ ЖАРАТУ ЕРЕЖЕЛЕРІ МЕН ШАРТТАРЫ	22
ҚОСЫМША АҚПАРАТ	23

Құрметті сатып алушы!

Біздің өнімдерді таңдағаныңыз үшін рахмет.

Біз сізге жоғары сапа, функционалдылық және дизайн талаптарына сәйкес әзірленген және жасалған бұйымдар мен құрылғыларды ұсынуға қуаныштымыз. Пайдалануды бастамас бұрын, сіздің қауіпсіздігіңізге қатысты маңызды ақпаратты, сондай-ақ өнімді дұрыс пайдалану және күту бойынша ұсыныстарды қамтитын осы нұсқаулықты мұқият оқып шығыңыз. Осы нұсқаулықтың сақталуына назар аударыңыз және оны өнімді одан әрі пайдалану кезінде анықтамалық материал ретінде пайдаланыңыз.

ҚҰРЫЛҒЫ МАҚСАТЫ

Тұмшапеш дайын тағамдар мен тамақты дайындауға, сондай-ақ жылытуға арналған.

САҚТЫҚ ШАРАЛАРЫ

- Құрылғыны немесе электр қуат сымын суға немесе басқа сұйықтықтарға батырмаңыз.
- Құрылғыны дымқыл қолмен ұстамаңыз және құрылғыны ылғалдылығы жоғары бөлмелерде қолданбаңыз.
- Құрғақ аяқ киім киместен құрылғыны ұстамаңыз.
- Құрылғыны құрғақ бөлмеде сақтаңыз.
- Электр кәбілі, аша немесе тұмшапештің өзі зақымдалған болса, құрылғыны пайдаланбаңыз. Құрылғыны дереу ажыратыңыз және уәкілетті қызмет көрсету орталығына хабарласыңыз.
- Құрылғыны ешқашан электр кәбілінің артына тартпаңыз немесе алып жүрмеңіз. Кәбілді абайлап ұстаңыз. Кәбілдің есіктермен қысылмағанына немесе өткір жиектерге немесе бұрыштарға тиіп кетпейтініне көз жеткізіңіз. Кәбілді ыстық беттерден алыс ұстаңыз.
- Құрылғыны электр розеткасына қоспас бұрын, оның кернеуі құрылғының сипаттамаларында көрсетілгенге сәйкес келетініне көз жеткізіңіз.
- Электр желісіне қосылған немесе ажыратылған кезде құрылғы өшірілуі керек.
- Құрылғыны электр розеткасынан ажыратқанда, әрқашан кәбілді емес, ашаны тартыңыз. Ашаны тек құрғақ қолмен ұстаңыз.
- Құрылғы үй-жайдан тыс пайдалануға арналмаған.
- Құрылғының жанына жанғыш материалдарды немесе сұйықтықтарды қоймаңыз.
- Құрылғыны тек осы нұсқаулықта сипатталған тәртіпке сәйкес орнатыңыз.
- Құрылғыны орнату және жерге қосу білікті мамандармен жүргізілуі керек. Дұрыс орнатпау немесе жерге қосу пайдаланушының өмірі мен денсаулығына қауіп төндіруі мүмкін.
- Бұл құрылғы электромагниттік қауіпсіздіктің барлық стандарттарына сәйкес келеді. Дегенмен, егер сіз кардиостимуляторды немесе басқа электрлік импланттарды (инсулин помпасы және т.б.) қолдансаңыз, емдеуші дәрігеріңізбен қосымша кеңесіңіз.
- Жұмыс кезінде құрылғы бетінің кейбір бөліктері өте ыстық болуы мүмкін. Құрылғымен жұмыс істегенде киіміңіз, шашыңыз немесе денеңіздің ашық

бөліктері ыстық бетке тиіп кетпейтініне көз жеткізіңіз. Құрылғының есігін абайлап ашыңыз, себебі құрылғының жұмыс камерасынан шыққан ыстық бу күйіп қалуы мүмкін.

- Құрылғы балалар мен физикалық, сенсорлық немесе ақыл-ой қабілеті шектеулі адамдар үшін, олардың қауіпсіздігіне жауапты басқа адамдар бақылайтын жағдайларды қоспағанда, пайдалануға арналмаған. Балаларға құрылғымен ойнауға рұқсат бермеңіз.
- Құрылғыны қараусыз қалдырмаңыз. Пісірілген тағамды шамадан тыс қыздыру түтінге және/немесе тұтануға әкелуі мүмкін. Тұтану жағдайында ешқашан сөндіру үшін суды пайдаланбаңыз. Электр қуатын өшіріп, отты тығыз шүберекпен жабыңыз.
- Магниттелген заттарды (банк карталары, жад карталары) немесе электронды құрылғыларды (ноутбуктер, смартфондар, планшеттер, және т.б.) құрылғының жанына қоймаңыз, себебі олар шамадан тыс электромагниттік әсерге ұшырауы мүмкін.
- Бөлмені жылыту үшін құрылғыны пайдаланбаңыз.
- Пісіру аяқталғаннан кейін әрқашан құрылғыны өшіріңіз.
- Құрылғының бөліктерін өзіңіз жөндеуге, баптауға немесе ауыстыруға тырыспаңыз. Құрылғыны жөндеу үшін уәкілетті қызмет көрсету орталығына апарыңыз.
- Құрылғыны тазалау үшін электр құрылғыларын (бу тазалағыштар және т.б.) пайдаланбаңыз.
- Құрылғын тазалау үшін металл щеткаларды және/немесе абразивті тазалағыштарды пайдаланбаңыз.
- Бұл құрылғы сыртқы таймер немесе бөлек қашықтан басқару жүйесі арқылы басқаруға арналмаған.
- Спирт мөлшері жоғары сусындарды қолданатын тағамдарды дайындау ұсынылмайды. Жұмыс камерасындағы спирт буы жыпылықтауы мүмкін. Ыдыс-аяққа спиртқа бай сусындардың аз мөлшерін ғана қосып, есікті абайлап ашыңыз.
- Пергамент қағазды қолданған кезде, ыдысты алдын ала қыздыру режиміне орнатпас бұрын оны ыдысқа бекітіңіз. Есікті ашқан кезде құрылғыға ауа ағынының енуіне байланысты пергамент қағаз көтерілуі, қыздыру элементіне тиіп, жыпылықтауы мүмкін. Қажетті мөлшердегі пергамент қағазды қолданыңыз. Ол ыдыс-аяқтың шетінен шықпауы керек.
- Ыстық жұмыс камерасына су құюға тыйым салынады. Бұл ыстық будың пайда болуына әкелуі мүмкін. Температураның өзгеруі нәтижесінде жұмыс камерасының жабыны зақымдалуы мүмкін.
- Жұмыс камерасынан ыстық керек-жарақтарды немесе ыдыстарды алу үшін қолғаптарды пайдаланыңыз.
- Жұмыс камерасының түбіне басқа заттарды қоймаңыз. Жұмыс камерасының түбін кез-келген фольгамен немесе пергамент қағазымен жаппаңыз. Егер температура 50 °C-тан жоғары болса, ыдыстарды жұмыс камерасының түбіне қоймаңыз. Бұл шамадан тыс жылу жинақталуына әкеледі, бұл жұмыс камерасының жабынына зақым келтіреді.
- Шырынды жеміс бәліштерін пісірген кезде қаңылтыр табаны толығымен толтырмаңыз. Жемістердің шырыны қаңылтыр табадан ағып кетеді және дақтарды қалдырады, оларды кетіру мүмкін емес. Мүмкіндігінше тереңірек, әмбебап қаңылтыр табаны пайдаланыңыз.
- Құрылғыны ашық есікпен салқындатуға қалдырмаңыз. Құрылғының есігі жай ғана ашық болса да, уақыт өте келе бұл көрші жиһаздың қасбеттеріне зақым келтіруі мүмкін. Сонымен қатар, құрылғы жұмыс істеп тұрған кезде есікті жиі ашу ұсынылмайды.

- Тұмшапештің ашық есігіне отырмаңыз және тұрмаңыз. Ыдыс-аяқ пен керек-жарақтарды тұмшапештің есігіне қоймаңыз.
- Құрылғыны есіктің тұтқасынан жылжитпаңыз. Есіктің тұтқасы құрылғының салмағына арналмаған және сынуы мүмкін.
- Бұл құрылғы коммерциялық мақсатта пайдалануға арналмаған.

ОРНАТУ

Құрылғыны оған арналған ас үй кеңістігіне қойыңыз. Оны үстелдің астына қоюға немесе қаламсауыт шкафына салуға болады. Тұмшапешті бұрандалармен бекітіңіз, ол үшін екі бекіту тесігін қолданыңыз. Тесіктердің орналасуын тұмшапештің есігін ашып, ішіне қарау арқылы анықтауға болады. Тұмшапешті орнату кезінде жеткілікті желдетуді қамтамасыз ету үшін жұмыс өлшемдерін ұстану керек.

НАЗАР АУДАРЫҢЫЗ!

Тұмшапештің дұрыс жұмыс істеуі үшін ас үй жиынтығының қолайлы корпусы қажет. Тұмшапешпен жұптастырылған ас үй жиынтығының панельдері ыстыққа төзімді материалдан жасалуы керек. Ас үй гарнитура шпонының бөлшектерінің желімі кем дегенде 120 °C температураға төтеп бере алатындығына көз жеткізіңіз. Мұндай температураға төтеп бере алмайтын пластикалық бөлшектер мен желім гарнитураны ерітіп, зақымдайды. Құрылғыны ас үй жиынтығына салған кезде барлық электр бөлшектері толығымен оқшауланған болуы керек. Бұл қауіпсіздіктің нормативтік талаптары. Қорғаныс арнайы құралдардың көмегімен оны алып тастауға болатындай етіп мықтап бекітілуі керек. Тұмшапештің айналасында ауа айналымын қамтамасыз ету үшін ас үйдің артқы панелін алыңыз. Плитаның беті мен артқы қабырға арасындағы қашықтық кемінде 45 мм болуы керек.

Орнату тесігінің өлшемдері

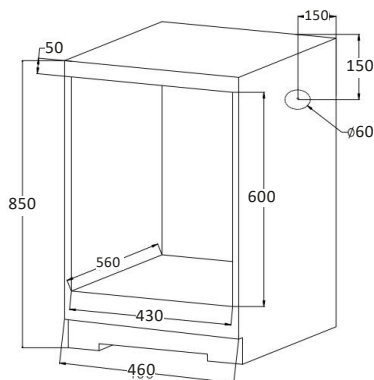

ЕСКЕРТУ

Мұнда және одан кейін схемалардағы барлық өлшемдер мм-де көрсетілген.

Тұмшапешті бекіту

1. Тұмшапешті ас үй бөлімінің дайындалған тесігіне салыңыз.
2. Тұмшапештің есігін ашыңыз.
3. Тұмшапешті ас үй бөлігінің ішіне екі бұрандамен бекітіңіз.

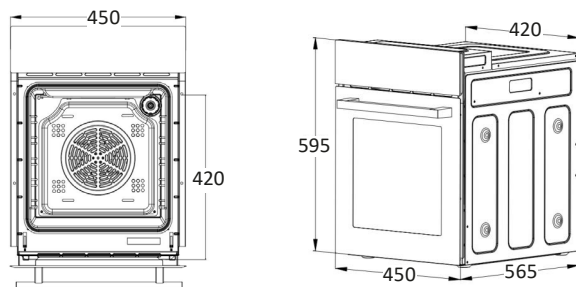

Аксессуарларды орнату

Тұмшапеш жинағындағы керек-жарақтарды қауіпсіз пайдалану үшін олардың бүйірлік құлақшалар арасында дұрыс орналасуын тексеріңіз. Жақсы нәтижеге қол жеткізу үшін бірінші және бесінші құлақшалар арасында торлар мен қаңылтыр табаны орнату ұсынылады. Аксессуарларды суретте көрсетілгендей етіп орнатыңыз: осылайша ыстық ыдыс-аяқтар тұмшапештен шығарылған кезде бетінде қозғалмайды.

Тұмшапештің есігін жаппас бұрын, тор (қаңылтыр таба) есіктің ішкі жағындағы әйнекке тиіп кетпейтініне көз жеткізіңіз.

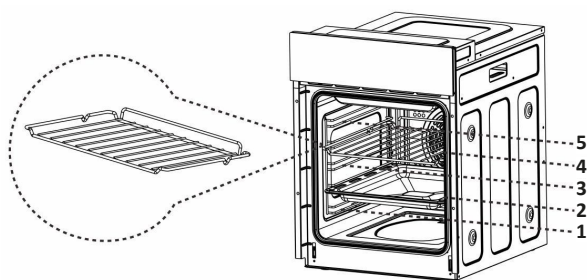

ТҰМШАПЕШТІ ЭЛЕКТР ЖЕЛІСІНЕ ҚОСУ



- Құрылғыны қуат көзіне қосу, сондай-ақ кәбілді ауыстыру тек білікті маманмен жүзеге асырылуы керек.
- Құрылғыны электр желісіне қосу үшін адаптерлерді немесе ұзартқыш сымдарды пайдаланбаңыз, себебі олар қызып кетуі және өртенуі мүмкін.

ҚҰРЫЛҒЫ СХЕМАСЫ

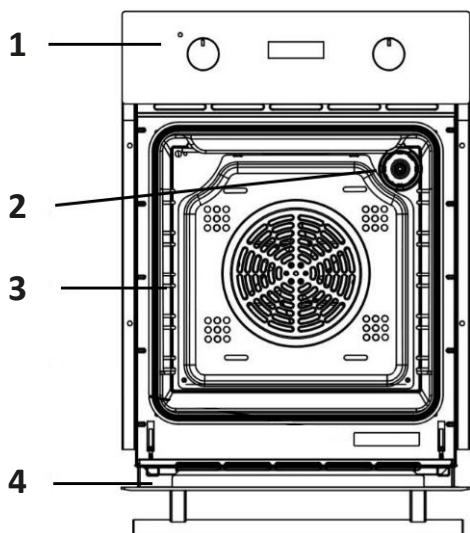





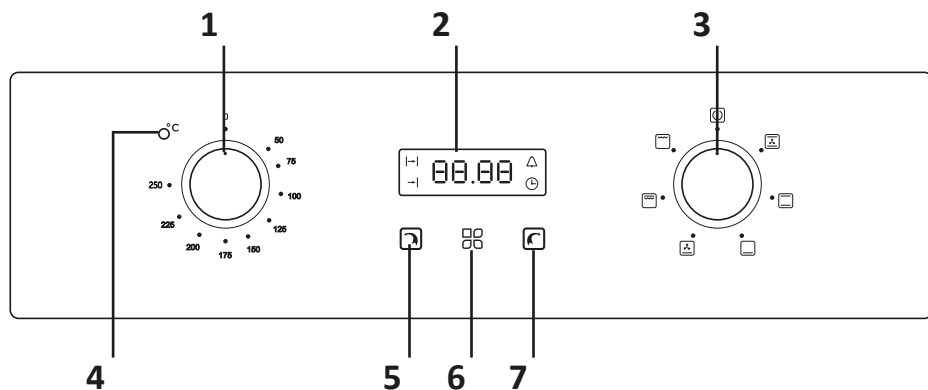

1. Басқару тақтасы.
2. Шам.
3. Алынбалы торлар.
4. Есік.

БАСҚАРУ ТАҚТАСЫ





1. Температура реттегіші.
2. Дисплей.
3. Режим реттегіші.
4. Қыздыру индикаторы.
5. «-» батырмасы.
6. Таймер / Сағат батырмасы.
7. «+» батырмасы.

Таңба	Сипаттама
	<p>Конвекция. Желдеткіш пен жылыту элементтерінің бір уақытта жұмыс істеуі жылудың одан да көп енуін қамтамасыз етеді, сонымен бірге энергияның 30–40% үнемдейді. Ыдыс-аяқтар сыртынан сәл қызарып, іші шырынды болып қалады. Ет, құс және балық пісіруге жарамды.</p>
	<p>Жоғарыдан+төменнен қыздыру. Қыздыру жоғарыдан және төменнен біркелкі жүзеге асырылады.</p>
	<p>Төменнен қыздыру. Тұмшاپештің төменгі жағындағы жасырын қыздыру элементі қуырусыз жылуды қамтамасыз етеді. Пісірме, рагу, піспе нан және пицца сияқты баяу пісірілетін тағамдарға жарамды.</p>
	<p>Желдеткішпен төменнен қыздыру. Төменгі қыздыру элементі мен желдеткіштің бір уақытта жұмыс істеуі. Реттелетін температура диапазоны 50-ден 250 °C-қа дейін.</p>
	<p>Қос гриль. Ішкі және сыртқы жоғарғы қыздыру элементінің бір уақытта жұмыс істеуі. Реттелетін температура диапазоны 50-ден 250 °C-қа дейін.</p>
	<p>Гриль. Тұмшاپештің ішкі қыздыру элементтері жұмыс істейтін қарапайым қуыру үшін қолайлы, бұл жылуды тікелей тағамға бағыттауға мүмкіндік береді. Реттелетін температура диапазоны 50-ден 250 °C-қа дейін.</p>

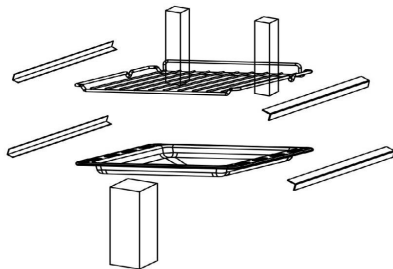

Бірінші қолданар алдында

1. Бірінші қолданар алдында құрылғыны тасымалдау үшін барлық жапсырмаларды, қорғаныш пленканы және бөлшектерді алып тастаңыз.
2. Тұмшапештен барлық керек-жарақтар мен бүйірлік бағыттауыштарды алып тастаңыз.











3. Керек-жарақтар мен бүйірлік бағыттауыштарды сабын ерітіндісімен және жұмсақ шүберекпен мұқият тазалаңыз.
4. Құрылғының ішінде өрт тудыруы мүмкін орауыш материалдардың қалмағанына көз жеткізіңіз.
5. Құрылғының ішкі жағын және есікті дымқыл, жұмсақ шүберекпен сүртіңіз.
6. Жаңа құрылғының иісін кетіру үшін бос тұмшапешті «» режимінде 250 °C температураға дейін 30 минут қыздырыңыз.
7. Құрылғыны бірінші рет пайдаланған кезде бөлменің жеткілікті желдетілуін қамтамасыз етіңіз.
8. Жылыту аяқталғаннан кейін құрылғыны өшіріп, суытыңыз.
9. Құрылғының беттері мен есігін сабынды сумен және жұмсақ шүберекпен тазалаңыз.
10. Құрылғының барлық беттерін құрғатыңыз.
11. Бүйірлік бағыттауыштарды орнатыңыз.

Сағатты орнату







1. Құрылғыны желіге қосқаннан кейін дисплейде «12:00» көрсетіледі, сағат индикаторы жыпылықтай бастайды.
2. «» және «» батырмаларын пайдаланып уақытты орнатыңыз. 5 секундтан кейін дисплейде уақыт көрсетіледі, сағат индикаторы сөнеді.

Еске салу функциясы

1. Дисплейде «» индикаторы жыпылықтай бастағанша «» батырмасын басыңыз.
2. «» және «» батырмаларын пайдаланып еске салу уақытын орнатыңыз. Уақыт диапазоны «0:01–23:59». 5 секундтан кейін параметрлер расталады, дисплейде «» индикаторы жанады.
3. Белгіленген уақытқа жеткенде дыбыстық сигнал естіліп, «» индикаторы жыпылықтай бастайды. Сигналды өшіру үшін «», «» немесе «» батырмасын басыңыз, индикатор сөнеді.
4. 2 минут ішінде әрекет болмаған жағдайда сигнал тоқтатылады.







Пісіру уақытын орнату

Бұл функция тағамды белгіленген уақыт ішінде дайындау үшін қолданылады, содан кейін құрылғы автоматты түрде өшеді. Пісіру уақыты — 0–10 сағат.

1. Дисплейде «|→|» индикаторы жыпылықтай бастағанша «» батырмасын басыңыз.
2. «» және «» батырмаларын пайдаланып, пісіру уақытын орнатыңыз. 5 секундтан кейін баптаулар расталады, «|→|» индикаторы жанады.
3. Пісіру режимін таңдап, температураны орнатыңыз.
4. Белгіленген уақытқа жеткенде құрылғы өшеді, дыбыстық сигнал шығады және «|→|» индикаторы жыпылықтай бастайды. Сигналды өшіру үшін «», «» немесе «» батырмасын басыңыз, индикатор сөнеді.
5. 2 минут ішінде әрекет болмаған жағдайда сигнал тоқтатылады. Тұмшапеш өшірілген кезде дисплей ағымдағы уақытты көрсетеді.







Пісіру біту уақытын орнату

Бұл функция пісіру біту уақытының аяқталу уақытын орнату үшін қолданылады, белгіленген уақытқа жеткенде құрылғы автоматты түрде өшеді. Аяқталу уақыты: аяқталу уақыты ≤ ағымдағы уақыт + 10 сағат, бірақ аяқталудың максималды уақыты 24 сағаттан аспауы керек.

1. Дисплейде «→|» индикаторы жыпылықтай бастағанша «» батырмасын басыңыз.
2. «» және «» батырмаларын пайдаланып, пісіру уақытын орнатыңыз. 5 секундтан кейін баптаулар расталады, «→|» индикаторы жанады.
3. Пісіру режимін таңдап, температураны орнатыңыз.
4. Белгіленген уақытқа жеткенде құрылғы өшеді, дыбыстық сигнал шығады және «→|» индикаторы жыпылықтай бастайды. Сигналды өшіру үшін «», «» немесе «» батырмасын басыңыз, индикатор сөнеді.
5. 2 минут ішінде әрекет болмаған жағдайда сигнал тоқтатылады. Тұмшапеш өшірілген кезде дисплей ағымдағы уақытты көрсетеді.





Автоматты пісіру

Бұл функция тағамды белгіленген уақытта белгіленген мерзімде дайындау үшін қолданылады. Аяқталу уақыты = ағымдағы уақыт + пісіру уақыты.

1. Дисплейде «|→|» индикаторы жыпылықтай бастағанша «» батырмасын басыңыз.
2. «» және «» батырмаларын қолданып пісіру уақытын орнатыңыз, «|→|» индикаторы жанады.
3. Дисплейде «→|» индикаторы жыпылықтай бастағанша «» батырмасын басыңыз.
4. «» және «» батырмаларын қолданып пісірудің аяқталу уақытын орнатыңыз, «→|» индикаторы жанады.
5. Пісіру режимін таңдап, температураны орнатыңыз.
6. Құрылғы белгіленген уақытта автоматты түрде жұмыс істей бастайды.
7. Пісіру аяқталғаннан кейін құрылғы өшеді, дыбыстық сигнал шығады және «|→|» және «→|» индикаторлары жанады. Сигналды өшіру үшін «», «» немесе «» батырмасын басыңыз, шамдар сөнеді. 2 минут ішінде әрекет болмаған жағдайда сигнал тоқтатылады.
8. Реттегіштерді ең төменгі күйге бұру арқылы құрылғыны өшіріңіз.

Құлыптау

Құрылғы балалардың кездейсоқ қосылуын немесе баптауларын байқаусызда өзгертуін болдырмау үшін балаларды құлыптау функциясымен жабдықталған. Құлыптау іске қосылған кезде барлық батырмалар белсенді емес.

- Панельді құлыптау үшін «» және «» батырмаларын 3 секунд басып тұрыңыз, дисплейде «LO» шамы жанады.
- Панельдің құлпын ашу үшін «» және «» батырмаларын 3 секунд басып тұрыңыз, дисплейде «LO» шамы сөнеді.









Пісіру бойынша ұсыныстар

- Пісіру алдында тұмшاپештің камерасынан қажет емес керек-жарақтарды алып тастаңыз.
- Тұмшاپешке тағамдарды салмас бұрын алдын ала қыздыру ұсынылады.
- Температураны жоғарылату арқылы тағамды пісіру уақытын қысқартуға тырыспаңыз, себебі тағам сыртынан қуырылуы мүмкін, бірақ ішінде пісірілмейді.
- Пісіргеннен кейін ішкі әйнекте артық конденсацияның пайда болуын болдырмау үшін ыстық тағамдарды тұмшاپеште ұзақ уақыт қалдыруға болмайды.
- Етті пісіру кезінде ет термометрін қолдану ұсынылады (жеткізілім пакетіне кірмейді).
- Қажет болса, өнімдерді алюминий фольгамен жабуға болады.
- Торттың дайындығын тексеру үшін оған тіс тазалағышты пісіру аяқталғанға дейін шамамен 10 минут бұрын салыңыз. Егер тіс тазалағышта қамырдың іздері болмаса, онда торт дайын.
- Біркелкі емес қызару жағдайында температураны 10 °C дейін төмендетіңіз. Жоғарғы және төменгі қыздыру режимін қолданыңыз.
- Қараңғы күңгірт жабыны бар жеңіл пісірме табақтарды пайдаланыңыз.
- Мұздатылған тағамдарды ашық ыдысқа салу ұсынылады. Еріту кезінде өнімдерден бүкіл қаптаманы алып тастау керек. Өнімдерді біркелкі еріту үшін бір қабатқа жайыңыз.
- Етті жібіту кезінде сөрені екінші деңгейде, ал қаңылтыр табаны бірінші деңгейде пайдалану ұсынылады. Осылайша, мұздатылған тағамнан алынған сұйықтық пісіру парағына ағып кетеді.

Энергияны үнемдеу бойынша ұсыныстар

- Құрылғы жұмыс істеп тұрған кезде тұмшاپештің есігі жабық болуы керек.
- Пісіру кезінде тұмшاپештің есігін жиі ашпаңыз, себебі бұл камерадан жылу шығарады.
- Егер ол пайдаланылмаса, құрылғыны өшіріңіз.
- Тұмшاپештің ішкі бетін таза ұстаңыз.
- Құрылғының эмаліне зақым келтірмеу үшін камераның түбін алюминий фольгамен жаппаңыз, табалар мен науаларды тұмшاپештің түбіне қоймаңыз.
- Тұмшاپеште пластикалық өнімдерді пайдаланбаңыз.
- Жұмыс кезінде тұмшاپеш қатты қызады, ыстыққа төзімді қолғаптарды қолданыңыз.

Пісіру режимдерінің кестесі

Табақ	Салмағы, кг	Деңгей	Режим	Температура, °С	Пісіру уақыты, мин.	Ыдыс-аяқ
Бисквит	0,5	3		200	10–15	Қаңылтыр таба
Сэндвич	0,2	3		180	10–18	Топ
Орама	0,2	3		180	10–18	Қаңылтыр таба
Кішкентай бәліш	0,3-0,4	3		185	20–25	Қаңылтыр таба
Торт	0,5	3		175	30–35	Топ
Пицца	0,35	3		200	10	Қаңылтыр таба
Алма бәліші	1,2	3		185	50–60	Топ
Тосттар	9 дана	5		240	1–2	Топ
Гамбургер	1	5		240	10–20	Қаңылтыр таба

Тор

Гриль қуыру, ыдыс-аяқ пен бәліш пісіру пішіндерін орнату үшін.

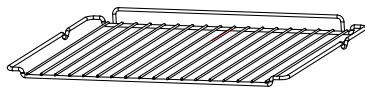

Әмбебап қаңылтыр табасы

Көбірек тамақ дайындау үшін: пісіру, мұзда-тылған тағамдар және т.б., сондай-ақ грильді қолданған кезде май/шырын үшін.

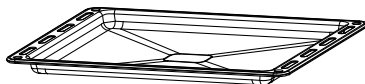

Бүйірлік тірек торлары

Үлкен тағамдарды дайындау үшін немесе торды тазалау үшін оны алып тастауға болады.

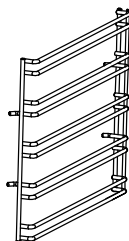

ТАЗАЛАУ ЖӘНЕ ҚЫЗМЕТ КӨРСЕТУ

Құрылғының пісірілген тағаммен тікелей байланыста болатын бөліктерін үнемі тазалаңыз.

- Құрылғыны тазалау және қызмет көрсету алдында оны қуат көзінен ажыратыңыз.
- Барлық реттегіштерді өшірулі күйге қойыңыз.
- Құрылғының ішкі жағы суығанша күтіңіз.
- Құрылғының беттерін дымқыл шүберекпен, жұмсақ щеткамен немесе губкамен тазалаңыз, содан кейін құрғатыңыз. Қатты ластанған кезде ыстық су мен жуғыш затты қолданыңыз.
- Тұмшапештің есігінің әйнегін тазалау үшін қатты металл губкалар мен қырғыштарды пайдаланбаңыз, олар бетті сызып, әйнекті одан әрі зақымдауы мүмкін.
- Құрамында қышқыл бар заттардың (лимон шырыны, сірке суы және т.б.) тот баспайтын болаттан жасалған бөлшектерге түсуіне жол бермеңіз.
- Құрылғыны тазалау үшін жоғары қысымды тазартқышты пайдаланбаңыз. Қаңылтыр табаны жуғыш заттың әлсіз ерітіндісінде жууға болады.
- Құрылғыны тазалау үшін бүріккіш тазалағыштарды пайдаланбаңыз.

НАЗАР АУДАРЫҢЫЗ!

Құрылғыны тазалау кезінде абразивті құралдарды қолданбаңыз.

Алынбалы есік оңай және жылдам қызмет көрсету үшін тұмшاپештің ішкі жағына толық қол жеткізуге мүмкіндік береді.

1. Тұмшاپештің есігін толығымен ашыңыз.
2. Есік ілмектерінде орналасқан құлыптау тұтқаларын артқа еңкейтеңіз.
3. Тұмшاپештің есігін шамамен 15° жабыңыз, содан кейін есікті көтеріп, баяу алыңыз.

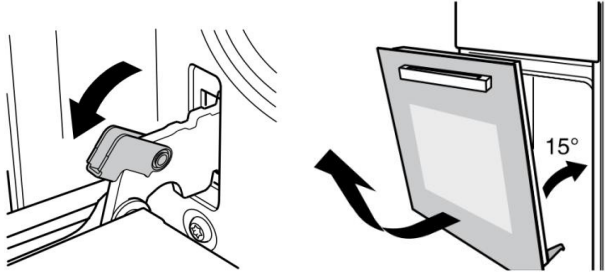

4. Тазалағаннан кейін есікті орнату үшін жоғарыдағы әрекеттерді кері тәртіпте орындаңыз.

Ескерту: жуғыш затты қолданғаннан кейін, жуғыш заттың қалдықтарын кетіру үшін тұмшاپештің максималды температурада 15–20 минутқа қосыңыз.

Бүйірлік торларды алу

Тұмшاپештің бүйір қабырғаларын тазарту үшін бүйірлік торларды алыңыз.

- Керек-жарақтарды тұмшاپештің камерасынан алыңыз (мысалы, гриль немесе пісіру парағы).
- 1-суретте көрсетілгендей тор ілгегін аздап басыңыз.
- Торды ішке қарай шамамен 90° бұраңыз (2-сурет).
- Үстіңгі жағын алып тастап, торды абайлап алыңыз 3-сурет.
- Тазалағаннан кейін торды орнату үшін жоғарыдағы қадамдарды кері ретпен орындаңыз.

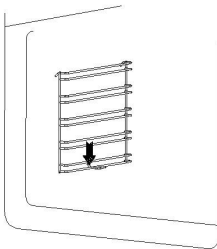

1-сурет

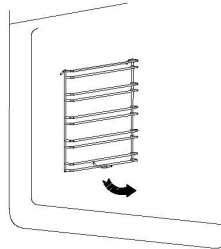

2-сурет

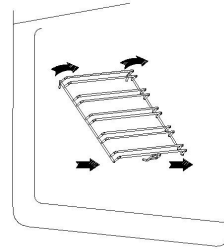

3-сурет

Шамды ауыстыру

1. Құрылғының ашасын қуат көзінен шығару арқылы қуатты өшіріңіз.
2. Шамның шыны қорғанысын сағат тіліне қарсы бұрап, шамды сол түрдегі жаңасына ауыстырыңыз.
3. Шамның қорғанысын сағат тілімен бұраңыз.

Ескерту: 25 Вт, 220 В сипаттамалары бар шамдарды қолданыңыз.

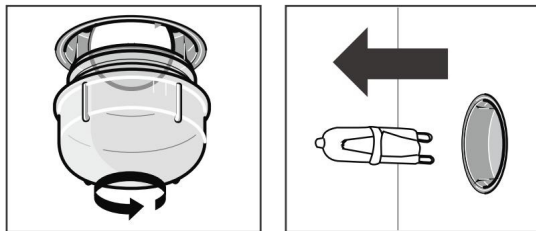

ЫҚТИМАЛ МӘСЕЛЕЛЕР ЖӘНЕ ОЛАРДЫҢ ШЕШІМІ

Мәселе	Ықтимал шешім
Құрылғы жұмыс істемейді	Сақтандырғыш қорабындағы қосқышты тексеріңіз
Реттегіштер әрең айналады	Реттегіштерді жұмсақ шүберекпен тазалаңыз
Шу пайда болады және пісіру аяқталғаннан кейін ауа ағыны пайда болады	Желдеткіш камерада жоғары ылғалдылықтың пайда болуын болдырмау және тұмшاپешті салқындату үшін жұмысын жалғастырады. Желдеткіш автоматты түрде өшеді
Рецептте көрсетілген уақытқа тамақ дайындауға уақыт болмады	Белгіленген пісіру температурасын және дайындалған тағамның көлемін тексеріңіз
Біркелкі емес қуыру	Температура тым жоғары, ыдыс-аяқты орналастырудың дұрыс емес деңгейі немесе ыдыс-аяқтың дұрыс емес түрі таңдалады
Тұмшاپешті жарықтандыру жұмыс істемейді	Шамды ауыстырыңыз

ТЕХНИКАЛЫҚ СИПАТТАМАЛАРЫ

- Үлгісі: 1YLO45BB, 1YLO45DW, 1YLO45DS.
- Сауда белгісі: DEXP.
- Қуат параметрлері: 220–240 В ~ 50 Гц.
- Қуаты: 2,0 кВт.
- Электр тогының соғуынан қорғау класы: I.
- Қуат сымын бекіту түрі: Y.
- Жұмыс камерасының көлемі: 50 л.
- Құрылғының өлшемі: 450 × 565 × 595 мм.
- Максималды температура: 250 °С.
- Қолдану саласы: тұрмыстық.

ЖИНАҚТАЛЫМ

- Тұмшапеш.
- Тор.
- Қаңылтыр таба.
- Бұрандалар (2 дана).
- Пайдалану бойынша нұсқаулық.

ЭНЕРГИЯ ТИІМДІЛІГІ ТУРАЛЫ АҚПАРАТ

Энергетическая эффективность
духового шкафа
Пешті шақартын
энергетикалық тиімділігі

DEXP Модель/Үлгісі
1YLO45DS

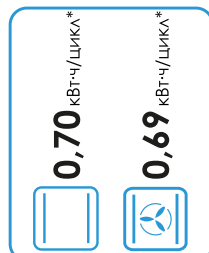

*кВт·с/цикл

Энергетическая эффективность
духового шкафа
Пешті шақартын
энергетикалық тиімділігі

DEXP Модель/Үлгісі
1YLO45DW

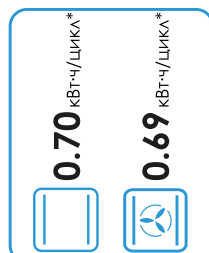

*кВт·с/цикл

Энергетическая эффективность
духового шкафа
Қуығыш пештің
энергетикалық тиімділігі

DEXP Модель/Үлгісі
1YLO45BB

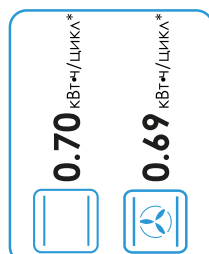

*кВт·с/цикл

МОНТАЖДАУ, САҚТАУ, ТАСЫМАЛДАУ (ТАСУ), ӨТКІЗУ ЖӘНЕ КӘДЕГЕ ЖАРАТУ ЕРЕЖЕЛЕРІ МЕН ШАРТТАРЫ

- Құрылғыны орнату ережелері мен шарттары осы нұсқаулықта «Орнату» бөлімінде сипатталған.
- Құрылғыны сақтау дайындаушы мен тұтынушының жылытылатын үй-жайларында ауа температурасы 5 °С-тан 40 °С-қа дейін және ауаның салыстырмалы ылғалдылығы 80%-дан аспайтын орауышта жүргізілуі тиіс. Үй-жайларда жемірілуді тудыратын жегі қоспалар (қышқылдар, сілтілер буы) болмауы тиіс.
- Құрылғыны дұрыс тасымалдауды қамтамасыз ету үшін келесі талаптарды сақтау қажет:
 - егер бар болса, құрылғыдан барлық ішкі керек-жарақтарды алып тастаңыз және оларды бөлек ораңыз;
 - құрылғының жұмыс қабілеттілігін және сыртқы түрін сақтау үшін оның дұрыс оралғанына көз жеткізіңіз (үлкен көлемді техниканы сыни жерлерде гофрленген қатырма төсемдері бар полиэтилен немесе көпіршікті пленкаға орау керек);
 - көлік құралының айналасында қозғалу мүмкіндігін болдырмау үшін құрылғыны белдіктермен мықтап бекітіңіз;
 - сыртқы ортаның әсерін толығымен жою үшін тек жабық көлікті пайдаланыңыз;
 - тиеу-түсіру жұмыстарын орындау кезінде қаптаманы өте мұқият өңдеуді қамтамасыз етіңіз.
- Құрылғы мұқият өңдеуді қажет етеді, оны шаң, кір, соққы, ылғал, от және т. б. әсерінен қорғайды.
- Құрылғыны өткізу жергілікті заңнамаға сәйкес жүргізілуі тиіс.
- Өнімнің қызмет ету мерзімі аяқталғаннан кейін оны қарапайым тұрмыстық қоқыспен бірге тастауға болмайды. Оның орнына, ол федералды немесе жергілікті заңдарға сәйкес кейіннен қайта өңдеу және жою үшін электр және электронды жабдықтарды тиісті қабылдау пунктіне кәдеге жаратуға тапсырылады. Осы өнімді дұрыс кәдеге жаратуды қамтамасыз ете отырып, сіз табиғи ресурстарды үнемдеуге көмектесесіз және дұрыс емделмеген жағдайда қоршаған ортаға және адамдардың денсаулығына зиян келтірмеуге көмектесесіз. Бұл өнімді қабылдау және кәдеге жарату орындары туралы толығырақ ақпаратты жергілікті муниципалды органдардан немесе тұрмыстық қоқыстарды шығаратын кәсіпорыннан алуға болады.
- Егер құрылғының ақаулығы анықталса, дереу уәкілетті қызмет көрсету орталығына хабарласыңыз немесе құрылғыны тастаңыз.

ҚОСЫМША АҚПАРАТ

Өндіруші: Чжуншань Юлун Китчен Эпплайнсис Ко. Лтд.
В, Е ғим. және F ғим. 3 бөлігі, №103, Саньсинь тас жолы, Саньцзяо, Чжуншань,
Гуандун пров., Қытай.

Қытайда жасалған.

Импорттаушы / Қазақстан Республикасында талаптар қабылдайтын заңды тұлға: «DNS QAZAQSTAN (ДНС КАЗАХСТАН)» ЖШС, Астана қ., Сарыарқа ауданы, Сарыарқа даңғ., 12 ғим., Қазақстан Республикасы.
Электронды пошта мекен-жайы: info@dns-shop.kz

Тауар КО ТР (ЕАЭО) талаптарына сәйкес келеді.

Өнімнің сыртқы түрі және оның сипаттамалары ескертусіз өзгертілуі мүмкін.

Құрылғының жинақталымы ескертусіз өзгеруі мүмкін.



Өндіріс күні пайдаланушы нұсқаулығының орыс тіліндегі нұсқасында көрсетілген. V.6

SN/IMEI: _____

Кепілдікке қойылған күні: _____

Өндіруші бүкіл кепілдік мерзімі ішінде құрылғының үздіксіз жұмыс істейтініне, сондай-ақ материалдар мен құрастырымда ақаулар болмайтынына кепілдік береді. Кепілдік мерзімі бұйым сатып алынған сәттен бастап есептеледі және жаңа өнімдерге ғана қолданылады.

Кепілдікті қызмет көрсету бұйым пайдаланушы нұсқаулығына сәйкес пайдаланылған жағдайда, кепілдік мерзімі ішінде тұтынушының кінәсіз істен шыққан элементтерді тегін жөндеуді немесе ауыстыруды қамтиды. Элементтерді жөндеу немесе ауыстыру уәкілетті сервис орталықтарының аумағында жүргізіледі.

Кепілдік мерзімі: 12 ай.

Пайдалану мерзімі: 120 ай.

Сервистік орталықтардың өзекті тізімі келесі мекенжай бойынша:

<https://www.dns-shop.kz/service-center/>

Кепілдік міндеттемелер және тегін сервистік қызмет көрсету, егер оларды ауыстыру бұйымды бөлшектеуге байланысты болмаса, тауардың жиынтықтылығына кіретін, төменде аталған керек-жарақтарға қолданылмайды:

- ҚБП (қашықтықтан басқару пульті) үшін қуат элементтері (батареялары).
- Жалғағыш кәбілдер, антенналар және оларға арналған ауыстырғыштар, құлаққаптар, микрофондар, «HANDS-FREE» құрылғылары; жиынтықта жеткізілетін әртүрлі типтегі ақпарат тасығыштар, бағдарламалық жасақтама (БЖ) және драйверлер (бұйымның қатқыл магниттік дискілеріндегі жинақтағышқа алдын ала орнатылған БЖ қоса алғанда, бірақ онымен шектелмей), сыртқы енгізу-шығару құрылғылары және манипуляторлар.
- Қаптамалар, сөмкелер, белдіктер, тасымалдауға арналған баулар, монтаждық құрылғылар, құралдар, бұйымға қоса берілетін құжаттама.
- Табиғи тозуға ұшырайтын шығын материалдары мен бөлшектер.



Өндіруші келесі жағдайларда кепілдік міндеттемелерге ие болмайды:

- Кепілдік мерзімі аяқталды.
- Егер жеке (тұрмыстық, отбасылық) қажеттіліктерге арналған бұйым кәсіпкерлік қызметті жүзеге асыру үшін, сондай-ақ оның тікелей міндетіне сәйкес келмейтін басқа мақсаттарда пайдаланылған болса.
- Өндіруші бұйымды пайдалану кезінде пайдаланушы нұсқаулығының талаптарын бұзу, бұйымды орнату және оған қызмет көрсету жөніндегі ұсынымдарды, қосу ережелерін (бұйымның өзіне де, онымен байланысты бұйымдарға да сәйкес келмейтін желілік кернеудің әсері нәтижесінде туындаған қысқа тұйықталулар), бұйымды сақтау және тасымалдау кезінде өнім иесі және/немесе үшінші тұлғалар шектен ықтимал материалдық, моральдық және өзге де зиян үшін жауапты болмайды.
- Механикалық зақымданудың барлық жағдайлары: өнімді пайдалану кезінде алынған сызаттар, жарықтар, деформациялар, соққы іздері, майысулар, кептелістер және т.б.
- Түрлендірулерді, рұқсат етілмеген жөндеулерді осындай жұмыстарды жүргізуге уәкілетті емес адамдар жүргізген жағдайлар. Егер ақаулық конструкцияны немесе бұйымның сұлбасын өзгерту, Өндіруші қарастырмаған сыртқы құрылғыларды қосу, Қазақстан Республикасының заңнамасына сай сәйкестік сертификаты жоқ құрылғыны пайдалану салдарынан туындаған болса.
- Егер бұйымның ақауы еңсерілмейтін күштің әсерінен (табиғи элементтер, өрт, су тасқыны, жер сілкінісі, тұрмыстық факторлар және Өндірушіге тәуелді емес басқа жағдайлар) немесе Өндіруші болжай алмаған үшінші тұлғалардың әрекеттерінен туындаса.
- Бұйымның толық немесе ішінара істен шығуына алып келген бұйымның ішіне бөгде заттардың, өзге денелердің, заттектердің, сұйықтықтардың, жәндіктердің немесе жануарлардың түсуінен, агрессивті ортаның әсерінен, жоғары ылғалдылықтан, жоғары температуралардан туындаған ақау.
- Бұйымды сәйкестендіру (сериялық нөмірі) жоқ немесе сәйкес келмейді. Егер зақымданулар (кемшіліктер) зиянды бағдарламалық қамтаманың; БЖ ұсынушысының осы қызметті ұсынбауына байланысты мүмкіндігінсіз бұйымның бағдарламалық ресурстарына қолжетімділіктің болмауына әкеп соққан құпиясөздерді (кодтарды) оларды жинау/қалпына келтіру мүмкіндігінсіз орнату, ауыстыру немесе жою әсерінен туындаса.
- Егер жұмыстың ақаулықтары қуат беруші, кәбілдік, телекоммуникациялық желілердің, радиосигнал қуатының стандарттарға немесе техникалық регламенттеріне сәйкес келмеуінен, оның ішінде бедер ерекшеліктерінен және басқа да осыған ұқсас сыртқы факторлардан, бұйымның желі әрекет ететін шекарада немесе аймақтан тыс жерде пайдаланылуынан туындаған болса.
- Егер зақымданулар стандартты емес (түпнұсқалық емес) және/немесе сапасыз (зақымданған) шығыс материалдарын, керек-жарақтарды, қосалқы бөлшектерді, қуат беру элементтерін, әртүрлі үлгідегі ақпарат тасымалдағыштарды (CD, DVD дискілерді, жад карталарын, SIM карталарын, картридждерді қоса алғанда) пайдаланудан туындаса.
- Егер кемшіліктер үйлесімсіз контентті (әуендерді, графиканы, бейне және басқа файлдарды, Java қосымшаларын және оларға ұқсас бағдарламаларды) алуға, орнатуға және пайдалануға байланысты туындаған болса.
- Осы бұйыммен жанасып жұмыс істейтін басқа жабдыққа келтірілген залалға.



