

Пайдалану бойынша нұсқаулық

Электр тұмшапеші
1YLO45CB

DEXP

ҚҰРЫЛҒЫ МАҚСАТЫ	4
САҚТЫҚ ШАРАЛАРЫ	4
ҚҰРЫЛҒЫ СХЕМАСЫ	6
БАСҚАРУ ТАҚТАСЫ	6
Режимдердің сипаттамасы	7
АКСЕССУАРЛАР	8
ОРНАТУ	9
Орнату тесігінің өлшемдері	9
Тұмшашапешті бекіту	10
Аксессуарларды орнату.....	10
ЭЛЕКТР ЖЕЛІСІНЕ ҚОСЫЛУ	11
ПАЙДАЛАНУШЫ НҰСҚАУЛЫҒЫ	11
Бірінші қолданар алдында.....	11
Функциялар.....	12
Пісіру бойынша ұсыныстар	14
Энергияны үнемдеу бойынша ұсыныстар	14
Пісіру режимдерінің кестесі.....	15
ТАЗАЛАУ ЖӘНЕ ҚЫЗМЕТ КӨРСЕТУ	15
Есікті алу	16
Бүйірлік торларды алу	16
Телескопиялық бағыттағыштарды алу.....	17
Телескопиялық бағыттағыштарды орнату	17
Шамды ауыстыру.....	17
ЫҚТИМАЛ МӘСЕЛЕЛЕР ЖӘНЕ ОЛАРДЫҢ ШЕШІМІ	18
ҚАТЕ КОДТАРЫ	18
ТЕХНИКАЛЫҚ СИПАТТАМАЛАРЫ	19
ЖИНАҚТАЛЫМ	19
ЭНЕРГИЯ ТИІМДІЛІГІ ТУРАЛЫ АҚПАРАТ	20
МОНТАЖДАУ, САҚТАУ, ТАСЫМАЛДАУ (ТАСУ), ӨТКІЗУ ЖӘНЕ КӘДЕГЕ ЖАРАТУ ЕРЕЖЕЛЕРІ МЕН ШАРТТАРЫ	21
ҚОСЫМША АҚПАРАТ	22

Құрметті сатып алушы!

Біздің өнімдерді таңдағаныңыз үшін рахмет.

Біз сізге жоғары сапа, функционалдылық және дизайн талаптарына сәйкес әзірленген және жасалған бұйымдар мен құрылғыларды ұсынуға қуаныштымыз. Пайдалануды бастамас бұрын, сіздің қауіпсіздігіңізге қатысты маңызды ақпаратты, сондай-ақ өнімді дұрыс пайдалану және күту бойынша ұсыныстарды қамтитын осы нұсқаулықты мұқият оқып шығыңыз. Осы нұсқаулықтың сақталуына назар аударыңыз және оны өнімді одан әрі пайдалану кезінде анықтамалық материал ретінде пайдаланыңыз.

ҚҰРЫЛҒЫ МАҚСАТЫ

Тұмшапеш дайын тағамдар мен тамақты дайындауға, сондай-ақ жылытуға арналған.

САҚТЫҚ ШАРАЛАРЫ

- Құрылғы үй-жайдан тыс пайдалануға арналмаған.
- Құрылғыны тек осы нұсқаулықта сипатталған тәртіпке сәйкес орнатыңыз.
- Бұл құрылғы электромагниттік қауіпсіздіктің барлық стандарттарына сәйкес келеді. Дегенмен, егер сіз кардиостимуляторды немесе басқа электрлік импланттарды (инсулин помпасы және т.б.) қолдансаңыз, емдеуші дәрігеріңізбен қосымша кеңесіңіз.
- Магниттелген заттарды (жад карталары, банк карталары) немесе электрондық құрылғыларды (ноутбуктер, смартфондар, планшеттер және т.б.) құрылғының жанына қоймаңыз, себебі олар шамадан тыс электромагниттік әсерге ұшыруы мүмкін.
- Бұл құрылғы сыртқы таймер немесе қашықтан басқару жүйесі арқылы басқаруға арналмаған.
- Құрылғыны дымқыл қолмен ұстамаңыз және құрылғыны ылғалдылығы жоғары бөлмелерде қолданбаңыз. Сондай-ақ, құрғақ аяқ киім киместен құрылғыны ұстамаңыз.
- Желілік сымды ұстап тұрып, құрылғыны тартпаңыз немесе жылжитпаңыз. Сымды абайлап ұстаңыз. Сымның есіктермен қысылмағанына және өткір жиектерге немесе бұрыштарға тиіп кетпейтініне көз жеткізіңіз. Сымды ыстық беттерден алыс ұстаңыз.
- Ашаның розеткаға мықтап салынғанына көз жеткізіңіз.
- Тұмшапештің саңылауына ешқандай заттарды салмаңыз.
- Құрылғыны электр желісіне қоспас бұрын, розетканың қуат параметрлері құрылғының сипаттамаларына сәйкес келетініне көз жеткізіңіз.
- Құрылғыны розетканың төменгі жағына қосыңыз.
- Құрылғыны бірнеше электр құрылғылары бар бір розеткаға қоспаңыз.
- Жұмыс істейтін құрылғы балалардың кіру аймағынан тыс болуы керек.
- Бөлмені жылыту үшін құрылғыны пайдаланбаңыз. Артық қысымның салдарынан жарылып кетпес үшін пісіру үшін герметикалық ыдыстарды пайдаланбаңыз.

- Құрылғының ішіне жанғыш материалдарды немесе сұйықтықтарды, сондай-ақ пластик сияқты ыстыққа төзімді ыдыстарды қоймаңыз.
- Саусақтарыңызды қысып алмау үшін есікті жапқанда абай болыңыз.
- Құрылғыны қараусыз қалдырмаңыз, әсіресе егер сіз майды немесе сұйық майды қолданып тамақ дайындап жатсаңыз. Пісірілген тағамды шамадан тыс қыздыру түтінге және/немесе тұтануға әкелуі мүмкін. Тұтану жағдайында суды сөндіру үшін пайдаланбаңыз. Электр қуатын өшіріп, отты тығыз шүберекпен жабыңыз.
- Жұмыс камерасынан ыстық керек-жарақтарды немесе ыдыстарды алу үшін қолғаптарды немесе ыстыққа төзімді қолғаптарды пайдаланыңыз. Ыдыс-аяқ пен керек-жарақтарды тұмшапештің есігіне қоймаңыз, оған отырмаңыз немесе отырмаңыз.
- Жұмыс кезінде құрылғы бетінің кейбір бөліктері қатты қызады. Құрылғымен жұмыс істегенде киіміңіз, шашыңыз немесе денеңіздің ашық бөліктері ыстық беттерге тиіп кетпейтініне көз жеткізіңіз. Құрылғының есігін абайлап ашыңыз, себебі жұмыс камерасынан шыққан ыстық бу күйіп қалуы мүмкін.
- Құрылғы жұмыс істеп тұрған кезде есік жабық болуы керек. Оның және құрылғының арасында ешқандай зат қалмағанына көз жеткізіңіз.
- Құрылғының эмаліне зақым келтірмеу үшін тұмшапеште қант мөлшері жоғары тағам қалдықтарын (мысалы, джем) қалдырмаңыз.
- Пісіру кезінде тұмшапештің түбін алюминий немесе қалайы фольгамен жаппаңыз, табалар мен науаларды тұмшапештің түбіне қоймаңыз.
- Ыстық жұмыс камерасына су құюға тыйым салынады. Бұл ыстық будың пайда болуына әкелуі мүмкін. Температураның өзгеруі нәтижесінде жұмыс камерасының жабыны зақымдалуы мүмкін.
- Құрылғыны есікті ашық қалдырмаңыз. Құрылғының есігі сәл ашық болса да, уақыт өте келе көрші жиһаздың қасбеттеріне зақым келтіруі мүмкін. Сонымен қатар, құрылғы жұмыс істеп тұрған кезде есікті жиі ашу ұсынылмайды.
- Шамды жылжыту, тазалау, жөндеу және ауыстыру алдында құрылғыны розеткадан ажыратыңыз.
- Құрылғыны электр розеткасынан ажыратқанда, әрқашан сымды емес, ашаны тартыңыз. Ашаны тек құрғақ қолмен ұстаңыз.
- Құрылғы балалар мен физикалық, сенсорлық немесе ақыл-ой қабілеті шектеулі адамдар үшін, олардың қауіпсіздігіне жауапты басқа адамдар бақылайтын жағдайларды қоспағанда, пайдалануға арналмаған. Балаларға құрылғымен ойнауға рұқсат бермеңіз.
- Құрылғының бөліктерін өзіңіз жөндеуге, баптауға немесе ауыстыруға тырыспаңыз. Ақаулар, желілік сым, аша немесе құрылғы зақымдалған жағдайда құрылғыны пайдаланбаңыз. Құрылғыны дереу ажыратыңыз және уәкілетті қызмет көрсету орталығына хабарласыңыз. Ықтимал ақаулардың мысалдары:
 - Құрылғыны, ашаны және/немесе қуат сымын шамадан тыс қыздыру.
 - Қуат сымына тиген кезде құрылғыны желіден ажырату.
 - Түтіннің және/немесе жану иісінің пайда болуы.
 - Қалыпты емес шу.

ҚҰРЫЛҒЫ СХЕМАСЫ

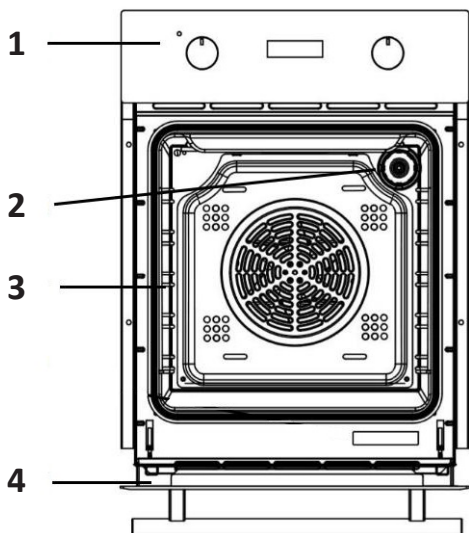





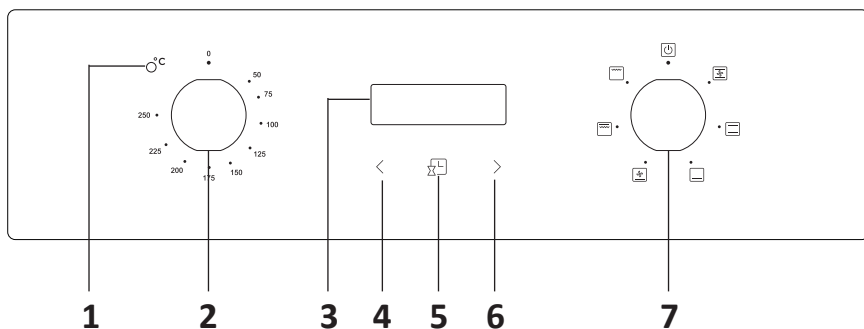

1. Басқару тақтасы.
2. Шам.
3. Алынбалы торлар.
4. Есік.

БАСҚАРУ ТАҚТАСЫ



1. Қыздыру индикаторы.
2. Температура реттегіші.
3. Дисплей.
4. «-» батырмасы.
5. Таймер / Сағат батырмасы.
6. «+» батырмасы.
7. Режим реттегіші.

Таңба	Сипаттама
	<p>Желдеткішпен конвекция. Желдеткіш пен жылыту элементтерінің бір уақытта жұмыс істеуі жылудың одан да көп енуін қамтамасыз етеді, сонымен бірге энергияның 30–40% үнемдейді. Ыдыс-аяқтар сыртынан сәл қызарып, іші шырынды болып қалады. Ет, құс және балық пісіруге жарамды.</p>
	<p>Жоғарыдан+төменнен қыздыру. Қыздыру жоғарыдан және төменнен біркелкі жүзеге асырылады.</p>
	<p>Төменнен қыздыру. Тұмшапештің төменгі жағындағы жасырын қыздыру элементі қуырусыз жылуды қамтамасыз етеді. Пісірме, рагу, піспе нан және пицца сияқты баяу пісірілетін тағамдарға жарамды.</p>
	<p>Желдеткішпен төменнен қыздыру. Төменгі қыздыру элементі мен желдеткіштің бір уақытта жұмыс істеуі. Реттелетін температура диапазоны 50-ден 250 °C-қа дейін.</p>
	<p>Қос гриль. Ішкі және сыртқы жоғарғы қыздыру элементтерінің бір мезгілде жұмыс істеуі. Реттелетін температура диапазоны 50-ден 250 °C-қа дейін.</p>
	<p>Гриль. Тұмшапештің ішкі қыздыру элементтері жұмыс істейтін қарапайым қуыру үшін қолайлы, бұл жылуды тікелей тағамға бағыттауға мүмкіндік береді. Реттелетін температура диапазоны 50-ден 250 °C-қа дейін.</p>

АКСЕССУАРЛАР

Тек түпнұсқа аксессуарларды қолданыңыз.

<p>Тор</p>		<p>Гриль қуыру, ыдыс-аяқ пен пісіру пішіндерін орнату үшін.</p>
<p>Әмбебап қаңылтыр табасы</p>		<p>Пісіруге, мұздатылған тағамдарға және т. б., сондай-ақ грильді қолданған кезде май/шырын жинауға арналған</p>
<p>Телескопиялық бағыттағыштар</p>		<p>Тор мен қаңылтыр табаны ыңғайлы және тегіс жылжыту үшін.</p>
<p>Бүйірлік тірек торлары</p>		<p>Үлкен тағамдарды дайындау үшін немесе торды тазалау үшін оны алып тастауға болады</p>

- Орнату үшін кем дегенде 2 адам қажет. Тұмшапештің металл бөліктеріне зақым келтірмеу үшін қолғап киіңіз.
- Құрылғының дұрыс жұмыс істеуі үшін тұмшапешпен жұптастырылған ас үй жиынтығының панельдері ыстыққа төзімді материалдан жасалуы керек, ал шпоннан жасалған ас үй жиынтығының бөліктерінің желімі кем дегенде 120 °С температураға төтеп бере алады. Әйтпесе, пластикалық бөлшектер мен желім еріп, гарнитураны зақымдайды.
- Деформацияланбау үшін тұмшапешті жалған панельдердің артына қоймаңыз.
- Құрылғыны ас үй жиынтығына салған кезде барлық электр бөлшектері толығымен оқшауланған болуы керек. Бұл қауіпсіздіктің нормативтік талаптары. Қорғаныс арнайы құралдардың көмегімен оны алып тастауға болатындай етіп мықтап бекітілуі керек.
- Тұмшапештің айналасында ауа айналымын қамтамасыз ету үшін ас үйдің артқы панелін алыңыз.
- Құрылғыны үстелдің астына қойғанда немесе оны қаламсауыт шкафқа салғанда, тартпалар есіктің еркін ашылуына кедергі болмауы керек.

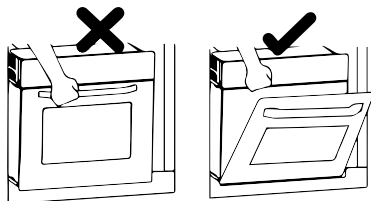

Орнату тесігінің өлшемдері

Тұмшапешті орнату кезінде жеткілікті желдетуді қамтамасыз ету үшін жұмыс өлшемдерін ұстану керек. Тұмшапештің артқы қабырғасы мен ең жақын зат арасындағы қашықтық кемінде 45 мм болуы керек.

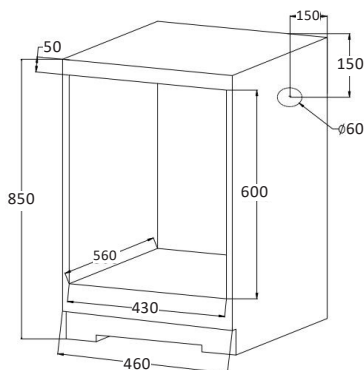

ЕСКЕРТУ

Мұнда және одан кейін схемалардағы барлық өлшемдер мм-де көрсетілген.

Тұмшәпешті бекіту

1. Тұмшәпешті ас үй бөлімінің дайындалған тесігіне салыңыз.
2. Тұмшәпештің есігін ашыңыз.
3. Тұмшәпешті ас үй бөлігінің ішіне екі бұрандамен бекітіңіз. Тесіктердің орналасуын тұмшәпештің есігін ашып, ішіне қарау арқылы анықтауға болады.

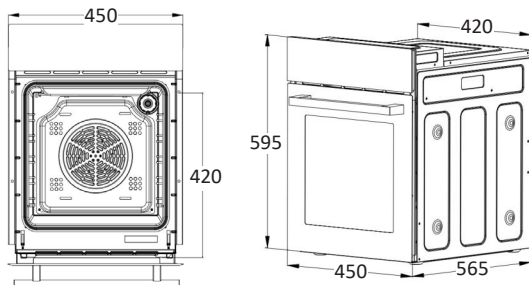

Аксессуарларды орнату

Жинақтан аксессуарларды қауіпсіз пайдалану үшін олардың бүйірлік құлақшалар арасында дұрыс орналасуын тексеріңіз. Жақсы нәтижеге қол жеткізу үшін бірінші және бесінші құлақшалар арасында торлар мен қаңылтыр табаны орнату ұсынылады. Аксессуарларды суретте көрсетілгендей етіп орнатыңыз: осылайша ыстық ыдыс-аяқтар тұмшәпештен шығарылған кезде бетінде қозғалмайды.

Тұмшәпештің есігін жаппас бұрын, тор (қаңылтыр таба) есіктің ішкі жағындағы әйнекке тиіп кетпейтініне көз жеткізіңіз.

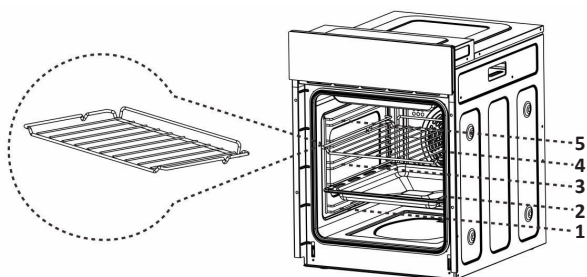

ЭЛЕКТР ЖЕЛІСІНЕ ҚОСЫЛУ

- Құрылғыны қуат көзіне қосу, сондай-ақ кәбілді ауыстыру тек білікті маманмен жүзеге асырылуы керек.
- Құрылғыны электр желісіне қосу үшін адаптерлерді немесе ұзартқыш сымдарды пайдаланбаңыз, себебі олар қызып кетуі және өртенуі мүмкін.
- Қосылу жерге қосылған розеткаға жүргізілуі керек. Розетканы жерге қосу үшін (ол болмаған жағдайда) маманға хабарласыңыз.
- Егер құрылғы тікелей электр желісіне қосылса, оның түйреуіштері арасында ең аз 3 мм саңылауы бар көп полюсті ажыратқышты орнату керек.



ПАЙДАЛАНУШЫ НҰСҚАУЛЫҒЫ

Бірінші қолданар алдында

1. Құрылғыны тасымалдау үшін барлық жапсырмаларды (тех. сипаттамалары бар жапсырмаларды қоспағанда), орау материалдарын және бөлшектерді алып тастаңыз.

НАЗАР АУДАРЫҢЫЗ!

Барлық орау материалдарын (пластик пакеттері, пенопласт төсемдері және т.б.) балалардың қолы жетпейтін жерде сақтаңыз. Қаптама материалдары олар үшін тұншығу қаупін тудыруы мүмкін.

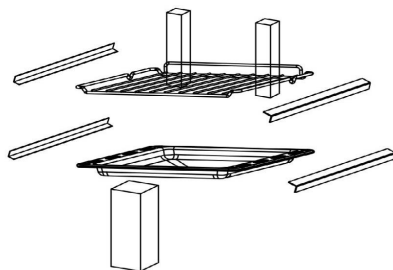



2. Тұшпапештен барлық керек-жарақтар мен бүйірлік бағыттауыштарды алып тастаңыз.
3. Керек-жарақтар мен бүйірлік бағыттауыштарды сабын ерітіндісімен және жұмсақ шүберекпен мұқият тазалаңыз.
4. Құрылғының ішкі жағын және есікті дымқыл, жұмсақ шүберекпен сүртіңіз.

5. Құрылғыны бірінші рет пайдаланған кезде бөлменің жеткілікті желдетілуін қамтамасыз етіңіз.
6. Қыздыру элементтеріндегі консервілеу материалдарын кетіру үшін бос тұмшاپешті «» режимінде 250 °С температураға дейін 30 минут қыздырыңыз. Бұл операция кезінде аз мөлшерде түтін мен өткір иіс шығару қалыпты жағдай және құрылғының дұрыс жұмыс істемеуін көрсетпейді.
7. Жылыту аяқталғаннан кейін құрылғыны өшіріп, суытыңыз.
8. Құрылғының беттері мен есігін сабынды сумен және жұмсақ шүберекпен тазалаңыз.
9. Құрылғының барлық беттерін құрғатыңыз.
10. Бүйірлік бағыттауыштарды орнатыңыз.

Функциялар









Сағатты орнату

Дисплейде ағымдағы уақытты көрсету үшін сағатты реттеңіз.

1. Құрылғыны желіге қосқаннан кейін дисплейде «12:00» көрсетіледі, сағат шамы жыпылықтай бастайды, ал тұмшاپеш жұмыс істемейді.
2. «» және «» батырмаларын пайдаланып уақытты орнатыңыз. 5 секундтан кейін дисплейде уақыт көрсетіледі, сағат индикаторы сөнеді.











Еске салу функциясы

Кез келген пісіру режимі үшін еске салғышты орнатыңыз, Уақыт диапазоны — «00:01–23:59».

1. Дисплейде «» индикаторы жыпылықтай бастағанша «» батырмасын басыңыз.
2. «» және «» батырмаларын пайдаланып еске салу уақытын орнатыңыз.
3. 5 секундтан кейін параметрлер расталады, дисплейде «» индикаторы жанады.
4. Белгіленген уақытқа жеткенде дыбыстық сигнал естіліп, «» индикаторы жыпылықтай бастайды. Сигналды өшіру үшін «», «» немесе «» батырмасын басыңыз, индикатор өшеді.
5. 2 минут ішінде әрекет болмаған жағдайда сигнал тоқтатылады.









Пісіру уақытын орнату

Бұл функция тағамды белгіленген уақыт ішінде дайындау үшін қолданылады, содан кейін құрылғы автоматты түрде өшеді. Пісіру уақыты 0-ден 10 сағатқа дейін.





1. Дисплейде «» индикаторы жыпылықтай бастағанша «» батырмасын басыңыз.
2. «» және «» батырмаларын пайдаланып, пісіру уақытын орнатыңыз. 5 секундтан кейін баптаулар расталады, «» индикаторы жанады.
3. Пісіру режимін таңдап, температураны тиісті реттегіштермен орнатыңыз.
4. Белгіленген уақытқа жеткенде құрылғы өшеді, дыбыстық сигнал шығады және «» индикаторы жыпылықтай бастайды. «» Сигналды өшіру үшін «», «» немесе «» батырмасын басыңыз.
5. 2 минут ішінде әрекет болмаған жағдайда сигнал тоқтатылады. Тұмшاپеш өшірілген кезде дисплей ағымдағы уақытты көрсетеді.

Пісіру біту уақытын орнату

Бұл функция пісіру біту уақытының аяқталу уақытын орнату үшін қолданылады, белгіленген уақытқа жеткенде құрылғы автоматты түрде өшеді. Аяқталу уақыты: аяқталу уақыты ≤ ағымдағы уақыт + 10 сағат, бірақ аяқталудың максималды уақыты 24 сағаттан аспауы керек.

1. Дисплейде «» индикаторы жыпылықтай бастағанша «» батырмасын басыңыз.
2. «» және «» батырмаларын пайдаланып, пісіру аяқтау уақытын орнатыңыз. 5 секундтан кейін баптаулар расталады, «» индикаторы жанады.
3. Пісіру режимін таңдап, температураны тиісті реттегіштермен орнатыңыз.
4. Белгіленген уақытқа жеткенде құрылғы өшеді, дыбыстық сигнал шығады және «» индикаторы жыпылықтай бастайды. Сигналды өшіру үшін «» немесе «» батырмасын басыңыз, индикатор өшеді.
5. 2 минут ішінде әрекет болмаған жағдайда сигнал тоқтатылады. Тұмшапеш өшірілген кезде дисплей ағымдағы уақытты көрсетеді.

ЕСКЕРТУ

Алдын ала орнатылған аяқталу уақытын болдырмау үшін  дисплейде «» шамы жыпылықтай бастағанша «» батырмасын басыңыз, содан кейін «» және «» батырмаларын пайдаланып ағымдағы уақытты орнатыңыз.





Автоматты пісіру

Бұл функция тағамды белгіленген уақытта белгіленген мерзімде дайындау үшін қолданылады. Аяқталу уақыты = ағымдағы уақыт + пісіру уақыты.

1. Дисплейде «» индикаторы жыпылықтай бастағанша «» батырмасын басыңыз.
2. «» және «» батырмаларын қолданып пісіру уақытын орнатыңыз, «» индикаторы жанады.
3. Дисплейде «» индикаторы жыпылықтай бастағанша «» батырмасын басыңыз.
4. «» және «» батырмаларын қолданып пісірудің аяқталу уақытын орнатыңыз, «» индикаторы жанады.
5. Пісіру режимін таңдап, температураны тиісті реттегіштермен орнатыңыз. Құрылғы белгіленген режимге сәйкес белгіленген уақытта автоматты түрде жұмыс істей бастайды.
6. Пісіру аяқталғаннан кейін құрылғы өшеді, дыбыстық сигнал шығады және «» және «» индикаторлары жанады.
7. Сигналды өшіру үшін «», «» немесе «» батырмасын басыңыз, шамдар сөннеді. 2 минут ішінде әрекет болмаған жағдайда сигнал тоқтатылады.
8. Реттегіштерді «Өшірулі» күйіне бұру арқылы құрылғыны өшіріңіз.

Құлыптау

Құрылғы балалардың кездейсоқ қосылуын немесе баптауларын байқаусызда өзгертуді болдырмау үшін балаларды құлыптау функциясымен жабдықталған. Құлыптау іске қосылған кезде барлық батырмалар белсенді емес.



- Панельді құлыптау үшін «» және «» батырмаларын 3 секунд басып тұрыңыз, дисплейде «LO» шамы жанады.
- Панельдің құлпын ашу үшін «» және «» батырмаларын 3 секунд басып тұрыңыз, дисплейде «LO» шамы сөннеді.

Пісіру бойынша ұсыныстар

- Тұмшاپешке тағам салмас бұрын оны алдын ала қыздырыңыз.
- Температураны жоғарылату арқылы тағамды пісіру уақытын қысқартуға тырыспаңыз, себебі тағам сыртынан қуырылуы мүмкін, бірақ ішінде пісірілмейді.
- Егер сіз тағамдарды бір уақытта бірнеше деңгейде дайындасаңыз, біркелкі пісіруді қамтамасыз ету үшін «Желдеткіш конвекция» режимін қолданған жөн.
- Пісірудің жақсы әсеріне қол жеткізу үшін ыдыстарды тұмшاپештің ортасына қою ұсынылады.
- Пісіргеннен кейін ішкі әйнекте артық конденсацияның пайда болуын болдырмау үшін ыстық тағамдарды тұмшاپеште ұзақ уақыт қалдыруға болмайды.
- Етті пісіру үшін ет термометрін қолданыңыз (жеткізілімде жоқ).
- Қажет болса, өнімдерді алюминий фольгамен жабыңыз.
- Қараңғы күңгірт жабыны бар пісірме табақтарды пайдаланыңыз.
- Торттың дайындығын тексеру үшін оған тіс тазалағышты пісіру аяқталғанға дейін шамамен 10 минут бұрын салыңыз. Егер тіс тазалағышта қамырдың іздері болмаса, онда торт дайын.
- Егер бәліш тұмшاپештен шығарылған кезде құлап кетсе, келесі жолы пісіру уақытын көбейтіңіз, қажет болған жағдайда температураны шамамен 10 °C төмендетуге болады.
- Еріту кезінде өнімдерден бүкіл қаптаманы алып тастау керек және оларды біркелкі еріту үшін бір қабатқа жайыңыз. Мұздатылған тағамдарды ашық ыдысқа салу ұсынылады.
- Етті жібіту кезінде сәрені екінші деңгейде, ал қаңылтыр табаны бірінші деңгейде пайдалану ұсынылады. Осылайша, мұздатылған тағамнан алынған сұйықтық пісіру парағына ағып кетеді.

Энергияны үнемдеу бойынша ұсыныстар

- Құрылғы жұмыс істеп тұрған кезде тұмшاپештің есігі жабық болуы керек.
- Пісіру кезінде тұмшاپештің есігін жиі ашпаңыз, себебі бұл камерадан жылу шығарады.
- Егер ол пайдаланылмаса, құрылғыны өшіріңіз.
- Тұмшاپештің ішкі бетін таза ұстаңыз.

Табақ	Салмағы, кг	Деңгей	Режим	Температура, °С	Пісіру уақыты, мин.	Ыдыс-аяқ
Бисквит	0,5	3		200	10–15	Қаңылтыр таба
Сэндвич	0,2			180	15–20	Торт
Орама					10–18	Қаңылтыр таба
Тәтті нан	0,3–0,4			185	20–25	Қаңылтыр таба
Торт	0,5			175	30–35	Торт
Пицца	0,35			200	10	Қаңылтыр таба
Алма бәліші	1,2			185	50–60	Торт
Тосттар	9 дана	5		1–2		
Гамбургер	1			240	10–20*	Қаңылтыр таба

ТАЗАЛАУ ЖӘНЕ ҚЫЗМЕТ КӨРСЕТУ

Құрылғының пісірілген тағаммен тікелей байланыста болатын бөліктерін үнемі тазалаңыз.

- Құрылғыны тазалау және қызмет көрсету алдында оны қуат көзінен ажыратып, толық суытыңыз.
- Құрылғыны тазалау үшін электр құрылғыларын (бу тазалағыштар және т.б.) пайдаланбаңыз.
- Құрылғыны тазалау үшін абразивті және қатты жуғыш заттарды қолданбаңыз.
- Құрылғыны тазалау үшін бүріккіш тазалағыштарды пайдаланбаңыз.
- Құрылғыны ішінен тазаламас бұрын барлық алынбалы бөлшектерді алыңыз.
- Құрылғының беттерін дымқыл шүберекпен, жұмсақ щеткамен немесе губкамен тазалаңыз, содан кейін құрғатыңыз. Қатты ластанған кезде ыстық су мен жуғыш затты қолданыңыз.
- Тұмшапешті ішінен тазарту үшін арнайы жуғыш затты қолданғаннан кейін, жуғыш заттың қалдықтарын кетіру үшін максималды температураны орнатып, құрылғыны 15–20 минутқа қосыңыз. Бұл жағдайда құрылғының беттері әдеттегіден көбірек қызуы мүмкін. Сақ болыңыз және балаларды тұмшапешке кіргізбеңіз.

* Бір жағынан, 5–10 мин. екінші жағынан.

Есікті алу

Алынбалы есік оңай және жылдам қызмет көрсету үшін тұмшاپештің ішкі жағына толық қол жеткізуге мүмкіндік береді.

1. Тұмшاپештің есігін толығымен ашыңыз.
2. Есік ілмектерінде орналасқан құлыптау тұтқаларын артқа еңкейтеңіз.
3. Тұмшاپештің есігін шамамен 15° жабыңыз, содан кейін есікті көтеріп, баяу алыңыз.

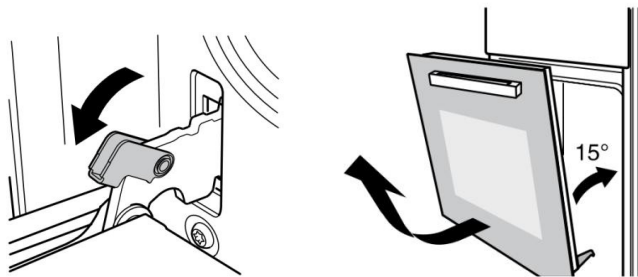

4. Есіктің әйнегін тазалау үшін қатты металл губкалар мен қырғыштарды пайдаланбаңыз, олар бетті сызып, әйнекті одан әрі зақымдауы мүмкін. Қатты дақтарды кетіру үшін ас үйге арналған сіңіргіш қағазды, дымқыл губкаларды және жұмсақ жуғыш заттарды қолданыңыз.
5. Тазалағаннан кейін есікті кері ретпен орнатыңыз.

Бүйірлік торларды алу

Тұмшاپештің бүйір қабырғаларын тазарту үшін бүйірлік торларды алыңыз.

1. Барлық керек-жарақтарды тұмшاپеш камерасынан алыңыз (гриль, қаңылтыр таба және т.б.).
2. 1-суретте көрсетілгендей тор ілгегін аздап басыңыз.
3. Торды ішке қарай шамамен 45° бұраңыз (2-сурет).
4. Жоғарғы жағындағы ілгекті басып, торды абайлап алыңыз (3-сурет).
5. Тазалағаннан кейін торларды орнату үшін жоғарыдағы қадамдарды кері ретпен орындаңыз.

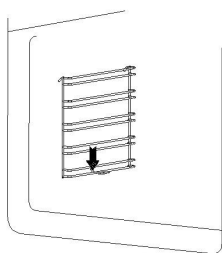

1-сурет

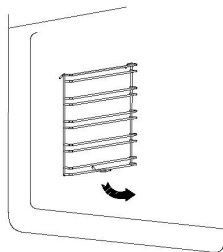

2-сурет

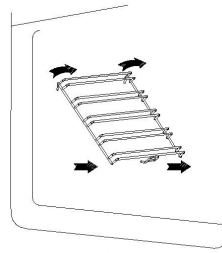

3-сурет

Телескопиялық бағыттағыштарды алу

1. Төмендегі схмада көрсетілген ілгектерді бағыттаушы ойықтан шыққанша «А» әрпімен басыңыз, содан кейін оны сағат тіліне қарсы ақырын бұраңыз.
2. Ілмектерге ілінбестен ойықтан шығару үшін бағыттауышты сәл көтеріңіз.

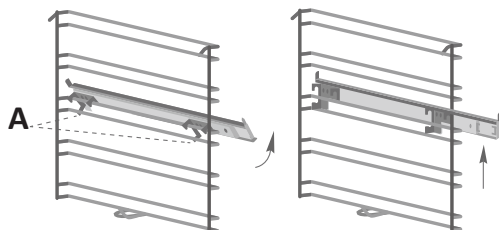

Телескопиялық бағыттағыштарды орнату

1. Схемада «Б» әрпімен белгіленген ілгектерді тордың жоғарғы шыбығына орнатыңыз, содан кейін нұсқаулықты сағат тілімен бұраңыз.
2. Схемада белгіленген нүктелердегі ілгектерді «В» әрпімен, тордың төменгі шыбығына олар бекітілгенше басыңыз.
3. Тұшпашештің есігін жаппас бұрын, телескопиялық бағыттауыштардың толық салынғанына көз жеткізіңіз.

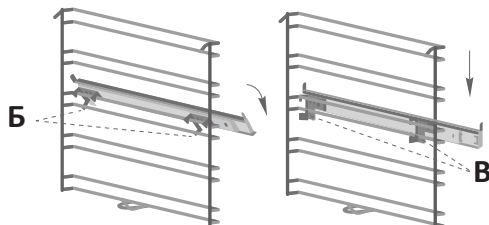

ЕСКЕРТУ

Схемалар тұшпашештің сол жағындағы телескопиялық бағыттауыштарды алып тастауды және орнатуды көрсетеді.

Шамды ауыстыру

1. Құрылғының ашасын қуат көзінен шығару арқылы қуатты өшіріңіз.
2. Шамның шыны қорғанысын сағат тіліне қарсы бұрап, шамды сол түрдегі жаңасына ауыстырыңыз.
3. Шамның қорғанысын сағат тілімен бұраңыз.

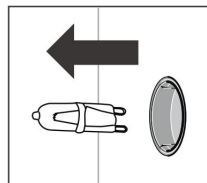
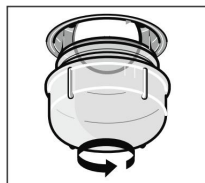

ЕСКЕРТУ

25 Вт, 220 В сипаттамалары бар ыстыққа төзімді шамдарды қолданыңыз.

ЫҚТИМАЛ МӘСЕЛЕЛЕР ЖӘНЕ ОЛАРДЫҢ ШЕШІМІ

Мәселе	Себеп	Ықтимал шешім
Құрылғы жұмыс істемейді	Алдын ала белгіленген пісіру уақыты	«Пісіру уақытын орнату» бөліміне сәйкес баптауларды қалпына келтіріңіз
	Қыздыру элементінің ақаулығы	Уәкілетті қызмет көрсету орталығына хабарласыңыз
	Есік мықтап жабылмаған	Есікке кептеліп қалған заттарды тексеріп, оны мықтап жабыңыз
Уақыт көрсетілмейді немесе дұрыс көрсетілмейді	Уақыт белгіленбеген	«Сағатты орнату» бөліміне сәйкес уақытты орнатыңыз
Есіктің әйнегі жарылды	Тасымалдау кезіндегі зақым	Уәкілетті қызмет көрсету орталығына хабарласыңыз
Күйген немесе біркелкі емес қуырылған тағамдар	Өнімдер алдын ала қыздыру кезінде орналастырылды	Алдын ала қыздыру кезінде өнімдерді қоймаңыз
	Өнімдер қыздыру элементіне тым жақын орналастырылды	Өнімдерді қыздыру элементінен алыс орналастырыңыз
	Тым жоғары температура немесе тым көп тағам	Пісіру температурасын төмендетіңіз немесе тағамның мөлшерін азайтыңыз

ҚАТЕ КОДТАРЫ

Қате коды	Себеп	Шешім
E1	Температура бергіші тізбегінің үзілуі	Тұмшапешті розеткадан ажыратып, 1 минуттан кейін қайта қосыңыз. Егер қате коды жойылмаса, уәкілетті қызмет көрсету орталығына хабарласыңыз
E2	Температура бергішінің тізбегіндегі қысқа тұйықталу	

ТЕХНИКАЛЫҚ СИПАТТАМАЛАРЫ

- Үлгісі: 1YLO45CB.
- Сауда белгісі: DEXP.
- Қуат параметрлері: 220–240 В ~ 50 Гц.
- Конвекция режиміндегі цикл үшін қуат тұтынуы: 0,69 кВт/сағ.
- Электр тогының соғуынан қорғау класы: I.
- Қуат тұтыну класы: А.
- Қуаты: 2,0 кВт.
- Қорғау дәрежесі: IPX0.
- Қуат сымын бекіту түрі: Ү.
- Қуат сымының ұзындығы: 1,2 м.
- Жұмыс камерасының көлемі: 50 л.
- Таза салмағы: 30 кг.
- Құрылғының өлшемдері (Е × Б × Т): 45 × 59,5 × 56,5 см.
- Максималды температура: 250 °С.
- Жұмыс режимдерінің / автоматты бағдарламалардың саны: 6.
- Қолдану саласы: тұрмыстық.

ЖИНАҚТАЛЫМ

- Тұмшапеш.
- Тор.
- Қаңылтыр таба.
- Бұрандалар — 2 дана.
- Кіріктірілетін тіректер.
- Телескоптық бағыттағыштар.
- Пайдалану бойынша нұсқаулық.



ЭНЕРГЕТИЧЕСКАЯ
ЭФФЕКТИВНОСТЬ

DEXP

1YLO45CB

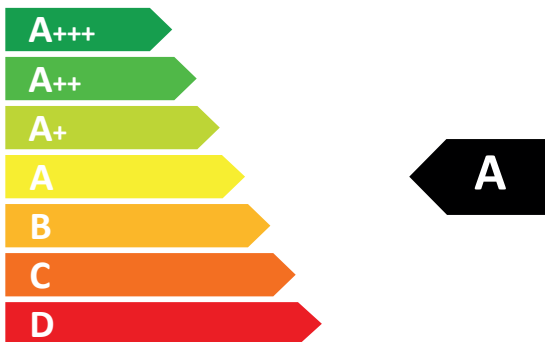

50 л

0,70 кВт·ч/цикл

0,69 кВт·ч/цикл

ГОСТ 33870-2016

МОНТАЖДАУ, САҚТАУ, ТАСЫМАЛДАУ (ТАСУ), ӨТКІЗУ ЖӘНЕ КӘДЕГЕ ЖАРАТУ ЕРЕЖЕЛЕРІ МЕН ШАРТТАРЫ

- Құрылғыны орнату ережелері мен шарттары осы нұсқаулықта «Орнату» бөлімінде сипатталған.
- Құрылғыны сақтау дайындаушы мен тұтынушының жылытылатын үй-жайларында ауа температурасы 5 °С-тан 40 °С-қа дейін және ауаның салыстырмалы ылғалдылығы 80%-дан аспайтын орауышта жүргізілуі тиіс. Үй-жайларда жемірілуді тудыратын жегі қоспалар (қышқылдар, сілтілер буы) болмауы тиіс.
- Құрылғыны дұрыс тасымалдауды қамтамасыз ету үшін келесі талаптарды сақтау қажет:
 - егер бар болса, құрылғыдан барлық ішкі керек-жарақтарды алып тастаңыз және оларды бөлек ораңыз;
 - құрылғының жұмыс қабілеттілігін және сыртқы түрін сақтау үшін оның дұрыс оралғанына көз жеткізіңіз (үлкен көлемді техниканы сыни жерлерде гофрленген қатырма төсемдері бар полиэтилен немесе көпіршікті пленкаға орау керек);
 - көлік құралының айналасында қозғалу мүмкіндігін болдырмау үшін құрылғыны белдіктермен мықтап бекітіңіз;
 - сыртқы ортаның әсерін толығымен жою үшін тек жабық көлікті пайдаланыңыз;
 - тиеу-түсіру жұмыстарын орындау кезінде қаптаманы өте мұқият өңдеуді қамтамасыз етіңіз.
- Құрылғы мұқият өңдеуді қажет етеді, оны шаң, кір, соққы, ылғал, от және т. б. әсерінен қорғайды.
- Құрылғыны сату жергілікті заңнамаға сәйкес жүргізілуі керек.
- Өнімнің қызмет ету мерзімі аяқталғаннан кейін оны қарапайым тұрмыстық қоқыспен бірге тастауға болмайды. Оның орнына, ол федералды немесе жергілікті заңдарға сәйкес кейіннен қайта өңдеу және жою үшін электр және электронды жабдықтарды тиісті қабылдау пунктіне кәдеге жаратуға тапсырылады. Осы өнімді дұрыс кәдеге жаратуды қамтамасыз ете отырып, сіз табиғи ресурстарды үнемдеуге көмектесесіз және дұрыс емделмеген жағдайда қоршаған ортаға және адамдардың денсаулығына зиян келтірмеуге көмектесесіз. Бұл өнімді қабылдау және кәдеге жарату орындары туралы толығырақ ақпаратты жергілікті муниципалды органдардан немесе тұрмыстық қоқыстарды шығаратын кәсіпорыннан алуға болады.
- Егер құрылғының ақаулығы анықталса, дереу уәкілетті қызмет көрсету орталығына хабарласыңыз немесе құрылғыны тастаңыз.

ҚОСЫМША АҚПАРАТ

Өндіруші: Чжуншань Юлун Китчен Эпплайнсис Ко. Лтд.
В, Е ғим. және F ғим. 3 бөлігі, №103, Саньсинь тас жолы, Саньцзяо, Чжуншань,
Гуандун пров., Қытай.

Қытайда жасалған.

Импорттаушы / Қазақстан Республикасында талаптар қабылдайтын заңды тұлға: «DNS QAZAQSTAN (ДНС КАЗАХСТАН)» ЖШС, Астана қ-ы, Сарыарқа ауданы, Сарыарқа д-лы, 12 Ғ-т, Қазақстан Республикасы.
Электронды пошта мекен-жайы: info@dns-shop.kz

Тауар КО ТР (ЕАЭО) талаптарына сәйкес келеді.

Сипаттамалар, өнім туралы ақпарат, оның жинақталымы мен функционалдығы пайдаланушыға алдын-ала ескертусіз өзгертілуі мүмкін.

Құрылғының нақты интерфейсі осы нұсқаулықта көрсетілгеннен өзгеше болуы мүмкін.



Өндіріс күні пайдаланушы нұсқаулығының орыс тіліндегі нұсқасында көрсетілген. V.2

КЕПІЛДІК ТАЛОНЫ

SN/IMEI: _____

Кепілдікке қойылған күні: _____

Өндіруші бүкіл кепілдік мерзімі ішінде құрылғының үздіксіз жұмыс істейтініне, сондай-ақ материалдар мен құрастырымда ақаулар болмайтынына кепілдік береді. Кепілдік мерзімі бұйым сатып алынған сәттен бастап есептеледі және жаңа өнімдерге ғана қолданылады.

Кепілдікті қызмет көрсету бұйым пайдаланушы нұсқаулығына сәйкес пайдаланылған жағдайда, кепілдік мерзімі ішінде тұтынушының кінәсіз істен шыққан элементтерді тегін жөндеуді немесе ауыстыруды қамтиды. Элементтерді жөндеу немесе ауыстыру уәкілетті сервис орталықтарының аумағында жүргізіледі.

Кепілдік мерзімі: 12 ай.

Пайдалану мерзімі: 120 ай.

Сервистік орталықтардың өзекті тізімі келесі мекенжай бойынша:

<https://www.dns-shop.kz/service-center/>

Кепілдік міндеттемелер және тегін сервистік қызмет көрсету, егер оларды ауыстыру бұйымды бөлшектеуге байланысты болмаса, тауардың жиынтықтылығына кіретін, төменде аталған керек-жарақтарға қолданылмайды:

- ҚБП (қашықтықтан басқару пульті) үшін қуат элементтері (батареялары).
- Жалғағыш кәбілдер, антенналар және оларға арналған ауыстырғыштар, құлаққаптар, микрофондар, «HANDS-FREE» құрылғылары; жиынтықта жеткізілетін әртүрлі типтегі ақпарат тасығыштар, бағдарламалық жасақтама (БЖ) және драйверлер (бұйымның қатқыл магниттік дискілеріндегі жинақтағышқа алдын ала орнатылған БЖ қоса алғанда, бірақ онымен шектелмей), сыртқы енгізу-шығару құрылғылары және манипуляторлар.
- Қаптамалар, сөмкелер, белдіктер, тасымалдауға арналған баулар, монтаждық құрылғылар, құралдар, бұйымға қоса берілетін құжаттама.
- Табиғи тозуға ұшырайтын шығын материалдары мен бөлшектер.



Өндіруші келесі жағдайларда кепілдік міндеттемелерге ие болмайды:

- Кепілдік мерзімі аяқталды.
- Егер жеке (тұрмыстық, отбасылық) қажеттіліктерге арналған бұйым кәсіпкерлік қызметті жүзеге асыру үшін, сондай-ақ оның тікелей міндетіне сәйкес келмейтін басқа мақсаттарда пайдаланылған болса.
- Өндіруші бұйымды пайдалану кезінде пайдаланушы нұсқаулығының талаптарын бұзу, бұйымды орнату және оған қызмет көрсету жөніндегі ұсынымдарды, қосу ережелерін (бұйымның өзіне де, онымен байланысты бұйымдарға да сәйкес келмейтін желілік кернеудің әсері нәтижесінде туындаған қысқа тұйықталулар), бұйымды сақтау және тасымалдау кезінде өнім иесі және/немесе үшінші тұлғалар шектен ықтимал материалдық, моральдық және өзге де зиян үшін жауапты болмайды.
- Механикалық зақымданудың барлық жағдайлары: өнімді пайдалану кезінде алынған сызаттар, жарықтар, деформациялар, соққы іздері, майысулар, кептелістер және т.б.
- Түрлендірулерді, рұқсат етілмеген жөндеулерді осындай жұмыстарды жүргізуге уәкілетті емес адамдар жүргізген жағдайлар. Егер ақаулық конструкцияны немесе бұйымның сұлбасын өзгерту, Өндіруші қарастырмаған сыртқы құрылғыларды қосу, Қазақстан Республикасының заңнамасына сай сәйкестік сертификаты жоқ құрылғыны пайдалану салдарынан туындаған болса.
- Егер бұйымның ақауы еңсерілмейтін күштің әсерінен (табиғи элементтер, өрт, су тасқыны, жер сілкінісі, тұрмыстық факторлар және Өндірушіге тәуелді емес басқа жағдайлар) немесе Өндіруші болжай алмаған үшінші тұлғалардың әрекеттерінен туындаса.
- Бұйымның толық немесе ішінара істен шығуына алып келген бұйымның ішіне бөгде заттардың, өзге денелердің, заттектердің, сұйықтықтардың, жәндіктердің немесе жануарлардың түсуінен, агрессивті ортаның әсерінен, жоғары ылғалдылықтан, жоғары температуралардан туындаған ақау.
- Бұйымды сәйкестендіру (сериялық нөмірі) жоқ немесе сәйкес келмейді. Егер зақымданулар (кемшіліктер) зиянды бағдарламалық қамтаманың; БЖ ұсынушысының осы қызметті ұсынбауына байланысты мүмкіндігінсіз бұйымның бағдарламалық ресурстарына қолжетімділіктің болмауына әкеп соққан құпиясөздерді (кодтарды) оларды жинау/қалпына келтіру мүмкіндігінсіз орнату, ауыстыру немесе жою әсерінен туындаса.
- Егер жұмыстың ақаулықтары қуат беруші, кәбілдік, телекоммуникациялық желілердің, радиосигнал қуатының стандарттарға немесе техникалық регламенттеріне сәйкес келмеуінен, оның ішінде бедер ерекшеліктерінен және басқа да осыған ұқсас сыртқы факторлардан, бұйымның желі әрекет ететін шекарада немесе аймақтан тыс жерде пайдаланылуынан туындаған болса.
- Егер зақымданулар стандартты емес (түпнұсқалық емес) және/немесе сапасыз (зақымданған) шығыс материалдарын, керек-жарақтарды, қосалқы бөлшектерді, қуат беру элементтерін, әртүрлі үлгідегі ақпарат тасымалдағыштарды (CD, DVD дискілерді, жад карталарын, SIM карталарын, картридждерді қоса алғанда) пайдаланудан туындаса.
- Егер кемшіліктер үйлесімсіз контентті (әуендерді, графиканы, бейне және басқа файлдарды, Java қосымшаларын және оларға ұқсас бағдарламаларды) алуға, орнатуға және пайдалануға байланысты туындаған болса.
- Осы бұйыммен жанасып жұмыс істейтін басқа жабдыққа келтірілген залалға.



ОРНАТУ ТУРАЛЫ КУӘЛІК

Өнімді алдым, сыртқы келбетіне ешқандай шағым жоқ.

(Тұтынушының Т.А.Ә., қолы)

Кепілдік міндеттемелердің шарттарымен таныстым және келісемін.

(Тұтынушының Т.А.Ә., қолы)

Өнімді дайындау (өндіру) жөніндегі қызметті жүзеге асыру орнының мекенжайы: В, Е ғим. және F ғим. 3 бөлігі, №103, Саньсинь тас жолы, Саньцзяо, Чжуншань, Гуандун пров., Қытай.

Орнату деректері

Қосуды (орнатуды) жүзеге асырған маман толтырады.

Қосылу (орнату) күні	Қосуды (орнатуды) жүзеге асырған маманның Т.А.Ә.	Қосуды (орнатуды) жүзеге асырған маманның қолы	Қосуды (орнатуды) жүзеге асырған ұйымның атауы	Қосуды (орнатуды) растайтын құжаттың нөмірі

