

Пайдалану бойынша нұсқаулық

Электр пеші
1YLO60CDB,
1YLO60CDW,
1YLO60CDS

DEXP

Мазмұны

Құрылғы мақсаты.....	3
Сақтық шаралары.....	3
Орнату	5
Тұмшапеш шкафын бекіту	6
Аксессуарларды орнату.....	7
Тұмшапеш шкафын электр желісіне қосу	8
Техникалық сипаттамалары.....	8
Жинақталым	8
Құрылғы схемасы.....	9
Басқару панелі.....	9
Режимдердің сипаттамасы.....	10
Пайдалану бойынша нұсқаулық.....	11
Бірінші қолданар алдында	11
Сағатты орнату	12
Ескерту функциясы.....	12
Пісіру уақытын орнату	12
Пісірудің аяқталу уақытын орнату.....	12
Автоматты пісіру	13
Құлыптау	13
Пісіру бойынша ұсыныстар	13
Энергияны үнемдеу бойынша ұсыныстар.....	14
Тазалау және күтім.....	14
Аксессуарлар	15
Тор.....	15
Әмбебап таба.....	15
Бүйірлік тірек торлары	15
Есікті алып тастау	16
Бүйірлік торларды алу	16
Шамды ауыстыру	17
Ықтимал проблемалар және олардың шешімі.....	17
Энергия тиімділігі туралы ақпарат	18
Монтаждау, сақтау, тасымалдау (тасу), өткізу және кәдеге жарату ережелері мен шарттары.....	19
Қосымша ақпарат.....	20

Құрметті сатып алушы!

Біздің өнімді таңдағаныңыз үшін алғыс айтамыз.

Біз Сізге сапалы, функционалды және жоғары талаптарға сәйкес әзірленген және жасалған өнімдер мен құрылғыларды ұсынуға қуаныштымыз. Пайдалануды бастамас бұрын, Сіздің қауіпсіздігіңізге қатысты маңызды ақпаратты, сондай-ақ өнімді дұрыс пайдалану және оған күтім жасау бойынша ұсыныстарды қамтитын осы нұсқаулықты мұқият оқып шығыңыз. Осы Нұсқаулықтың сақталуына назар аударыңыз және оны өнімді одан әрі пайдалану кезінде анықтамалық материал ретінде пайдаланыңыз.

Құрылғы мақсаты

Тұмшапеш шкафы тамақ дайындауға, сондай-ақ дайын тағамдар мен ыдыстарды жылытуға арналған.

Сақтық шаралары

1. Құрылғыны немесе қуат сымын суға немесе басқа сұйықтықтарға батырмаңыз.
2. Құрылғыны дымқыл қолмен ұстамаңыз және құрылғыны ылғалдылығы жоғары бөлмелерде пайдаланбаңыз.
3. Құрғақ аяқ киімсіз құрылғыны ұстамаңыз.
4. Құрылғыны құрғақ жерде сақтаңыз.
5. Электр кәбілі, аша немесе пештің өзі зақымдалған болса, құралды қолданбаңыз. Құрылғыны желіден дереу ажыратыңыз және уәкілетті қызмет көрсету орталығына хабарласыңыз.
6. Құрылғыны ешқашан электр сымынан тартпаңыз немесе алып жүрмеңіз. Кәбілді абайлап ұстаңыз. Кәбіл есіктерге ілінбейтініне немесе өткір жиектерге немесе бұрыштарға соғылмағанына көз жеткізіңіз. Кәбілді ыстық беттерден алыс ұстаңыз.
7. Құрылғыны электр розеткасына қоспас бұрын, розетканың кернеуі құрылғының техникалық сипаттамаларында көрсетілгенге сәйкес келетініне көз жеткізіңіз.
8. Электр желісіне қосу немесе ажырату кезінде құрылғыны өшіру керек.
9. Құрылғыны розеткадан ажыратқанда, әрқашан сымнан емес, ашадан тартыңыз. Штепсельді тек құрғақ қолмен ұстаңыз.
10. Құрылғы сыртта пайдалануға арналмаған.
11. Құрылғының жанына жанғыш материалдарды немесе сұйықтықтарды қоймаңыз.
12. Құрылғыны тек осы нұсқаулықта сипатталған процедураға сәйкес орнатыңыз.
13. Құрылғыны орнатуды және жерге қосуды білікті мамандар жүзеге асыруы керек. Дұрыс орнату немесе жерге қосу пайдаланушының өмірі мен денсаулығына қауіп төндіруі мүмкін.
14. Бұл құрылғы барлық электромагниттік қауіпсіздік стандарттарына сәйкес келеді. Дегенмен, кардиостимуляторды немесе басқа электрлік импланттарды (инсулин сорғысы, т.б.) пайдалансаңыз, қосымша кеңес алу үшін дәрігеріңізбен кеңесіңіз.

15. Жұмыс кезінде құрылғы бетінің кейбір бөліктері қатты қызып кетуі мүмкін. Құрылғыны пайдаланған кезде киіміңіздің, шашыңыздың немесе ашық дене бөліктерінің ыстық бетке тиіп кетпеуін қадағалаңыз. Құрылғының есігін абайлап ашыңыз, себебі құрылғының жұмыс камерасынан шыққан ыстық бу күйікке әкелуі мүмкін.
16. Құрылғы балалардың немесе физикалық, сенсорлық немесе ақыл-ой қабілеттері шектеулі адамдардың қауіпсіздігіне жауапты басқа адамдардың қадағалауынсыз пайдалануына арналмаған. Балаларға құрылғымен ойнауға рұқсат бермеңіз.
17. Қосылған құрылғыны қараусыз қалдырмаңыз. Пісіріліп жатқан тағамның шамадан тыс қызуы түтінге және/немесе өртке әкелуі мүмкін. Өрт болған жағдайда сөндіру үшін ешқашан су қолданбаңыз. Электр қуатын өшіріп, отты қалың шүберекпен жабыңыз.
18. Құрылғының жанына магниттелген заттарды (банк карталары, жад карталары) немесе электрондық құрылғыларды (ноутбуктер, смартфондар, планшеттер, т.б.) қоймаңыз, себебі олар шамадан тыс электромагниттік кедергілерге ұшырауы мүмкін.
19. Құрылғыны бөлмені жылыту үшін пайдаланбаңыз.
20. Әрқашан пісіргеннен кейін құрылғыны өшіріңіз.
21. Құрылғының бөліктерін өзіңіз жөндеуге, реттеуге немесе ауыстыруға әрекеттенбеңіз. Құрылғыны жөндеу үшін уәкілетті қызмет көрсету орталығына апарыңыз.
22. Құрылғыны тазалау үшін ешқандай электр құрылғыларын (бу тазалағыштарды, т.б.) пайдаланбаңыз.
23. Құрылғыны тазалау үшін металл щеткаларды және/немесе абразивті тазалағыштарды пайдаланбаңыз.
24. Бұл құрылғы сыртқы таймер немесе бөлек қашықтан басқару жүйесі арқылы басқаруға арналмаған.
25. Құрамында алкоголь бар сусындарды пайдаланатын тағамдарды дайындау ұсынылмайды. Пісіру камерасындағы спирттің бұлары тұтануы мүмкін. Ыдыс-аяққа құрамында алкогольі жоғары сусындардың аз ғана мөлшерін қосып, есікті абайлап ашыңыз.
26. Пергамент қағазын пайдаланған кезде, ыдысты құрылғыға алдын ала қыздыру режиміне қоймас бұрын оны ыдысқа бекітіңіз. Есік ашылған кезде құрылғыға ауа ағынының әсерінен пергамент қағазы көтеріліп, қыздырғыш элементке тиіп, тұтануы мүмкін. Дұрыс өлшемді пергамент қағазын пайдаланыңыз. Ол ыдыс-аяқтың шетінен шығып кетпеуі керек.
27. Ыстық пісіру камерасына су құймаңыз. Бұл ыстық будың пайда болуына әкелуі мүмкін. Температураның өзгеруі нәтижесінде пісіру камерасының жабынының зақымдалуы мүмкін.
28. Пештен ыстық ыдыстарды немесе ыдыстарды алу үшін пеш қолғаптарын пайдаланыңыз.
29. Пісіру камерасының түбіне бөгде заттарды қоймаңыз. Пісіру камерасының түбін фольгамен немесе пергамент қағазымен жаппаңыз. Температура 50 °C-тан жоғары орнатылған болса, ыдыстарды пісіру бөлігінің түбіне қоймаңыз. Бұл пісіру камерасының жабынына зақым келтіретін шамадан тыс жылудың жиналуына әкеледі.

30. Шырынды жеміс пирогтарын пісіргенде, табаны толығымен толтырмаңыз. Жеміс шырыны табадан тамшылап, кетіру мүмкін емес дақтар қалдырады. Мүмкіндігінше тереңірек әмбебап табаны пайдаланыңыз.
31. Құрылғыны есігі ашық күйде салқындату үшін қалдырмаңыз. Құрылғының есігі жай ғана ашылып тұрса да, уақыт өте келе бұл көрші жиһаздың қасбеттерінің бұзылуына әкелуі мүмкін. Бұған қоса, құрылғы жұмыс істеп тұрған кезде есікті жиі ашу ұсынылмайды.
32. Ашық пештің есігіне отырмаңыз немесе тұрмаңыз. Ыдыс-аяқ пен ыдыстарды пештің есігіне қоймаңыз.
33. Құрылғыны есік тұтқасынан ұстап жылжитпаңыз. Есіктің тұтқасы құрылғының салмағына арналмаған және сынуы мүмкін.
34. Бұл құрылғы коммерциялық пайдалануға арналмаған.

Орнату

Құрылғыны асүйде белгіленген орынға қойыңыз. Оны үстелдің астына қоюға немесе шкаф-қарындаш қорапқа салуға болады. Тұшпашешті бұрандалармен екі бекіту саңылауын пайдаланып қалаған күйге бекітіңіз. Саңылаулардың орналасуын пештің есігін ашып, ішіне қарау арқылы анықтауға болады. Жеткілікті желдетуді қамтамасыз ету үшін пешті орнату кезінде жұмыс өлшемдерін сақтау керек.

Назар аударыңыз!

Пештің дұрыс жұмыс істеуі үшін ас үй жиынтығына сәйкес шкаф қажет. Пешке қосылған ас үй бөлігінің панельдері ыстыққа төзімді материалдан жасалған болуы керек. Ас үй бөліктерінің желімінің кем дегенде 120 °C температураға төтеп бере алатынына көз жеткізіңіз. Бұл температураға төтеп бере алмайтын пластикалық бөлшектер мен желімдер еріп, гарнитураны зақымдайды. Құрылғыны ас үй жинағына орнатқан кезде барлық электр бөліктері толығымен оқшауланған болуы керек. Бұл нормативтік қауіпсіздік талаптары. Қорғаныс арнайы құралдарды қолданбай-ақ жойылатындай етіп мықтап бекітілуі керек. Пештің айналасында ауа айналымын қамтамасыз ету үшін ас үй жинағындағы артқы панельді алыңыз. Пластина беті мен артқы қабырға арасындағы қашықтық кемінде 45 мм болуы керек.

Монтаждау тесіктерінің өлшемдері

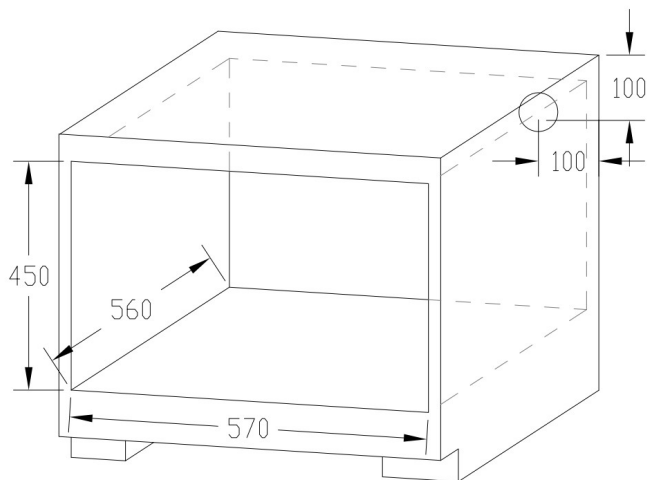

Тұмшاپеш шкафын бекіту

1. Тұмшاپешті ас үй бөлімінің дайындалған саңылауына қойыңыз.
2. Тұмшاپештің есігін ашыңыз.
3. Тұмшاپешті ас үй бөлігінің ішіне екі бұрандамен бекітіңіз.

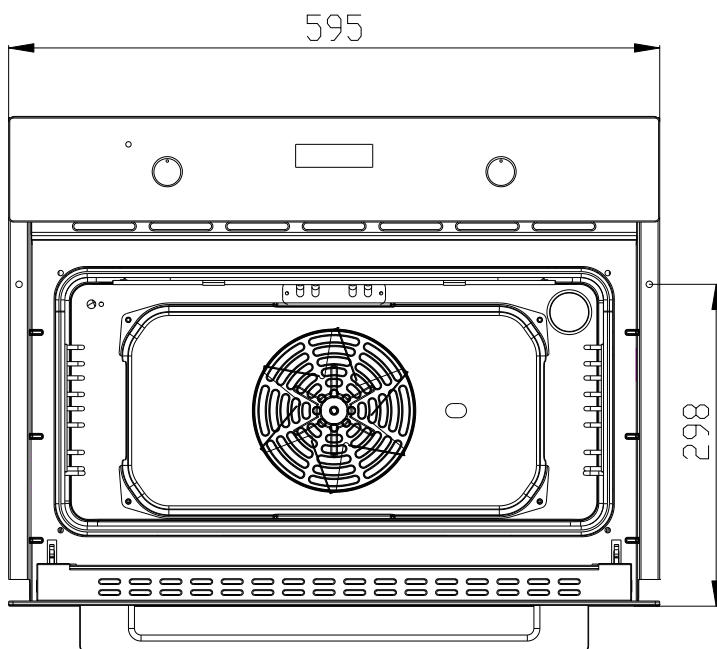

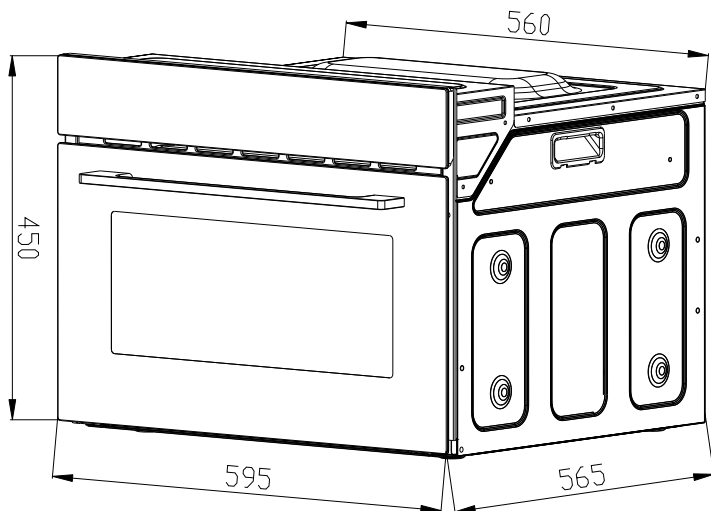

Ескерту: схемаларда барлық өлшемдер мм-де көрсетілген.

Аксессуарларды орнату

Тұмшапештің керек-жарақтарын қауіпсіз пайдалану үшін олардың бүйірлік құлақшалар арасында дұрыс орналасқанына көз жеткізіңіз. Жақсы нәтижеге қол жеткізу үшін бірінші және бесінші құлақшалар арасында сөрелер мен пісіру парағын орналастыру ұсынылады. Ыстық тағам пештен шығарылған кезде бетінде қозғалмайтындай етіп тартпаларды суретте көрсетілгендей орналастырыңыз.

Тұмшапештің есігін жаппас бұрын, тордың (науа) есіктің ішкі жағындағы шыныға тиіп кетпеуіне көз жеткізіңіз.

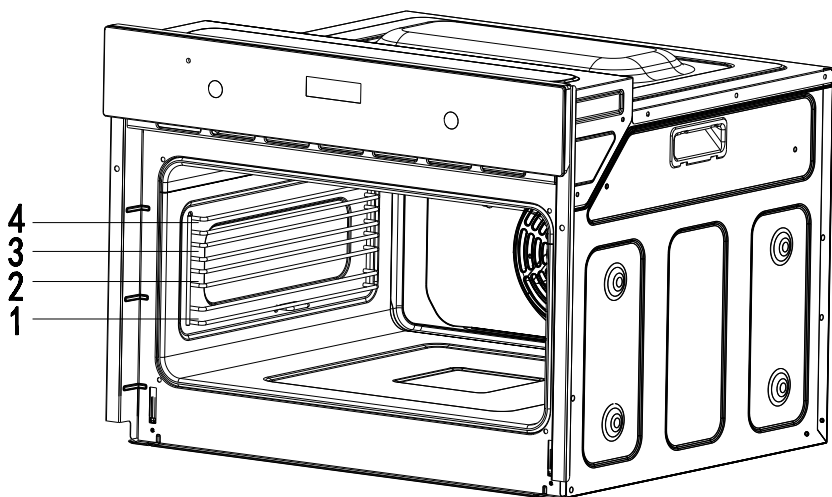

Тұмшапеш шкафын электр желісіне қосу

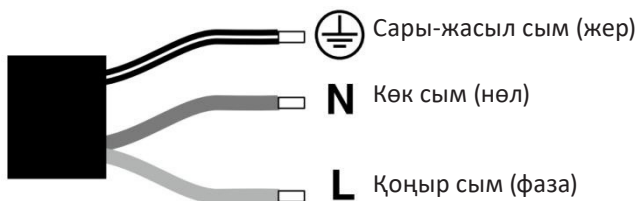

- Құрылғыны қуат көзіне қосуды, сондай-ақ кәбілді ауыстыруды тек білікті маман орындауы керек.
- Құрылғыны желіге қосу үшін адаптерлерді немесе ұзартқыштарды пайдаланбаңыз, себебі олар қызып кетуге және өртке әкелуі мүмкін.

Техникалық сипаттамалары

- Үлгісі: 1YLO60CDB, 1YLO60CDW, 1YLO60CDS.
- Сауда белгісі: DEXP.
- Қуат параметрлері: 220–240 В, 50 Гц.
- Қуаты: 2,6 кВт.
- Жұмыс камерасының көлемі: 45 л.
- Жұмыс бағдарламаларының саны: 9.
- Кешіктіріп бастау функциясы: иә.
- Электр тогының соғуынан қорғау класы: I.
- Қуат сымның қондырма түрі: Y.
- Қорғау дәрежесі: IPX0.
- Қуат кәбілінің ұзындығы: 1,2 м.
- Құрылғы өлшемі: 450 × 565 × 595 мм.
- Максималды температура: 250 °С.
- Қолдану аясы: тұрмыстық.

Жинақталым

- Тұмшапеш шкафы.
- Тор.
- Пісіру табағы.
- Бұрандалар (2 дана).
- Пайдалану бойынша нұсқаулық.

Құрылғы схемасы

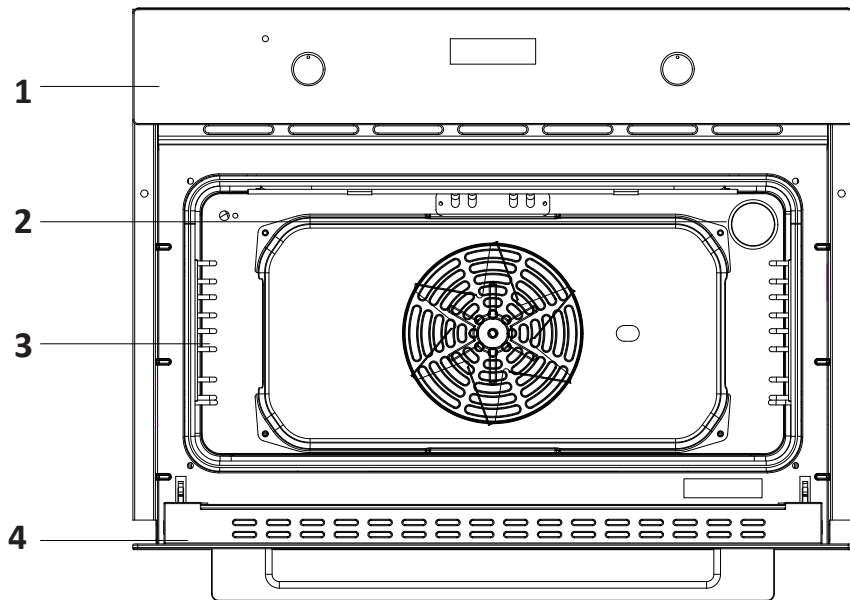





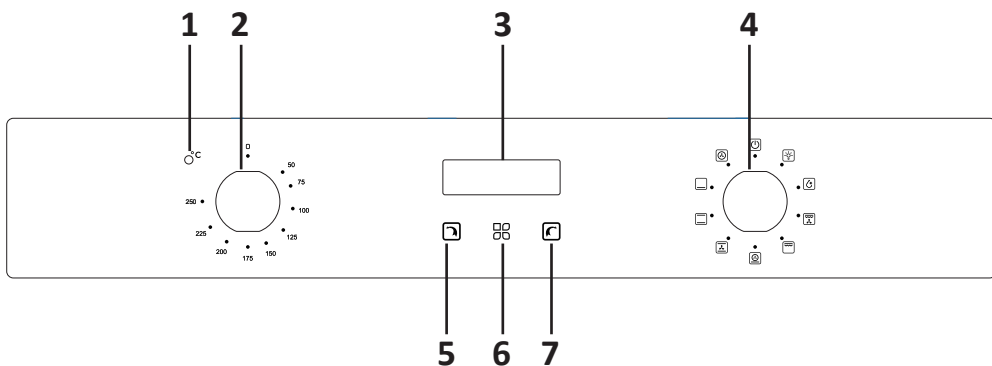



1. Басқару панелі.
2. Шам.
3. Алынбалы торларға арналған шығыңқылар.
4. Есік.

Басқару панелі



1. Жылыту индикаторлары.
2. Температура реттегіші.
3. Дисплей.
4. Режимдерді реттегіші.
5. «←» батырмасы.
6. Таймер батырмасы / Сағат.
7. «→» батырмасы.

Режимдердің сипаттамасы

Таңба	Сипаттама
	Конвекция арқылы үстіңгі және астыңғы жылыту. Желдеткіш пен қыздыру элементтерінің бір мезгілде жұмыс істеуі энергияның 30–40% үнемдей отырып, одан да көп жылудың өтуін қамтамасыз етеді. Тағамның сырты аздап қызарып, іші шырынды. Ет, құс және балық пісіруге жарамды
	Үстіңгі және астыңғы жылыту. Жылыту жоғарыдан және төменнен біркелкі жүзеге асырылады
	Төменнен жылыту. Пештің төменгі жағындағы жасырын қыздыру элементі қызармай қыздыруды қамтамасыз етеді. Кәстрөлдер, бұқтырылған тағамдар, кондитерлік өнімдер және пицца сияқты баяу пісіруге жарамды
	Қос гриль. Ішкі және сыртқы жоғарғы қыздыру элементінің бір мезгілде жұмыс істеуі. 50-ден 250 °C-қа дейін реттелетін температура диапазоны
	Конвекциялы қос гриль. Жоғарғы қыздырғыш элемент пен желдеткіш жұмыс істеп тұр. 50-ден 250 °C-қа дейін реттелетін температура диапазоны
	Жарық. Пісіру режимі таңдалған кезде жарық автоматты түрде жанады. Жарық тағамның дайын болу дәрежесін көзбен бағалауға көмектеседі
	Жібіту. Бұл функция пештегі ауаны бөлме температурасына дейін қыздырады, бұл мұздатылған тағамды тезірек ерітуге мүмкіндік береді
	«Пицца» режимі. Бұл режимде конвекция және төменгі қыздыру элементі жұмыс істейді. Конвекция пиццаның қызаруына және төменгі қыздыру элементінің пісірілуіне көмектеседі. 50-ден 250 °C-қа дейін реттелетін температура диапазоны
	Конвекция. Бұл режимде пештегі ауа тек ыстық ауамен қыздырылады. 50-ден 250 °C-қа дейін реттелетін температура диапазоны

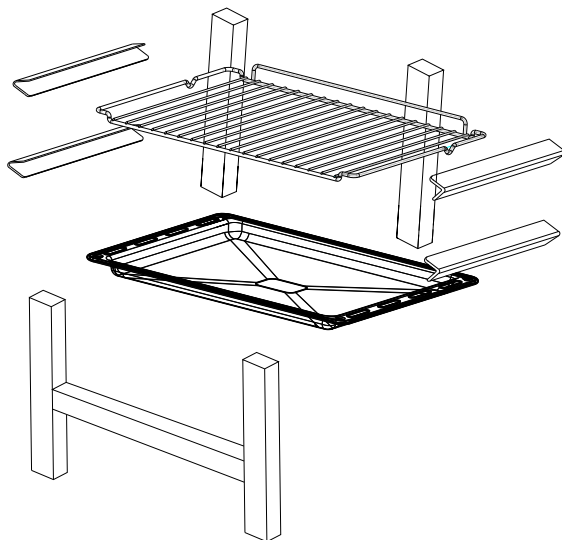

Пайдалану бойынша нұсқаулық

Бірінші қолданар алдында











1. Құрылғыны тасымалдауға арналған барлық жапсырмаларды, қорғаныш пленканы және бөлшектерді алып тастаңыз.
2. Пештен барлық керек-жарақтарды және бүйірлік рельстерді алып тастаңыз.
3. Керек-жарақтарды және бүйірлік жолдарды сабынды сумен және жұмсақ шүберекпен мұқият тазалаңыз.
4. Құрылғының ішінде өрт тудыруы мүмкін орама материалдарының қалмағанына көз жеткізіңіз.
5. Құрылғының ішін және есігін дымқыл жұмсақ шүберекпен сүртіңіз.
6. Жаңа құрылғының иісін кетіру үшін бос пешті «□» параметрінде 250 °C дейін 30 минут қыздырыңыз.
7. Құрылғыны бірінші рет пайдаланған кезде бөлменің жақсы желдетілетініне көз жеткізіңіз.
8. Қыздыру аяқталғаннан кейін құрылғыны өшіріп, суытыңыз.
9. Құрылғының бетін және есігін сабынды сумен және жұмсақ шүберекпен тазалаңыз.
10. Құрылғының барлық беттерін құрғатыңыз.
11. Бүйірлік бағыттағыштарды орнатыңыз.

Сағат орнату









1. Құрылғыны желіге қосқаннан кейін дисплейде «12:00» көрсетіледі, сағат индикаторы жыпылықтай бастайды.
2. Уақытты орнату үшін «» және «» батырмаларын пайдаланыңыз. 5 секундтан кейін дисплейде уақыт көрсетіледі, сағат индикаторы өшеді.

Ескерту функциясы

1. Дисплейде «» индикаторы жыпылықтағанша «» батырмасын басыңыз.
2. Еске салғыш уақытын орнату үшін «» және «» батырмаларын пайдаланыңыз. Уақыт диапазоны «0:01 – 23:59». 5 секундтан кейін параметрлер расталады, дисплейде «» индикаторы жанады.
3. Белгіленген уақытқа жеткенде, дыбыстық сигнал естіледі және «» индикаторы жыпылықтайды. Сигналды өшіру үшін «», «» немесе «» батырмасын басыңыз, индикатор өшеді.
4. 2 минут ішінде ешқандай әрекет жасалмаса, дабыл тоқтайды.









Пісіру уақытын орнату

Бұл функция тағамды белгіленген уақытқа пісіру үшін пайдаланылады, содан кейін құрылғы автоматты түрде өшеді. Пісіру уақыты $\frac{—}{—}$ 0–10 сағат.

1. Дисплейде «» индикаторы жыпылықтағанша «» батырмасын басыңыз.
2. Пісіру уақытын орнату үшін «» және «» батырмаларын пайдаланыңыз. 5 секундтан кейін параметрлер расталады, «» индикаторы жанады.
3. Пісіру режимін таңдап, температураны орнатыңыз.
4. Белгіленген уақытқа жеткенде құрылғы өшеді, дыбыстық сигнал естіледі және «» индикаторы жыпылықтай бастайды. Сигналды өшіру үшін «», «» немесе «» батырмасын басыңыз, индикатор өшеді.
5. 2 минут ішінде ешқандай әрекет жасалмаса, дабыл тоқтайды. Пеш өшірулі болғанда, дисплей ағымдағы уақытты көрсетеді.















Пісірудің аяқталу уақытын орнату

Бұл функция пісірудің аяқталу уақытын орнату үшін пайдаланылады, белгіленген уақытқа жеткенде құрылғы автоматты түрде өшеді. Аяқталу уақытын орнату диапазоны: аяқталу уақыты \leq ағымдағы уақыт + 10 сағат, бірақ максималды аяқталу уақыты 24 сағаттан аспауы керек.

1. Дисплейде «» индикаторы жыпылықтағанша «» батырмасын басыңыз.
2. Пісірудің аяқталу уақытын орнату үшін «» және «» батырмаларын пайдаланыңыз. 5 секундтан кейін параметрлер расталады, «» индикаторы жанады.
3. Пісіру режимін таңдап, температураны орнатыңыз.
4. Белгіленген уақытқа жеткенде құрылғы өшеді, дыбыстық сигнал естіледі және «» индикаторы жыпылықтай бастайды. Сигналды өшіру үшін «», «» немесе «» батырамсын басыңыз, индикатор өшеді.
5. 2 минут ішінде ешқандай әрекет жасалмаса, дабыл тоқтайды. Пеш өшірулі болғанда, дисплей ағымдағы уақытты көрсетеді.





Автоматты пісіру

Бұл функция тағамды белгіленген уақытта белгіленген ұзақтығымен пісіру үшін пайдаланылады. Аяқталу уақыты = ағымдағы уақыт + пісіру уақыты.

1. Дисплейде «» индикаторы жыпылықтағанша «» батырмасын басыңыз.
2. Пісіру уақытын орнату үшін «» және «» батырмаларын пайдаланыңыз, «» индикаторы жанады.
3. Дисплейде «» индикаторы жыпылықтағанша «» батырмасын басыңыз.
4. Пісірудің аяқталу уақытын орнату үшін «» және «» батырмаларын пайдаланыңыз, «» индикаторы жанады.
5. Пісіру режимін таңдап, температураны орнатыңыз.
6. Құрылғы белгіленген уақытта автоматты түрде жұмыс істей бастайды.
7. Пісіру аяқталғаннан кейін құрылғы өшеді, дыбыстық сигнал естіледі және «» және «» индикаторлары жанады. Сигналды өшіру үшін «», «» немесе «» батырмасын басыңыз, индикаторлар өшеді. 2 минут ішінде ешқандай әрекет жасалмаса, дабыл тоқтайды.
8. Басқару элементтерін минималды күйге бұру арқылы құрылғыны өшіріңіз.

Блоктау

Құрылғы балалардың кездейсоқ қосылуын немесе параметрлерді байқаусызда өзгертуді болдырмау үшін балалардан қорғау функциясымен жабдықталған. Құлып қосылу кезде, барлық түймелер белсенді емес.

- Панельді құлыптау үшін «» және «» батырмаларын 3 секунд басып тұрыңыз, дисплейде «L0» индикаторы жанады.
- Панель құлып ашу үшін «» және «» батырмаларын 3 секунд басып тұрыңыз, дисплейде «L0» индикаторы өшеді.

Пісіру бойынша ұсыныстар

- Пісіру алдында пештің қуысынан барлық қажет емес керек-жарақтарды алып тастаңыз.
- Тұшпашешке тағамды салмас бұрын оны алдын ала қыздыру ұсынылады.
- Температураны жоғарылату арқылы пісіру уақытын қысқартуға тырыспаңыз, себебі тағамның сырты қызаруы мүмкін, бірақ іші қызармайды.
- Ішкі шыныда шамадан тыс конденсацияны болдырмау үшін ыстық тағамды пісіргеннен кейін пеште ұзақ уақыт қалдыруға болмайды.
- Етті пісірген кезде ет термометрін (жинаққа кірмейді) пайдалануды ұсынамыз.
- Қажет болса, өнімдер алюминий фольгамен жабылуы мүмкін.
- Торттың дайындығын тексеру үшін оған тіс тазалағышты салыңыз
- Пісірудің аяқталуына 10 минут қалғанда. Егер тіс тазалағышта қамырдың іздері болмаса, онда торт дайын.
- Біркелкі емес қызарған жағдайда температураны 10 °C төмендетіңіз. Жоғарғы және төменгі қыздыру режимін пайдаланыңыз.
- Күңгірт күңгірт қабаты бар жеңіл пісірме табаларды пайдаланыңыз.
- Мұздатылған тағамдарды ашық контейнерге қою ұсынылады. Жібіту кезінде тағамнан барлық қаптаманы алып тастаңыз. Тағамды біркелкі жібітетіндей етіп бір қабат етіп орналастырыңыз.

- Етті жібіту кезінде екінші деңгейдегі тартпаны және бірінші деңгейде пісіру науасын қолданған жөн. Осылайша, мұздатылған тағамның сұйықтығы пісіру парағына ағып кетеді.

Энергияны үнемдеу бойынша ұсыныстар

- Құрылғы жұмыс істеп тұрған кезде пештің есігі жабық болуы керек.
- Пісіру кезінде тұмшапештің есігін жиі ашпаңыз, себебі бұл камерадан жылу шығарады.
- Тұмшапештің ішін таза ұстаңыз.
- Камераның түбін алюминий фольгамен жаппаңыз, табаларды қоймаңыз
- және құрылғының эмальына зақым келтірмеу үшін пештің төменгі жағындағы науалар.
- Тұмшапеште пластик заттарды пайдаланбаңыз.
- Жұмыс кезінде пеш қатты қызады, ыстыққа төзімді пеш қолғаптарын пайдаланыңыз.

Қызмет көрсету және күтім

Құрылғының пісірілетін тағаммен тікелей жанасатын бөліктерін жүйелі түрде тазалаңыз.

- Құрылғыны тазалау және күту алдында оны электр желісінен ажыратыңыз.
- Барлық басқару элементтерін өшірулі күйге қойыңыз.
- Құрылғының іші суығанша күтіңіз.
- Құрылғының беттерін дымқыл шүберекпен, жұмсақ щеткамен немесе губкамен тазалаңыз, содан кейін құрғатып сүртіңіз. Қатты ластану үшін ыстық су мен жуғыш затты пайдаланыңыз.
- Пештің есігінің әйнегін тазалау үшін қатты металл губкалар мен қырғыштарды пайдаланбаңыз, олар бетті сызып, әйнекті одан әрі зақымдауы мүмкін.
- Қышқыл заттардың (лимон шырыны, сірке суы және т.б.) тот баспайтын болаттан жасалған бөлшектермен жанасуына жол бермеңіз.
- Құрылғыны тазалау үшін жоғары қысымды тазалағышты пайдаланбаңыз. Пісіру науасын жұмсақ жуғыш зат ерітіндісінде жууға болады.
- Құрылғыны тазалау үшін аэрозольді тазартқыштарды қолданбаңыз.

Назар аударыңыз: құрылғыны тазалау кезінде абразивті заттарды пайдаланбаңыз.

Аксессуарлар

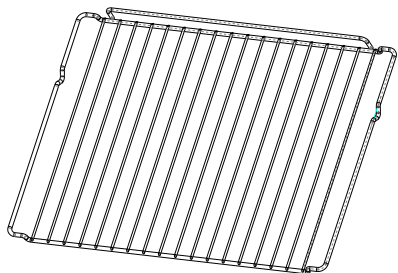

Тор

Грильде пісіруге, ыдыстар мен пирогтарды салуға арналған.

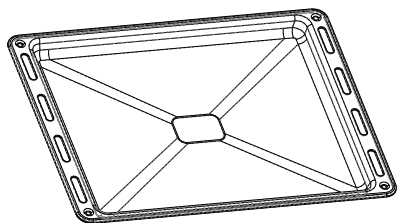

Әмбебап таба

Көп мөлшердегі тағамды (кондитер өнімдері, мұздатылған тағамдар, т.б. және грильді пайдаланған кезде май/шырын үшін) пісіруге арналған.

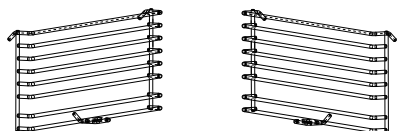

Бүйірлік тірек торлары

Торларды үлкен тағамдарды дайындау немесе тазалау үшін алуға болады.

Есікті алып тастау

Алынбалы есік оңайырақ және жылдамырақ техникалық қызмет көрсету үшін пештің ішіне толық қол жеткізуге мүмкіндік береді.

1. Пештің есігін толығымен ашыңыз.
2. Есік топсаларында орналасқан құлыптау тетіктерін артқа бүктеңіз.
3. Пештің есігін шамамен 15° жабыңыз, содан кейін есікті көтеріп, баяу шығарыңыз.

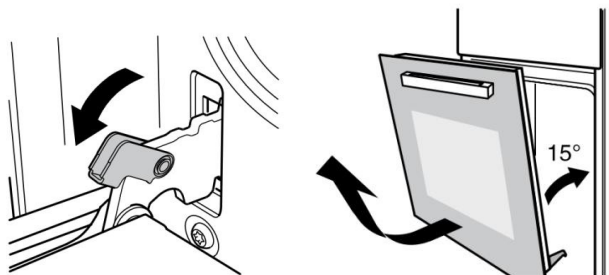

4. Тазалаудан кейін есікті орнату үшін жоғарыдағы әрекеттерді кері орындаңыз.

Ескерту: жуғыш затпен тазалағаннан кейін жуғыш заттың қалдықтарын кетіру үшін пешті максималды температурада 15–20 минут қосыңыз.

Бүйірлік торларды алу

Пештің бүйірлерін тазалау үшін бүйірлік тартпаларды алыңыз.

- Пештің қуысынан керек-жарақтарды алыңыз (мысалы, тартпа немесе пісіру науасы).
- 1 суретте көрсетілгендей тор ілгегін аздап басыңыз.
- Торды ішке қарай шамамен 90° бұраңыз (Сурет 2).
- Жоғарғы бөлігін алыңыз және торды абайлап алыңыз сурет 3
- Тазалаудан кейін торды орнату үшін жоғарыдағы қадамдарды кері орындаңыз.

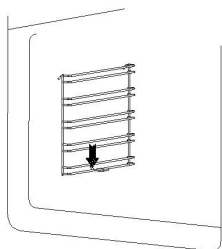

Сур. 1

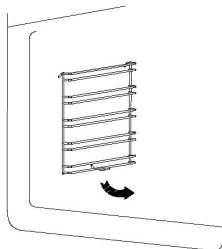

Сур. 2

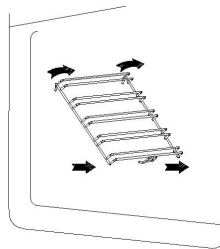

Сур. 3

Шамды ауыстыру

1. Құрылғыны желіден ажырату арқылы қуатты өшіріңіз.
2. Шамның шыны қақпағын сағат тіліне қарсы бұрап алыңыз да, шамды сол түрдегі жаңасымен ауыстырыңыз.
3. Шамның қақпағын сағат тілімен бұраңыз.



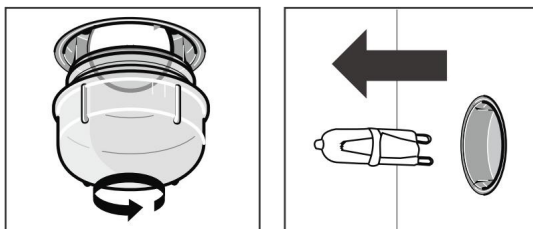





Ескерту: 25 Вт, 220 В сипаттамалары бар шамдарды қолданыңыз.

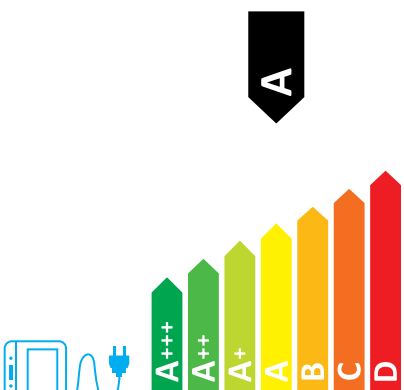

Ықтимал проблемалар және олардың шешімі

Проблема	Мүмкін шешім
Құрылғы жұмыс істемейді	Сақтандырғыш қорабындағы қосқышты тексеріңіз
Реттеушілерді айналындыру қиын	Реттегіштерді жұмсақ шүберекпен тазалаңыз
Пісіру аяқталғаннан кейін шу пайда болады және ауа үрленеді	Камерада жоғары ылғалдылықтың жиналуын болдырмау және пешті салқындату үшін желдеткіш жұмысын жалғастырады. Желдеткіш автоматты түрде өшеді
Тағам рецептте көрсетілген уақытта дайындалмаған	Орнатылған пісіру температурасын және пісірілетін тағам мөлшерін тексеріңіз
Біркелкі емес қызару	Температура тым жоғары орнатылған, ыдыс дұрыс емес деңгейде қойылған немесе ыдыстың дұрыс емес түрі таңдалған.
Пеш шамы жұмыс істемейді	Шамды ауыстырыңыз

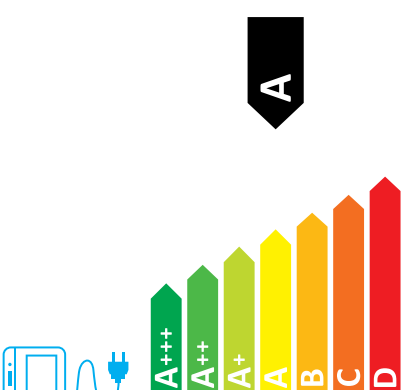
Энергия тиімділігі туралы ақпарат

<p>Энергетическая эффективность духового шкафа Пешті шкафтың энергетикалық тиімділігі</p>	<p>DEXP</p> <p>Модель/Үлгісі 1YLO60CDS</p>		<p> 0.70 кВт·ч/цикл*</p> <p> 0.64 кВт·ч/цикл*</p>	<p> 45 л</p>	<p>*кВт·с/ф/цикл</p>
<p>Энергетическая эффективность духового шкафа Пешті шкафтың энергетикалық тиімділігі</p>	<p>DEXP</p> <p>Модель/Үлгісі 1YLO60CDW</p>		<p> 0.70 кВт·ч/цикл*</p> <p> 0.64 кВт·ч/цикл*</p>	<p> 45 л</p>	<p>*кВт·с/ф/цикл</p>
<p>Энергетическая эффективность духового шкафа Пешті шкафтың энергетикалық тиімділігі</p>	<p>DEXP</p> <p>Модель/Үлгісі 1YLO60CDB</p>		<p> 0,70 кВт·ч/цикл*</p> <p> 0,64 кВт·ч/цикл*</p>	<p> 45 л</p>	<p>*кВт·с/ф/цикл</p>

Монтаждау, сақтау, тасымалдау (тасу), өткізу және кәдеге жарату ережелері мен шарттары

- Құрылғыны орнату ережелері мен шарттары «Орнату» бөлімінде сипатталған.
- Құрылғыны қаптамада, өндірушінің және тұтынушының жылытылатын үй-жайларында ауаның 5 және 40 °С аралығындағы температурада және ауаның 80%-дан аспайтын салыстырмалы ылғалдылығында сақтау керек. Үй-жайда жемірілуді тудыратын жегі қоспалар (қышқылдардың, сілтілердің булары) болмауы тиіс.
- Құрылғының дұрыс тасымалдануын қамтамасыз ету үшін келесі талаптарды орындау қажет:
 - құрылғыдан барлық ішкі керек-жарақтарды, егер бар болса, алып тастаңыз және оларды бөлек ораңыз;
 - өнімділігі мен сыртқы түрін сақтау үшін құрылғының дұрыс оралғанына көз жеткізіңіз (үлкен өлшемді жабдықты полиэтиленмен немесе маңызды жерлерде гофрленген картон төсемімен көпіршікпен орау керек);
 - құрылғыны көліктің айналасында қозғалмауы үшін белдіктермен мықтап бекітіңіз;
 - сыртқы ортаның әсерін толығымен жою үшін тек ішкі көлікті пайдаланыңыз;
 - өңдеу кезінде қаптаманың аса сақтықпен өңделуін қамтамасыз етіңіз.
- Құрылғы ұқыпты өңдеуді талап етеді, оны шаң, кір, соққы, ылғал, от және т.б. әсерінен қорғаңыз.
- Құрылғыны сату жергілікті заңнамасына сәйкес жүргізілуі керек.
- Бұйымның қызмет ету мерзімі аяқталғаннан кейін оны қарапайым тұрмыстық қоқыспен бірге тастауға болмайды. Оның орнына, ол федералды немесе жергілікті заңнамаға сәйкес қайта өңдеу және қайта өңдеу үшін электрлік және электронды жабдықты тиісті қабылдау бекетіне қайта өңдеуге жіберіледі. Осы бұйымды дұрыс жоюды қамтамасыз ете отырып, сіз табиғи ресурстарды үнемдеуге және қоршаған ортаға және адамдардың денсаулығына зиян келтірмеуге көмектесесіз. Бұл бұйымды қабылдау және жою бекеттері туралы қосымша ақпаратты жергілікті муниципалды органдардан немесе тұрмыстық қалдықтарды шығаратын кәсіпорыннан алуға болады.
- Құрылғының ақаулығы анықталған жағдайда, тез арада авторландырылған сервистік орталыққа хабарласу немесе құрылғыны кәдеге жарату керек.

Қосымша ақпарат

Өндіруші: Чжуншань Юлун Китчен Эпплайнсис Ко. Лтд.

В, Е ғимараты және F ғимаратының 3-бөлігі, № 103, Саньсинь тас жолы, Саньцзяо, Чжуншань, Гуандун пров., Қытай.

Қытайда жасалған.

Импортер / юр. лицо, принимающее претензии в Республике Казахстан:

ТОО «ДНС КАЗАХСТАН», г. Астана, р-н Сарыарқа, пр-т Сарыарқа, зд. 12, Республика Казахстан.

Импорттаушы / Қазақстан Республикасында талаптар қабылдайтын заңды тұлға: «DNS QAZAQSTAN (ДНС КАЗАХСТАН)» ЖШС, Астана қ-ы, Сарыарқа ауданы, Сарыарқа д-лы, 12 Ғ-т, Қазақстан Республикасы.

Адрес электронной почты / электронды пошта мекен-жайы: info@dns-shop.kz

Тауар КО ТР (ЕАЭО) талаптарына сәйкес келеді.

Өнімнің сыртқы түрі мен техникалық сипаттамалары ескертусіз өзгертілуі мүмкін. Құрылғының қаптамасының мазмұны алдын ала ескертусіз өзгеруі мүмкін.

Интернеттегі мекен-жайы:

www.dexp.club



Кепілдік талоны

SN/IMEI: _____

Кепілдікке қойылған күні: _____

Өндіруші бүкіл кепілдік мерзімі ішінде құрылғының үздіксіз жұмыс істеуіне, сондай-ақ материалдар мен жинақтарда ақаулардың болмауына кепілдік береді. Кепілдік кезеңі бұйымды сатып алған сәттен басталады және тек қана жаңа өнімдерге қолданылады.

Кепілдік қызмет көрсетуге пайдаланушы нұсқаулығына сәйкес бұйымды пайдалану шартымен кепілдік мерзімі ішінде тұтынушының кесірінен істен шықпаған элементтерді тегін жөндеу немесе ауыстыру кіреді. Элементтерді жөндеу немесе ауыстыру уәкілетті сервистік орталықтардың аумағында жүргізіледі.

Кепілдік мерзімі: 12 ай.

Пайдалану мерзімі: 36 ай.

Сервистік орталықтардың өзекті тізімі келесі мекенжай бойынша:
<https://www.dns-shop.kz/service-center/>

Кепілдік міндеттемелер және тегін сервистік қызмет көрсету, егер оларды ауыстыру бұйымды бөлшектеуге байланысты болмаса, тауардың жиынтықтылығына кіретін, төменде аталған керек-жарақтарға қолданылмайды:

- ҚБП (Қашықтан басқару пультіне) арналған қуат элементтері (батареялар).
- Жалғағыш кәбілдер, антенналар және оларға арналған жалғастырғыш тетіктер, құлаққаптар, микрофондар, «HANDS-FREE» құрылғылары; жиынтықта жеткізілетін әртүрлі типтегі ақпарат тасымалдағыштар, бағдарламалық құрал (БҚ) және драйверлер (бұйымның қатты магниттік дискілердегі жинақтағышқа алдын ала орнатылған БҚ-ны қоса алғанда, бірақ онымен шектелмей), сыртқы енгізу-шығару құрылғылары және манипуляторлар.
- Қаптар, сөмкелер, белдіктер, тасымалдауға арналған баулар, монтаждық керек-жарақтар, құрал-саймандар, бұйымға қоса берілетін құжаттама.
- Табиғи тозуға ұшырайтын шығын материалдары мен бөлшектер.



Өндіруші келесі жағдайларда кепілдік міндеттемелерге ие болмайды:

- Кепілдік мерзімі аяқталды.
- Егер жеке (тұрмыстық, отбасылық) қажеттіліктерге арналған бұйым кәсіпкерлік қызметті жүзеге асыру үшін, сондай-ақ оның тікелей міндетіне сәйкес келмейтін басқа мақсаттарда пайдаланылған болса.
- Өндіруші бұйымды пайдалану кезінде пайдаланушы нұсқаулығының талаптарын бұзу, бұйымды орнату және оған қызмет көрсету жөніндегі ұсынымдарды, қосу ережелерін (бұйымның өзіне де, онымен байланысты бұйымдарға да сәйкес келмейтін желілік кернеудің әсері нәтижесінде туындаған қысқа тұйықталулар), бұйымды сақтау және тасымалдау кезінде өнім иесі және/немесе үшінші тұлғалар шеккен ықтимал материалдық, моральдық және өзге де зиян үшін жауапты болмайды.
- Механикалық зақымданудың барлық жағдайлары: өнімді пайдалану кезінде алынған сызаттар, жарықтар, деформациялар, соққы іздері, майысулар, кептелістер және т.б.
- Түрлендірулерді, рұқсат етілмеген жөндеулерді осындай жұмыстарды жүргізуге уәкілетті емес адамдар жүргізген жағдайлар. Егер ақаулық конструкцияны немесе бұйымның схемасын өзгерту, Өндіруші қарастырмаған сыртқы құрылғыларды қосу, Қазақстан Республикасының заңнамасына сай сәйкестік сертификаты жоқ құрылғыны пайдалану салдарынан туындаған болса.
- Егер бұйымның ақауы еңсерілмейтін күштің әсерінен (табиғи элементтер, өрт, су тасқыны, жер сілкінісі, тұрмыстық факторлар және Өндірушіге тәуелді емес басқа жағдайлар) немесе Өндіруші болжай алмаған үшінші тұлғалардың әрекеттерінен туындаса. Бұйымның толық немесе ішінара істен шығуына алып келген бұйымның ішіне бөгде заттардың, өзге денелердің, заттектердің, сұйықтықтардың, жәндіктердің немесе жануарлардың түсуінен, агрессивті ортаның әсерінен, жоғары ылғалдылықтан, жоғары температуралардан туындаған ақау.
- Бұйымды сәйкестендіру (сериялық нөмірі) жоқ немесе сәйкес келмейді. Егер зақымданулар (кемшіліктер) зиянды бағдарламалық қамтаманың; БҚ ұсынушысының осы қызметті ұсынбауына байланысты мүмкіндігінсіз бұйымның бағдарламалық ресурстарына қолжетімділіктің болмауына әкеп соққан құпиясөздерді (кодтарды) оларды жинау/қалпына келтіру мүмкіндігінсіз орнату, ауыстыру немесе жою әсерінен туындаса.
- Егер жұмыстың ақаулықтары қуат беруші, кәбілдік, телекоммуникациялық желілердің, радиосигнал қуатының стандарттарға немесе техникалық регламенттеріне сәйкес келмеуінен, оның ішінде бедер ерекшеліктерінен және басқа да осыған ұқсас сыртқы факторлардан, бұйымның желі әрекет ететін шекарада немесе аймақтан тыс жерде пайдаланылуынан туындаған болса.
- Егер зақымданулар стандартты емес (түпнұсқалық емес) және/немесе сапасыз (зақымданған) шығыс материалдарын, керек-жарақтарды, қосалқы бөлшектерді, қуат беру элементтерін, әртүрлі үлгідегі ақпарат тасымалдағыштарды (CD, DVD дискілерді, жад карталарын, SIM карталарын, картридждерді қоса алғанда) пайдаланудан туындаса.
- Егер кемшіліктер үйлесімсіз контентті (әуендерді, графиканы, бейне және басқа файлдарды, Java қосымшаларын және оларға ұқсас бағдарламаларды) алуға, орнатуға және пайдалануға байланысты туындаған болса.
- Осы бұйыммен жанасып жұмыс істейтін басқа жабдыққа келтірілген залалға.



