

# Пайдалану бойынша нұсқаулық

---

LED теледидар  
43FQD1/G  
43UQD1/G

**DEXP**

# Мазмұны

Декларация.....	3
Сақтық шаралары.....	4
Теледидарды орнату .....	7
Жинақталым .....	9
Тұғырды құрастыру .....	9
Қабырғаға орнату (міндетті емес).....	10
Құрылғы схемасы.....	11
Сыртқы қосылымдар .....	13
Қашықтықтан басқару пульті .....	16
ҚБ пульт схемасы.....	17
Пайдалану.....	18
Орнату .....	21
Ықтимал проблемалар және олардың шешімі.....	28
Ақпарат.....	32
Техникалық сипаттамалары.....	34
Монтаждау, сақтау, тасымалдау (тасу), өткізу және кәдеге жарату ережелері мен шарттары .....	36
Қосымша ақпарат.....	37

# Құрметті сатып алушы!

Біздің өнімді таңдағаныңыз үшін алғыс айтамыз.

Біз Сізге сапалы, функционалды және жоғары талаптарға сәйкес әзірленген және жасалған өнімдер мен құрылғыларды ұсынуға қуаныштымыз. Пайдалануды бағамас бұрын, Сіздің қауіпсіздігіңізге қатысты маңызды ақпаратты, сондай-ақ өнімді дұрыс пайдалану және оған күтім жасау бойынша ұсыныстарды қамтитын осы нұсқаулықты мұқият оқып шығыңыз. Осы нұсқаулықтың сақталуына назар аударыңыз және оны өнімді одан әрі пайдалану кезінде анықтамалық материал ретінде пайдаланыңыз.

Теледидар сымсыз немесе кәбіл арқылы (соның ішінде теледидар бағдарламалары немесе бейне ойнату құрылғыларының сигналдары — мысалы, DVD/Blu-ray ойнатқыштары, ойын консольдері және т.б.) берілетін кескіндер мен дыбыстарды қабылдауға және көрсетуге арналған электрондық құрылғы.

DEXP өнімдерін жетілдіру бойынша тұрақты жұмыстардың арқасында кейбір функциялардың техникалық сипаттамалары, сыртқы түрі және сипаттамалары нұсқаулықтағы (бұдан әрі — СН) ақпаратқа сәйкес келмеуі мүмкін. Егер СН мен нақты функциялар арасында сәйкессіздік болса, соңғысы басым болады.

## Декларация



Осы құрылғы арқылы қол жеткізілетін, тек жеке, коммерциялық емес мақсатта пайдалануға арналған кез келген мазмұн мен қызметтер тиісті үшінші тараптың меншігі болып табылады және авторлық құқық, патент, сауда белгісі және басқа зияткерлік меншік құқықтары туралы ережелер мен заңдар бойынша қорғалуы тиіс. Мұндай мазмұн мен қызметтердің ешбір бөлігін мазмұн иесінің немесе қызмет жеткізушінің алдын ала рұқсатынсыз өзгертуге, қайталауға, жариялауға, жүктеп салуға, таратуға, аударуға, сатуға немесе олардан алынған өнімдерді өндіру немесе тарату үшін пайдалануға болмайды.

Сіз осы құрылғы арқылы қол жеткізілетін кез келген мазмұн мен қызметтердің сапасына, өнімділігіне және дәлдігіне байланысты операциялық тәуекелдерді тек өзіңіз көтеретініңізді мойындайсыз және келісесіз. Қолданыстағы заңмен рұқсат етілген дәрежеде бұл құрылғы және үшінші тарап мазмұны мен қызметтері тікелей немесе жанама кепілдіксіз беріледі.

Осы құрылғымен қамтамасыз етілген кез келген мазмұн мен қызметтер тиісті үшінші тараптың меншігі болып табылады және Өндіруші осы құрылғы арқылы берілген мазмұнның сапасына, уақтылығына, заңдылығына немесе толықтығына қатысты ешқандай мәлімдеме немесе кепілдік бермейді және Өндіруші кез келген нәтиже үшін жауапкершілік көтермейді. құқықтық салдарлар немесе залал үшін жауапкершілік.

Өндіруші белгілі бір мазмұнды немесе қызметті пайдалануды немесе кіруді шектеу құқығын өзіне қалдырады. Мазмұн мен қызметтер үшінші тараптың желісі және тасымалдау құралы арқылы тасымалданатындықтан, Өндіруші тұтынушыға қызмет көрсетпейді және мұндай қызметті көрсетуге міндетті емес.

## Сақтық шаралары

	<b>НАЗАР АУДАРЫҢЫЗ</b> ЭЛЕКТР ТОҒЫНЫҢ СОҒУ ҚАУІПІ, АШПАҢЫЗ	
<b>НАЗАР АУДАРЫҢЫЗ: ЭЛЕКТР ТОҒЫНЫҢ СОҒУ ҚАУІПІН АЗАЙТУ ҮШІН ТЕЛЕДИДАРДЫҢ АЛДЫҢҒЫ НЕМЕСЕ АРТҚЫ ҚАҚПАСЫН АЛМАҢЫЗ. ҚҰРЫЛҒЫНЫҢ ҚҰРАМЫНДА ПАЙДАЛАНУШЫ ЖӨНДЕЙТІН НЕМЕСЕ АЛМАСТЫРАТЫН БӨЛШЕКТЕР ЖОҚ. ЖӨНДЕРДІ БІЛІЛІЛГЕН ҚЫЗМЕТКЕРЛЕРГЕ МІНДЕТ ЕТІҢІЗ.</b>		



Үшбұрыштың ішіндегі найзағай пайдаланушыны өнімде электр тогының соғуына әкелуі мүмкін қауіпті кернеудің болуы туралы ескертеді. Бұл белгімен белгіленген панельді алып тастауға тыйым салынады.



Үшбұрыш ішіндегі леп белгісі пайдаланушыға тиісті қызмет көрсету немесе ақаулықтарды жою нұсқауларының болуы туралы ескертеді.

- Өрт немесе электр тогының соғу қаупін азайту үшін теледидарды ылғалға немесе жаңбырға ұшыратпаңыз. Құрылғыға судың шашырауын немесе тамшылауын болдырмаңыз.
- Теледидарға суы бар кез келген ыдысты (вазалар, бөтелкелер, стакандар, т.б.) қоюға тыйым салынады.
- Теледидардың экраны мен корпусы жұмыс кезінде қызып кетуі мүмкін. Бұл ақаулық емес.
- Құрылғыдан түтін, біртүрлі шу немесе иіс шыққанын байқасаңыз:
  - теледидарды дереу өшіріңіз;
  - ашаны розеткадан суырыңыз;
  - уәкілетті қызмет көрсету орталығына хабарласыңыз.
- Төмендегі ақаулардың кез келгені орын алса, теледидарды бірден ажыратып, білікті қызмет көрсету қызметкерлеріне хабарласыңыз:
  - аша немесе қуат сымы зақымдалған;
  - розеткаға сәйкес келмеуі;
  - құлау немесе соғу нәтижесінде теледидар зақымдалған;
  - теледидар ылғалға ұшыраған немесе оған бөгде заттар түсіп кеткен.
- Балалар мен мүгедектер ықтимал қауіптерді қате бағалауы мүмкін. Сондықтан балалар мен мүмкіндігі шектеулі адамдарға электр құрылғыларын бақылаусыз пайдалануға болмайды. Батареялар және басқа ұсақ бөлшектер тұншығу қаупін тудырады. Мұндай заттарды қол жетпейтін жерде сақтау керек. Тұншығу қаупі болса, дереу медициналық көмекке жүгініңіз. Қаптаманы да қол жетпейтін жерде сақтау керек.
- Қабырғадағы розеткаларды, ұзартқыш сымдарды немесе адаптерлерді шамадан тыс жүктемеңіз, себебі бұл өртке немесе электр тогының соғуына әкелуі мүмкін. Қуат сымын басып кетпейтіндей немесе үстіне немесе жақын жерде орналасқан заттар қысып алмайтындай етіп бағыттау керек.

Ашалық розеткалардың жанындағы қуат сымына және олардың теледидардан шығатын жеріне ерекше назар аударыңыз. Оны ажырату үшін теледидардың ашасы әрқашан қолжетімді болуы керек.

- Қуат сымы зақымдалған болса, қауіпті жағдайларды болдырмау үшін оны өндіруші, сатудан кейінгі қызмет көрсету маманы немесе соған ұқсас біліктілігі бар адам ауыстыруы керек.
- Ашаны розеткадан суырғанда, штепсельді сыммен емес, қолыңызбен ұстаңыз. Ылғал қолмен ашаны розеткадан ажыратпаңыз.
- Экранды баспаңыз немесе сызбаңыз немесе теледидарға ешбір зат қоймаңыз. Бұл сурет сапасының нашарлауына немесе экранның зақымдалуына әкелуі мүмкін.
- Өрт қаупін азайту үшін өнімнің үстіне немесе жанына жанып тұрған шам сияқты ашық от көздерін немесе радиаторлар сияқты жылу көздерін қоймаңыз.
- Сыртқы антенна электр желілеріне немесе басқа электр немесе қуат тізбектеріне жақын жерде немесе осындай желілерге немесе желілерге түсіп кетуі мүмкін жерде орналаспауы керек. Сыртқы антеннаны орнатқан кезде өте абай болу керек және электр желілеріне тиіп кетпеу керек, себебі бұл өлімге әкелетін қауіп төндіреді.
- Теледидар бірнеше күн бойы пайдаланылмаса, қауіпсіздік және қуат үнемдеу мақсатында оны электр розеткасынан ажырату керек.
- Теледидар өшірілсе, бірақ желіден ажыратылмаған болса, ол күту режимінде. Кейбір теледидар мүмкіндіктері теледидардың дұрыс жұмыс істеуі үшін күту режимінде қалуын талап етуі мүмкін.
- Найзағай кезінде теледидарды розеткадан дереу ажыратыңыз. Найзағай кезінде антеннаны қолыңызбен ұстамаңыз.
- Құлақспаптарды жоғары дыбыс деңгейінде пайдалану есту қабілетіне тұрақты зақым келтіруі мүмкін.
- Теледидар 170–242 В, 50/60 Гц айнымалы ток қуат көзіне қосылуы керек. Ешқашан теледидарды тұрақты ток көзіне немесе көрсетілгеннен басқа басқа қуат көзіне қоспаңыз.
- Құрылғыны ашуға немесе бөлшектеуге әрекеттенбеңіз, себебі бұл қауіпті кернеулерге ұшырауы мүмкін.
- Құрылғының ойықтары мен саңылаулары желдетуге және оның жұмысын қамтамасыз етуге арналған. Қызып кетудің алдын алу үшін бұл саңылауларды газеттер, дастархандар немесе перделер сияқты ешқандай жолмен жабуға болмайды.
- Өнімнің ішіне ешбір түрдегі заттарды оның саңылауларының бірі арқылы итермеңіз, себебі олар электр бөлшектеріне тиіп, электр тогының соғуына немесе өртке әкелуі мүмкін.
- Құрылғыны ұзақ уақыт бойы қатты соққыларға, төтенше температураға немесе тікелей күн сәулесінің әсеріне ұшыратпаңыз.
- Ауа райы жағдайларына қарамастан құрылғыны ашық ауада пайдаланбаңыз.
- Құрылғыны салмағын көтере алатын тұғырға ғана орнатыңыз.
- Тазалау алдында құрылғыны электр розеткасынан ажыратыңыз. Сұйық немесе аэрозольді тазартқыштарды қолданбаңыз. Тазалау үшін құрғақ жұмсақ шүберекті пайдаланыңыз.

- Бейне ойындарын немесе 10 минут немесе одан да көп қозғалыссыз кескін жасайтын басқа сыртқы сигнал көздерін пайдалану теледидар экранында кескіннің тұрақты іздерін қалдыруы мүмкін. Желі/бағдарлама логотиптері мен телефон нөмірлері ұқсас салдарға әкелуі мүмкін. Қозғалмайтын кескіннің үздіксіз көрсетілуінен туындаған экран зақымдары кепілдікке кірмейді.
- Теледидарда қолданылатын сұйық кристалды панельдің негізі шыныдан тұрады. Сондықтан, теледидар құлап кетсе немесе басқа затқа соғылса, ол сынуы мүмкін. СКД панелі сынса, шыны сынықтары жарақаттанудан сақ болыңыз.
- Бұл құрылғы тек тұрмыстық және жеке пайдалануға арналған. Оны коммерциялық, өндірістік немесе басқа мақсаттарда пайдаланбаңыз.

## Қолдану ережелері

- Ауа температурасы 10-дан 40 °C-қа дейін.
- Ауаның салыстырмалы ылғалдылығы 20-дан 80% дейін.
- Тасымалдаудан немесе қоршаған ортаның төмен температурасында сақтаудан кейін қуатты қосу алдында теледидарды бөлме температурасында ұстау уақыты кемінде 5 сағат болуы керек.

## Теледидарды жылжыту және тасымалдау

- Теледидарды қауіпсіз және ыңғайлы тасымалдау үшін түпнұсқалық орамды сақтаңыз.
- Теледидарды жылжытпас бұрын теледидардан барлық кәбілдерді ажыратыңыз.
- Үлкен теледидарлар екі немесе үш адам алып жүруді қажет етеді.
- Теледидарды қолмен тасымалдаған кезде СКД панелін немесе экран жақтауын күштеп салмаңыз.
- Тасымалдау кезінде теледидарды соққыдан және күшті дірілден қорғаңыз.
- Теледидарды қызмет көрсету орталығына апару немесе басқа орынға жылжыту қажет болса, оны картон қорапқа және бастапқыда жеткізілген орауыш материалға салыңыз.

# Теледидарды орнату

## Теледидарды орнату бойынша кеңестер

- Оңай қосу және өшіру үшін теледидарды айнымалы ток розеткасының жапына орнату керек.
- Өз қауіпсіздігіңізді қамтамасыз ету үшін сәйкес кронштейнді немесе тұғырды таңдаңыз.
- Теледидарды қабырғаға білікті маман орнатыңыз. Қате орнату оның тұрақсыз болуына әкелуі мүмкін.

## НАЗАР АУДАРЫҢЫЗ!

Теледидар тегіс, тұрақты бетке қойылмаса, құлау мүмкіндігіне байланысты ол қауіпті болуы мүмкін. Зақым келтірмеу үшін келесі сақтық шараларын сақтау керек:

- Теледидар өндірушісі ұсынған шкафтарды/тұғырларды пайдаланыңыз.
- Теледидарды тек тегіс, тұрақты беттерге қойыңыз.
- Теледидардың өзі орнатылған жиһаздың шетінен салбырап тұрмағанына көз жеткізіңіз.
- Бекітілмеген болса, теледидарды биік жиһаздың үстіне қоймаңыз.
- Құрылғыны матаның немесе оның негізі мен жиһаздың арасына қойылған басқа материалдардың үстіне қоймаңыз.
- Теледидарды механикалық діріл әсер ететін орындарға орнатпаңыз.
- Теледидарды оған жәндіктер кіруі мүмкін жерлерге орнатпаңыз.
- Теледидарды кондиционерге қарама-қарсы орнатпаңыз, әйтпесе ылғал экранның ішкі панелінде конденсацияланып, зақым келтіруі мүмкін.
- Теледидарды күшті магнит өрісі бар орындарға орнатпаңыз, әйтпесе ол кедергі тудыруы және электромагниттік толқындар оның дұрыс жұмыс істеуіне әкелуі мүмкін.
- Балаларға теледидар орнатылған жиһазға шығуға тырысқанда болатын қауіптерді түсіндіріңіз.

## Желдету

- Төмендегі схемаларда көрсетілгендей, теледидардың барлық жағында қажетті бос орын қалғанын тексеріңіз.
- Желдету саңылауларын жаппаңыз немесе шкафқа кез келген зат салмаңыз.
- Құрылғыны кіріктірілген шкафтар сияқты шектеулі кеңістіктерге қоймаңыз. Бұл қалыпты желдетуге кедергі келтіреді және теледидардың істен шығуына әкеледі.

## Теледидарды қабырғаға орнату кезіндегі қашықтық

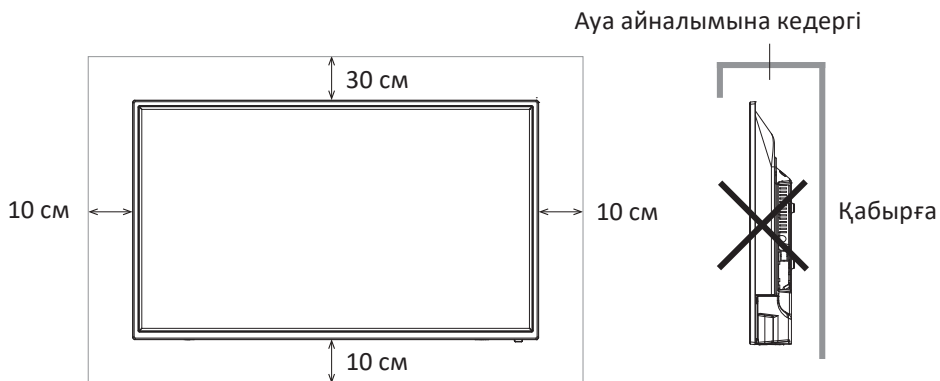

## Теледидарды тірекке орнату кезіндегі қашықтық

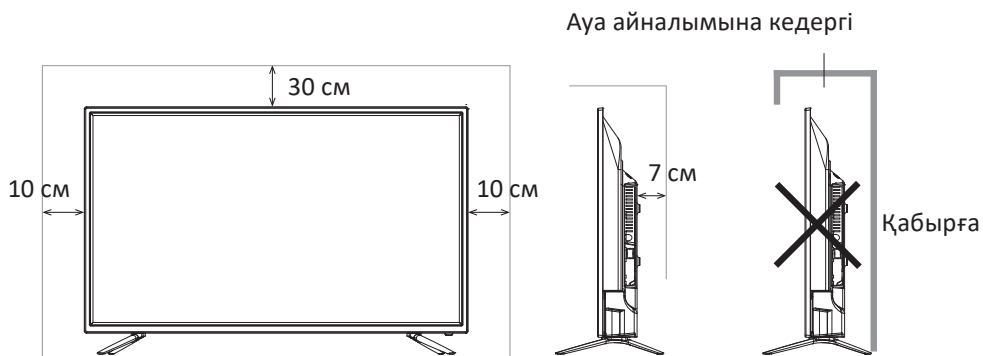



## Жинақталым

Теледидарды орнатпас бұрын, теледидарды қораптан шығарып, барлық құрамдас бөліктердің бар екеніне көз жеткізіңіз:

- Теледидар.
- Пайдалану бойынша нұсқаулық.
- Қашықтықтан басқару пульті.
- AAA қуат көздері (2 дана).
- Тұғыр аяғы (2 дана).
- Тіректерді бекітуге арналған бұрандалар жинағы.
- Тұғырларға арналған резеңке тығыздағыштар жиынтығы.

Егер олар жоқ болса, сатушыға хабарласыңыз.

## Тұғырды құрастыру

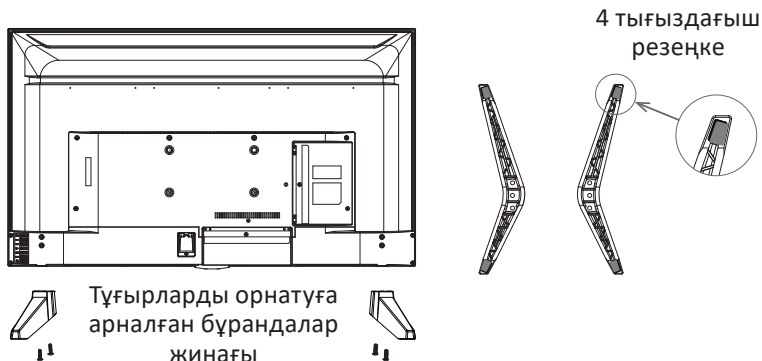

1. Сату қорабын ашыңыз, теледидар корпусы мен тіректерді алыңыз.
2. Теледидар шкафы мен тұғырдың бетінен қорғаныш пленканы алыңыз.
3. Теледидардың өшірілгеніне көз жеткізіңіз.
4. Зақым келтірмеу үшін теледидарды бетін төмен қаратып жұмсақ жерге қойыңыз.
5. Тұғырдың аяқтарын теледидардың астыңғы жағындағы ұяларға салыңыз.
6. Жинақтағы барлық бұрандаларды пайдаланып тіректерді бекітіңіз.
7. Аяқтарды теледидар корпусына бекіткеннен кейін керек-жарақтар жинағынан резеңке тығыздағыштарды тіректердің төменгі жағындағы сәйкес тесіктерге орнатыңыз.

## Қабырғаға орнату (міндетті емес)

Теледидарды қабырғаға арнайы қабырға кронштейнінің көмегімен орнатуға болады (жеткізілімге кірмейді). Теледидарды қабырғаға орнатпас бұрын стандартты тұғырды алып тастау керек.

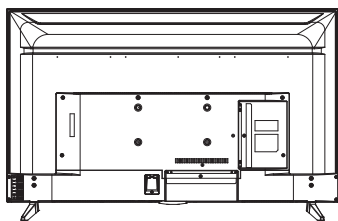

1

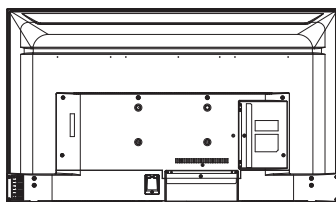

2

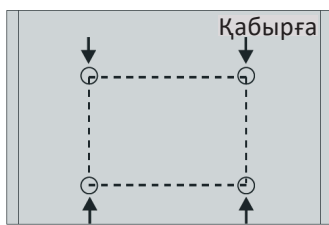

3



4

1. Зақым келтірмеу үшін теледидарды бетін төмен қаратып жұмсақ жерге қойыңыз.
2. Бұрауышты пайдаланып, теледидардың астыңғы жағындағы бұрандалар мен стандартты тіректерді алыңыз (1).
3. Кронштейннің өлшемдеріне сәйкес бұранда саңылауларының арасындағы қашықтықты қарындашпен белгілеңіз (2, 3).
4. Қабырғаға тесіктерді бұрғылаңыз және бекіту үшін 4 анкерлік болтты салыңыз (4).
5. Кронштейнді бекіту және құрылымды қабырғаға ілу үшін теледидардың артқы жағындағы бұрандаларды қатайтыңыз.

## Қабырғаға орнату сипаттамасы

Қабырғадағы тесік үлгісі (мм)	200 × 100
Қабырғаға бекітетін болт өлшемі	M6 × 12

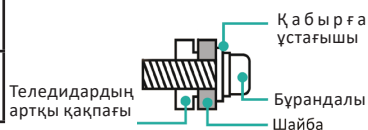

### Ескертпелер:

- Жоғарыдағы схема тек анықтама үшін берілген.
- Орнату үшін VESA стандартына сәйкес келетін кронштейндерді пайдаланыңыз.

# Құрылғы схемасы

## Алдыңғы және бүйірлік панельдер

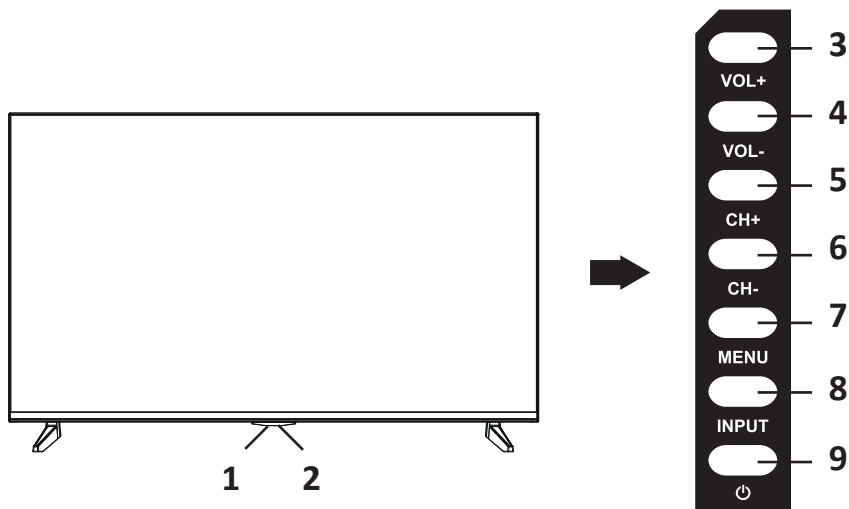

1. Жарық индикаторы.
2. ҚБ пульт сенсоры.
3. VOL+: дыбыс деңгейін арттыру түймесі.
4. VOL-: дыбыс деңгейін төмендету түймесі.
5. CH+: тізімде бір арнаны жоғары жылжытыңыз.
6. CH-: тізімде бір арнаны төмен жылжытыңыз.
7. MENU: мәзір түймесі\*.
8. INPUT: кіріс көзін таңдау түймесі.
9. ⏻ (POWER): қуатты қосу/өшіру түймесі.

### Ескертпелер:

- Суреттер тек көрнекі мақсаттарға арналған және нақты өнімнен сәл өзгеше болуы мүмкін.
- Басқару панеліндегі түймелердің нақты реті мен орны осы нұсқаулықта көрсетілгеннен өзгеше болуы мүмкін.
- Қуат қосылғанда, теледидар жүктелуді аяқтауға бірнеше секунд кетеді. Теледидарды дереу өшірмеңіз, себебі бұл жұмыста қиындықтар тудыруы мүмкін.

\* 43FQD1/G және 43UQD1/G үлгілерінде бұл түйме жарамсыз.

## Артқы панель

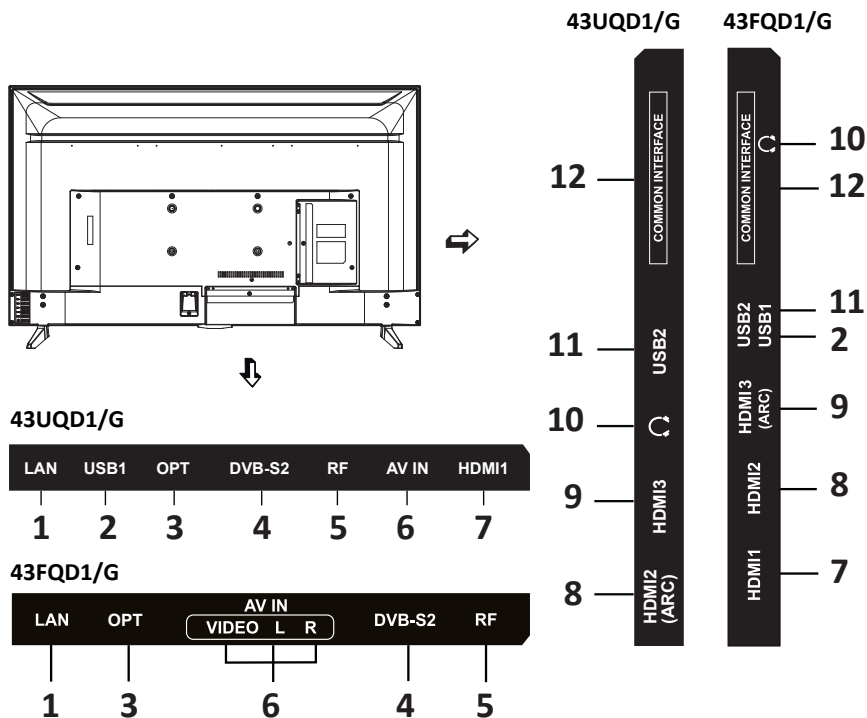

1. LAN RJ-45 қосқышы.  
Қосылым RJ-45 ашасы бар (жинаққа кірмейді) LAN кәбілі арқылы жүзеге асырылады.
2. USB1 қосқышы.
3. Оптикалық сандық аудио шығысы (SPDIF).
4. Спутниктік антеннаға арналған кіріс.
5. Антенна кірісі (75 Ом).
6. Құрама сыртқы сигналды қосуға арналған қосқыш (AV IN).  
Қосылым AV адаптер кәбілі (жинаққа кірмейді) арқылы жүзеге асырылады.
7. HDMI1 қосқышы. Жоғары ажыратымдылықтағы сигналға арналған интерфейс.
8. HDMI2 қосқышы (43UQD1/G үшін ARC). HDMI кірісі, дыбысты қайтару арнасы (ARC) арқылы сыртқы аудио жүйені қосу мүмкіндігі.
9. HDMI3 қосқышы (43FQD1/G үшін ARC). HDMI кірісі, дыбысты қайтару арнасы (ARC) арқылы сыртқы аудио жүйені қосу мүмкіндігі
10. Құлаққап ұясы.
11. USB2 қосқышы.
12. CAM модулін қосуға арналған слот.

# Сыртқы байланыстар

## Антенна қосылымы

**Назар аударыңыз:** сыртқы жеке антеннаны пайдаланған кезде найзағай орнату қажет.

Антенна кәбілінің ашасын теледидардың артқы жағында орналасқан антенна ұясына салыңыз.



- Жоғары сапалы теледидар сигналын қабылдауды қамтамасыз ету үшін ұжымдық антеннаны пайдалану ұсынылады.
- Таратылымды жақсы қабылдау үшін 75 Ом коаксиалды RF кәбілін пайдаланыңыз (жинаққа кірмейді).
- Антенна кәбілін қуат сымымен бірге оралуға болмайды.

## Сыртқы құрылғыларды қосу

**Назар аударыңыз:**

- Өндіруші теледидардың сыртқы құрылғылардың барлық үлгілерімен үйлесімділігіне жауапты емес.
- Кез келген сыртқы құрылғыны теледидарға қоспас бұрын, екі құрылғыны да ажыратыңыз.

Төмен жиілікті кіріс арқылы сыртқы құрылғыны қосу үшін:

1. Сәйкес кәбілді (теледидармен бірге берілмейді) пайдаланып, сыртқы құрылғының шығыстарын теледидардың аудио/бейне кірістеріне қосыңыз.
2. Теледидардағы **INPUT** түймесін немесе қашықтан басқару пультііндегі  түймесін басыңыз. Экранда дереккөздердің тізімі пайда болады - қажеттісін тауып, қашықтан басқару пультііндегі **OK** түймесін басыңыз.
3. Телеарналарды көруге оралу үшін қашықтан басқару пультііндегі  түймесін басыңыз.

**Ескерту:** қосар алдында қосылған жабдықтың нұсқаулығын оқып шығыңыз. Сыртқы құрылғыдан сигналды ойнату үшін сәйкес аудио және бейне кірістерін дұрыс таңдаңыз.

## HDMI құрылғыларын қосу

**43UQD1/G** теледидары HDMI 2.1 нұсқасын және HDMI2 портындағы ARC функциясын қолдайды.

**43FQD1/G** теледидары HDMI 1.4 нұсқасын және HDMI3 портындағы ARC функциясын қолдайды.

Дыбысты қайтару арнасы (ARC) — қысылған көлемді дыбысты жеке оптикалық аудио кәбілді қажет етпей, үй кинотеатры қабылдағыш сияқты кез келген аралық құрылғы арқылы беруге мүмкіндік беретін технология.

Осылайша, сигналды ресиверден теледидарға жіберу үшін пайдаланылған HDMI арнасы да қарама-қарсы бағытта жұмыс істей алады.



## ТЖ күшейткішті қосу

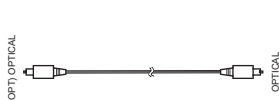

Тек DTV немесе HDMI сигнал көзі үшін. Сыртқы аудио жүйенің оптикалық кірісін теледидардың сәйкес шығысына қосыңыз. Теледидардың оптикалық аудио шығысы сыртқы аудио жүйесіне бұрмаланбай жоғары сапалы дыбысты беруді қамтамасыз етеді.

## Компьютерді қосу



Компьютер



Компьютерге HDMI арқылы қосылған кезде келесі ажыратымдылықтарға қолдау көрсетіледі: 1360 × 768, 1920 × 1080, 3840 × 2160 пиксель. HDMI қосылымының максималды ажыратымдылығы экран ажыратымдылығымен шектеледі.

HDMI кескінін қатаң түрде экранда сақтау үшін, Параметрлер → Сурет → Дисплей режимі → Масштабтау жоқ тармағына өтіңіз.

Сыртқы 4K ажыратымдылығы бар құрылғыларды қосуда қиындықтар туындаса, HDMI EDID режимін өзгертіңіз: Құрылғы параметрлері → Кірістер → HDMI EDID 2.0 немесе 2.1 нұсқасы.

## DVD ойнатқышын қосу

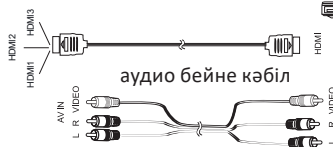

DVD ойнатқышы



Екі опцияның бірін пайдаланыңыз:

- DVD ойнатқышын HDMI кабелі арқылы теледидарға қосыңыз.
- Сыртқы құрылғыны AV кабелі (жинаққа кірмейді) арқылы теледидардың AV IN ұясына қосыңыз.

## LAN кабелін қосу

RJ-45 ашасы бар LAN кабелін теледидардың артындағы LAN қосқышына қосыңыз. Бұл SMART TV функциясы сымды интернет желісі режимінде жұмыс істеуі үшін қажет.

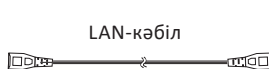

Маршрутизатор



## CI+ шартты кіру картасын қосу

1. Шартты қол жеткізу модулін қосу үшін CAM модулін шартты кіру картасымен COMMON INTERFACE қосқышына қосыңыз.
2. Сәйкес кодталған теледидар сигналының түрін таңдаңыз: жерүсті, кәбілдік немесе спутниктік.
3. Арналарды қолмен немесе автоматты түрде іздеңіз.

### Ескерту:

Жергілікті сандық кәбілдік қызмет провайдерінен CAM (шартты кіру картасы модулі CI+) сатып алуға және олардан CI+ картасын пайдалану туралы ақпаратты сұрауға болады. CI+ картасымен жұмыс істеу кезінде қиындықтар туындаса, тұтынушыларға қызмет көрсету орталығына хабарласыңыз.

## CAM модулін COMMON INTERFACE ұясына орнату

CAM модулін COMMON INTERFACE ұясына абайлап салыңыз. Модуль контактілерімен алға, ал жапсырмасы сізге қарап тұрған жағы болуы керек. Қосу кезінде шамадан тыс күш қолданбаңыз және модуль түзу салынғанына және майыспағанына көз жеткізіңіз.

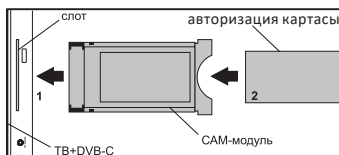

**Назар аударыңыз:** CAM модулін кірістіру/шығару алдында теледидардың өшірілгеніне көз жеткізіңіз. Содан кейін CI+ картасын қызмет провайдерінің нұсқауларына сәйкес CAM модуліне салыңыз. CI+ кейбір елдер мен аймақтарда қолдау көрсетпейді; қызмет провайдеріңізбен кеңесіңіз.

## Құлаққаптар мен USB құрылғыларын қосу

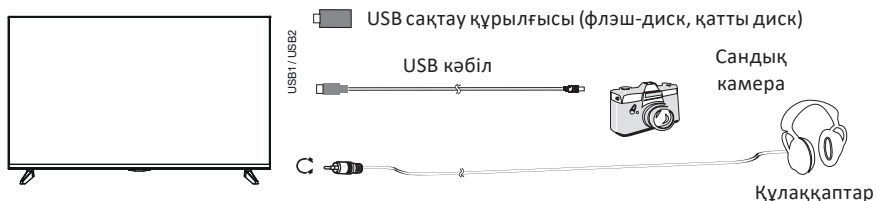

USB құрылғысын теледидарға қосуға арналған қосқыш тек USB режимінде белсенді болады.

- Сандық камераны теледидарға USB кәбілі арқылы қосыңыз.
- Құлаққаптарды  ұясына қосыңыз. Құлаққаптардың дыбыс деңгейі теледидар динамиктерінің дыбыс деңгейі сияқты реттеледі.
- USB дискісін тікелей USB1/USB2 қосқышына қосыңыз.

### Назар аударыңыз:

- Қатты дискіні немесе USB сақтау құрылғысын қосқанда, әрқашан қосылған құрылғының айнымалы ток адаптерін қуат көзіне жалғаңыз. Жалпы ток тұтынуынан асып кету құрылғының дұрыс жұмыс істемеуіне әкелуі мүмкін. USB 2.0 құрылғылары үшін максималды рұқсат етілген ток 500 мА, USB 3.0 құрылғылары үшін — 900 мА.
- Қатты диск тогы 1 А-дан үлкен немесе оған тең болса, оны қосу теледидардың қайта жүктелуіне немесе өздігінен құлыпталуына әкелуі мүмкін.
- USB порты 5 В кернеуін қолдайды.

# Қашықтықтан басқару пульті

## Қашықтан басқару пультіне батареяларды орнату

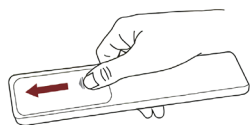

Қашықтан басқару пультінің батарея бөлімін ашу үшін артқы қақпақты сырғытыңыз.

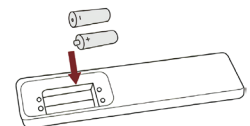

Бөлімге екі AAA батареясын (жинақпен бірге) салыңыз. Батареялардың полярлығы дұрыс екеніне көз жеткізіңіз: батареялардың «+» және «-» белгілері батарея бөлімінде белгіленген «+» және «-» белгілеріне сәйкес келеді.

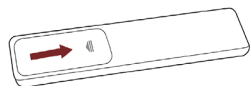

Батарея бөлігінің қақпағын жабыңыз.

**Ескертпе:** суреттер тек көрнекі мақсаттарға арналған және нақты өнімнен сәл өзгеше болуы мүмкін.

## Батареяны өңдеу

- Батареяларды дұрыс пайдаланбау коррозияға немесе ағып кетуге, өртке, жеке жарақатқа немесе мүліктің бұзылуына әкелуі мүмкін.
- Осы нұсқаулықта көрсетілген типтегі батареяларды ғана пайдаланыңыз.
- Ескі және жаңа батареяларды немесе әртүрлі типтегі батареяларды бір уақытта пайдаланбаңыз.
- Батареяларды тұрмыстық қалдықтармен бірге тастамаңыз. Батареяларды жергілікті ережелерге сәйкес тастаңыз.

## Қашықтан басқару диапазоны

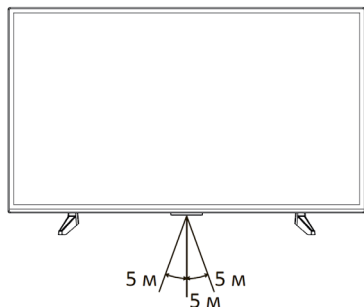

Қашықтан басқару құралының алдыңғы панельдегі инфрақызыл сәуле сенсорына қиялдағы перпендикулярдан ауытқу бұрышы 20 градустан аспайтынына және теледидарға дейінгі қашықтық 5 метрден аспайтынына көз жеткізіңіз.



# ҚБ схемасы

Микрофон



**Ескертпе:** қашықтан басқару пультінің сыртқы түрі мен түймелері суретте көрсетілгеннен өзгеше болуы мүмкін.

# Пайдалану

## Бірінші қосылу

1. Теледидарды 170–242 В, 50–60 Гц розеткаға қосыңыз, содан кейін теледидар корпусындағы немесе қашықтан басқару пультіндегі қуат түймесін басыңыз. Теледидар жүктелгенше күтіңіз — экранда интерактивті бастапқы орнату шеберінің сұрауы пайда болады. Интерфейс тілін таңдап, қашықтан басқару құралындағы **ОК** түймесін басыңыз.
2. Содан кейін экран қашықтан басқару құралын Bluetooth арқылы теледидарға қосуды сұрайды. Қосылуды бастау үшін қашықтан басқару пультіндегі дыбыс деңгейін төмендету және жоғарылату түймелерін бір уақытта басып, индикатор жыпылықтағанша ұстап тұрыңыз. Қашықтан басқару құралын құрылғыға 50 см-ден аспайтын қашықтықта жақындатыңыз. Қашықтан басқару пульті біраз уақыттан кейін анықталған құрылғылар тізімінде көрінеді, оның қосылуын **ОК** түймесі арқылы растаңыз.
3. Bluetooth арқылы қашықтан басқару құралын іске қосып, теледидарды Интернетке қосқаннан кейін дауыстық көмекші Маруся қолжетімді болады.
4. Уақыт белдеуін таңдау үшін шарлау пернелерін пайдаланыңыз.
5. Сымсыз желіні (Wi-Fi) теледидарға қосыңыз. Сымды интернет қосылымын пайдалансаңыз, бұл қадам автоматты түрде өткізіліп жіберіледі. Сымсыз желіні пайдаланып жатсаңыз, қосылу үшін **ОК** түймесін басыңыз. Тізімнен желіні тауып, қашықтан басқару пультіндегі **ОК** түймесін басып, желі құпия сөзін енгізіңіз. Экрандық пернетақтада жылжу үшін шарлау пернелерін пайдаланыңыз және **ОК** пернесі арқылы таңба таңдауыңызды растаңыз.  
**Назар аударыңыз:** Интернет қосылымынсыз сіз желіден телеарналар мен бейнелерді көре алмайсыз; Сонымен қатар, теледидардың микробағдарламасы жаңартылмайды.
6. Интернетке қосылғаннан кейін көмекші ағымдағы жаңартудың бар-жоғын тексереді және табылса, оны орнатуды ұсынады. Келісуге кеңес береміз. Жаңартуды орнату процесі кезінде құрылғы қайта жүктелуі мүмкін.
7. Жаңартуды сәтті орнатқаннан кейін көмекші қосымша бағдарламалық жасақтаманы (онлайн кинотеатрлар мен қызметтер) орнатуды ұсынады. Радио түймелерді тексеру арқылы қажет бағдарламалар мен қызметтерді таңдап, **Орнату** түймесін басыңыз.
8. Орнату аяқталғаннан кейін көмекші орнатуды аяқтау «Орнату аяқталды» экранын көрсетеді — теледидарды пайдалануды бастау және жүйенің негізгі экранын іске қосу үшін **Бастау** түймесін басыңыз.

## Негізгі экран

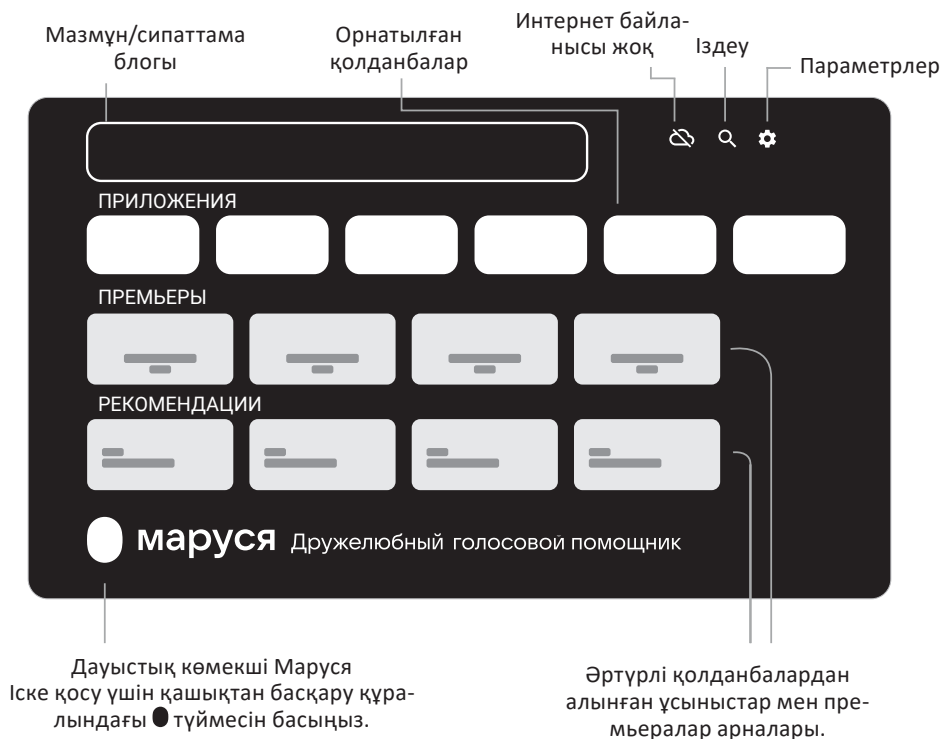

### Ескертпелер:

- Теледидардың микробағдарламасын жаңарту кезінде негізгі экранның көрінісі, бөлім таңбалары және мәзір белгілері өзгеруі мүмкін. Теледидарды нақты сыртқы түріне қарай басқарыңыз.
- Жұмыс істеу үшін интернет байланысы қажет.

## Дауыстық көмекші Маруся

Маруся теледидарды басқаруды одан да жеңіл әрі ыңғайлы етеді: түймені басып, пәрмен айту жеткілікті.

Фильмдерді, телехикаяларды және телеарналарды іздеңіз, VK музыкасы мен радиосын тыңдаңыз, кез келген сұрақтарға жауап табыңыз, ауа-райы мен жаңалықтарды біліңіз, смарт үй мен теледидардың дыбыс деңгейін басқарыңыз - барлығы өз дауысыңызбен.

Марусяға қоңырау шалу үшін қашықтан басқару пультіндегі ● түймесін басып, оны босатыңыз және пәрменді айтыңыз.

Маруся не істей алады:

- Фильмдерді, телехикаяларды, мультфильмдерді және телеарналарды іздеу:  
«Маруся, «Джентльмендер» фильмін табыңыз».
- Арналарды реті немесе аты бойынша ауыстырыңыз:  
«Маруся, Матч ТВ арнасын қосыңыз».
- Дыбыс деңгейін басқару:  
«Маруся, дыбыс деңгейін 40-қа дейін қосыңыз».
- VK музыкасын, подкасттарды, ертегілерді және радионы тыңдау:  
«Маруся, тазалау музыкасын қосыңыз».
- Ақылды үйді басқару:  
«Маруся, шаңсорғышты іске қосыңыз».
- Жаңалықтарды оқу:  
«Маруся, «Коммерсант FM» жаңалықтарын оқы».
- Сондай-ақ ауа-райы, жұлдыз жорамалдары, әзілдер және кез келген сұрақтарға жауаптар:  
«Маруся, маған бүгінгі жұлдыз жорамалыңды айт».  
«Маруся, көгершіндер неге бастарын изеді?»  
«Маруся, «Қыздар» фильмін түсірген кім?»

Марусяның функционалдығы үнемі жаңартылып отырады.

Дауыстық көмекшінің ресми ВКонтакте тобында жаңа мүмкіндіктер туралы біліңіз: <https://vk.com/marusiaproject>

#### **Ескерту:**

- Маруся дауыстық көмекшісінің кейбір функцияларын, мысалы, смарт үйді пайдалану үшін сізге қосымша құрылғыларды қосу қажет. Дауыстық көмекшінің толық мүмкіндіктерін іске қосу үшін теледидар экранындағы нұсқауларды орындаңыз.
- Жұмыс істеу үшін интернет байланысы қажет.

## Орнату

### ҚБ құралын немесе басқа құрылғыны Bluetooth арқылы қосыңыз

Қашықтан басқару пультін және теледидарды алғаш қосқан кезде Bluetooth арқылы жұптаспаған болсаңыз, мұны кейінірек жасаңыз, әйтпесе дауыспен енгізуді пайдалана алмайсыз.

Қашықтан басқару пультінен басқа пернетақтаны, тінтуірді, джойстикті немесе басқа басқару құрылғысын қосуға болады:

1. Теледидардың негізгі экранында  түймесін басып, **Қашықтан басқару пульті және аксессуарлар** тармағына өтіп, **Құрылғы қосу** опциясын таңдаңыз.
2. Құрылғыны қосылым режиміне қойыңыз. Қашықтан басқару құралын байланыстырсаңыз, ондағы дыбыс деңгейін төмендету және жоғарылату түймелерін бір уақытта басып тұрыңыз және индикатор жыпылықтағанша күтіңіз.
3. Теледидардың құрылғыны анықтап, оған қосылуын күтіңіз.

### Күн мен уақытты өзгерту

1. Теледидардың негізгі экранында  түймесін басыңыз, одан кейін **Құрылғы параметрлері** тармағына өтіп, **Күн мен уақыт** опциясын таңдаңыз.
2. Параметрлерді өзгерту:
  - Күн мен уақытты Интернет арқылы автоматты түрде анықтау үшін **Күн мен уақытты автоматты түрде орнату** түймесін басып, **Желі уақытын пайдалану** опциясын қосыңыз. Көрсетілген уақыт сіздің уақыт белдеуіңізге сәйкес болмаса, күн мен уақыт параметрлері мәзіріне оралыңыз, **Уақыт белдеуін таңдау** түймесін басып, аймағыңыз үшін уақыт белдеуін табыңыз.
  - Күн немесе уақыт параметрлерін қолмен орнатқыңыз келсе, **Автоматты күн мен уақыт параметрлері түймесін** басып, **Желі уақытын пайдалану** опциясын өшіріңіз. Содан кейін күн мен уақыт параметрлері мәзірінде қажетті мәндерді орнатыңыз.

### Сурет параметрлерін өзгерту

1. Теледидардың негізгі экранында  түймесін басып, **Сурет** опциясын таңдаңыз.
2. Параметрлерді өзгерту:
  - **Сурет режимі.** Бейненің белгілі бір түрі үшін таңдалған жарықтық, контраст, антиалиазинг және басқа параметрлер. Жиі көретін нәрсеге сәйкес келетін режимді таңдаңыз: мысалы, спорт және бейнелерді көру үшін «Спорт» режимі қолайлы.
  - **Артқы жарық.** Экран жарықтығын өзгертеді. Ұсынылған мән — 90 бірлік.
  - **Гамма.** Кескінге қолданылатын түс реңі. Әдетте, сурет стандартты немесе жылы гаммамен жақсы көрінеді, бірақ эксперимент жасап, сізге сәйкес келетін гамманы таңдаған жөн.
  - **Түрлі түсті температура.** Кескіннің қызыл, жасыл және көк түстерін (ақ балансы) реттейді.
  - **Көрсету режимі.** Экранның арақатынасын анықтайды. Әдепкі пішім автоматты түрде орнатылған — бұл көптеген арналар мен бейнелер үшін қолайлы. Егер сіз басқа форматтағы бейнені көріп жатсаңыз немесе кескінді үлкейткіңіз келсе, тізімнен сәйкес элементті таңдаңыз.

## Қосымша параметрлер

**Шуды азайту (DNR, MPEG NR).** Осы опцияларды қоссаңыз, теледидар кескінді автоматты түрде жақсартуға тырысады: шуды және бұлыңғырлықты жойыңыз. Әдетте жоғары сапалы бейнені көретін болсаңыз, шуды азайту мүмкіндігін орташа деңгейде қалдыруға немесе өшіруге болады.



## Дыбыс параметрлерін өзгерту

1. Теледидардың негізгі экранында  түймесін басып, **Дыбыс** опциясын таңдаңыз.
2. Параметрлерді өзгерту:
  - **Жүйелік дыбыстар.** Мәзірге жылжу кезінде жүйе дыбыстарын реттейді.
  - **Дыбыс стилі.** Бейненің белгілі бір түрі үшін таңдалған дыбыс параметрлері. Жиі көретін нәрсеге сәйкес келетін режимді таңдаңыз: мысалы, Музыкалық режим музыкалық бейнелерді көруге жарамды.
  - **Баланс.** Теледидардың оң және сол жақ динамиктері арасындағы дыбыс шығысын реттейді.
  - **Төмен жиіліктер (ТЖ).** Басс деңгейінің шығысын реттейді.
  - **Жоғары жиіліктер (ЖЖ).** Жоғары жиілік шығысын реттеу.
  - Көлемді дыбыс. Дыбысты екі теледидар динамигінде де кең естілетіндей өңдейді.
  - **Дыбыс кідірісі.** Сыртқы аудио жүйені Bluetooth арқылы қосқанда кескінмен синхрондау үшін дыбыстың кешігу уақытын орнатыңыз.
  - **Сандық аудио шығысы.** Аудио жүйеге сандық немесе аналогтық дыбыстың берілуін анықтайды. Сандық дыбысты беруге мәжбүрлеу үшін PCM таңдаңыз, теледидар жіберілетін дыбыс түрін анықтауы үшін Auto таңдаңыз.
  - **Сандық шығыс кідірісі.** Сандық шығыс түрі ретінде PCM таңдалғанда, дыбысты суретпен синхрондау үшін кідіріс уақытын реттеуге болады.
  - **Дыбыс деңгейін автоматты басқару.** Әртүрлі телеарналар мен бейнелердің дыбыс деңгейін орташалайды, осылайша олардың арасында ауысқанда дыбыс тым қатты немесе тыныш болмайды.

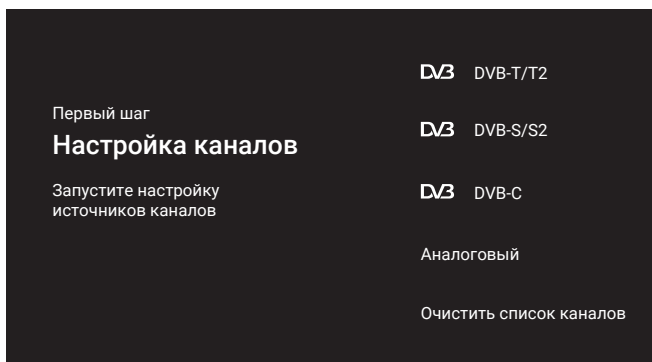

## Арналарды орнату





## Аналогтық арналарды іздеңіз

1. Антенна мен теледидарды «Антеннаны қосу» бөлімінде көрсетілгендей қосыңыз.
2. Теледидардың негізгі экранында  түймесін басып, **Арналарды сканерлеу** бөліміне өтіп, **Аналогты** баптау режимін таңдаңыз.
3. Ықтимал жиіліктердің барлық ауқымында қолжетімді аналогтық телеарналарды іздеуді бастау үшін **Автоматты сканерлеуді бастау** (Автоматты іздеу) опциясын таңдаңыз.
4. Телеарналарды автоматты түрде сканерлеу (автоматты іздеу) аяқталғаннан кейін  түймесін басу арқылы жүйенің негізгі (негізгі) экранына шығыңыз.
5. Қашықтан басқару құралындағы шарлау пернелерін пайдаланып, негізгі экрандағы қолданбалар тізімінен **«Жер үсті теледидары»** қолданбасын таңдаңыз.
6. Қолданбаға кіру үшін **ОК** түймесін басыңыз — теледидар табылған телеарналарды көрсетеді. **«Жер үсті теледидары»** қолданбасын пайдалану туралы қосымша ақпаратты осы нұсқаулықтың «Телеарналарды көру (жер үсті теледидары)» бөлімін оқыңыз.

## Сандық, жер үсті немесе кәбілдік арналарды іздеңіз

1. Антеннаны теледидарға осы нұсқаулықтың «Антеннаны қосу» бөлімінде сипатталғандай қосыңыз.
2. Теледидар операторы декодер картасын пайдаланып арналарға қол жеткізуді қамтамасыз етсе, оны теледидардың артындағы COMMON INTERFACE ұясына салыңыз. Карта туралы қосымша ақпаратты осы нұсқаулықтың «СІ+ шартты кіру картасын қосу» бөлімінде табуға болады.
3. Теледидардың негізгі экранында  түймесін басыңыз, содан кейін **Арналарды сканерлеу** бөліміне өтіп, антенна сигналының түріне байланысты **DVB-T/T2** (жердегі сандық сигнал) немесе **DVB-C** (кәбілдік сандық сигнал) реттеу режимін таңдаңыз.
4. DVB-T/T2 стандартының сәйкес қолжетімді сандық жерүсті телеарналарын немесе ықтимал жиіліктердің барлық ауқымында DVB-C стандартының сандық кабельдік телеарналарын іздеуді бастау үшін **Автоматты сканерлеуді бастау** (Автоматты іздеу) опциясын таңдаңыз.
5. Телеарналарды автоматты түрде сканерлеу (автоматты іздеу) аяқталғаннан кейін  түймесін басу арқылы жүйенің негізгі (негізгі) экранына шығыңыз.
6. Қашықтан басқару құралындағы шарлау пернелерін пайдаланып, негізгі экрандағы қолданбалар тізімінен **«Жер үсті теледидары»** қолданбасын таңдаңыз.
7. Қолданбаға кіру үшін **ОК** түймесін басыңыз — теледидар табылған телеарналарды көрсетеді. **«Жер үсті теледидары»** қолданбасын пайдалану туралы қосымша ақпаратты осы нұсқаулықтың «Телеарналарды көру (жер үсті теледидары)» бөлімін оқыңыз.
8. Шифрланған жерүсті немесе кәбілдік телеарналарды табуда қиындықтар туындаса, **Құрылғы параметрлері** мәзірі бөлімінде СІ+ сандық САМ модулінің параметрлерін тексеріп, реттеңіз. Модульді тауып, параметрлерді енгізу үшін **ОК** түймесін басыңыз.





## Спутниктік арналарды іздеңіз

1. Спутниктік теледидар операторынан спутниктерге қосылу параметрлерін біліңіз: жерсеріктердің атауы, бағыт және бойлық бұрыштары.
2. Антеннаны теледидарға осы нұсқаулықтың «Антеннаны қосу» бөлімінде сипатталғандай қосыңыз.
3. Теледидар операторы декодер картасын пайдаланып арналарға қол жеткізуді қамтамасыз етсе, оны теледидардың артындағы COMMON INTERFACE ұясына салыңыз. Карта туралы қосымша ақпаратты осы нұсқаулықтың «CI+ шартты кіру картасын қосу» бөлімінде табуға болады.
4. Теледидардың негізгі экранында  түймесін басыңыз, содан кейін **Арналарды сканерлеу** бөліміне өтіп, **DVB-S/S2** (спутниктік сандық сигнал) реттеу режимін таңдаңыз.
5. Теледидар жүйесі танымал спутниктік провайдерлердің параметрлерімен алдын ала орнатылған. Жерсерік провайдерін таңдап, **OK** түймесін басыңыз.
6. Сәйкес жерсерік түрін таңдау үшін көрсеткілерді пайдаланыңыз және сканерлеуді бастау үшін **OK** түймесін басыңыз. Теледидар спутниктік сигнал провайдері орнатқан ықтимал жиіліктердің барлық диапазонында қолжетімді жерсеріктік телеарналарды автоматты түрде іздейді.
7. Телеарналарды автоматты түрде сканерлеу (автоматты іздеу) аяқталғаннан кейін  түймесін басу арқылы жүйенің негізгі (негізгі) экранына шығыңыз.
8. Қашықтан басқару құралындағы шарлау пернелерін пайдаланып, негізгі экрандағы қолданбалар тізімінен **«Жер үсті теледидары»** қолданбасын таңдаңыз.
9. Қолданбаға кіру үшін **OK** түймесін басыңыз — теледидар табылған телеарналарды көрсетеді. Жер үсті теледидары қолданбасын пайдалану туралы қосымша ақпаратты осы нұсқаулықтың «Телеарналарды көру (жер үсті теледидары)» бөлімін оқыңыз.
10. Ашық немесе шифрланған спутниктік телеарналарды табуда қиындықтар туындаса, **Құрылғы параметрлері** мәзірі бөлімінде CI+ сандық CAM модулінің параметрлерін тексеріп, реттеңіз. Модульді тауып, параметрлерді енгізу үшін **OK** түймесін басыңыз.

## Телеарналарды көру (Эфирлік ТД)

Табылған телеарналарды көру үшін негізгі теледидар экранында «Жер үсті теледидары» қолданбасын енгізіңіз. Қашықтан басқару құралындағы шарлау пернелерін пайдаланып, негізгі экрандағы қолданбалар тізімінен «Жер үсті теледидары» қолданбасын таңдаңыз. Содан кейін қолданбаға кіру үшін **OK** түймесін басыңыз.

## Телеарналарды қарауды бақылау

1. Арналарды жоғары немесе төмен өзгерту үшін қашықтан басқару құралындағы   түймелерін басыңыз.
2. Телеарналар арасында оңай шарлау үшін олардың толық тізімін көрсету үшін  түймесін басыңыз.
3. Оны таңдаулыларға қосу үшін ағымдағы телеарнадағы **OK** түймесін басып тұрыңыз. Таңдаулы телеарна арналар тізімінің жоғарғы жағына жылжиды және  белгішесімен белгіленеді.
4. Автоматты іздеуден кейін телеарналар тізімін жүйелеуге болады, оларды қалаған ретімен Таңдаулыларға қосуға болады.



## Интернетке қайта қосылуда

Теледидар интернетке кәбіл арқылы қосылған болса, кәбілді ажыратып, осы нұсқаулықтың «Сыртқы құрылғыларды қосу» бөлімінде сипатталғандай қайта қосыңыз.

Теледидарды Wi-Fi желісіне қайта қосу үшін:

1. Интернетке сол арқылы қосылған болсаңыз, LAN қосқышынан кәбілді алып тастаңыз.
2. Теледидардың негізгі экранында  түймесін басып, **Желі және Интернет** опциясын таңдаңыз.
3. Теледидарды құпия сөзі өзгерген желіге қайта қосқыңыз келсе, алдымен оны жойыңыз. Ол үшін қолжетімділер тізімінен желіні таңдап, **Осы желіні жою** түймесін басыңыз.
4. Қолжетімді желілер тізімінен қажеттісін тауып, оған құпия сөзді енгізіңіз.

## Есептік жазба қосу

Жарнамалық кезеңдерді алу немесе музыка және фильм қызметтеріне жазылуларды белсендіру үшін мәзірге өтіп, **Тіркелгілер және кіру**  опциясын таңдаңыз. Содан кейін жүйеге есептік жазба қосу үшін теледидардағы нұсқауларды орындаңыз. Тіркелу үшін ұялы телефон нөмірін енгізу қажет.



## Қалпына келтіру

Теледидардың негізгі экранында  түймесін басыңыз, одан кейін **Құрылғы параметрлері**, одан кейін **Құрылғы туралы** тармағына өтіп, **Параметрлерді қалпына келтіру** опциясын таңдаңыз. Операцияны растаңыз және зауыттық параметрлерді қалпына келтіру аяқталғанша күтіңіз. Содан кейін теледидарды қайта реттеңіз.

## Телеарналарды, фильмдерді, сериалдар мен бейнелерді көру

Бұл теледидарды кәбілдік, спутниктік немесе аналогтық теледидарға қосудың қажеті жоқ: онда ондаған интернет-телеарналардың хабарлары қолжетімді. Қарау қолданбасын ашу үшін қашықтан басқару пультіндегі ТД пернесін аз уақыт басыңыз. Егер сізде фильм қызметтеріне жазылу болса, онда таңдау тек телеарналармен ғана шектелмейді — олардың кең кітапханаларынан фильмді немесе сериалды таңдауға болады. Теледидардың негізгі экранындағы **Қолданбалар** бөлімінен көргіңіз келетін қолданбаны таңдап, оған кіріңіз. Не көретініңізді білмесеңіз, **Ұсыныстар** бөліміне өтіңіз — онда сізге ұсынылған фильм қызметтерінің бейнелері бар.

## Интернеттен бейнелерді немесе клиптерді іздеңіз

Фильм қызметтерінде интернеттен бейне немесе клип табу үшін негізгі экранға өтіп, экранның жоғарғы жағына өту үшін қашықтан басқару құралындағы  түймесін басыңыз. **Іздеу**  параметрін таңдап, фильмнің немесе клиптің атын теріңіз.

Сонымен қатар, атауды жазуға болады. Ол үшін қашықтан басқару пультіндегі  түймесін басып, босатыңыз және оған не табу керектігін айтыңыз. Дауыспен енгізу қашықтан басқару құралы теледидарға Bluetooth арқылы қосылғанда ғана жұмыс істейді («Қашықтан басқару құралын немесе басқа құрылғыны Bluetooth арқылы қосу» бөлімін қараңыз).

## Бейнені сыртқы медиа құрылғысынан көру

1. Құрылғыны теледидарға «Сыртқы құрылғыларды қосу» бөлімінде сипатталғандай қосыңыз.
2. Қашықтан басқару құралындағы  түймесін басыңыз, содан кейін сигнал көздерінің тізімінде құрылғы қосылған көзді табыңыз.

## USB дискісінен мультимедиа файлдарын қарау

Теледидар келесі USB медиасын қолдайды:

- NTFS файлдық жүйесімен сыйымдылығы 1 ТБ дейін;
- FAT32 файлдық жүйесімен сыйымдылығы 1 ТБ дейін (файлдың максималды өлшемі — 4 ГБ);
- FAT16 файлдық жүйесімен сыйымдылығы 4,2 ГБ дейін (30 қалтаға және 5000 файлға дейін).

**Ескертпе:** теледидар кейбір сыртқы USB жад құрылғыларымен үйлесімді болмауы мүмкін. Сонымен қатар, кейбір USB дискілері сыртқы, қосымша қуат қажет етеді.

Келесі медиа файлдар ойнатылады:

Суреттер	PNG, JPEG, BMP
Музыка	AAC, MP3 (32–320 кбит/с). Теледидар трек авторын және атауын, сондай-ақ басқа ақпаратты дұрыс көрсету үшін MP3 файлындағы метадеректер ID3v2.4 пішімінде және UTF-8 кодтауында болуы керек.
Бейне	AVI, TS, VOB, MPG (MPEG-2), MP4, MKV
Субтитрлер	SRT (Юникод). Субтитрлерді дұрыс оқу үшін SRT файлы бейнемен бір каталогта сақталуы керек және екі файлының аттары бірдей болуы керек. Сондай-ақ, субтитр мәтінінің Юникод пішімінде кодталғанын тексеріңіз.

USB жад құрылғысын қауіпсіз қосу жолы туралы ақпаратты «Сыртқы құрылғыларды қосу» бөлімінен қараңыз. Мультимедиалық файлды көру үшін теледидардың негізгі экранындағы **Қолданбалар** бөлімін таңдап, **Файлдарды** іске қосыңыз. Онда сізге қажет файлды — фильмді, фотосуретті немесе музыка жолын тауып ашыңыз.

**Ескертпе:** кез келген үйлесімді медиа түрлерінде қолдау көрсетілетін пішімдердің кез келгенінде жазылған кейбір файлдар жазба немесе кодтау сипатына байланысты ойнатылмауы немесе дұрыс ойнатылмауы мүмкін.

## Дыбысты сыртқы аудио жүйеге немесе құлаққапқа тарату

- Аудио немесе құлақаспап кәбілін теледидардың артындағы ұяға қосыңыз.
- Аудио жүйе ОРТ қосқышы арқылы, құлаққаптар — 3,5 мм аудио ұясы арқылы қосылған. Қосылған құрылғыдан дыбыс бірден шыға бастайды.
- Құрылғыларыңыз бұл мүмкіндікті қолдаса, құлаққаптар мен аудио жүйені Bluetooth арқылы қосуға болады.

## Қолданбаларды пайдалану

- Сіз теледидарда үшінші тарап қолданбаларын іске қоса аласыз: браузерлер, медиа ойнатқыштар, онлайн кинотеатрлар және т.б. Олардың кейбіреулері алдын ала орнатылған, басқаларын теледидардағы **RuStore** қолданбалар дүкенінен орнатуға болады.
- **RuStore** қолданбалар дүкенін іске қосу үшін оны **Қолданбалар** бөліміндегі негізгі экранда тауып, **OK** түймесін басыңыз. Мұнда сіз жаңа қолданбаларды жүктеп алып, барларын жаңартуға болады.
- Ашық қолданбадан шығу үшін ← түймесін пайдаланыңыз. Әйтпесе, бұл теледидардың дұрыс жұмыс істемеуіне әкелуі мүмкін.

### Назар аударыңыз:

- APK пішіміндегі қосымша қолданбаларды орнату (мысалы, USB медиа ойнатқышы арқылы) қамтамасыз етілген, бірақ кепілдік берілмейді және нақты қолданба мен теледидар бағдарламалық құралының үйлесімділігіне байланысты.
- Өндіруші жүйеде бастапқыда орнатылмаған қолданбалардың үйлесімділігі мен үздіксіз жұмыс істеуіне кепілдік бермейді: алдын ала орнату үшін қажетті кірістірілген қолданбалар пакеттері де, теледидар бағдарламалық құралы бар қосымша APK қолданбалары да. Бұл теледидардың техникалық ақауы емес, қолданбаны әзірлеушілер көрсеткен қолданбалардың ерекшелігі.

## Смартфоннан немесе планшеттен кескіндерді ағынмен жіберу

### Android операциялық жүйесіндегі телефондар немесе планшеттер үшін

1. Теледидар мен телефонның/планшеттің бір сымсыз желіге қосылғанын тексеріңіз.
2. Теледидардың негізгі экранында **Қолданбалар** бөлімін таңдап, **EShareServer** (Miracast) қолданбасын іске қосыңыз. Теледидар мен құрылғыны қолданбаның негізгі экранында көрсетілгендей қосыңыз.
3. Құрылғыларды жұптау үшін QR кодын пайдаланыңыз.

### Қолданба келесі функцияларға қол жеткізуге мүмкіндік береді:

- Аудио немесе бейне файлдарын теледидарға тасымалдаңыз.
- Гаджетті теледидар үшін қашықтан басқару құралы ретінде пайдалану.
- Android экранын теледидарда көрсетіңіз.
- Теледидар экранын смартфонда көрсету. Телефондағы белгішелерді түрту арқылы теледидарды басқаруға мүмкіндік береді.

## iOS операциялық жүйесі бар телефондарды немесе планшеттерді қосу үшін

- Теледидар мен телефонның/планшеттің бір сымсыз желіге қосылғанын тексеріңіз.
- Теледидардың негізгі экранында **Қолданбалар** бөлімін таңдап, **iMIRROR** (AirCast) қолданбасын іске қосыңыз.
- Смартфонда немесе планшетте трансляциялау мүмкіндігін қосыңыз және қолжетімді құрылғылар тізімінен теледидарды таңдаңыз. Экранның қайталануы туралы қосымша ақпаратты смартфонға немесе планшетке арналған құжаттамадан оқыңыз.

## Теледидарды қайта қосу және өшіру

Қашықтан басқару пультіндегі немесе теледидар корпусындағы қуат түймесін  басып тұрыңыз. Экранда өшіру және қайта іске қосу пәрмендері көрсетіледі — қажеттісін таңдаңыз.

## Ықтимал проблемалар және олардың шешімі

Теледидарға қатысты мәселелер туындаса, оны өшіріп, қайта қосып көріңіз. Ақаулықтарды жою үшін төмендегі кестені де пайдалануға болады. Мәселе шешілмесе, көмек алу үшін уәкілетті қызмет көрсету орталығына хабарласыңыз.

Мәселенің сипаттамасы	Мүмкін шешім
Теледидар қосылмайды (күту режимінің индикаторы жанбайды).	<ul style="list-style-type: none"><li>• Теледидардың қуат кабелінің 170–242 В, 50/60 Гц айнымалы ток розеткасына дұрыс жалғанғанын тексеріңіз.</li><li>• Электр розеткасындағы қуат көзін тексеріңіз.</li><li>• Теледидардың қуат сымын электр розеткасынан ажыратып, 2–3 минуттан кейін қайта қосыңыз.</li><li>• Қашықтан басқару пульті дұрыс жұмыс істеп тұрғанын тексеріңіз.</li></ul>
Теледидар сигналын қабылдау жоқ.	<ul style="list-style-type: none"><li>• Теледидар параметрлерінің дұрыстығын тексеріңіз.</li><li>• Басқа телеарнаға реттеңіз.</li><li>• Теледидардың антенна кәбілінің дұрыс жалғанғанын тексеріңіз.</li><li>• Теледидар антеннасының дұрыс жұмыс істемеуі немесе таратқыш станциядан сигналдың уақытша болмауы болуы мүмкін.</li></ul>
Дыбыс сүйемелдеу жоқ.	<ul style="list-style-type: none"><li>• Дыбыс деңгейін реттеуді тексеріңіз.</li><li>•  түймесі арқылы дыбыстың өшірілмегенін тексеріңіз.</li><li>• Арна параметрлерінде дыбыс жүйесінің дұрыс таңдалғанын тексеріңіз.</li><li>• Дыбыс параметрлеріндегі дұрыс параметрлерді тексеріңіз.</li></ul>

<p>Кескінді дұрыс репродукциялауды бұзу.</p>	<ul style="list-style-type: none"> <li>• Арна параметрлерінде түс жүйесінің дұрыс таңдалғанын тексеріңіз.</li> <li>• Сурет параметрлеріндегі параметрлердің дұрыстығын тексеріңіз.</li> <li>• Тарату станциясының сигналы әлсіз немесе шулы болуы мүмкін, басқа арнаға ауыстырыңыз.</li> </ul>
<p>Теледидарды қашықтан басқару пульті арқылы басқару мүмкін емес.</p>	<ul style="list-style-type: none"> <li>• ҚБ пультінің батарея бөлігін ашыңыз, батареяларды жаңасына ауыстырыңыз.</li> <li>• ҚБ пультінің эмитентін тікелей теледидардың алдыңғы панеліндегі қашықтан басқару пультінің қабылдағышына (датчигі) бағыттаңыз. ҚБ пульті мен қашықтан басқару пультінің қабылдағышы (датчигі) арасында ешқандай кедергілер (жиһаз бөліктері және т.б.) болмауы керек.</li> <li>• ҚБ пульті мен қашықтан басқару пультінің қабылдағышы (датчигі) арасындағы қашықтық 5 метрден аспауы керек, ал қиялдағы перпендикулярдан ауытқу бұрышы 20 градустан аспауы керек.</li> </ul>
<p>Экранда жеке стационарлық шағын нүктелер (пиксельдер) байқалады.</p>	<p>Теледидар ажыратымдылығы жоғары сұйық кристалды матрицаны пайдаланады.</p> <p>Қазіргі заманғы матрицалық өндіріс технологиясы кескіннің жалпы қабылдауын бұзбайтын кескінде жеке шағын күңгірт немесе түсті нүктелердің (пиксельдердің) пайда болуына мүмкіндік береді. Барлық матрицалар өндіріс жағдайында сыналады және осы өнімдер тобына арналған стандарттар талаптарына сәйкес келеді.</p>
<p>USB интерфейсі жұмыс істемейді.</p>	<p>USB сақтау құрылғысын (сыртқы USB құрылғысы) теледидардың USB интерфейсінен ажыратыңыз. Коннекторларды мұқият жалғап, қайта қосыңыз.</p>
<p>Кейбір файлдарды сыртқы USB құрылғысынан оқу мүмкін емес.</p>	<p>USB интерфейсі арқылы оқылатын файл түрлері теледидардың сипаттамасына сәйкес болуы керек. Теледидардың осы түрдегі файлдарды оқуды қолдайтынына көз жеткізіңіз («USB дискісінен мультимедиа файлдарын қарау» бөлімін қараңыз).</p>
<p>Теледидарды көргенде немесе өшіргенде сықырлаған немесе ызылдаған дыбыс.</p>	<p>Температура мен ылғалдылықтың өзгеруі нәтижесінде пластмассаның термиялық шөгуінен туындайтын жалпы құбылыс. Теледидар шу шығаруы мүмкін электр тізбегінің сипаттамаларына байланысты ызылдау, ызылдау, тыныш шу. Бұл кемшілік емес.</p>
<p>Басқару командаларының баяу орындалуы.</p>	<p>Басқару пәрменін дәл орындау үшін теледидар процессоры оны өңдеу үшін біраз уақытты қажет етеді. Теледидардың тұрақты жұмысын қамтамасыз ету үшін әртүрлі басқару пәрмендері арасында жеткілікті үзіліске рұқсат етіңіз. Бұл теледидардың жұмысына әсер етпейді және ақау емес.</p>

<p>PC-HDMI режимінде кескін жыпылықтайды және жолақтар пайда болады.</p>	<ul style="list-style-type: none"> <li>• Компьютер параметрлері дұрыс емес.</li> <li>• Қауіпсіз жүктеу режимінде дұрыс монитор параметрлерін таңдаңыз.</li> </ul>
<p>Бейнені желіде ойнату жылдам (баяу).</p>	<ul style="list-style-type: none"> <li>• Ойнатуды тоқтатыңыз, 2–3 минут күтіңіз, содан кейін көруді жалғастырыңыз.</li> <li>• Интернет-провайдеріңіздің тарифтік жоспары дұрыс таңдалмаған болуы мүмкін. Өндіруші ұсынған тарифтік жоспардың жылдамдығы кемінде 10 Мбит/с болуы керек.</li> <li>• Үй маршрутизаторына қосылған қосымша сымсыз құрылғылар өнімділікті төмендетуі мүмкін.</li> <li>• Маршрутизатордың параметрлері мен параметрлерін тексеріңіз, егер ақаулы болса, оны ауыстырыңыз.</li> </ul>
<p>Орнатылған үшінші тарап бағдарламаларының бірі жұмыс істемейді (немесе дыбыссыз жұмыс істейді немесе басқа мәселелер бар).</p>	<p>Мәселе бағдарламаның (қолданбаның) өзіне байланысты болуы мүмкін. Оны кейінірек іске қосып көріңіз немесе бағдарламаны жасаған компанияның қолдау қызметіне хабарласыңыз.</p> <p>Өндіруші үшінші тарап қолданбаларының жұмысына жауапты емес.</p>
<p>Сымсыз тінтуір жұмыс істемейді (басқару мүмкін емес).</p>	<ul style="list-style-type: none"> <li>• Жаңасын орнатыңыз немесе ескі сымсыз тінтуір батареясын ауыстырыңыз.</li> <li>• Сымсыз тінтуір мен оның трансивері (теледидардың USB1, USB2 қосқыштарының біріне жалғанған жиынтықтан) арасында сыртқы кедергілердің жоқтығына және тікелей көріну қамтамасыз етілгеніне көз жеткізіңіз. Қажет болса, сымсыз тінтуірді ауыстырыңыз.</li> </ul>
<p>Ішкі мәзір жоқ, басқару элементтері дұрыс жұмыс істемейді.</p>	<ul style="list-style-type: none"> <li>• Теледидарды желіден ажыратып, бір минут күтіп, қайта қосыңыз.</li> <li>• Параметрлерді зауыттық әдепкі мәндерге қайтарыңыз («Параметрлерді қалпына келтіру» бөлімін қараңыз).</li> <li>• Әрқашан ← пернесін пайдаланып ашық қолданбалардан шығыңыз.</li> </ul>
<p>Бағдарламалық құрал ақаулығы, теледидар жұмыс істемейді.</p>	<ul style="list-style-type: none"> <li>• Теледидарды желіден ажыратып, бір минут күтіп, қайта қосыңыз.</li> <li>• Қуат сымын розеткадан ажыратып, теледидардың артқы пернетақтасындағы CH+ түймесін басыңыз. CH+ түймесін баспай, қуат сымын розеткаға қосыңыз. Деректерді жою процесі басталғанша күтіңіз, содан кейін кілтті босатыңыз.</li> </ul>
<p>Орнатылған қолданба бұзылады немесе қатып қалады.</p>	<p>Мәселе бағдарламаның (қолданбаның) өзіне байланысты болуы мүмкін.</p> <p>Осы қолданбаның параметрлеріндегі кәшті таза-лаңыз. Параметрлер → Қолданбалар → Барлық қолданбалар → (Қолданбаңыз) → Кәшті тазалау тармағына өтіңіз. Тазалауды ОК арқылы растаңыз.</p>

<p>Интернетке қосылу проблемалары</p>	<p>ISP жағында қосылым ақауларының жоқтығына көз жеткізіңіз:</p> <ul style="list-style-type: none"> <li>• Смартфоныңызда немесе компьютеріңізде кез келген веб-сайтты ашып көріңіз. Егер кіру мүмкіндігі болмаса, маршрутизаторды қайта жүктеңіз. Бұл көмектеспесе, провайдеріңізге хабарласыңыз.</li> <li>• Теледидарды смартфонның Wi-Fi арқылы мобильді интернетке қосыңыз. Теледидар мобильді Интернет арқылы қосылып, тұрақты жұмыс істесе, Wi-Fi қосылымындағы мәселе провайдерде болуы мүмкін.</li> </ul> <p>Теледидар жұмыс істеуі үшін Wi-Fi қосылымы тұрақты болуы керек. Смартфонды теледидардың жанына қойып, оның қандай байланыс деңгейін көрсететінін көріңіз. Бөлімшелер жартысынан аз болса, теледидарды маршрутизаторға жақындатыңыз немесе кабель арқылы қосыңыз («Интернетке қайта қосылу» бөлімін қараңыз).</p>
<p>Тұрақсыз сымсыз интернет қосылымы (Wi-Fi)</p>	<p>Теледидардың смарт функциясы жұмыс істеуі үшін сымсыз желіге қосылым тұрақты болуы керек. Сіздің үй-жайыңыздағы кейбір электрондық құрылғылар сымсыз Wi-Fi сигналына кедергі келтіруі мүмкін:</p> <ul style="list-style-type: none"> <li>• аналогты сымсыз телефондар;</li> <li>• нәресте мониторы (балаларды бақылау мониторы);</li> <li>• Bluetooth құрылғылары;</li> <li>• сандық сымсыз телефондар;</li> <li>• сымсыз камералар/сандық бейне мониторлар;</li> <li>• сымсыз ойын контроллері;</li> <li>• микротолқынды пештер;</li> <li>• қозғалыс сенсорлары;</li> <li>• сымсыз тінтуір (радио арқылы);</li> <li>• кең жолақты және тар жолақты кептеліс құрылғылары;</li> <li>• радиожилік сигналының генераторы;</li> <li>• ZigBee құрылғылары;</li> <li>• жұмыс жиілігін псевдокездейсоқ реттейтін құрылғылар.</li> </ul> <p>Сонымен қатар, бөлмедегі Wi-Fi сигналының таралуына назар аударыңыз. Wi-Fi құрылғыларының арасында орналасқан әртүрлі кедергілер (бетон қабырғалар, төбелер, жиһаздар, металл есіктер, болат жақтаулар, тіпті айналар немесе тоналды шыны және т.б.) сымсыз сигналдарды шағылыстыруы немесе жұтуы мүмкін, нәтижесінде қосылым нашарлайды немесе толық жоғалады.</p>

Кестеде көрсетілмеген ойнатуға немесе сигналды жіберуге қатысты басқа мәселелерді шешу үшін тұрғылықты жеріңіздегі ең жақын уәкілетті қызмет көрсету орталығына хабарласыңыз.

## Ақпарат

LCD теледидар жоғары технологиялық өнім болып табылады.

Теледидар экранында мінсіз және жарқын бейнені қамтамасыз ететін бірнеше миллион жұқа пленка транзисторлары бар. Кейде теледидар экранында көк, жасыл, қызыл, қара немесе ақ түсті бекітілген нүктелер түрінде бірнеше белсенді емес пикселдер пайда болуы мүмкін. Бұл теледидардың жұмысына әсер етпейтінін және ақау емес екенін ескеріңіз.

**Назар аударыңыз:** экран кескінінің ұзақ уақыт бойы өзгеріссіз қалуына жол бермеңіз. Қозғалмайтын, жоғары контрастты кескін экранда көлеңке қалдыруы мүмкін. Әдетте, өшірілген кезде «көлеңке» бірте-бірте жоғалады, бірақ болашақта ол қайтадан пайда болуы мүмкін. Мұндай ақаулық кепілдік жағдайы болып табылмайды.

Барлық LCD панельдері ISO 13406-2 стандартына сәйкес II классқа сәйкес келеді.

ISO 13406-2 стандарты ақаулы пикселдер санына байланысты LCD сапасының 4 классын анықтайды. Әлемдегі жетекші өндірушілердің LCD теледидарлары мен дисплейлерінің көпшілігі II сыныпты мақұлдауға сәйкес келеді.

### ISO 13406-2 стандарты ақаулы пикселдердің 4 түрін ажыратады:

- 1 түрі — тұрақты жанып тұратын пикселдер (ақ).
- 2 түрі — тұрақты жарықтандырылған пикселдер (қара).
- 3 тип — пикселді құрайтын субпиксельдер мен RGB ұяшықтарындағы ақауларды қоса алғанда, басқа ақаулары бар пикселдер. Бұл үнемі жанып тұратын қызыл, жасыл және көк пикселдерді білдіреді;
- Кластер (ақаулы пикселдер тобы) 5 × 5 пиксельдік шаршыдағы бірнеше ақаулы пикселдер болып табылады.

### Миллион пиксельге шаққанда ақаулы пикселдердің рұқсат етілген саны:

Класс	1 түрі	2 түрі	3 түрі	1-ден астам 1 немесе 2 ақауы бар кластерлердің саны	1-ден астам 3 типті ақауы бар кластерлердің саны
II	2	2	5	0	2



## SMART жүйесінің техникалық сипаттамалары

### 43FQD1/G

Негізгі сипаттамалары	Процессор	ARM Cortex A55, 4 ядролы, 1 ГГц
	Операциялық жүйе	Android 11.0
	Жедел жад	1 Гб (DDR3)
	Кірістірілген жад	8 Гб (4 Гб-тан аз қол жетімді, қалғанын жүйе алады)*
Қосылымдар	Кірістірілген Wi-Fi	802.11 b/g/n; 2,4 ГГц (150 Мб/с)
	Bluetooth	5.0 нұсқасы
	Ethernet	LAN RJ-45 (10/100 Мбит/с)
	USB	2 × USB 2.0

### 43UQD1/G

Негізгі сипаттамалары	Процессор	ARM Cortex A53, 4 ядролы, 1,45 ГГц
	Операциялық жүйе	Android 11.0
	Жедел жад	1,5 Гб (DDR3)
	Кірістірілген жад	8 Гб (4 Гб-тан аз қол жетімді, қалғанын жүйе алады)*
Қосылымдар	Кірістірілген Wi-Fi	802.11 b/g/n/ac; 2,4/5,0 ГГц (867 Мб/с)
	Bluetooth	5.0 нұсқасы
	Ethernet	LAN RJ-45 (10/100 Мбит/с)
	USB	2 × USB 2.0

\* Сыртқы USB дискісін қосу арқылы бос орынды көбейтуге болады.

## Техникалық сипаттамалары

Үлгісі	43FQD1/G	43UQD1/G
Сауда белгісі	DEXP	
Экран диагоналы	43" (108 см)	43" (109 см)
Панель түрі	DLED FullHD	Frameless DLED UHD 4K
Матрица түрі	VA	IPS
Ажыратымдылығы	1920 ×1080	3840 × 2160
Экран пішімі	16:9	
Жарықтық	260 кд/м <sup>2</sup>	
Контраст	4000:1	1200:1
Матрицалық жауап беру уақыты	9,5 мс	8 мс
Көрсетілген түстер саны	16,7 млн	1,07 млрд
Көру бұрыштары	178°/178°	
Wi-Fi стандарты	802.11 b/g/n	802.11 b/g/n/ac
Wi-Fi жиілік диапазоны	2400–2483,5МГц	2400–2483,5 МГц; 5745-5825 МГц
Wi-Fi таратқышының қуаты	19 дБм	
Bluetooth нұсқасы	5.0	
Bluetooth жиілік диапазоны	2400–2483,5МГц	
Bluetooth таратқышының қуаты	9 дБм	
<b>Теледидар тюнері</b>		
Қабылдайтын теледидар сигналдарының түрлері	DVB-S2/DVB-S/DVB-T2/DVB-T/DVB-C/ATV	
ATV сигнал диапазоны	47,25–867,25 МГц	48,25–863,25МГц
DVB-T2 сигнал диапазоны	6–12 арналар / 174-230 МГц; 21–69 арналар / 470-862 МГц	
DVB-C сигнал диапазоны	42–862 МГц	52,5–858 МГц
DVB-S2 сигнал диапазоны	900–2200 МГц	
Теледидардың түс жүйелері	PAL/SECAM	
Теледидардың дыбыс жүйесі	BG/DK/I/L/L'/NICAM/A2	
Есте сақталған арналар	99 (ATV), 700 (DVB-T/T2/C), 4000 (DVB-S/S2)	100 (ATV), 1000 (DVB-T/ T2/C), 5000 (DVB-S/S2)

Дыбыс күші	2 × 10 Вт	2 × 10 Вт
<b>Коммутация</b>		
HDMI кірісі	3 (CEC, ARC)	3 (CEC, ARC)
HDMI нұсқасы	1.4, HDCP 1.4/2.2	2.1, HDCP 1.4/2.2
Сандық аудио шығысы	оптикалық	оптикалық
USB	2	2
<b>Жалпы</b>		
Нәр беруші	170–242 В, 50/60 Гц	170–242 В, 50/60 Гц
Жұмыс/күту режиміндегі қуат	≤ 70 Вт / 0,5 Вт	≤ 70 Вт / 0,5 Вт
Электрлік қорғаныс класы электр тогының соғуы	II	
Қуат кәбілін бекіту түрі	Y	
Тірексіз теледидар өлшемдері (мм)	968 × 67 × 568	961 × 69 × 567
Тұғыры бар теледидардың өлшемдері (мм)	968 × 211 × 615	961 × 211 × 608
VESA стандарты (мм)	200 × 100	200 × 100

## Монтаждау, сақтау, тасымалдау (тасу), өткізу және кәдеге жарату ережелері мен шарттары

- Құрылғы қандай да болмасын монтаждауды немесе бекітуді талап етпейді.
- Құрылғыны қаптамада, өндірушінің және тұтынушының жылытылатын үй-жайларында ауаның 5 және 40 °С аралығындағы температурада және ауаның 80%-дан аспайтын салыстырмалы ылғалдылығында сақтау керек. Үй-жайда жемірілуді тудыратын жегі қоспалар (қышқылдардың, сілтілердің булары) болмауы тиіс.
- Құрылғының дұрыс тасымалдануын қамтамасыз ету үшін келесі талаптарды орындау қажет:
  - барлық ішкі керек-жарақтарды, егер бар болса, құрылғыдан алып тастаңыз және оларды бөлек орап алыңыз;
  - құрылғының өнімділігі мен сыртқы түрін сақтау үшін дұрыс оралғанына көз жеткізіңіз (үлкен жабдықты маңызды жерлерде пластикалық немесе гофрленген картон төсеніштері бар көпіршікті орамамен орау керек);
  - құрылғыны көліктің айналасында қозғалмауы үшін белдіктермен мықтап бекітіңіз;
  - сыртқы ортаның әсерін толығымен жою үшін тек жабық көлікті пайдаланыңыз;
  - тиеу-түсіру операцияларын орындаған кезде орауышпен өте мұқият жұмыс істеуді қамтамасыз ету;
  - кенеттен соққылардан және құлаудан қорғау;
  - жаңбырға немесе қарға ұзақ әсер етуден аулақ болыңыз;
  - қорапқа ауыр заттарды қоймаңыз.
- Құрылғы ұқыпты өңдеуді талап етеді, оны шаң, кір, соққы, ылғал, от және т.б. әсерінен қорғаңыз.
- Құрылғыны сату жергілікті заңнамасына сәйкес жүргізілуі керек.
- Бұйымның қызмет ету мерзімі аяқталғаннан кейін оны қарапайым тұрмыстық қоқыспен бірге тастауға болмайды. Оның орнына, ол федералды немесе жергілікті заңнамаға сәйкес қайта өңдеу және қайта өңдеу үшін электрлік және электронды жабдықты тиісті қабылдау бекетіне қайта өңдеуге жіберіледі. Осы бұйымды дұрыс жоюды қамтамасыз ете отырып, сіз табиғи ресурстарды үнемдеуге және қоршаған ортаға және адамдардың денсаулығына зиян келтірмеуге көмектесесіз. Бұл бұйымды қабылдау және жою бекеттері туралы қосымша ақпаратты жергілікті муниципалды органдардан немесе тұрмыстық қалдықтарды шығаратын кәсіпорыннан алуға болады.
- Құрылғының ақаулығы анықталған жағдайда, тез арада авторландырылған сервистік орталыққа хабарласу немесе құрылғыны кәдеге жарату керек.

## Қосымша ақпарат

**Өндіруші:** Квант ЖШҚ.

124460, Ресей, Мәскеу қаласы, Зеленоград қаласы, №4801-ші өтпесі, 7 үй, 5 құрылыс. Ресейде жасалған.

**Юр. лицо, принимающее претензии в Республике Казахстан:** ТОО «ДНС КАЗАХСТАН», г. Астана, р-н Сарыарқа, пр-т Сарыарқа, зд. 12, Республика Казахстан.

**Қазақстан Республикасында талаптар қабылдайтын заңды тұлға:** «DNS QAZAQSTAN (ДНС КАЗАХСТАН)» ЖШС, Астана қ-ы, Сарыарқа ауданы, Сарыарқа д-лы, 12 Ғ-т, Қазақстан Республикасы.

**Адрес электронной почты / электронды пошта мекен-жайы:** info@dns-shop.kz

Тауар КО ТР (ЕАЭО) талаптарына сәйкес келеді.

**Интернеттегі мекен-жайы:** www.dexp.club

Өнімнің сапасын жақсарту үшін ерекшеліктер, өнім туралы ақпарат және оның сыртқы түрі пайдаланушыға алдын ала ескертусіз өзгертілуі мүмкін.

## Теледидар бағдарламалық құралының көмегі және қолдауы

VK қызметтері бар DEXP смарт СКД теледидарларына бағдарламалық қамтамасыз етуді қолдауға арналған сенім телефоны: 8-800-550-82-01

Жұмыс уақыты: дүйсенбі-жұма Мәскеу уақыты бойынша 9:00-ден 18:00-ге дейін (Ресей бойынша қоңыраулар тегін).

Сондай-ақ бағдарламалық құралға қатысты сұрақтарыңызды help@tvkvant.ru электрондық поштасына жіберуге болады

Telegram бағдарламасындағы чатботты қолдау:

@TVKVANT\_SUPPORT\_BOT



**HDMI**<sup>®</sup>  
HIGH-DEFINITION MULTIMEDIA INTERFACE

**Dolby** Audio



Өндіріс күні пайдаланушы нұсқаулығының орыс тіліндегі нұсқасында көрсетілген. V.1

## **Өндіруші келесі жағдайларда кепілдік міндеттемелерге ие болмайды:**

- Кепілдік мерзімі аяқталды.
- Егер жеке (тұрмыстық, отбасылық) қажеттіліктерге арналған бұйым кәсіпкерлік қызметті жүзеге асыру үшін, сондай-ақ оның тікелей міндетіне сәйкес келмейтін басқа мақсаттарда пайдаланылған болса.
- Өндіруші бұйымды пайдалану кезінде пайдаланушы нұсқаулығының талаптарын бұзу, бұйымды орнату және оған қызмет көрсету жөніндегі ұсынымдарды, қосу ережелерін (бұйымның өзіне де, онымен байланысты бұйымдарға да сәйкес келмейтін желілік кернеудің әсері нәтижесінде туындаған қысқа тұйықталулар), бұйымды сақтау және тасымалдау кезінде өнім иесі және/немесе үшінші тұлғалар шеккен ықтимал материалдық, моральдық және өзге де зиян үшін жауапты болмайды.
- Механикалық зақымданудың барлық жағдайлары: өнімді пайдалану кезінде алынған сызаттар, жарықтар, деформациялар, соққы іздері, майысулар, кептелістер және т.б.
- Түрлендірулерді, рұқсат етілмеген жөнделулерді осындай жұмыстарды жүргізуге уәкілетті емес адамдар жүргізген жағдайлар. Егер ақаулық конструкцияны немесе бұйымның схемасын өзгерту, Өндіруші қарастырмаған сыртқы құрылғыларды қосу, Қазақстан Республикасының заңнамасына сай сәйкестік сертификаты жоқ құрылғыны пайдалану салдарынан туындаған болса.
- Егер бұйымның ақауы еңсерілмейтін күштің әсерінен (табиғи элементтер, өрт, су тасқыны, жер сілкінісі, тұрмыстық факторлар және Өндірушіге тәуелді емес басқа жағдайлар) немесе Өндіруші болжай алмаған үшінші тұлғалардың әрекеттерінен туындаса. Бұйымның толық немесе ішінара істен шығуына алып келген бұйымның ішіне бөгде заттардың, өзге денелердің, заттектердің, сұйықтықтардың, жәндіктердің немесе жануарлардың түсуінен, агрессивті ортаның әсерінен, жоғары ылғалдылықтан, жоғары температуралардан туындаған ақау.
- Бұйымды сәйкестендіру (сериялық нөмірі) жоқ немесе сәйкес келмейді. Егер зақымданулар (кемшіліктер) зиянды бағдарламалық қамтаманың; БҚ ұсынушысының осы қызметті ұсынбауына байланысты мүмкіндігінсіз бұйымның бағдарламалық ресурстарына қолжетімділіктің болмауына әкеп соққан құпиясөздерді (кодтарды) оларды жинау/қалпына келтіру мүмкіндігінсіз орнату, ауыстыру немесе жою әсерінен туындаса.
- Егер жұмыстың ақаулықтары қуат беруші, кәбілдік, телекоммуникациялық желілердің, радиосигнал қуатының стандарттарға немесе техникалық регламенттеріне сәйкес келмеуінен, оның ішінде бедер ерекшеліктерінен және басқа да осыған ұқсас сыртқы факторлардан, бұйымның желі әрекет ететін шекарада немесе аймақтан тыс жерде пайдаланылуынан туындаған болса.
- Егер зақымданулар стандартты емес (түпнұсқалық емес) және/немесе сапасыз (зақымданған) шығыс материалдарын, керек-жарақтарды, қосалқы бөлшектерді, қуат беру элементтерін, әртүрлі үлгідегі ақпарат тасымалдағыштарды (CD, DVD дискілерді, жад карталарын, SIM карталарын, картридждерді қоса алғанда) пайдаланудан туындаса.
- Егер кемшіліктер үйлесімсіз контентті (әуендерді, графиканы, бейне және басқа файлдарды, Java қосымшаларын және оларға ұқсас бағдарламаларды) алуға, орнатуға және пайдалануға байланысты туындаған болса.
- Осы бұйыммен жанасып жұмыс істейтін басқа жабдыққа келтірілген залалға.



# Кепілдік талоны

SN/IMEI: \_\_\_\_\_

Кепілдікке қойылған күні: \_\_\_\_\_

Өндіруші бүкіл кепілдік мерзімі ішінде құрылғының үздіксіз жұмыс істеуіне, сондай-ақ материалдар мен жинақтарда ақаулардың болмауына кепілдік береді. Кепілдік кезеңі бұйымды сатып алған сәттен басталады және тек қана жаңа өнімдерге қолданылады.

Кепілдік қызмет көрсетуге пайдаланушы нұсқаулығына сәйкес бұйымды пайдалану шартымен кепілдік мерзімі ішінде тұтынушының кесірінен істен шықпаған элементтерді тегін жөндеу немесе ауыстыру кіреді. Элементтерді жөндеу немесе ауыстыру уәкілетті сервистік орталықтардың аумағында жүргізіледі.

Кепілдік мерзімі: 36 ай.

Пайдалану мерзімі: 48 ай.

Сервистік орталықтардың өзекті тізімі келесі мекенжай бойынша:  
<https://www.dns-shop.kz/service-center/>

**Кепілдік міндеттемелер және тегін сервистік қызмет көрсету, егер оларды ауыстыру бұйымды бөлшектеуге байланысты болмаса, тауардың жиынтықтылығына кіретін, төменде аталған керек-жарақтарға қолданылмайды:**

- ҚБП (Қашықтан басқару пультіне) арналған қуат элементтері (батареялар).
- Жалғағыш кәбілдер, антенналар және оларға арналған жалғастырғыш тетіктер, құлаққаптар, микрофондар, «HANDS-FREE» құрылғылары; жиынтықта жеткізілетін әртүрлі типтегі ақпарат тасымалдағыштар, бағдарламалық құрал (БҚ) және драйверлер (бұйымның қатты магниттік дискілердегі жинақтағышқа алдын ала орнатылған БҚ-ны қоса алғанда, бірақ онымен шектелмей), сыртқы енгізу-шығару құрылғылары және манипуляторлар.
- Қаптар, сөмкелер, белдіктер, тасымалдауға арналған баулар, монтаждық керек-жарақтар, құрал-саймандар, бұйымға қоса берілетін құжаттама.
- Табиғи тозуға ұшырайтын шығын материалдары мен бөлшектер.



