

# Пайдалану бойынша нұсқаулық

---

Газ пісіру беті

7M2GT

8M2GT

**DEXP**



# Мазмұны

<b>Сақтық шаралары .....</b>	<b>4</b>
Егер газ ағып кетсе .....	6
<b>Құрылғыны орнату .....</b>	<b>7</b>
<b>Газға қосылу .....</b>	<b>8</b>
Тізе бағытын реттеу .....	9
Газ плитасын орнату.....	9
<b>Электр желісіне қосылу .....</b>	<b>10</b>
<b>Газ түрінің өзгеруі.....</b>	<b>11</b>
<b>Пайдалану кезінде .....</b>	<b>13</b>
<b>Құрылғымен жұмыс .....</b>	<b>13</b>
Автоматты өртеу және газ-бақылау жүйесі .....	13
<b>Дұрыс ыдысты таңдау .....</b>	<b>14</b>
<b>Күтім және қызмет көрсету.....</b>	<b>15</b>
<b>Жанарғыны құрастыру .....</b>	<b>16</b>
<b>Ықтимал мәселелер және олардың шешімі .....</b>	<b>17</b>
<b>Техникалық сипаттамалары .....</b>	<b>18</b>
<b>Газ плиталарына арналған ағындардың сәйкестік кестесі.....</b>	<b>18</b>
<b>Монтаждау, сақтау, тасымалдау (тасу), өткізу және кәдеге жарату ережелері мен шарттары .....</b>	<b>19</b>
<b>Қосымша ақпарат .....</b>	<b>20</b>

## Құрметті сатып алушы!

Біздің өнімдерді таңдағаныңыз үшін рахмет.

Біз сізге жоғары сапа, функционалдылық және дизайн талаптарына сәйкес әзірленген және жасалған бұйымдар мен құрылғыларды ұсынуға қуаныштымыз. Пайдалануды бастамас бұрын, сіздің қауіпсіздігіңізге қатысты маңызды ақпаратты, сондай-ақ өнімді дұрыс пайдалану және күту бойынша ұсыныстарды қамтитын осы нұсқаулықты мұқият оқып шығыңыз. Осы нұсқаулықтың сақталуына назар аударыңыз және оны өнімді одан әрі пайдалану кезінде анықтамалық материал ретінде пайдаланыңыз.

## Құрылғы мақсаты

Пісіру беті дайын тағамдар мен тамақты дайындауға, сондай-ақ жылытуға арналған.

## Сақтық шаралары

1. Құрылғыны немесе электр қуат сымын ешқашан суға немесе басқа сұйықтықтарға батырмаңыз.
2. Құрылғыны ешқашан дымқыл қолмен ұстамаңыз.
3. Құрылғыны үй-жайлардан тыс жерде немесе ылғалдылығы жоғары бөлмелерде пайдаланбаңыз.
4. Құрылғыны құрғақ бөлмеде сақтаңыз.
5. Құрылғы зақымдалған немесе ақаулы болған жағдайда ашаны розеткадан дереу алып тастаңыз және газ беруді тоқтатыңыз.
6. Электр кәбілі, аша, газ беру құбыршегі немесе пісіру бетінің өзі зақымдалған болса, құрылғыны пайдаланбаңыз.
7. Құрылғыны электр кәбіліне және/немесе газ беру құбыршегіне тартпаңыз немесе алып жүрмеңіз. Оларды мұқият ұстаңыз. Олардың есіктермен қысылмағанына және өткір жиектер мен бұрыштарға тиіп кетпейтініне көз жеткізіңіз. Оларды ыстық беттерден алыс ұстаңыз.
8. Құрылғыны электр розеткасына қоспас бұрын, оның кернеуі құрылғының сипаттамаларында көрсетілгенге сәйкес келетініне көз жеткізіңіз.
9. Электр желісіне және/немесе газға қосылған немесе ажыратылған кезде құрылғы өшірілуі керек.
10. Ашаны розеткадан шығарыңыз және найзағай кезінде газ беруді тоқтатыңыз.
11. Құрылғыны электр розеткасынан ажыратқанда, әрқашан кәбілді емес, ашаны тартыңыз. Ашаны тек құрғақ қолмен ұстаңыз.
12. Бұл құрылғы қуат көзінен толық ажыратуды қамтамасыз ететін оқшаулағыш қосқышты қамтитын тізбекке қосылуы керек.
13. Тазалау және/немесе қызмет көрсету алдында құрылғыны өшіріңіз.
14. Құрылғыға немесе оның жанына жанғыш материалдарды немесе сұйықтықтарды қоймаңыз.
15. Құрылғыны тек осы нұсқаулықта сипатталған тәртіпке сәйкес орнатыңыз.
16. Орнату, электр желісіне және газға қосу және баптау жөніндегі барлық операцияларды жергілікті газ және электрмен жабдықтаушы компаниялардың



нұсқамаларына сәйкес сертификатталған маман жүргізуі тиіс. Дұрыс орнатпау, қосу және/немесе жерге қосу пайдаланушының өмірі мен денсаулығына қауіп төндіруі мүмкін.

17. Жұмыс кезінде құрылғы бетінің кейбір бөліктері өте ыстық болуы мүмкін. Құрылғымен жұмыс істегенде киіміңіз, шашыңыз немесе денеңіздің ашық бөліктері ыстық пісіру бетіне тиіп кетпейтініне көз жеткізіңіз.
18. Металл заттарды (пышақтар, шанышқылар, қасықтар және т.б.) ыстық бетке қоймаңыз.
19. Құрылғы балалар мен физикалық, сенсорлық немесе ақыл-ой қабілеті шектеулі адамдар үшін, олардың қауіпсіздігіне жауапты басқа адамдар бақылайтын жағдайларды қоспағанда, пайдалануға арналмаған. Балаларға құрылғымен ойнауға рұқсат бермеңіз.
20. Құрылғыны қараусыз қалдырмаңыз. Пісірілген тағамның шетінен қайнату және/немесе асыра құю түтінге және/немесе тұтануға әкелуі мүмкін. Тұтану жағдайында ешқашан сөндіру үшін суды пайдаланбаңыз. Электр қуаты мен газды өшіріп, отты тығыз шүберекпен жабыңыз.
21. Құрылғыны жұмыс беті ретінде пайдаланбаңыз.
22. Ас үй ыдыстарын және басқа заттарды құрылғының бетіне қалдырмаңыз.
23. Бөлмені жылыту үшін құрылғыны пайдаланбаңыз.
24. Пісіру аяқталғаннан кейін әрқашан оттықты өшіріңіз.
25. Құрылғының бөліктерін өзіңіз жөндеуге, баптауға немесе ауыстыруға тырыспаңыз. Құрылғыны жөндеу үшін жақын жердегі қызмет көрсету орталығына апарыңыз.
26. Құрылғының бетін тазалау үшін бу тазалағышты пайдаланбаңыз.
27. Құрылғының бетіне ауыр заттарды қоймаңыз немесе түсірмеңіз.
28. Пісіру бетіне тұрмаңыз.
29. Түбі тегіс емес ыдыстарды пайдаланбаңыз.
30. Бетті тазалау үшін металл щеткаларды және/немесе абразивті тазалағыштарды пайдаланбаңыз.
31. Бұл құрылғы сыртқы таймер немесе бөлек қашықтан басқару жүйесі арқылы басқаруға арналмаған.
32. Тек металл ыдыстарды қолданыңыз. Пластикалық ыдыстарды пайдалану өртті тудыруы мүмкін. Бұл үлгі үшін қорғаныс пленкаларын пайдалану қарастырылмаған.
33. Ешқашан ыстық кәстрөлдер мен табаларды басқару тұтқаларына қоймаңыз. Бұл олардың зақымдалуына және істен шығуына әкелуі мүмкін.
34. Егер қандай да бір тұтқа бұрылмаса, артық күш қолданбаңыз. Ауыстыру үшін қызмет көрсету орталығына хабарласыңыз.
35. Қыздырылған майды немесе сұйық/сиыр майды қараусыз қалдырмаңыз. Бұл өртке әкелуі мүмкін. Егер бұл орын алса, ешқандай жағдайда отты сумен сөндірмеңіз. Электр қуат пен газды өшіріп, жалынды тығыз көрпемен/қақпақпен/т. б. жабыңыз.
36. Құрылғыны адаптер арқылы желіге қосқан кезде, желінің шамадан тыс жүктемелігеніне көз жеткізіңіз.
37. Бұл құрылғыны тек жақсы желдетілетін бөлмелерде орнатуға болады.

38. Орнату алдында жергілікті тарату желілерінің сипаттамалары (газдың түрі мен қысымы, электр желісінің қуаты мен кернеуі) құрылғының сипаттамаларына сәйкес келетіндігін тексеру қажет.
39. Тазалау және/немесе қызмет көрсету бойынша кез келген іс-қимылды жүргізбес бұрын осы электр құралына газ және электр энергиясын беруді тоқтату қажет.
40. Пісіру панелінің қыздыру бөлшектерімен жанасуына жол бермеу үшін қуат пен газ беру кәбілін тапал тіреуге бекіту қажет.
41. Балаларға арналған қорғаныс қақпақтары мен қорғаныс қоршауларын пайдаланбаңыз. Бұл апатқа әкелуі мүмкін, мысалы, қызып кету, өрт немесе материал фрагменттерінің бөлінуі.
42. Пісіру тақтасы жұмыс істеп тұрған кезде өтпе желдердің болмауын қадағалаңыз. Ауа ағыны оттықтардағы жалынды сөндіре алады.
43. Желдету талаптарына ерекше назар аудару керек: табиғи желдету саңылауларына кедергі жасамаңыз немесе механикалық желдету құрылғысын (ауа сорғышты) орнатыңыз. Құрылғыны ұзақ немесе қарқынды пайдалану қосымша немесе қарқынды желдетуді қажет етуі мүмкін: терезені ашыңыз немесе ауа сорғыштың қуатын арттырыңыз.
44. Бұл құрылғы коммерциялық мақсатта пайдалануға арналмаған.

## Егер газ ағып кетсе

- Шамдарды қоспаңыз.
  - Электр құрылғыларын қоспаңыз/өшірмеңіз немесе электр ашаларына тигізбеңіз.
  - Телефонды пайдаланбаңыз.
  - Құрылғыны пайдалануды тоқтатыңыз және газ беруді тоқтатыңыз.
  - Бөлмені желдету үшін терезелерді ашыңыз.
  - Қызмет көрсету орталығына хабарласыңыз.
- \* Тұрмыстық газдың құрамында меркаптан бар, сондықтан оның концентрациясы 1/1000-ға жетсе де, газдың ағып кеткенін сезінуіңіз мүмкін.

 <b>Қайыпті</b>	Бұл ескертулерді елемей денсаулыққа елеулі зиян келтіруі немесе өлімге әкелуі мүмкін.
 <b>Назар аударыңыз</b>	Бұл ескертулерді елемей денсаулыққа немесе мүлікке зиян келтіруі мүмкін.



Назар аударыңыз



Оттан аулақ болыңыз



Қолжетім жоқ



Міндетті түрде орындау

## Құрылғыны орнату

Пісіру бетінің астындағы тесікті сызбада көрсетілген өлшемдерге сәйкес кесіңіз. Орнату және пайдалану үшін әр жағынан кемінде 5 см төзімділік қажет. Электр тогының соғуын және қыздырғыштан жылу шығарудан туындаған деформацияны болдырмау үшін ыстыққа төзімді және жұмыс бетінен оқшауланған материалдарды таңдаңыз (сіндірілмеген ағаш және ұқсас талшықты немесе гигроскопиялық материалдарды жұмыс беті ретінде пайдалануға болмайды).



### Назар аударыңыз!

Қауіпсіз қашықтық:

1. Жұмыс аймағының үстінде — кемінде 700 мм.
2. Жұмыс аймағының артқы жағы мен қабырға арасында — 60 мм.
3. Пісіру беті орналасқан бет пен ілулі шкафтардың арасында — 400 мм.
4. Плитаның төменгі бөлігі мен оның астында орналасқан заттардың арасында — 25 мм.

Пісіру панелді төмендегі суретте көрсетілгендей ғана орнату керек:

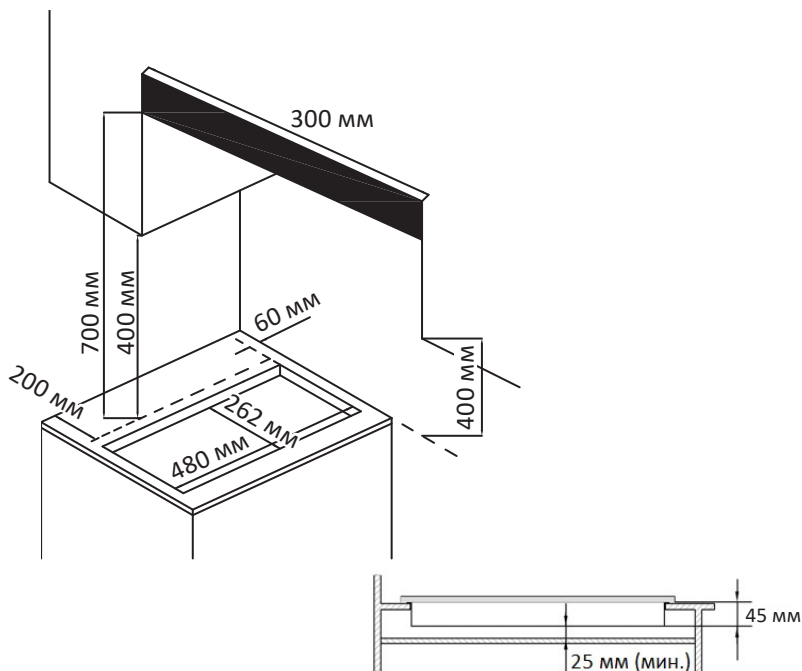

Өлшемдер пісіру бетінен ас үй сорғышына дейінгі қашықтықты ескере отырып көрсетілген.

1. Ыдыс-аяқ сөрелерін, қақпақтарды және жанарғы бөлгіштерді алыңыз, Пісіру бетін түбінен жоғары қаратып, жұмсақ шүберекке қойыңыз.
2. Жабысқақ тығыздағышты пісіру бетінің периметрі бойынша төменнен бекітіңіз.



Құрылғыны бетіне бекіту үшін силикон желімін қолданбаңыз.

1. Жабысқақ тығыздағышты пісіру бетінің периметрі бойынша төменнен бекітіңіз.
2. Қапсырмаларды пісіру бетіне бұрандалармен бұраңыз, сонда олар еркін айналады.
3. Пісіру бетін дайындалған тесікке салыңыз және оны тегістеңіз. Пісіру беті бүкіл периметр бойынша үстелдің шетіне сүйенуі үшін тақтаның шеттерін басыңыз.
4. Қапсырмаларды жұмыс бетінің бір бөлігімен қабаттасатындай етіп ашыңыз және құрылғыны бекіту үшін бұрандаларды қатайтыңыз.

## Газға қосылу

Пісіру бетін газ желісіне қосуды білікті қызметкерлер немесе техникалық мамандар жүргізуі тиіс. Құрылғыға зақым келтірмеу және жарақат алмау үшін плитаны өзіңіз орнатпаңыз.

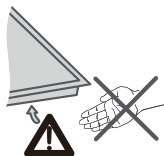
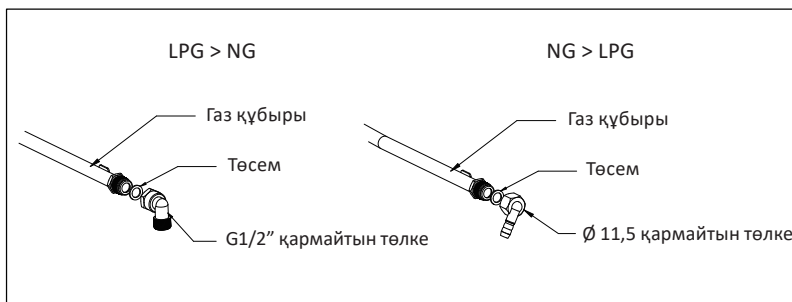

**Ескерту:** газ плитасын орнату үшін қорғаныс қолғаптарын киіңіз.



## Назар аударыңыз!

Егер тізені реттеу немесе орнату қажет болса, онда тек айналу сәті  $9\pm 1$  Н·м динамометрлік кілтті пайдалануға және тіземен емес, коллектордың қара сомынмен жұмыс істеуге болады.

## Тізе бағытын реттеу

Тізе босағаннан кейін оны қажетті бағытқа бұрып, құбырдың алтықырлы тізе басын сомын кілтімен қозғалтпай ұстайды.  $9\pm 1$  Н·м динамометрлік кілтті пайдаланып, газ кіргізу құбыры торабының қара бұрандасын қатайтыңыз. Шамадан тыс күш салудан туындаған тізенің сынуын немесе зақымдалуын болдырмау үшін сомын кілтті қатайту сәті қажетті диапазонда екеніне көз жеткізіңіз. Сомын қатайғаннан кейін бөлшектердің дұрыстығын тексеріп, қондырғының тығыздығына көз жеткізіңіз. Орнатушы процестің нәтижелері үшін жауап береді.

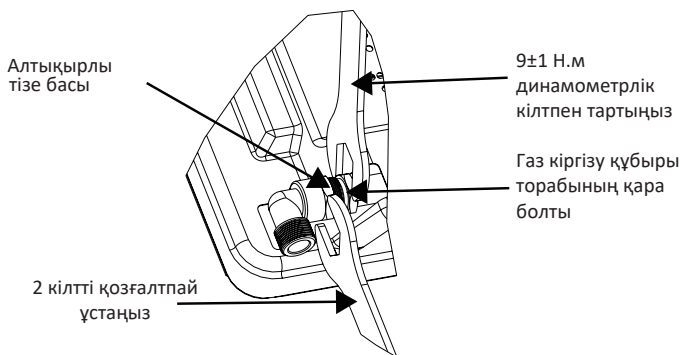

## Газ плитасын орнату

Бұл құрылғыны тіркелген Газ Қауіпсіздігі Инженері орнатуы керек!

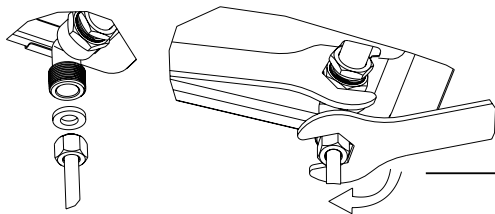

Тарту кезінде тым көп күш жұмсамаңыз, әйтпесе бұл тізенің сынуына немесе төсемнің деформациясына және ағып кетуіне әкеледі. Динамометрлік кілт 10 Н·м сәтпен тарту үшін қолданылуы керек екенін ескеріңіз. Максималды айналу сәті 20 Н·м-ден аспауы керек.



## Назар аударыңыз!

- Газ қосылымы құлыптау кранына қол жеткізуді қамтамасыз ету үшін орналасуы керек.
- Газ плитасының кіріс штуцерінің ұшында 1/2" бұрандасы бар ол:
  - байланысты бекітіңіз
  - икемді құбыр арқылы байланыс орнатыңыз.
- Коллектордың шығуы мен газдың шығуы арасында тығыздағышты салу керек (жиынтықта).
- Құбырдың ас үй жиынтығының қозғалатын бөліктерімен (мысалы, тартпамен) жанасуын болдырмау және бітеліп қалуы мүмкін кез келген кеңістіктерге қол жеткізуді болдырмау қажет.



## Ағып кету қаупі!

Егер қандай да бір қосылым герметикалық болмаса, тығыздағышты тексеріңіз. Өндіруші пайдалануға берілгеннен кейін қосылыстың ағып кетуіне жауапты емес.

## Электр желісіне қосылу

Құрылғы жерге қосылуы керек.

Құрылғы 220–240 В, 50 Гц қуат көзіне қосылуы керек.

Сымдар келесі түс кодына сәйкес белгіленеді:

- Жасыл/сары = Жерге қосу.
- Көгілдір = Нөл.
- Қоңыр = Фаза.

Сары/жасыл сым Е әрпімен немесе «Жерге қосу» белгісімен белгіленген терминалға қосылуы тиіс.

## Газ түрін өзгерту

- Газ түрін өзгерткен кезде барлық сақтық шараларын қолданыңыз.
- Барлық жұмыстарды білікті мамандар орындауы керек.
- Жұмысты бастамас бұрын құрылғыны электр және газ желілерінен ажыратыңыз.

### 1. Жанарғы инжекторын ауыстыру

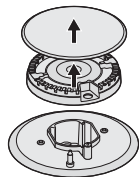

1. Торды, жанарғы қақпағын және бөлгішті алыңыз.
2. Инжекторды 7 мм тұқыр кілтімен бұрап, оны тиісті инжектормен ауыстырыңыз.
3. Инжекторды ауыстырғаннан кейін оны дұрыс қатайтыңыз.
4. Жанарғыны ақырын жинаңыз.

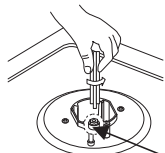

Инжектор

### 2. Минималды отты орнату

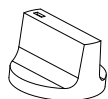

Тұтқа



Өзек

Тығыздау сақинасы

1. Тұтқаны «MIN» күйіне ауыстырыңыз.
2. Тұтқаны және реттегіш өзегінің сыртқы жағында орналасқан бұранданы алыңыз, жалынды шағын, бірақ тұрақты жағдайға дейін реттеңіз.
3. Дұрыс реттелген жалынның биіктігі 3–4 мм.
  - Пропан/бутанды қолданған кезде реттеу бұрандасын толығымен қатайту керек.
  - Тұтқаны орнатыңыз.
  - Тұтқаны «MAX» күйінен «MIN» күйіне тез бұрған кезде жалын сөнбейтініне көз жеткізіңіз.
4. Бұл процедураны барлық реттегіштер үшін қайталаңыз.



### Назар аударыңыз!

- Реттегіш өзекке зақым келтірмеңіз: ақаулық болған жағдайда оны ауыстыру керек.
- Жанарғыны орнатпас бұрын инжектордың ештеңемен бітелмегеніне көз жеткізіңіз. Газ түрін өзгерткен сайын (сабынды сумен және/немесе газ детекторымен) ағып кетуді тексеріңіз.



## Қауіпті!

Бұл құрылғы жақсы желдетілетін жерлерде қауіпсіздік талаптарына сай орнатылуы тиіс.



Орнату алдында электр және газ желілері құрылғының талаптарына сәйкес келетініне көз жеткізіңіз.

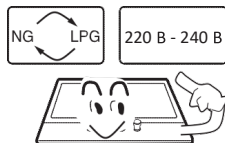

Кемелерге немесе дөңгелекті үйлерге орнату кезінде құрылғыны жылытқыш ретінде пайдаланбаңыз.

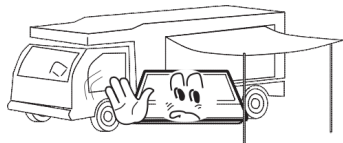

Газ және электр кәбілдері құрылғыға тимеуі керек.



## Назар аударыңыз!

- Құрылғыны орнатуды білікті маман жүргізуі керек.
- Орнату талаптары құрылғыда көрсетілген.
- Құрылғыны қолданар алдында барлық қаптаманы алыңыз.
- Құрылғыны орнатпас бұрын газ және электр кәбілдерінің зақымдалмағанына көз жеткізіңіз. Әйтпесе, оларды ауыстыру туралы қызмет көрсету орталығына хабарласыңыз. 85 °С-тан жоғары температураға төтеп бере алатын материалдарды таңдаңыз.
- Егер өрт кездейсоқ сөндірілсе (мысалы, өтпе жел), газды өшіріңіз және жанарғыны кем дегенде 1 минут жағуға болмайды.
- Құрылғыны пайдалану бөлмедегі температура мен ылғалдылықтың жоғарылауына әкеледі. Ас үйдің дұрыс желдетілгеніне көз жеткізіңіз: желдеткіш саңылауларды жаппаңыз немесе ауа сорғышты орнатыңыз.
- Құрылғыны ұзақ уақыт пайдалану бөлмені қосымша желдету қажеттілігін тудыруы мүмкін.

## Пайдалану кезінде

Оңай тұтанатын материалдарды құрылғыға жақын қоймаңыз.



Құрылғының үстіне немесе астына тез бұзылатын өнімдерді, пластик ыдыстарды және басқа заттарды қоймаңыз.



Аэрозольдерді жұмыс істеп тұрған құрылғыға жақын жерде шашыратпаңыз



Басқару тұтқалары құрылғыны пайдаланбаған кезде "●" күйінде болуы керек.

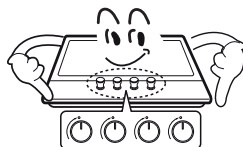

## Құрылғымен жұмыс

- Газ беру өшірулі.
- ▲ Максималды жану қуаты.
- ▲ Ең төменгі жану қуаты.

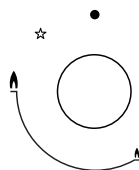

Минималды жану қуаты басқару тұтқасын сағат тіліне қарсы соңына дейін бұрау арқылы орнатылады.

Құрылғымен жұмыс істегенде, тұтқаны пайдаланып қыздыру қуатын өзгертіңіз (минималды және максималды мән арасындағы аралықта).

Тұтқаның сол жағындағы жұмыс бетіндегі таңба қолданылатын жанарғыны білдіреді.





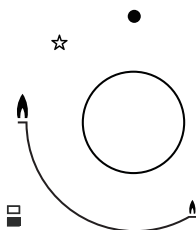
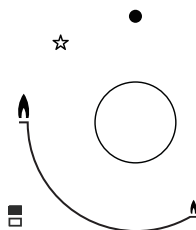





## Автоматты өртеу және газ-бақылау жүйесі

Әрбір оттық газ-бақылау жүйесімен жабдықталған. Егер газ ағып кетсе (жанарғының жалыны байқаусызда сөніп қалса), арнайы механизм пісіру бетіндегі газдың берілуін толығымен тоқтатады.



1. Таңдалған жанарғының реттегішін басып, оны максималды қуат деңгейіне дейін сағат тіліне қарсы бұраңыз. Реттегіш басылған кезде газ беріледі және ұшқын разряды жанады (сіз іске қосылған электр өртінің шертілгенін естисіз).
2. Жанарғы жанған кезде, максималды деңгейді ұстап тұрып, бірнеше секунд күтіңіз, содан кейін реттегішті босатып, оны орнына бұраңыз.
3. Пісіру аяқталғаннан кейін реттегішті «ӨШІРУЛІ» күйіне ауыстырыңыз. Егер өрт шықпаса, жанарғыны өшіріп, жоғарыдағы қадамдарды қайталаңыз. Бұл жолы реттегішті ұзақ уақыт басып тұрыңыз (15 секундқа дейін). Егер 15 секундтан кейін жанарғы жанбаса, реттегішті өшіріп, бөлмені желдетіңіз. Жанарғыны қайта жағар алдында кем дегенде 1 минут күтіңіз. Электр қуаты болмаған жағдайда, сіз сіріңке таяқшалары арқылы от жағуға болады, бірақ сақ болыңыз.

## Дұрыс ыдысты таңдау

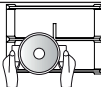
	Үлкен оттықтарда кішкене диаметрлі ыдыстарды пайдаланбаңыз. Жалын ыдыстың бүйірлеріне тиіп кетпеуі керек.	Әр оттықтың өлшеміне сәйкес келетін ыдыстарды қолданыңыз	
	Қақпағы жоқ ыдыстарды пайдаланбаңыз немесе қақпағы жартылай жабық күйде пісірмеңіз	Пісіру кезінде әрқашан ыдыстарды жабыңыз	
	Пеште тұрақсыз немесе қисық түбі бар ыдыстарды пайдаланбаңыз	Әрқашан қалың тегіс түбі бар ыдыстарды қолданыңыз	
	Ыдыс-аяқты жанарғының шетіне қоймаңыз, ол аударылып кетуі мүмкін Үлкен диаметрлі ыдыстарды басқару тұтқаларының жанында орналасқан оттыққа орнатпаңыз. Шамадан тыс қызып кету тұтқаларды зақымдауы мүмкін	Кәстрөлді әрқашан ортасына қойыңыз	
	Ешқашан ыдыстарды оттықтың жанарғысына тікелей қоймаңыз	Ыдыстарды торларға қойыңыз	
	Жанарғы мен ыдыстың түбінің арасына ештеңе қоймаңыз		
	Ауыр заттарды қоймаңыз немесе құрылғының бетіне ештеңе түсірмеңіз	Ыдыс-аяқты ұстаған кезде абай болыңыз	

- Ыдыс-аяқты бірден бірнеше оттықта қыздыру ұсынылмайды, себебі бұл құрылғыны зақымдауы мүмкін.
- Пісіру аяқталғаннан кейін жанарғы, тор және басқа ыстық беттерді бөлгішке тигізбеңіз.

# Күтім және қызмет көрсету



## Қауіпті!

Ешқашан абразивті немесе сілтілі тазалау құралдарын пайдаланбаңыз.



Жөндеу мен қызмет көрсетуді тек білікті мамандар жүргізуі тиіс.



## Назар аударыңыз!

- Қызмет көрсетуді бастамас бұрын пісіру бетін газ бен электр қуатынан ажыратуды ұмытпаңыз.
- Пісіру бетінің барлық элементтері толығымен суық екеніне көз жеткізіңіз.
- Қолданғаннан кейін әр жолы жанарғы бөлшектерінің бетін салқындағаннан кейін сүртіңіз.
- Әрқашан жанарғылар мен торлардың бөліктерін құрғатыңыз.
- Құрылғыны тазалау кезінде басқару тұтқаларын алып тастамаңыз.

Қолданыңыз	Қолданбаңыз
 Жұмсақ мата  Бейтарап жуғыш заттар	 Нейлон щёткасы  Қышқылдар/сілтілер  Тағамдық май  Еріткіштер  Абразивтер  Металл щёткалар

Ластану түрі	Тазалау әдісі	Ескерту
Күнделікті ластану (саусақ іздері, іздер, тамақ қалдықтары немесе әйнекте қайнау іздері).	Тазартқышты жылы (бірақ ыстық емес!) бетке жағыңыз. Таза шүберекпен немесе қағаз сүлгімен шайыңыз және құрғатыңыз.	Металл щеткалар мен абразивті тазартқыштар пісіру бетін сызып тастауы мүмкін. Жуғыш заттың қалдықтарын ешқашан пісіру бетінде қалдырмаңыз: онда дақтар қалуы мүмкін.

<p>Қант пен тұзы жоғары тағамдардың іздері.</p>	<p>Мұндай іздерді шыны пісіру беттеріне арналған арнайы қырғышпен алып тастаңыз. Қырғыштың жүзін пісіру бетіне 30° бұрышта ұстаңыз және кірді немесе қайнау белгілерін таза-лаңыз. Қалдықтарды жұмсақ шүберекпен немесе сүлгімен құрғатыңыз.</p>	<p>Қант мөлшері жоғары тағамдардағы дақтарды дереу тазартуға тырысыңыз. Салқындағаннан кейін оларды тазарту әлдеқайда қиын болады. Қырғышпен жұмыс жасағанда абай болыңыз.</p>
-------------------------------------------------	----------------------------------------------------------------------------------------------------------------------------------------------------------------------------------------------------------------------------------------------------------	------------------------------------------------------------------------------------------------------------------------------------------------------------------------------------

## Жанарғыны құрастыру

1. Жанарғы бөлгішті (4) жанарғы негізіне (5) орнатыңыз. Жанарғының кескіші оталдыру шамына (6) және терможұпқа (7) қатысты дұрыс орнатылғанына көз жеткізіңіз.
2. Жанарғы қақпағын (1, 2, 3) бөлгіштің үстіне (4) дәл ортасына қойыңыз (бөлгіштің орталық сұққыштары жанарғы қақпағындағы ойықтарға түседі).

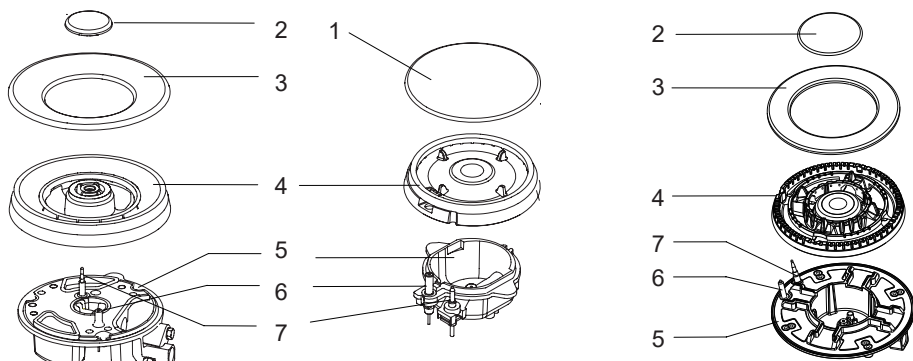

# Ықтимал мәселелер және олардың шешімі

Мәселе	Ықтимал мәселе	Ықтимал шешім
Электрмен от жағу жұмыс істемейді.	<i>Электр желісінде кернеу жоқ.</i>	<i>Электр желісіндегі кернеуді тексеріңіз.</i>
	<i>Пісіру беті қосылмаған.</i>	<i>Пісіру бетін электр желісіне қосыңыз.</i>
	<i>Қуат кәбілі ақаулы.</i>	<i>Авторизацияланған қызмет көрсету орталығында кәбірлі ауыстыру.</i>
	<i>Жанарғы дымқыл.</i>	<i>Жанарғылар мен шамдардың қақпақтарын құрғатып сүртіңіз.</i>
	<i>Шырақтар мен оттықтардың арасында азық-түлік немесе жуғыш заттардың қалдықтары жиналып қалған.</i>	<i>Ластануларды өшіріңіз.</i>
	<i>Жанарғының қақпағы дұрыс орнатылмаған.</i>	<i>Жанарғының қақпағын дұрыс орнатыңыз.</i>
Жалын біркелкі емес.	<i>Жанарғының саңылауы ластанған.</i>	<i>Жанарғының тесіктерін тазалаңыз.</i>
Газ шықпайды немесе біркелкі шықпайды.	<i>Газ беру аралық вентильдермен жабылған.</i>	<i>Аралық вентильді ашыңыз.</i>
	<i>Баллондағы газ таусылып жатыр.</i>	<i>Баллонды тексеріп, қажет болған жағдайда жаңасына ауыстырыңыз.</i>
Тұтқаны жіберген бойда оттық жалыны өшеді.	<i>Тұтқа қажетті уақыт бойы басылған күйде ұсталмады.</i>	<i>Жалынды жаққаннан кейін тұтқаны бірнеше секунд бойы қысып ұстаңыз.</i>
	<i>Жанарғының саңылаулары ластанған.</i>	<i>Жанарғының тесіктерін тазалаңыз.</i>
Бөлмеде газдың иісі шығып тұр.	<i>Оттық краны ашық тұр.</i>	<i>Оттық кранын жабыңыз.</i>
	<i>Газ баллоны нашар жалғанған.</i>	<i>Газ баллоны қосылымының тығыздығын тексеріңіз.</i>
	<i>Газдың ағуы.</i>	<i>Негізгі газ вентилін қайта жабыңыз, бөлмені желдетіңіз және газбен жабдықтау жүйелерін тексеруге және сертификаттауға құқығы бар маманға шұғыл хабарласыңыз. Жүйеден немесе құрылғының өзінен газдың ағуы тексерілмегенше тұрмыстық құрылғыларды пайдаланбаңыз және от жақпаңыз.</i>

## Техникалық сипаттамалары

- Үлгісі: 7M2GT, 8M2GT.
- Сауда белгісі: DEXP.
- Газ санаты: NG (LPG).
- Газ қысымы: G20 2 кПа (G30 2,9 кПа).
- Пісіру бетін жасау материалы: шыңдалған шыны.
- Желі кернеуі / жиілігі: 220–240 В / 50–60 Гц.
- Құрылғының өлшемдері: 520 × 300 × 90 мм.
- Басқару: қолмен.
- Жылыту аймақтарының қуаты:
  - 1 × 3 кВт.
  - 1 × 1 кВт.
- Электр өртеу жүйесі.
- Газды бақылау жүйесі.
- Шойын торлары.
- Қолдану саласы: тұрмыстық.

## Газ плиталарына арналған ағындардың сәйкестік кестесі

Газ түрі және қысым	Жылудың шығуы және бүріккіштердің мөлшері (мм)		
	Үштік жалынмен	Жылдам	Көмекші
	3,3 кВт (240 г/сағ)	3,0 кВт (218 г/сағ)	1,0 кВт (73 г/сағ)
G30 2,9 кПа	/	0,87	0,50
G20 2 кПа	/	1,30	0,78

## Монтаждау, сақтау, тасымалдау (тасу), өткізу және кәдеге жарату ережелері мен шарттары

- Құрылғыны орнату ережелері мен шарттары осы нұсқаулықта «Құрылғыны орнату» бөлімінде сипатталған.
- Құрылғыны сақтау дайындаушы мен тұтынушының жылытылатын үй-жайларында ауа температурасы 5 °С-тан 40 °С-қа дейін және ауаның салыстырмалы ылғалдылығы 80%-дан аспайтын орауышта жүргізілуі тиіс. Үй-жайларда жемірілуді тудыратын жегі қоспалар (қышқылдар, сілтілер буы) болмауы тиіс.
- Құрылғыны дұрыс тасымалдауды қамтамасыз ету үшін келесі талаптарды сақтау қажет:
  - егер бар болса, құрылғыдан барлық ішкі керек-жарақтарды алып тастаңыз және оларды бөлек ораңыз;
  - құрылғының жұмыс қабілеттілігін және сыртқы түрін сақтау үшін оның дұрыс оралғанына көз жеткізіңіз (үлкен көлемді техниканы сыни жерлерде гофрленген қатырма төсемдері бар полиэтилен немесе көпіршікті пленкаға орау керек);
  - көлік құралының айналасында қозғалу мүмкіндігін болдырмау үшін құрылғыны белдіктермен мықтап бекітіңіз;
  - сыртқы ортаның әсерін толығымен жою үшін тек жабық көлікті пайдаланыңыз;
  - тиеу-түсіру жұмыстарын орындау кезінде қаптаманы өте мұқият өңдеуді қамтамасыз етіңіз.
- Құрылғы мұқият өңдеуді қажет етеді, оны шаң, кір, соққы, ылғал, от және т. б. әсерінен қорғайды.
- Құрылғыны өткізу жергілікті заңнамаға сәйкес жүргізілуі тиіс.
- Өнімнің қызмет ету мерзімі аяқталғаннан кейін оны қарапайым тұрмыстық қоқыспен бірге тастауға болмайды. Оның орнына, ол федералды немесе жергілікті заңдарға сәйкес кейіннен қайта өңдеу және жою үшін электр және электронды жабдықтарды тиісті қабылдау пунктіне кәдеге жаратуға тапсырылады. Осы өнімді дұрыс кәдеге жаратуды қамтамасыз ете отырып, сіз табиғи ресурстарды үнемдеуге көмектесесіз және дұрыс емделмеген жағдайда қоршаған ортаға және адамдардың денсаулығына зиян келтірмеуге көмектесесіз. Бұл өнімді қабылдау және кәдеге жарату орындары туралы толығырақ ақпаратты жергілікті муниципалды органдардан немесе тұрмыстық қоқыстарды шығаратын кәсіпорыннан алуға болады.
- Егер құрылғының ақаулығы анықталса, дереу уәкілетті қызмет көрсету орталығына хабарласыңыз немесе құрылғыны тастаңыз.

## Қосымша ақпарат

**Өндіруші:** Уху Мидэа Смарт Китчен Эпплайнс Мэнюфэкчеринг Ко., Лтд. Ванчунь шығыс тас жолы, экономикалық және технологиялық даму аймағы, Уху қ., Аньхой пров., Қытай.  
Қытайда жасалған.

**Импорттаушы / Қазақстан Республикасында талаптар қабылдайтын заңды тұлға:** «DNS QAZAQSTAN (ДНС КАЗАХСТАН)» ЖШС, Астана қ-ы, Сарыарқа ауданы, Сарыарқа д-лы, 12 Ғ-т, Қазақстан Республикасы.

**Электронды пошта мекен-жайы:** info@dns-shop.kz

Тауар КО ТР (ЕАЭО) талаптарына сәйкес келеді.

Өнімнің сыртқы түрі және оның сипаттамалары алдын ала ескертусіз өзгертілуі мүмкін. Құрылғының нақты интерфейсі осы нұсқаулықта көрсетілгеннен өзгеше болуы мүмкін.



Өндіріс күні пайдаланушы нұсқаулығының орыс тіліндегі нұсқасында көрсетілген. V.20

## КЕПІЛДІК ТАЛОНЫ

SN/IMEI: \_\_\_\_\_

Кепілдікке қойылған күні: \_\_\_\_\_

Өндіруші бүкіл кепілдік мерзімі ішінде құрылғының үздіксіз жұмыс істейтініне, сондай-ақ материалдар мен құрастырымда ақаулар болмайтынына кепілдік береді. Кепілдік мерзімі бұйым сатып алынған сәттен бастап есептеледі және жаңа өнімдерге ғана қолданылады.

Кепілдікті қызмет көрсету бұйым пайдаланушы нұсқаулығына сәйкес пайдаланылған жағдайда, кепілдік мерзімі ішінде тұтынушының кінәсіз істен шыққан элементтерді тегін жөндеуді немесе ауыстыруды қамтиды. Элементтерді жөндеу немесе ауыстыру уәкілетті сервис орталықтарының аумағында жүргізіледі.

**Кепілдік мерзімі:** 24 ай.

**Пайдалану мерзімі:** 60 ай.

Сервистік орталықтардың өзекті тізімі келесі мекенжай бойынша:

<https://www.dns-shop.kz/service-center/>

**Кепілдік міндеттемелер және тегін сервистік қызмет көрсету, егер оларды ауыстыру бұйымды бөлшектеуге байланысты болмаса, тауардың жиынтықтылығына кіретін, төменде аталған керек-жарақтарға қолданылмайды:**

- ҚБП (қашықтықтан басқару пульті) үшін қуат элементтері (батареялары).
- Жалғағыш кәбілдер, антенналар және оларға арналған ауыстырғыштар, құлаққаптар, микрофондар, «HANDS-FREE» құрылғылары; жиынтықта жеткізілетін әртүрлі типтегі ақпарат тасығыштар, бағдарламалық жасақтама (БЖ) және драйверлер (бұйымның қатқыл магниттік дискілеріндегі жинақтағышқа алдын ала орнатылған БЖ қоса алғанда, бірақ онымен шектелмей), сыртқы енгізу-шығару құрылғылары және манипуляторлар.
- Қаптамалар, сөмкелер, белдіктер, тасымалдауға арналған баулар, монтаждық құрылғылар, құралдар, бұйымға қоса берілетін құжаттама.
- Табиғи тозуға ұшырайтын шығын материалдары мен бөлшектер.



## Өндіруші келесі жағдайларда кепілдік міндеттемелерге ие болмайды:

- Кепілдік мерзімі аяқталды.
- Егер жеке (тұрмыстық, отбасылық) қажеттіліктерге арналған бұйым кәсіпкерлік қызметті жүзеге асыру үшін, сондай-ақ оның тікелей міндетіне сәйкес келмейтін басқа мақсаттарда пайдаланылған болса.
- Өндіруші бұйымды пайдалану кезінде пайдаланушы нұсқаулығының талаптарын бұзу, бұйымды орнату және оған қызмет көрсету жөніндегі ұсынымдарды, қосу ережелерін (бұйымның өзіне де, онымен байланысты бұйымдарға да сәйкес келмейтін желілік кернеудің әсері нәтижесінде туындаған қысқа тұйықталулар), бұйымды сақтау және тасымалдау кезінде өнім иесі және/немесе үшінші тұлғалар шектен ықтимал материалдық, моральдық және өзге де зиян үшін жауапты болмайды.
- Механикалық зақымданудың барлық жағдайлары: өнімді пайдалану кезінде алынған сызаттар, жарықтар, деформациялар, соққы іздері, майысулар, кептелістер және т.б.
- Түрлендірулерді, рұқсат етілмеген жөндеулерді осындай жұмыстарды жүргізуге уәкілетті емес адамдар жүргізген жағдайлар. Егер ақаулық конструкцияны немесе бұйымның сұлбасын өзгерту, Өндіруші қарастырмаған сыртқы құрылғыларды қосу, Қазақстан Республикасының заңнамасына сай сәйкестік сертификаты жоқ құрылғыны пайдалану салдарынан туындаған болса.
- Егер бұйымның ақауы еңсерілмейтін күштің әсерінен (табиғи элементтер, өрт, су тасқыны, жер сілкінісі, тұрмыстық факторлар және Өндірушіге тәуелді емес басқа жағдайлар) немесе Өндіруші болжай алмаған үшінші тұлғалардың әрекеттерінен туындаса.
- Бұйымның толық немесе ішінара істен шығуына алып келген бұйымның ішіне бөгде заттардың, өзге денелердің, заттектердің, сұйықтықтардың, жәндіктердің немесе жануарлардың түсуінен, агрессивті ортаның әсерінен, жоғары ылғалдылықтан, жоғары температуралардан туындаған ақау.
- Бұйымды сәйкестендіру (сериялық нөмірі) жоқ немесе сәйкес келмейді. Егер зақымданулар (кемшіліктер) зиянды бағдарламалық қамтаманың; БЖ ұсынушысының осы қызметті ұсынбауына байланысты мүмкіндігінсіз бұйымның бағдарламалық ресурстарына қолжетімділіктің болмауына әкеп соққан құпиясөздерді (кодтарды) оларды жинау/қалпына келтіру мүмкіндігінсіз орнату, ауыстыру немесе жою әсерінен туындаса.
- Егер жұмыстың ақаулықтары қуат беруші, кәбілдік, телекоммуникациялық желілердің, радиосигнал қуатының стандарттарға немесе техникалық регламенттеріне сәйкес келмеуінен, оның ішінде бедер ерекшеліктерінен және басқа да осыған ұқсас сыртқы факторлардан, бұйымның желі әрекет ететін шекарада немесе аймақтан тыс жерде пайдаланылуынан туындаған болса.
- Егер зақымданулар стандартты емес (түпнұсқалық емес) және/немесе сапасыз (зақымданған) шығыс материалдарын, керек-жарақтарды, қосалқы бөлшектерді, қуат беру элементтерін, әртүрлі үлгідегі ақпарат тасымалдағыштарды (CD, DVD дискілерді, жад карталарын, SIM карталарын, картридждерді қоса алғанда) пайдаланудан туындаса.
- Егер кемшіліктер үйлесімсіз контентті (әуендерді, графиканы, бейне және басқа файлдарды, Java қосымшаларын және оларға ұқсас бағдарламаларды) алуға, орнатуға және пайдалануға байланысты туындаған болса.
- Осы бұйыммен жанасып жұмыс істейтін басқа жабдыққа келтірілген залалға.



## ҚҰРЫЛҒЫНЫҢ ТӨЛҚҰЖАТЫ

Құрылғы: Газ пісіру беті.

Сауда белгісі: DEXP.

Үлгісі: 7M2GT, 8M2GT.

Сатып алу күні: \_\_\_\_\_

SN/IMEI: \_\_\_\_\_

Өнімді алдым, сыртқы келбетіне ешқандай шағым жоқ.

(Тұтынушының Т.А.Ә., қолы)

## Орнату және жөндеу туралы мәліметтер

Қосуды (орнатуды) немесе жөндеуді жүзеге асырған маман толтырады.

Орнату/ жөндеу күні	Орнатуды/ жөндеуді жүзеге асырған маманның Т.А.Ә.	Орнатуды/ жөндеуді жүзеге асырған маманның қолы	Орнатуды/ жөндеуді жүзеге асырған ұйымның атауы	Орнатуды/ жөндеуді растайтын құжаттың нөмірі

Осы Төлқұжаттың сақталуына қамқорлық жасаңыз, себебі бүліну немесе жоғалту кепілдіктің жойылуына әкелуі мүмкін.

## Басқа белгілер

\_\_\_\_\_

\_\_\_\_\_

\_\_\_\_\_

\_\_\_\_\_



