

# Пайдалану бойынша нұсқаулық

---

Құймақ жасаушы  
BLN-1

**DEXP**

# Мазмұны

Құрылғы мақсаты .....	3
Сақтық шаралары .....	3
Құрылғы схемасы.....	4
Пайдалану .....	5
Бірінші қолданар алдында .....	5
Пайдалану бойынша нұсқаулық .....	5
Қызмет көрсету және күтім.....	6
Сақтау .....	6
Техникалық сипаттамалары .....	6
Жинақталым.....	6
Монтаждау, сақтау, тасымалдау (тасу), өткізу және кәдеге жарату ережелері мен шарттары .....	7
Қосымша ақпарат .....	8

# Құрметті сатып алушы!

Біздің өнімді таңдағаныңыз үшін алғыс айтамыз.

Біз Сізге сапалы, функционалды және жоғары талаптарға сәйкес әзірленген және жасалған өнімдер мен құрылғыларды ұсынуға қуаныштымыз. Пайдалануды бастамас бұрын, Сіздің қауіпсіздігіңізге қатысты маңызды ақпаратты, сондай-ақ өнімді дұрыс пайдалану және оған күтім жасау бойынша ұсыныстарды қамтитын осы нұсқаулықты мұқият оқып шығыңыз. Осы нұсқаулықтың сақталуына назар аударыңыз және оны өнімді одан әрі пайдалану кезінде анықтамалық материал ретінде пайдаланыңыз.

## Құрылғы мақсаты

Құймақ жасаушы — құймақ дайындауға арналған құрылғы.

## Сақтық шаралары

- Құрылғыны қоспас бұрын, құрылғыда көрсетілген кернеу жергілікті жерге қосылған қуат көзінің кернеуіне сәйкес келетініне көз жеткізіңіз.
- Құрылғыны тек осы нұсқаулықта көрсетілген мақсаттар үшін пайдаланыңыз.
- Құрылғыны сымнан тартпаңыз немесе жылжытпаңыз. Сымды құрылғының айналасына майыстырмаңыз немесе орамаңыз. Сондай-ақ, қуат сымның үстелдің шетінен майысуына немесе ыстық беттерге тиюіне жол бермеңіз.
- Құрылғыны ұстаған кезде абай болыңыз, себебі жұмыс кезінде кейбір бөлшектер қызып кетуі мүмкін. Пештің арнайы қолғаптарын пайдаланыңыз және құрылғыны тек осы мақсатқа арналған тұтқасынан ашыңыз.
- Бұл құрылғыны су көздерінің жанында пайдаланбаңыз. Құрылғыны ешқашан ағын суға қалдырмаңыз немесе оны толығымен суға батырмаңыз.
- Құрылғыны немесе қуат сымын қыздырғыш элементтердің, газ қыздырғыштарының және т.б. жанына қоймаңыз.
- Өрт қаупін азайту үшін құрылғыны жанғыш материалдарға немесе заттарға (мысалы, перделер) жақын қоймаңыз.
- Құрылғыны ылғал, жылу және ашық от көздерінен алыс, тегіс, тұрақты және ыстыққа төзімді бетке қойыңыз.
- Жұмыс кезінде құрылғыны қараусыз қалдырмаңыз.
- Тазалау немесе сақтау алдында құрылғының толығымен суығанына көз жеткізіңіз.
- Құрылғыны сыртта пайдаланбаңыз.
- Бұл құрылғы сыртқы таймермен пайдалануға арналмаған және бөлек қашықтан басқару жүйесі арқылы басқарылмайды.
- Құрылғы дұрыс жұмыс істемесе, оны бірден ажыратыңыз. Құрылғыда көрінетін зақым болса немесе кабель немесе аша зақымдалған болса, құрылғыны қоспаңыз. Өкілетті қызмет көрсету орталығына хабарласыңыз.
- Құрылғымен бірге берілген керек-жарақтарды ғана пайдаланыңыз.
- Электр тогының соғуын болдырмау үшін құрылғыны ешқашан өзіңіз бөлшектемеңіз. Бұл құрылғыда пайдаланушы жөндеуге болатын бөлшектер жоқ. Жөндеу үшін уәкілетті қызмет көрсету орталығына хабарласыңыз.

- Бұл құрылғы балалардың немесе физикалық, сенсорлық немесе ақыл-ой қабілеттері шектеулі адамдардың қауіпсіздігіне жауапты біреудің қадағалауынсыз пайдалануына арналмаған. Балалардың құрылғымен ойнамауын қадағалаңыз.
- Құрылғы коммерциялық мақсатта пайдалануға арналмаған.

## Құрылғы схемасы

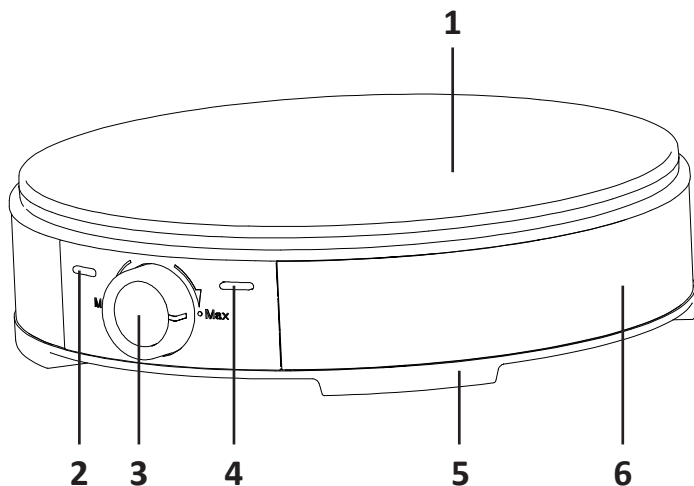

1. Жұмыс беті.
2. Қуат индикаторы.
3. Температура реттегіші.
4. Жылыту индикаторы.
5. Негіз.
6. Корпус.

# Пайдалану

## Бірінші қолданар алдында

1. Барлық қаптама материалдарын алып тастаңыз.
2. Жұмыс бетін жылы суға малынған жұмсақ губкамен тазалаңыз, содан кейін оны шүберекпен немесе қағаз сүлгімен құрғатыңыз.
3. Пісірудің жақсы нәтижелері үшін бетті аз мөлшерде өсімдік майымен майлаңыз.

**Ескерту:** құрылғыны бірінші рет пайдаланған кезде аз мөлшерде түтін немесе иіс болуы мүмкін — бұл қалыпты жағдай және тез жоғалады.

## Пайдалану бойынша нұсқаулық

1. Құрылғыны қуат көзіне қосыңыз — қуат индикаторы жанады.
2. Температура дискін максималды деңгейге бұраңыз — құрылғы қыза бастайды және қыздыру индикаторы жанады. Жұмыс беті қажетті температураға жеткенде, қыздыру индикаторы сөнеді.
3. Дайындалған құймақ қамырын жұмыс бетіңізге құйыңыз, содан кейін қамыр таяқшасын пайдаланып, оны дөңгелек қозғалыспен таратыңыз.
4. Пісіру кезінде дайын шамы мезгіл-мезгіл жыпылықтайды және өшеді, себебі құрылғы қажетті температураны автоматты түрде сақтайды. Қамыр сұйық болмайынша және құймақ төңкерілгенше күтіңіз.
5. Аздап көтеріңіз, содан кейін құймақпен бірге берілген ағаш шпательді пайдаланып екінші жағына аударыңыз. Құймақ қызарғанша екінші жағынан қуырыңыз.
6. Дайын құймақтарды алып тастап, оны табаққа салып, май жағыңыз.

**Назар аударыңыз:** құймақтарды жабыспайтын панельден аудару және алу үшін тек ағаш/пластикалық ыдыстарды пайдаланыңыз. Металл ыдыстарды пайдаланбаңыз немесе құймақ жасаушыдан шығармай пышақпен кеспеңіз, бұл оның жабынына зақым келтіруі мүмкін.

7. Келесі құймақ қуырмас бұрын, қажет болса, реттегішті пайдаланып қыздыру температурасын реттеңіз. Дайындалған құймақтарды жинаңыз, оларды сары маймен майлаңыз немесе олардың арасына пісіру қағазының парақтарын қойыңыз.
8. Аяқтағаннан кейін құрылғыны қуат көзінен ажыратуды ұмытпаңыз.

## Тазалау және күтім

**Назар аударыңыз:** тазалау алдында құрылғының желіден ажыратылғанына және толығымен салқындағанына көз жеткізіңіз.

- Жабысқақ емес жабынды дымқыл шүберекпен немесе қағаз сүлгімен мұқият тазалаңыз. Қыңыр дақтарды кетіру үшін шүберекке өсімдік майының бірнеше тамшысын қосыңыз немесе ластанған жерді аз мөлшерде сумен 5 минут бойы жібітіңіз.
- Құрылғыны мұқият құрғатыңыз.
- Абразивтерді немесе болат жүнді пайдаланбаңыз, өйткені олар жұмыс беті мен құрылғы корпусын зақымдауы мүмкін.
- Құрылғыны немесе қуат сымын тазалау мақсатында суға батырмаңыз.

## Сақтау

- Құрылғыны сақтауға қоймас бұрын әрқашан тазалаңыз және оның толық құрғақ екеніне көз жеткізіңіз.
- Құрылғыға ешбір зат қоймаңыз.
- Құрылғыны көлденең де, тігінен де сақтауға болады.

## Техникалық сипаттамалары

- Үлгісі: BLN-1.
- Сауда белгісі: DEXP.
- Қуат параметрлері: 220–240 В ~ 50/60 Гц.
- Қуаты: 1200 Вт.
- Құймақ диаметрі: 30 см.
- Құймақтардың максималды саны: 1.
- Мәрмәр жабыспайтын жабын.
- Жұмыс бетінің материалы: алюминий.
- Корпус материалы: пластик, металл.
- Температураны реттеу: иә.
- Қуат сымының ұзындығы: 75 см.
- Қуат сымын бекіту түрі: Ү.
- Электр тогынан қорғану класы: I.
- Қолдану аясы: тұрмыстық.

## Жинақталым

- Құрылғы.
- Қалақша.
- Құймақ қамырын жайып салатын таяқша.
- Пайдалану бойынша нұсқаулық.

## **Монтаждау, сақтау, тасымалдау (тасу), өткізу және кәдеге жарату ережелері мен шарттары**

- Құрылғы қандай да болмасын монтаждауды немесе бекітуді талап етпейді.
- Құрылғыны қаптамада, өндірушінің және тұтынушының жылытылатын үй-жайларында ауаның 5 және 40 °С аралығындағы температурада және ауаның 80%-дан аспайтын салыстырмалы ылғалдылығында сақтау керек. Үй-жайда жемірілуді тудыратын жегі қоспалар (қышқылдардың, сілтілердің булары) болмауы тиіс.
- Құрылғының тасымалдануы құрғақ ортада жүзеге асырылуы тиіс.
- Құрылғы ұқыпты өңдеуді талап етеді, оны шаң, кір, соққы, ылғал, от және т.б. әсерінен қорғаңыз.
- Құрылғыны сату жергілікті заңнамасына сәйкес жүргізілуі керек.
- Бұйымның қызмет ету мерзімі аяқталғаннан кейін оны қарапайым тұрмыстық қоқыспен бірге тастауға болмайды. Оның орнына, ол федералды немесе жергілікті заңнамаға сәйкес қайта өңдеу және қайта өңдеу үшін электрлік және электронды жабдықты тиісті қабылдау бекетіне қайта өңдеуге жіберіледі. Осы бұйымды дұрыс жоюды қамтамасыз ете отырып, сіз табиғи ресурстарды үнемдеуге және қоршаған ортаға және адамдардың денсаулығына зиян келтірмеуге көмектесесіз. Бұл бұйымды қабылдау және жою бекеттері туралы қосымша ақпаратты жергілікті муниципалды органдардан немесе тұрмыстық қалдықтарды шығаратын кәсіпорыннан алуға болады.
- Құрылғының ақаулығы анықталған жағдайда, тез арада авторландырылған сервистік орталыққа хабарласу немесе құрылғыны кәдеге жарату керек.

## Қосымша ақпарат

**Өндіруші:** Нинбо Цзиньтай Электрикал Эпплайнс Ко., Лтд.  
Синьи №588 тас жолы, Чжоусян, Цыси, Нинбо қ., Чжэцзян пров., Қытай.  
Қытайда жасалған.

**Импортер / юр. лицо, принимающее претензии в Республике Казахстан:**  
ТОО «ДНС КАЗАХСТАН», г. Астана, р-н Сарыарқа, пр-т Сарыарқа, зд. 12, Республика Казахстан.

**Импорттаушы / Қазақстан Республикасында талаптар қабылдайтын заңды тұлға:** «DNS QAZAQSTAN (ДНС КАЗАХСТАН)» ЖШС, Астана қ-ы, Сарыарқа ауданы, Сарыарқа д-лы, 12 Ғ-т, Қазақстан Республикасы.

**Адрес электронной почты / электронды пошта мекен-жайы:** info@dns-shop.kz

Өнім Кеден одағының техникалық регламентінің талаптарына сәйкес келеді:

- «Техникалық құралдардың электромагниттік үйлесімділігі» КО ТР 020/2011;
- «Төмен вольтты жабдықтың қауіпсіздігі туралы» КО ТР 004/2011.

Тауар Еуразиялық экономикалық одақтың «Электртехника және радиоэлектроника бұйымдарында қауіпті заттарды қолдануды шектеу туралы» ЕАЭО ТР 037/2016 техникалық регламентінің талаптарына сәйкес келеді.

Өнімнің сапасын жақсарту үшін ерекшеліктер, өнім туралы ақпарат және оның сыртқы түрі пайдаланушыға алдын ала ескертусіз өзгертілуі мүмкін.

**Интернеттегі мекен-жайы:** www.dexp.club



Өндіріс күні пайдаланушы нұсқаулығының орыс тіліндегі нұсқасында көрсетілген. V.1



# Кепілдік талоны

SN/IMEI: \_\_\_\_\_

Кепілдікке қойылған күні: \_\_\_\_\_

Өндіруші бүкіл кепілдік мерзімі ішінде құрылғының үздіксіз жұмыс істеуіне, сондай-ақ материалдар мен жинақтарда ақаулардың болмауына кепілдік береді. Кепілдік кезеңі бұйымды сатып алған сәттен басталады және тек қана жаңа өнімдерге қолданылады.

Кепілдік қызмет көрсетуге пайдаланушы нұсқаулығына сәйкес бұйымды пайдалану шартымен кепілдік мерзімі ішінде тұтынушының кесірінен істен шықпаған элементтерді тегін жөндеу немесе ауыстыру кіреді. Элементтерді жөндеу немесе ауыстыру уәкілетті сервистік орталықтардың аумағында жүргізіледі.

Кепілдік мерзімі: 24 ай.

Пайдалану мерзімі: 36 ай.

Сервистік орталықтардың өзекті тізімі келесі мекенжай бойынша:

<https://www.dns-shop.kz/service-center/>

**Кепілдік міндеттемелер және тегін сервистік қызмет көрсету, егер оларды ауыстыру бұйымды бөлшектеуге байланысты болмаса, тауардың жиынтықтылығына кіретін, төменде аталған керек-жарақтарға қолданылмайды:**

- ҚБП (Қашықтан басқару пультіне) арналған қуат элементтері (батареялар).
- Жалғағыш кәбілдер, антенналар және оларға арналған жалғастырғыш тетіктер, құлаққаптар, микрофондар, «HANDS-FREE» құрылғылары; жиынтықта жеткізілетін әртүрлі типтегі ақпарат тасымалдағыштар, бағдарламалық құрал (БҚ) және драйверлер (бұйымның қатты магниттік дискілердегі жинақтағышқа алдын ала орнатылған БҚ-ны қоса алғанда, бірақ онымен шектелмей), сыртқы енгізу-шығару құрылғылары және манипуляторлар.
- Қаптар, сөмкелер, белдіктер, тасымалдауға арналған баулар, монтаждық керек-жарақтар, құрал-саймандар, бұйымға қоса берілетін құжаттама.
- Табиғи тозуға ұшырайтын шығын материалдары мен бөлшектер.



## **Өндіруші келесі жағдайларда кепілдік міндеттемелерге ие болмайды:**

- Кепілдік мерзімі аяқталды.
- Егер жеке (тұрмыстық, отбасылық) қажеттіліктерге арналған бұйым кәсіпкерлік қызметті жүзеге асыру үшін, сондай-ақ оның тікелей міндетіне сәйкес келмейтін басқа мақсаттарда пайдаланылған болса.
- Өндіруші бұйымды пайдалану кезінде пайдаланушы нұсқаулығының талаптарын бұзу, бұйымды орнату және оған қызмет көрсету жөніндегі ұсынымдарды, қосу ережелерін (бұйымның өзіне де, онымен байланысты бұйымдарға да сәйкес келмейтін желілік кернеудің әсері нәтижесінде туындаған қысқа тұйықталулар), бұйымды сақтау және тасымалдау кезінде өнім иесі және/немесе үшінші тұлғалар шектен ықтимал материалдық, моральдық және өзге де зиян үшін жауапты болмайды.
- Механикалық зақымданудың барлық жағдайлары: өнімді пайдалану кезінде алынған сызаттар, жарықтар, деформациялар, соққы іздері, майысулар, кептелістер және т.б.
- Түрлендірулерді, рұқсат етілмеген жөндеулерді осындай жұмыстарды жүргізуге уәкілетті емес адамдар жүргізген жағдайлар. Егер ақаулық конструкцияны немесе бұйымның схемасын өзгерту, Өндіруші қарастырмаған сыртқы құрылғыларды қосу, Қазақстан Республикасының заңнамасына сай сәйкестік сертификаты жоқ құрылғыны пайдалану салдарынан туындаған болса.
- Егер бұйымның ақауы еңсерілмейтін күштің әсерінен (табиғи элементтер, өрт, су тасқыны, жер сілкінісі, тұрмыстық факторлар және Өндірушіге тәуелді емес басқа жағдайлар) немесе Өндіруші болжай алмаған үшінші тұлғалардың әрекеттерінен туындаса. Бұйымның толық немесе ішінара істен шығуына алып келген бұйымның ішіне бөгде заттардың, өзге денелердің, заттектердің, сұйықтықтардың, жәндіктердің немесе жануарлардың түсуінен, агрессивті ортаның әсерінен, жоғары ылғалдылықтан, жоғары температуралардан туындаған ақау.
- Бұйымды сәйкестендіру (сериялық нөмірі) жоқ немесе сәйкес келмейді. Егер зақымданулар (кемшіліктер) зиянды бағдарламалық қамтаманың; БҚ ұсынушысының осы қызметті ұсынбауына байланысты мүмкіндігінсіз бұйымның бағдарламалық ресурстарына қолжетімділіктің болмауына әкеп соққан құпиясөздерді (кодтарды) оларды жинау/қалпына келтіру мүмкіндігінсіз орнату, ауыстыру немесе жою әсерінен туындаса.
- Егер жұмыстың ақаулықтары қуат беруші, кәбілдік, телекоммуникациялық желілердің, радиосигнал қуатының стандарттарға немесе техникалық регламенттеріне сәйкес келмеуінен, оның ішінде бедер ерекшеліктерінен және басқа да осыған ұқсас сыртқы факторлардан, бұйымның желі әрекет ететін шекарада немесе аймақтан тыс жерде пайдаланылуынан туындаған болса.
- Егер зақымданулар стандартты емес (түпнұсқалық емес) және/немесе сапасыз (зақымданған) шығыс материалдарын, керек-жарақтарды, қосалқы бөлшектерді, қуат беру элементтерін, әртүрлі үлгідегі ақпарат тасымалдағыштарды (CD, DVD дискілерді, жад карталарын, SIM карталарын, картридждерді қоса алғанда) пайдаланудан туындаса.
- Егер кемшіліктер үйлесімсіз контентті (әуендерді, графиканы, бейне және басқа файлдарды, Java қосымшаларын және оларға ұқсас бағдарламаларды) алуға, орнатуға және пайдалануға байланысты туындаған болса.
- Осы бұйыммен жанасып жұмыс істейтін басқа жабдыққа келтірілген залалға.





