

Пайдалану бойынша нұсқаулық

Кіріктірілетін
микротолқынды пеш
BM25-S01

DEXP

Мазмұны

Құрылғы мақсаты	4
Сақтық шаралары	4
Қауіпсіздік талаптары	4
Құрылғының жерге тұйықталуы	5
Орнату нұсқаулығы	6
Құрылғы схемасы	6
Түпқойманы айналдыруға арналған сақинаны орнату	6
Орнату өлшемдері	7
Орнату кезіндегі сақтық шаралары	8
Құрылғыны ендіру	8
Электр желісіне қосылу	9
Пайдалану	10
Басқару тақтасы	10
Сағат	11
Таймер	11
Микротолқындарды қолданып пісіру	11
Гриль функциясы бар режимдер	12
Салмағы бойынша жібіту	12
Уақыт бойынша жібіту	12
Пісіру қуаты мен сағатты шығару	13
Автомәзір	13
Көп сатылы пісіру	14
«СТАРТ + 30 СЕК / ОК» батырмасы	14
Басқару тақтасын құлыптау	14
Пеште ыдыстарды пайдалану бойынша ұсыныстар	15
Микротолқынды пеште қолдануға болатын ыдыс-аяқ пен керек-жарақтар	15
Микротолқынды пеште қолдануға болмайтын ыдыс-аяқ пен керек-жарақтар	16
Ыдыс-аяқты тексеру	16
Қызмет көрсету және күтім	16
Ықтимал мәселелер және олардың шешімдері	17
Техникалық сипаттамалары	18
Жинақталым	18
Монтаждау, сақтау, тасымалдау (тасу), өткізу және кәдеге жарату ережелері мен шарттары	19
Қосымша ақпарат	20

Құрметті сатып алушы!

Біздің өнімдерді таңдағаныңыз үшін рахмет.

Біз сізге жоғары сапа, функционалдылық және дизайн талаптарына сәйкес әзірленген және жасалған бұйымдар мен құрылғыларды ұсынуға қуаныштымыз. Пайдалануды бастамас бұрын, сіздің қауіпсіздігіңізге қатысты маңызды ақпаратты, сондай-ақ өнімді дұрыс пайдалану және күту бойынша ұсыныстарды қамтитын осы нұсқаулықты мұқият оқып шығыңыз. Осы нұсқаулықтың сақталуына назар аударыңыз және оны өнімді одан әрі пайдалану кезінде анықтамалық материал ретінде пайдаланыңыз.

Құрылғы мақсаты

Микротолқынды пеш дайын тағамдар мен тағамдарды дайындауға, сондай-ақ қыздыруға арналған.

Сақтық шаралары

- Микротолқынды пештің зиянды әсерін болдырмау, құрылғыны зақымдау және оның тиімділігін төмендету үшін есігі ашық құрылғыны пайдаланбаңыз.
- Пештің алдыңғы жағы мен есіктің арасына ешқандай заттарды қоймаңыз, және кір мен тазалағыш заттардың тығыздағыш беттерге жиналуына жол бермеңіз.
- Зақымдалған жағдайда құрылғыны пайдалануды дереу тоқтатыңыз. Есіктің және құлыптың, ілмектер мен ысырмалардың, сондай-ақ есік тығыздағыштарының және кез келген басқа тығыздағыш беттердің дұрыстығын бақылау өте маңызды.

Қауіпсіздік талаптары

Назар аударыңыз! Келесі ережелерді сақтау күйіп қалудан, электр тогының соғуынан, өрттен және адамдардың мүлкі мен денсаулығына басқа ықтимал зияннан аулақ болуға көмектеседі:

- Құрылғыны қолданар алдында осы нұсқаулықты мұқият оқып шығыңыз және оны әрі қарай өңдеу үшін сақтаңыз.
- Бұл құрылғы тұрмыстық және басқа ұқсас орталарда пайдалануға арналған, мысалы: дүкендердегі, кеңселердегі және басқа жұмыс аймақтарындағы қызметкерлердің асханаларында; фермаларда, қонақүйлерде, мотельдерде және басқа да тұрғын үй-жайларда; шағын қонақ үйлерде («төсек және таңғы ас» түрі); қоғамдық тамақтандыруда. Құрылғыны үй-жайлардан тыс жерде пайдаланбаңыз.
- Микротолқынды пеш тағамдар мен сусындарды жылытуға арналған. Онда киімдерді кептіру, сондай-ақ жылытқыларды, шәркейлерді, губкаларды, дымқыл матаны және сол сияқты заттарды жылыту зақымдану, тұтану немесе өрт қаупін тудыруы мүмкін. Сондай-ақ, жанғыш материалдарды сақтауға арналған құрылғыны пайдаланбаңыз.
- Түтін немесе тән иіс пайда болса, пешті дереу электр желісінен ажыратыңыз. Жалынның күшеюіне жол бермеу үшін есікті ашпаңыз (егер ол ішінде болса).

- Қызып кетпес үшін пешті сәндік панельдің артына орнатуға болмайды.
- Микротолқынды пешке арналған ыдыстарды ғана қолданыңыз. Микротолқынды пештерді қолдану үшін металл немесе металл әрлеу ыдыстарын пайдаланбаңыз.
- Пластиктен немесе қағаздан жасалған қаптамада тамақ дайындау қажет болса, бұл нақты қаптаманың микротолқынды пеште пісіруге арналғанына көз жеткізіңіз. Пластик немесе қағаз қаптамадағы тағамдарды пісіру кезінде өртке ұшырамау үшін пісіру процесін мұқият қадағалаңыз.
- Ыдыс-аяқтарды пештен шығарған кезде шыны тұқойманы жылжитпауға тырысыңыз.
- Пайдалану кезінде құрылғы қызады. Ыстық беттерге күйіп қалмау үшін абай болыңыз.
- Сусындарды микротолқынды пеште қыздыру кенеттен қайнатуға әкелуі мүмкін.
- Сұйықтықтарды жабық контейнерлерде және қабықтағы жұмыртқаларды немесе қатты пісірілген жұмыртқаларды қайта қыздырмаңыз, себебі олар жарылып кетуі мүмкін.
- Күйіп қалмас үшін, балаларға микротолқынды пеште қыздырғаннан кейін бөтелкелер мен банкалардың ішіндегісін мұқият араластырып немесе шайқау керек.
- Кез келген техникалық қызмет көрсету мен жөндеуді, соның ішінде сымды ауыстыруды тек білікті қызметкерлер жасай алады. Құрылғыны өз бетіңізше бөлшектеуге тырыспаңыз, өйткені бұл өмірге қауіп төндіруі мүмкін, сондай-ақ сізді тегін кепілдік қызмет көрсету құқығынан айырады.
- Құрылғы балалар мен физикалық, сенсорлық немесе ақыл-ой қабілеті шектеулі адамдар үшін, олардың қауіпсіздігіне жауапты басқа адамдар бақылайтын жағдайларды қоспағанда, пайдалануға арналмаған. Балаларға құрылғымен ойнауға рұқсат бермеңіз.
- Құрылғы мен қуат сымы балалардың қолы жетпейтін жерде болуы керек.
- Құрылғының бұзылуын немесе өрттің пайда болуын болдырмау үшін қуат сымын ұзартпаңыз.

Құрылғыны жерге қосу

Бұл құрылғы жерге тұйықтауды қажет етеді және арнайы жерге тұйықтау сымымен және істікшемен жабдықталған. Құрылғыны дұрыс орнатылған және жерге тұйықталған розеткаға қосу керек, оның техникалық сипаттамалары құрылғының сипаттамаларына сәйкес келеді. Қысқа тұйықталу кезінде жерге қосу әкетуші сымның көмегімен электр тогының соғу қаупін азайтады.

Назар аударыңыз!

- Жерге қосу ашасын дұрыс пайдаланбау электр тогының соғуына әкелуі мүмкін.
- Дұрыс жерге қосу туралы сұрақтарыңыз болса, сертификатталған электрикке хабарласыңыз.

Орнату бойынша нұсқаулық

Құрылғы схемасы

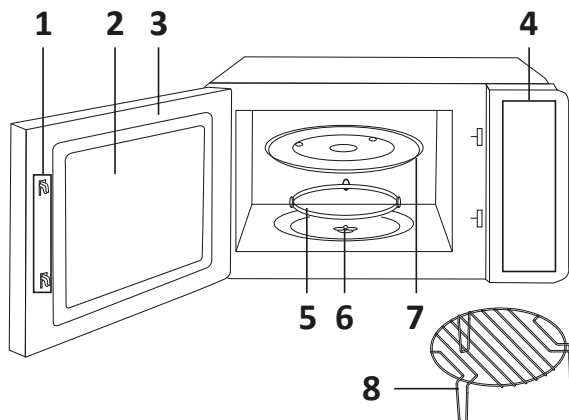

1. Қорғаныс құлыптау жүйесі.
2. Қарау терезесі.
3. Есік.
4. Басқару тақтасы.
5. Түпқойманы айналдыруға арналған сақина.
6. Түпқойманы айналдыруға арналған сақина осі.
7. Шыны түпқойма.
8. Гриль торы (шыны науаға орнатылған).

Түпқойманы айналдыруға арналған сақинаны орнату



- Шыны түпқойманы төңкеріп қоймаңыз. Оны ештеңе бұғаттамайтынына көз жеткізіңіз.
- Шыны түпқойма мен түпқойманы айналдыруға арналған сақина пешті пайдалану кезінде әрқашан орнатылуы керек.
- Тамақ пен ыдысты тек шыны түпқоймаға салыңыз.
- Егер шыны түпқойма немесе түпқойма сақинасы зақымдалған болса, қызмет көрсету орталығына хабарласыңыз.

Орнату өлшемдері

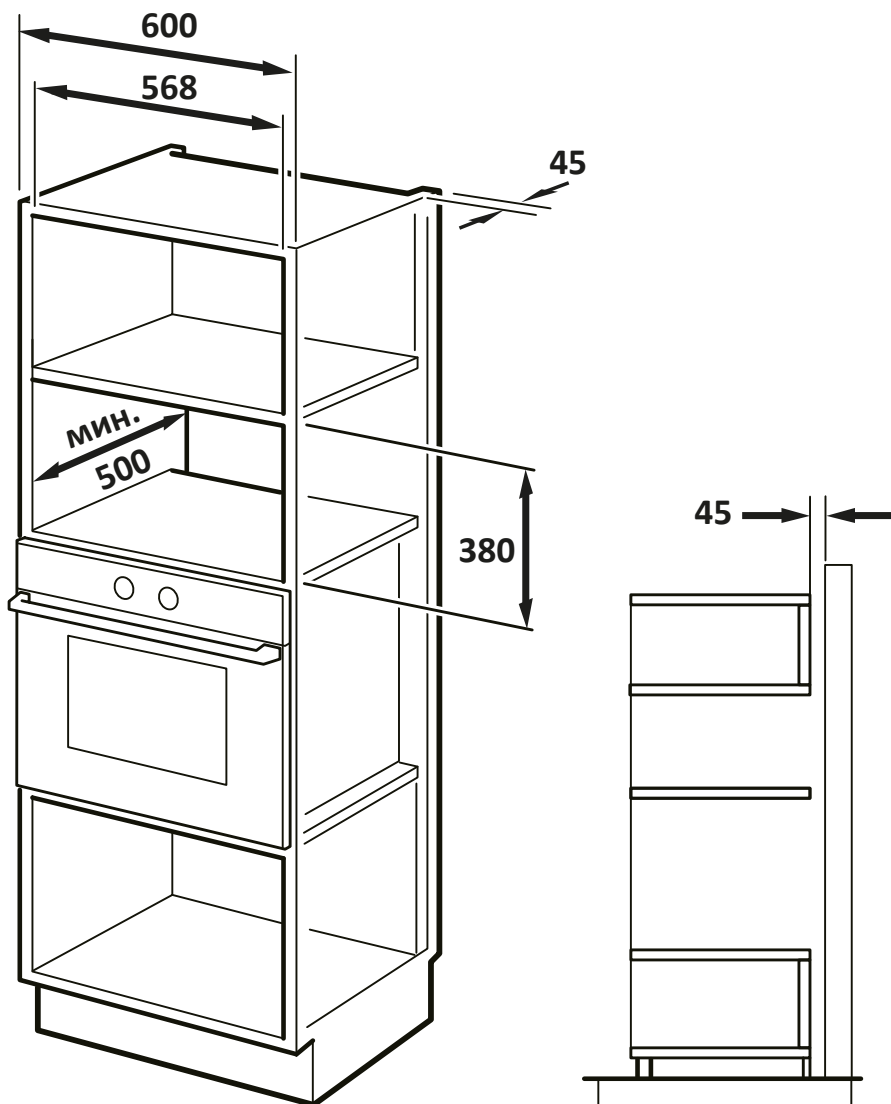

Орнату кезіндегі сақтық шаралары

- Бұл құрылғы тек ендіруге арналған. Ол үстелге орнатуға арналмаған. Құрылғыны шкафқа орналастырған кезде алдын-ала ендіру қажет.
- Құрылғыны ені 60 см болатын қабырға шкафына салуға болады.
- Орнату процесі осы нұсқаулыққа сәйкес жүргізілуі керек. Кепілдік қызмет көрсету құқығынан айыруды болдырмау үшін құрылғыны орнатпас бұрын нұсқаулықты мұқият оқып шығыңыз.
- Құрылғыны орнатуды білікті мамандар жүргізуі керек. Қате орнату пайдаланушының өмірі мен денсаулығына қауіп төндіруі мүмкін.
- Орнатпас бұрын барлық орау материалын алып тастап, керек-жарақтарды пештен алыңыз.



Пештің қол жетімді беті жұмыс кезінде қатты қызып кетуі мүмкін.

Құрылғыны ендіру

1. Орнату үшін шаблондағы нұсқауларды мұқият оқып шығыңыз (жинаққа кіреді) және оны пеш орнатылатын орынға орналастырыңыз.
2. Үлгінің «А» белгілеріне сәйкес қарындашпен тесік белгілерін жасаңыз.

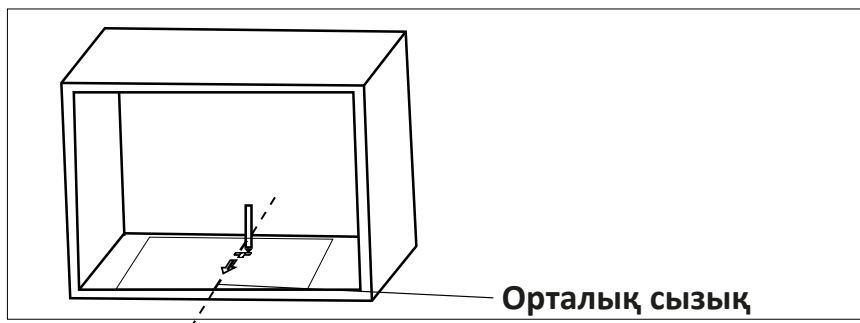

3. Үлгіні алып тастаңыз, тесіктерді бұрғылаңыз және кронштейнді бұрандалармен бекітіңіз.

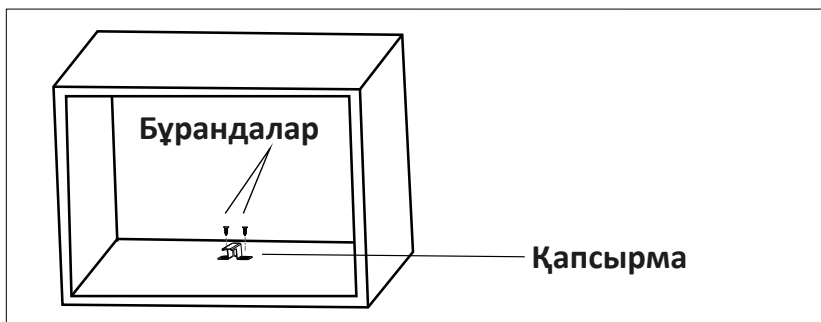

4. Пешті науаға орнатыңыз. Пештің артқы жағы қапсырмамен бекітілгеніне және қуат сымы бұралмағанына немесе қысылмағанына көз жеткізіңіз.

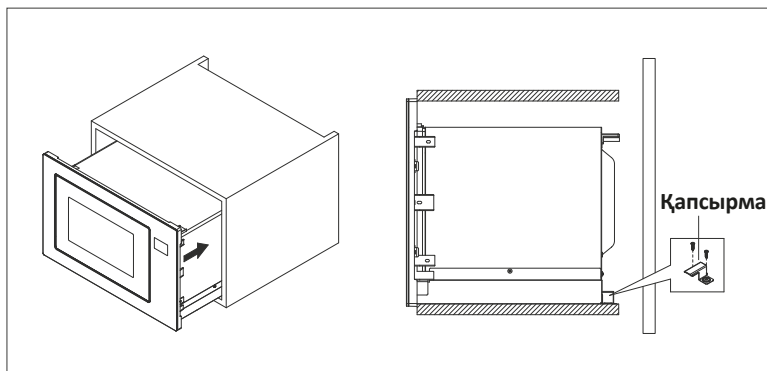

5. Есікті ашыңыз, құрылғыны бұрандамен бекітіңіз және саңылауды бітеуішпен жабыңыз.

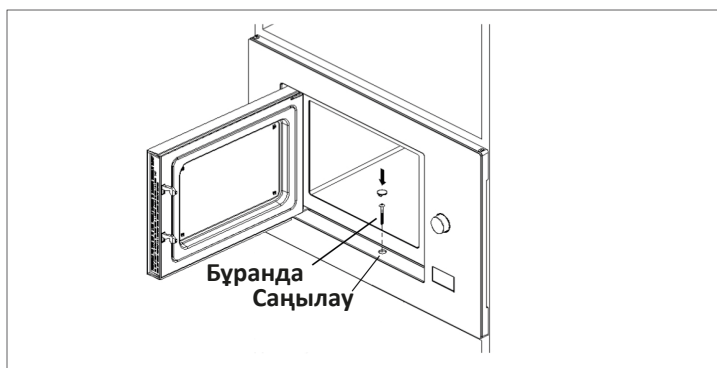

Электр желісіне қосылу

- Розетканы орнатуды және қуат сымын ауыстыруды нормаларға сәйкес тек білікті қызметкерлер жүзеге асыруы керек.
- Егер құрылғы тікелей электр желісіне қосылса, оның түйреуіштері арасында ең аз 3 мм саңылауы бар көп полюсті ажыратқышты орнату керек.
- Кіріктірілген шкафта құрылғының артында артқы қабырға болмауы керек.
- Желдеткіш саңылаулар мен ауа қабылдағыштар жабылмауы керек.
- Өрт пен электр тогының соғуын болдырмау үшін құрылғыны ұзартқыш сымдар мен адаптерлер арқылы қосу ұсынылмайды.

Пайдалану

Басқару тақтасы

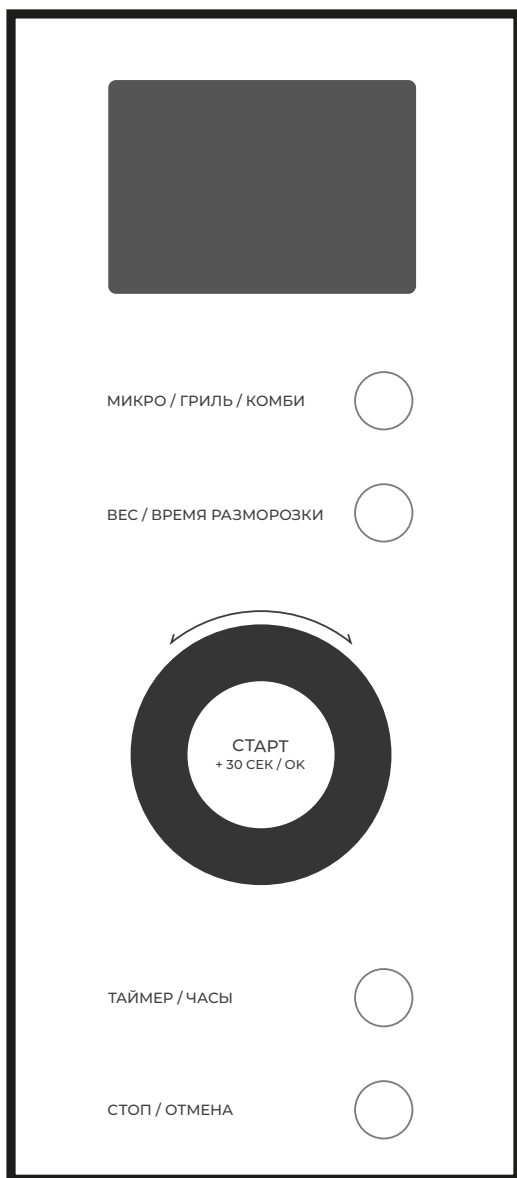

Сағат

Құрылғыны қосқан кезде дисплейде «0:00» көрсетіледі, дыбыстық сигнал шығады.

1. «ТАЙМЕР/САҒАТ» батырмасын екі рет басыңыз — сағат саны жыпылықтайды.
2. 0–23 диапазонында реттегішті пайдаланып сағат мәнін орнатыңыз.
3. «ТАЙМЕР/САҒАТ» батырмасын басыңыз — минут сандары жыпылықтайды.
4. 0–59 диапазонындағы реттегішті пайдаланып минуттардың мәнін орнатыңыз.
5. Параметрді сақтау үшін «ТАЙМЕР/САҒАТ» батырмасын басыңыз, дисплейде «:» белгісі жыпылықтайды, индикатор «» жоғалады. Сағатты орнату аяқталды.

Ескерту: орнату процесінде «СТОП/БОЛДЫРМАУ» батырмасын басқаннан кейін құрылғы автоматты түрде бұрынғы уақыт параметрлеріне оралады.

Таймер

1. «ТАЙМЕР/САҒАТ» батырмасын басыңыз — дисплейде «00:00» көрсетіледі.
2. Реттегішпен сағат пен минутты орнатыңыз. Мүмкін болатын ең ұзақ уақыт — 95 мин.
3. Растау үшін «СТАРТ + 30 СЕК / ОК» батырмасын басыңыз — таймер индикаторы жанады.
4. Уақыт өткеннен кейін таймер индикаторы сөніп, бес есе дыбыстық сигнал шығады. Егер сіз сағатты орнатқан болсаңыз, дисплей ағымдағы уақытты көрсетеді.

Микротолқындарды қолданып пісіру

1. «МИКРО / ГРИЛЬ / КОМБИ» батырмасын басыңыз — дисплейде «P100» пайда болады.
2. «МИКРО / ГРИЛЬ / КОМБИ» батырмасын немесе реттегіш арқылы пісіру қуатын таңдаңыз. Батырманы басқан сайын / айналдырған кезде дисплейде «P100», «P80», «P50», «P30» и «P10» кезектесіп көрсетіледі.
3. Растау үшін «СТАРТ + 30 СЕК / ОК» батырмасын басыңыз.
4. Пісіру уақытын реттегішпен 0:05-тен 95:00-ге дейін орнатыңыз.

Ескерту: пісіру уақытын орнату қадамы келесідей:

- 0–1 мин: 5 сек.
- 1–5 мин: 10 сек.
- 5–10 мин: 30 сек.
- 10–30 мин: 1 мин.
- 30–95 мин: 5 мин.

5. Пісіруді бастау үшін «СТАРТ + 30 СЕК / ОК» батырмасын басыңыз.

Қуат деңгейлері

Қуаты	100%	80%	50%	30%	10%
Белгілеу	P100	P80	P50	P30	P10

Гриль функциясы бар режимдер

1. «МИКРО / ГРИЛЬ / КОМБИ» батырмасын басыңыз — дисплейде «P100» пайда болады.
2. «МИКРО / ГРИЛЬ / КОМБИ» батырмасы немесе реттегіш арқылы пісіру қуатын таңдаңыз, дисплейде «G», «С-1», «С-2» көрсетіледі.
3. Растау үшін «СТАРТ + 30 СЕК / ОК» батырмасын басыңыз.
4. Пісіру уақытын реттегішпен 0:05-тен 95:00-ге дейін орнатыңыз.
5. Пісіруді бастау үшін «СТАРТ + 30 СЕК / ОК» батырмасын басыңыз.

10 минут пісіру үшін микротолқынды қуаттың 55% және гриль қуатының 45% (С-1) пайдалану керек делік. Бұл жағдайда келесі әрекеттерді орындаңыз:

1. «МИКРО / ГРИЛЬ / КОМБИ» батырмасын басыңыз — дисплейде «P100» пайда болады.
2. Дисплейде «С-1» пайда болғанша «МИКРО / ГРИЛЬ / КОМБИ» батырмасын басыңыз.
3. Растау үшін «СТАРТ + 30 СЕК / ОК» батырмасын басыңыз.
4. Дисплейде «10:00» көрсетілгенше пісіру уақытын орнату үшін реттегішті бұраңыз.
5. Пісіруді бастау үшін «СТАРТ + 30 СЕК / ОК» батырмасын басыңыз.

Режим	Белгілеу	Микротолқындар қуаты	Гриль қуаты
Гриль	G	0%	100%
Комби 1	С-1	55%	45%
Комби 2	С-2	36%	64%

Ескерту: пісіру уақытының жартысынан кейін екі рет дыбыстық сигнал шығады. Біркелкі пісіру үшін тағамды аударыңыз, есікті жабыңыз және процесті жалғастыру үшін «СТАРТ + 30 СЕК / ОК» батырмасын басыңыз. Әрекетсіздік жағдайында пісіру жалғасады.

Салмағы бойынша жібіту

1. «САЛМАҚ / ЖІБІТУ УАҚЫТЫ» батырмасын басыңыз — дисплейде «dEF1» пайда болады.
2. Реттегіштің көмегімен еріген тағамның салмағын таңдаңыз. Рұқсат етілген салмақ — 100-ден 2000 граммға дейін
3. Жібітуді бастау үшін «СТАРТ + 30 СЕК / ОК» батырмасын басыңыз.

Уақыт бойынша жібіту

1. «САЛМАҚ / ЖІБІТУ УАҚЫТЫ» батырмасын екі рет басыңыз — дисплейде «dEF2» пайда болады.
2. Жібіту уақытын реттегішпен орнатыңыз. Рұқсат етілген ең ұзақ уақыт — 95 мин.
3. Жібітуді бастау үшін «СТАРТ + 30 СЕК / ОК» батырмасын басыңыз.

Пісіру қуаты мен сағатты шығару

- Пісіру кезінде «МИКРО / ГРИЛЬ / КОМБИ» батырмасын басыңыз — дисплейде 3 секунд ішінде пісіру қуаты көрсетіледі.
- Пісіру кезінде «ТАЙМЕР / САҒАТ» батырмасын басыңыз — дисплейде 3 секунд ішінде ағымдағы уақыт көрсетіледі.

Авто мәзір

1. Күту режимінде А-1-ден А-8-ге дейін автоматты пісіру бағдарламасын таңдау үшін реттегішті оңға бұраңыз.
2. Растау үшін «СТАРТ + 30 СЕК / ОК» батырмасын басыңыз.
3. Реттегіштің көмегімен өнімнің салмағын орнатыңыз.
4. Пісіруді бастау үшін «СТАРТ + 30 СЕК / ОК» батырмасын басыңыз.
5. Пісіру аяқталғаннан кейін бес есе дыбыстық сигнал естіледі, дисплейде «0:00» көрсетіледі. Егер сағат орнатылған болса, дисплейде ағымдағы уақыт көрсетіледі.

Автоматты пісіру бағдарламалары

Авто бағдарлама	Өнімдер саны	Көрсету
А-1 Пицца	200 г	200
	400 г	400
А-2 Ет	250 г	250
	350 г	350
	450 г	450
А-3 Көкөністер	200 г	200
	300 г	300
	400 г	400
А-4 Макарон бұйымдар	50 г (450 мл суық су)	50
	100 г (800 мл суық су)	100
А-5 Картоп	200 г	200
	400 г	400
	600 г	600
А-6 Балық	250 г	250
	350 г	350
	450 г	450
А-7 Сусындар	1 кесе (120 мл)	1
	2 кесе (240 мл)	2
	3 кесе (360 мл)	3
А-8 Попкорн	50 г	50
	100 г	100

Көп сатылы пісіру

Сіз 2 пісіру процесін дәйекті түрде қоса аласыз. Егер кезеңдердің бірі жібіту болса, ол алдымен автоматты түрде басталады. Пісірудің бірінші кезеңі аяқталғаннан кейін дыбыстық сигнал естіліп, пісірудің екінші кезеңі басталады.

Сіз 5 минут жібітуді бастағыңыз келеді делік, содан кейін 7 минут ішінде 80% микротолқындармен пісіру процесі:

1. «САЛМАҚ / ЖІБІТУ УАҚЫТЫ» батырмасын екі рет басыңыз — дисплейде «dEF2» пайда болады.
2. Реттегіштің көмегімен жібіту уақытын 5 минутқа орнатыңыз.
3. «МИКРО / ГРИЛЬ / КОМБИ» батырмасын басыңыз — дисплейде «P100» пайда болады.
4. Дисплейде «P80» пайда болғанша реттегішті бұраңыз.
5. Растау үшін «СТАРТ + 30 СЕК / ОК» батырмасын басыңыз.
6. Реттегіштің көмегімен пісіру уақытын 7 минутқа орнатыңыз.
7. Пісіруді бастау үшін «СТАРТ + 30 СЕК / ОК» батырмасын басыңыз.

Ескерту: сіз автоматты бағдарламаны пайдаланып көп сатылы пісіру процесін бастай алмайсыз.

«СТАРТ + 30 СЕК / ОК» батырмасы

- Күту режимінде «СТАРТ + 30 СЕК / ОК» батырмасын басу арқылы 100% қуаттылықта пісіруді бастауға болады. «СТАРТ + 30 СЕК / ОК» батырмасын әрбір келесі басу пісіру уақытын 30 секундқа арттырады. Ең көп пісіру уақыты — 95 минут.
- Күту режимінде пісіру уақытын 100% етіп орнату үшін реттегішті солға бұрыңыз, содан кейін пісіруді бастау үшін «СТАРТ + 30 СЕК / ОК» түймесін басыңыз.
- Микротолқынды пешті, грильді, «КОМБИ» режимін пайдаланып пісіру кезінде және уақыт өте келе жібіту кезінде «СТАРТ + 30 СЕК / ОК» батырмасын басу пісіру уақытын да арттырады.
- «СТАРТ + 30 СЕК / ОК» батырмасын басу арқылы уақытты ұлғайту автоматты бағдарламалар мен жібіту үшін қол жетімді емес.
- Егер пісіру есіктің ашылуымен үзілсе, пісіруді жалғастыру үшін «СТАРТ + 30 СЕК / ОК» батырмасын басу керек.
- Егер пісіру бағдарламасын орнатқаннан кейін «СТАРТ + 30 СЕК / ОК» батырмасын 1 минут ішінде баспасаңыз — баптаулар қалпына келтіріледі, дисплейде ағымдағы уақыт көрсетіледі.

Басқару тақтасын құлыптау

- Басқару тақтасын құлыптау үшін күту режимінде «СТОП/БОЛДЫРМАУ» батырмасын 3 секунд басып тұрыңыз — ұзақ дыбыстық сигнал шығады. Егер сағат орнатылған болса, дисплей ағымдағы уақытты көрсетеді, әйтпесе дисплейде «**---**» пайда болады, басқару тақтасының батырмалары құрылғыны басқару үшін қол жетімді болмайды.

- Басқару тақтасының құлпын ашу үшін «ТОҚТАТУ/БОЛДЫРМАУ» батырмасын 3 секунд басып тұрыңыз — ұзақ дыбыстық сигнал естіледі, басқару тақтасының батырмалары құрылғыны басқаруға қол жетімді болады.

Пеште ыдыстарды пайдалану бойынша ұсыныстар

Тек микротолқынды пешке арналған ыдыстарды пайдаланыңыз. Дұрыс емес ыдыстарды пайдалану пешке зақым келтіруі мүмкін, сонымен қатар сіздің денсаулығыңызға зиян тигізуі мүмкін.

Микротолқынды пеште қолдануға болатын ыдыс-аяқ пен керек-жарақтар

Ыдыс-аяқ пен аксессуарлар	Ескерту
Қуыруға арналған табақ	Өндірушінің нұсқауларын орындаңыз. Қуыруға арналған табақтың төменгі бөлігі түпқойманы айналдыру үшін сақинадан кемінде 5 мм жоғары болуы керек. Дұрыс пайдаланбау сақинаның сынуына әкелуі мүмкін
Асхана ыдыстары	Тек микротолқынды пеште қолдануға қауіпсіз ыдыс. Өндірушінің нұсқауларын орындаңыз. Шеттері сынған немесе жарылған ыдыстарды пайдаланбаңыз
Шыны банкалар	Әрқашан қақпақты алыңыз. Тамақты жылы болғанша қыздыру үшін ғана пайдаланыңыз. Шыны банкалардың көпшілігі ыстыққа төзімді емес және жарылып кетуі мүмкін
Шыны ыдыс	Тек пешке арналған ыстыққа төзімді шыны ыдыс. Оның металл әрлеуі жоқ екеніне көз жеткізіңіз. Шеттері сынған немесе жарылған ыдыстарды пайдаланбаңыз
Пеште тағам пісіруге арналған пакеттер	Өндірушінің нұсқауларын орындаңыз. Пакеттерді металл тығыздағыштармен жаппаңыз. Бу шығуы үшін кесулер жасаңыз
Қағаз тәрелкелер мен стақандар	Оларды тек қысқа мерзімді пісіру/жылыту үшін пайдаланыңыз. Пісіру кезінде пешті қараусыз қалдырмаңыз
Қағаз сүлгілер	Майды жылыту және сіңіру үшін тағамды жабу үшін пайдаланыңыз. Бақылаумен және тек қысқа мерзімді пісіру үшін пайдаланыңыз
Пергамент қағазы	Шашырауды болдырмау немесе бумен пісіру үшін орауыш ретінде пайдаланыңыз
Балауыз қағаз	
Тамақ пленкасы	Тек микротолқынды пеште қолдануға қауіпсіз ыдыс. Оны ылғалды сақтау үшін пісіру кезінде тағамды жабу үшін пайдаланыңыз
Термометрлер	Тек микротолқынды пеште қолдануға қауіпсіз (ет пен кәмпит термометрлері)

Микротолқынды пеште қолдануға болмайтын ыдыс-аяқ пен керек-жарақтар

Ыдыс-аяқ пен аксессуарлар	Ескерту
Алюминий түпқоймасы	Металл тағамды микротолқынды сәулеленуден қорғайды. Электр доғасының пайда болуын және пеште тұтануды тудыруы мүмкін
Металл тұтқасы бар картон қаптама	
Металл ыдыс немесе металл әрлеуі бар ыдыс	
Пакеттерге арналған металл қысқыштар	
Қағаз пакеттер	Пеште тұтануды тудыруы мүмкін
Пенопласт	Жоғары температураның әсерінен ішкі бетті ерітуі немесе ластауы мүмкін
Ағаш	Ағаш микротолқынды пеште пайдаланылған кезде кебеді және жарылып немесе сынуы мүмкін

Ыдыс-аяқты тексеру

«Микротолқынды пеште қолдануға болатын ыдыс-аяқ пен керек-жарақтар» бөліміндегі түсініктемелерді қараңыз. Күмәндансаңыз, төмендегі процедураны орындау арқылы ыдыстарды тексеруге болады:

1. Пешке қауіпсіз ыдысқа 1 кесе суық су (250 мл) құйып, тексерілетін ыдыспен бірге пешке салыңыз.
2. Максималды қуатта 1 минут қыздырыңыз. Бұл қыздыру уақытынан аспаңыз!
3. Ыдыс-аяқты мұқият сезініңіз. Егер бос ыдыс жылы болса, оны микротолқынды пеште қолданбаңыз.

Қызмет көрсету және күтім

- Құрылғыны үнемі тазалап, жұмыс камерасынан тамақ қалдықтарын алып тастаңыз. Ластану құрылғының жұмысына теріс әсер етеді.
- Құрылғыны тазалау үшін бу тазалағышты пайдаланбаңыз.
- Тазалауды бастамас бұрын құрылғыны розеткадан ажыратыңыз.
- Пештің камерасын сәл дымқыл шүберекпен тазалаңыз.
- Керек-жарақтарды сабынды сумен жуыңыз.
- Есіктің жақтауын, тығыздағышты және көрші бөлшектерді ластанған жерлерде дымқыл шүберекпен мұқият тазалаңыз.
- Есіктің әйнегін тазалау үшін абразивті жуғыш заттар мен өткір металл қырғыштарды пайдаланбаңыз, себебі олар оның бетін сызып тастауы мүмкін, бұл әйнектің сынуына әкелуі мүмкін.

- Жұмыс камерасынан иістерді кетіру және/немесе оның қабырғаларын тазалауды жеңілдету үшін бір лимонның шырынын АЖЖ-пеште қолдануға жарамды терең су ыдысына сығып, қалған лимон қабығын қосыңыз. 5 минут қыздырыңыз, содан кейін жұмыс камерасын жұмсақ шүберекпен мұқият сүртіңіз.

Ықтимал мәселелер және олардың шешімдері

Пеш теледидар хабарларын қабылдауға кедергі жасайды	Пеш жұмыс істеп тұрған кезде радио және телехабар таратуға кедергі болуы мүмкін. Бұл қалыпты жағдай
Пештегі жарық аз	Төмен қуатты пісіру кезінде пештің жарығы күңгірт болуы мүмкін. Бұл қалыпты жағдай
Есікте жиналатын бу; желдеткіш саңылаулардан шыққан ыстық ауа	Пісіру кезінде тағамдар бу шығаруы мүмкін. Оның көп бөлігі желдеткіш саңылаулардан шығады, бірақ оның бір бөлігі пештің есігі сияқты суық жерде орналасуы мүмкін. Бұл қалыпты жағдай
Ішінде өнімсіз пешті іске қосу	Бос құрылғыны іске қосуға тыйым салынады! Пештің жұмысын дереу тоқтатыңыз

Мәселе	Ықтимал себеп	Шешім
Пеш қосылмайды	Штепсель ашасы розеткаға еркін салынған	Ашаны алып 10 секундтан кейін қайтадан салыңыз
	Сақтандырғыш жанып кетті немесе ажыратқыш іске қосылды	Ажыратқышты бастапқы күйіне қайтарыңыз немесе сақтандырғышты ауыстырыңыз (оны тек қызмет көрсету орталығының білікті мамандары жасай алады)
	Розетка ақаулы	Басқа электр құрылғысын қосу арқылы розетканың жұмысын тексеріңіз
Пеш қызбайды	Есік соңына дейін жабық емес	Есікті толығымен жабыңыз

Техникалық сипаттамалары

- Үлгісі: BM25-S01.
- Сауда белгісі: DEXP.
- Ішкі көлемі: 25 л.
- Қуат параметрлері: 220–240 В ~ 50 Гц.
- Қуат тұтынуы: 1450 Вт.
- Шығыс қуаты: 900 Вт.
- Гриль қуаты: 1000 Вт.
- Магнетрон жиілігі: 2450 МГц.
- Электр ток соғудан қорғау класы: I.
- Қорғау дәрежесі: IPX0.
- Сымды бекіту түрі: Y.
- Таза салмағы: 18,6 кг.
- Құрылғының өлшемдері (Е × Б × Т): 595 × 401 × 388 мм.
- Қолдану саласы: тұрмыстық.

Жинақталым

- Құрылғы.
- Шыны түпқойма.
- Түпқойманы айналдыруға арналған сақина.
- Гриль торы.
- Орнатуға арналған үлгі.
- Пайдалану бойынша нұсқаулық.

Монтаждау, сақтау, тасымалдау (тасу), өткізу және кәдеге жарату ережелері мен шарттары

- Құрылғыны орнату ережелері мен шарттары осы пайдалану нұсқаулығының «Орнату нұсқаулығы» бөлімінде сипатталған.
- Құрылғыны сақтау дайындаушы мен тұтынушының жылытылатын үй-жайларында ауа температурасы 5 °С-тан 40 °С-қа дейін және ауаның салыстырмалы ылғалдылығы 80%-дан аспайтын орауышта жүргізілуі тиіс. Үй-жайларда жемірілуді тудыратын жегі қоспалар (қышқылдар, сілтілер буы) болмауы тиіс.
- Құрылғыны тасымалдау құрғақ ортада жүзеге асырылуы керек.
- Құрылғы мұқият өңдеуді қажет етеді, оны шаң, кір, соққы, ылғал, от және т. б. әсерінен қорғайды.
- Құрылғыны өткізу жергілікті заңнамаға сәйкес жүргізілуі тиіс.
- Өнімнің қызмет ету мерзімі аяқталғаннан кейін оны қарапайым тұрмыстық қоқыспен бірге тастауға болмайды. Оның орнына, ол федералды немесе жергілікті заңдарға сәйкес кейіннен қайта өңдеу және жою үшін электр және электронды жабдықтарды тиісті қабылдау пунктіне кәдеге жаратуға тапсырылады. Осы өнімді дұрыс кәдеге жаратуды қамтамасыз ете отырып, сіз табиғи ресурстарды үнемдеуге көмектесесіз және дұрыс емделмеген жағдайда қоршаған ортаға және адамдардың денсаулығына зиян келтірмеуге көмектесесіз. Бұл өнімді қабылдау және кәдеге жарату орындары туралы толығырақ ақпаратты жергілікті муниципалды органдардан немесе тұрмыстық қоқыстарды шығаратын кәсіпорыннан алуға болады.
- Егер құрылғының ақаулығы анықталса, дереу уәкілетті қызмет көрсету орталығына хабарласыңыз немесе құрылғыны тастаңыз.

Қосымша ақпарат

Өндіруші:

Гуандун Мидэа Китчен Эпплайнсес Мэньюфэкчеринг Ко., Лтд.
Юн Ань тас жолы, 6, Бэйцзяо, Шуньдэ, Фошань, Гуандун пров., Қытай.

Manufacturer:

GUANGDONG MIDEA KITCHEN APPLIANCES MANUFACTURING CO.,LTD.
NO.6, YONG AN ROAD, BEIJIAO, SHUNDE, FOSHAN, GUANGDONG, CHINA.

Қытайда жасалған.

Импорттаушы / Қазақстан Республикасында талаптар қабылдайтын заңды тұлға: «DNS QAZAQSTAN (ДНС КАЗАХСТАН)» ЖШС, Астана қ., Сарыарқа ауданы, Сарыарқа даңғ., 12 ғим., Қазақстан Республикасы.
Электрондық пошта мекен-жайы: info@dns-shop.kz

Тауар КО ТР (ЕАЭО) талаптарына сәйкес келеді.

Өнім сапасын жақсарту үшін сипаттамалар, өнім туралы ақпарат және оның сыртқы түрі пайдаланушыға алдын ала ескертусіз өзгертілуі мүмкін.



Өндіріс күні пайдаланушы нұсқаулығының орыс тіліндегі нұсқасында көрсетілген. V.4

Кепілдік талоны

SN/IMEI: _____

Кепілдікке қойылған күні: _____

Өндіруші бүкіл кепілдік мерзімі ішінде құрылғының үздіксіз жұмыс істейтініне, сондай-ақ материалдар мен құрастырылымда ақаулар болмайтынына кепілдік береді. Кепілдік мерзімі бұйым сатып алынған сәттен бастап есептеледі және жаңа өнімдерге ғана қолданылады.

Кепілдікті қызмет көрсету бұйым пайдаланушы нұсқаулығына сәйкес пайдаланылған жағдайда, кепілдік мерзімі ішінде тұтынушының кінәсіз істен шыққан элементтерді тегін жөндеуді немесе ауыстыруды қамтиды. Элементтерді жөндеу немесе ауыстыру уәкілетті сервис орталықтарының аумағында жүргізіледі.

Кепілдік мерзімі: 24 ай.

Пайдалану мерзімі: 120 ай.

Сервистік орталықтардың өзекті тізімі келесі мекенжай бойынша:

<https://www.dns-shop.kz/service-center/>

Кепілдік міндеттемелер және тегін сервистік қызмет көрсету, егер оларды ауыстыру бұйымды бөлшектеуге байланысты болмаса, тауардың жиынтықтылығына кіретін, төменде аталған керек-жарақтарға қолданылмайды:

- ҚБП (қашықтықтан басқару пульті) үшін қуат элементтері (батареялары).
- Жалғағыш кәбілдер, антенналар және оларға арналған ауыстырғыштар, құлаққаптар, микрофондар, «HANDS-FREE» құрылғылары; жиынтықта жеткізілетін әртүрлі типтегі ақпарат тасығыштар, бағдарламалық жасақтама (БЖ) және драйверлер (бұйымның қатқыл магниттік дискілеріндегі жинақтағышқа алдын ала орнатылған БЖ қоса алғанда, бірақ онымен шектелмей), сыртқы енгізу-шығару құрылғылары және манипуляторлар.
- Қаптамалар, сөмкелер, белдіктер, тасымалдауға арналған баулар, монтаждық құрылғылар, құралдар, бұйымға қоса берілетін құжаттама.
- Табиғи тозуға ұшырайтын шығын материалдары мен бөлшектер.



Өндіруші келесі жағдайларда кепілдік міндеттемелерге ие болмайды:

- Кепілдік мерзімі аяқталды.
- Егер жеке (тұрмыстық, отбасылық) қажеттіліктерге арналған бұйым кәсіпкерлік қызметті жүзеге асыру үшін, сондай-ақ оның тікелей міндетіне сәйкес келмейтін басқа мақсаттарда пайдаланылған болса.
- Өндіруші бұйымды пайдалану кезінде пайдаланушы нұсқаулығының талаптарын бұзу, бұйымды орнату және оған қызмет көрсету жөніндегі ұсынымдарды, қосу ережелерін (бұйымның өзіне де, онымен байланысты бұйымдарға да сәйкес келмейтін желілік кернеудің әсері нәтижесінде туындаған қысқа тұйықталулар), бұйымды сақтау және тасымалдау кезінде өнім иесі және/немесе үшінші тұлғалар шеккен ықтимал материалдық, моральдық және өзге де зиян үшін жауапты болмайды.
- Механикалық зақымданудың барлық жағдайлары: өнімді пайдалану кезінде алынған сызаттар, жарықтар, деформациялар, соққы іздері, майысулар, кептелістер және т.б.
- Түрлендірулерді, рұқсат етілмеген жөнделулерді осындай жұмыстарды жүргізуге уәкілетті емес адамдар жүргізген жағдайлар. Егер ақаулық конструкцияны немесе бұйымның сұлбасын өзгерту, Өндіруші қарастырмаған сыртқы құрылғыларды қосу, жергілікті заңнамаға сай сәйкестік сертификаты жоқ құрылғыны пайдалану салдарынан туындаған болса.
- Егер бұйымның ақауы еңсерілмейтін күштің әсерінен (табиғи элементтер, өрт, су тасқыны, жер сілкінісі, тұрмыстық факторлар және Өндірушіге тәуелді емес басқа жағдайлар) немесе Өндіруші болжай алмаған үшінші тұлғалардың әрекеттерінен туындаса.
- Бұйымның толық немесе ішінара істен шығуына алып келген бұйымның ішіне бөгде заттардың, өзге денелердің, заттектердің, сұйықтықтардың, жәндіктердің немесе жануарлардың түсуінен, агрессивті ортаның әсерінен, жоғары ылғалдылықтан, жоғары температуралардан туындаған ақау.
- Бұйымды сәйкестендіру (сериялық нөмірі) жоқ немесе сәйкес келмейді. Егер зақымданулар (кемшіліктер) зиянды бағдарламалық қамтаманың; БЖ ұсынушысының осы қызметті ұсынбауына байланысты мүмкіндігінсіз бұйымның бағдарламалық ресурстарына қолжетімділіктің болмауына әкеп соққан құпиясөздерді (кодтарды) оларды жинау/қалпына келтіру мүмкіндігінсіз орнату, ауыстыру немесе жою әсерінен туындаса.
- Егер жұмыстың ақаулықтары қуат беруші, кәбілдік, телекоммуникациялық желілердің, радиосигнал қуатының стандарттарға немесе техникалық регламенттеріне сәйкес келмеуінен, оның ішінде бедер ерекшеліктерінен және басқа да осыған ұқсас сыртқы факторлардан, бұйымның желі әрекет ететін шекарада немесе аймақтан тыс жерде пайдаланылуынан туындаған болса.
- Егер зақымданулар стандартты емес (түпнұсқалық емес) және/немесе сапасыз (зақымданған) шығыс материалдарын, керек-жарақтарды, қосалқы бөлшектерді, қуат беру элементтерін, әртүрлі үлгідегі ақпарат тасымалдағыштарды (CD, DVD дискілерді, жад карталарын, SIM карталарын, картридждерді қоса алғанда) пайдаланудан туындаса.
- Егер кемшіліктер үйлесімсіз контентті (әуендерді, графиканы, бейне және басқа файлдарды, Java қосымшаларын және оларға ұқсас бағдарламаларды) алуға, орнатуға және пайдалануға байланысты туындаған болса.
- Осы бұйыммен жанасып жұмыс істейтін басқа жабдыққа келтірілген залалға.



