

Пайдалану бойынша нұсқаулық

Тәтті мақта жасауға арналған
құрылғы
ССМ-500 Р

DEXP

Құрметті сатып алушы!

Біздің өнімді таңдағаныңыз үшін алғыс айтамыз.

Біз Сізге сапалы, функционалды және жоғары талаптарға сәйкес әзірленген және жасалған өнімдер мен құрылғыларды ұсынуға қуаныштымыз. Пайдалануды бастамас бұрын, Сіздің қауіпсіздігіңізге қатысты маңызды ақпаратты, сондай-ақ өнімді дұрыс пайдалану және оған күтім жасау бойынша ұсыныстарды қамтитын осы нұсқаулықты мұқият оқып шығыңыз. Осы нұсқаулықтың сақталуына назар аударыңыз және оны өнімді одан әрі пайдалану кезінде анықтамалық материал ретінде пайдаланыңыз.

Құрылғы мақсаты

Құрылғы тәтті мақта жасауға арналған.

Сақтық шаралары

- Құрылғыны қоспас бұрын, құрылғыда көрсетілген кернеу жергілікті қуат көзінің кернеуіне сәйкес келетініне көз жеткізіңіз.
- Құрылғыға тек қантты құйыңыз, ешқашан басқа қоспаларды немесе өнімдерді пайдаланбаңыз.
- Құрылғыны пайдаланған кезде абай болыңыз, кейбір беттер қатты қызып, күйіп қалуы мүмкін. Құрылғыны ұстаған кезде арнайы пеш қолғаптарын пайдаланыңыз.
- Жұмыс кезінде құрылғыны қараусыз қалдырмаңыз.
- Таймер немесе қашықтан басқару жүйелерін пайдаланбаңыз.
- Құрылғыны пайдаланғаннан кейін және тазалау кезінде әрқашан желіден ажыратыңыз.
- Құрылғыны тазалау үшін ешқашан металл губканы пайдаланбаңыз.
- Құрылғыны ешқашан ыдыс жуғыш машинаға қоймаңыз.
- Құрылғыны үшкір заттардан, абразивтерден және оны зақымдауы мүмкін басқа заттардан алыс ұстаңыз.
- Құрылғы корпусын ешқашан ағын судың астына қоймаңыз.
- Бұл құрылғы балалардың немесе физикалық, сенсорлық немесе ақыл-ой қабілеттері шектеулі адамдардың қауіпсіздігіне жауапты біреудің қадағалауынсыз пайдалануына арналмаған. Балаларға құрылғымен ойнауға рұқсат бермеңіз.
- Құрылғы коммерциялық мақсатта пайдалануға арналмаған.
- Бұл құрылғы тек үйде пайдалануға арналған. Құрылғыны тек мақсаты бойынша пайдаланыңыз.
- Тек түпнұсқа керек-жарақтарды пайдаланыңыз.
- Бұл құрылғы тек үй ішінде пайдалануға арналған.
- Қуат сымның үстелдің шетінен майысуына немесе ыстық беттерге тиюіне жол бермеңіз.
- Құрылғыны қыздыру элементтеріне, газ плиталарына, электр пештеріне және т.б. жақын қоймаңыз.
- Құрылғыны жылжытқанда абай болыңыз, алдымен құрылғыны розеткадан ажыратыңыз.

- Құрылғыны қоспас бұрын, айналатын саптаманың ішкі бөлігінде бөгде заттардың бар-жоғын тексеріңіз.
- Жұмыс кезінде құрылғының ішкі бөліктеріне қол тигізбеңіз.
- Қауіпсіздік мақсатында және қозғалысқа кедергі келтірмеу үшін қысқа қуат сымы осы құрылғымен бірге беріледі. Ұзартқыш сымды пайдаланған кезде ұзартқыш сымның қуаты құрылғының қуат көрсеткішіне сәйкес келетініне көз жеткізіңіз.
- Электр тогының соғуын болдырмау үшін құрылғыны өзіңіз бөлшектемеңіз. Өкілетті қызмет көрсету орталығына хабарласыңыз.
- Құрылғы құлап кетсе немесе құрылғыда немесе қуат сымында көрінетін зақым болса, электр тогының соғу қаупін азайту үшін оны пайдаланбаңыз. Өкілетті қызмет көрсету орталығына хабарласыңыз.

Техникалық сипаттамалары

- Үлгісі: CCM-500P.
- Сауда белгісі: DEXP.
- Қуат параметрлері: 220–240 В ~ 50–60 Гц.
- Электрлік қорғаныс класы: I.
- Ылғалдан қорғау дәрежесі: IPX0.
- Қуат сымын бекіту түрі: Y.
- Қуаты: 500 Вт.
- Ыдыстың диаметрі: 290 мм.
- Тостаған материалы: пластик.
- Корпус материалы: пластик.
- Қызып кетуден қорғау: иә.
- Қорғаныс қақпағы: иә.
- Қолдану аясы: тұрмыстық.

Жинақталым

- Құрылғы.
- Өлшеу қасығы.
- Пайдалану бойынша нұсқаулық.

Құрылғы схемасы

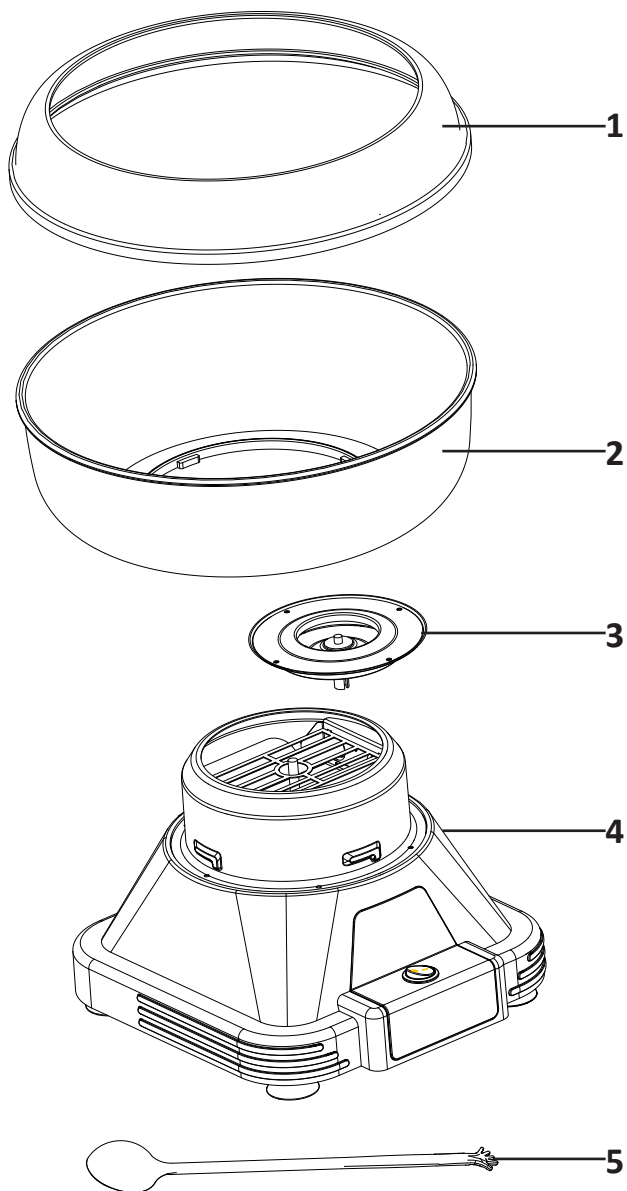

1. Қорғаныс қалпағы.
2. Алынбалы ыдыс.
3. Айналмалы саптама.
4. Құрылғы корпусы.
5. Өлшеу қасығы.

Пайдаланушы нұсқаулығы

Алғашқы қолданар алдында шыныаяқты құрылғының корпусынан алыңыз. Жылы сумен жуыңыз, жақсылап шайыңыз және ыдысты құрғатыңыз. Оны құлыптау үшін сағат тіліне қарсы бұрап, денеге қайта бекітіңіз.

1. Құрылғыны тегіс және тұрақты бетке қойыңыз.
2. Қуат сымның су көздерінен алыс тұрғанына көз жеткізіңіз.
3. Құрылғыны желіге қосыңыз.
4. Құрылғыны қосу үшін қуат түймесін «I» күйіне ауыстырыңыз.
5. Құрылғыны қыздыру үшін біраз уақыт жұмыс істей беріңіз:
 - кәмпиттерді пайдалану кезінде 5 минут;
 - қантты қолданғанда 10 минут.
6. Құрылғыны өшіріңіз, «O» күйіне ауыстырыңыз және айналмалы саптаманың ішкі бөлігіне 1 қасық қант немесе екі кәмпиттен артық емес құйыңыз.
7. Құрылғыны қайта қосыңыз.
8. Қант торы пайда бола бастағанда, таяқшаны алып, оны тік күйде ұстап, онымен талшықтарды жинай бастаңыз. Таяқшаны өз осінің айналасында, сондай-ақ ыдыстың айналасында айналдырыңыз, барлық мақта кәмпит талшықтарын жинаңыз. Мақта кәмпитінің қажетті мөлшерін жинағаннан кейін таяқшаны өз осінің айналасында айналдыруды жалғастыра отырып, айналмалы саптаманың үстіне көлденең күйге қойыңыз. Мақта кәмпитін біркелкі алып тастау үшін таяқшаны бір жағынан екінші жағына жылжытыңыз.
9. Барлық қант мақта кәмпитіне айналдырылғаннан кейін құрылғыны өшіріңіз.
10. Айналмалы саптама толығымен тоқтаған кезде қанттың жаңа бөлігін қосып, құрылғыны қосыңыз.

МАҢЫЗДЫ:

- Бір уақытта 1–2 кәмпиттен артық қоспаңыз.
- Кәмпиттерді саптаманың бір жағына біркелкі салыңыз.
- Оңтайлы нәтиже алу үшін кәмпиттерді бөлшектеңіз.
- Саптама неғұрлым жылдам айналса, нәтиже соғұрлым жақсы болады.

Құрылғыда пайдалану ұсынылады	Құрылғыда пайдалануға арналмаған
<ul style="list-style-type: none">• Жеміс кәмпиттер.• Кремді кәмпиттер.• Карамель.• Сыра дәмі бар кәмпиттер.• Ирис.• Жалбыздан жасалған кәмпиттер.• Даршын дәмі бар кәмпиттер.• Кофе хош иісті кәмпиттер.	<ul style="list-style-type: none">• Дөңгелек кәмпиттер.• Қатты қант қабығы бар кәмпиттер.• Шайналатын кәмпит.• Сығылған тәттілер.• Сусындарды дайындауға арналған дайын қоспалар.

Қызмет көрсету және күтім

1. Құрылғының өшірілгеніне және желіден ажыратылғанына көз жеткізіңіз.
2. Құрылғыны суытыңыз, содан кейін оны тіке тарту арқылы айналмалы саптаманы алыңыз.
3. Тостағанды сағат тілімен бұру арқылы құлпын ашыңыз.
4. Ыдысты және айналмалы саптаманы жылы суда жуыңыз, содан кейін құрғатыңыз.
5. Құрылғының сыртқы корпусын дымқыл шүберекпен сүртіңіз. Абразивтерді немесе болат жүнді пайдаланбаңыз.

Монтаждау, сақтау, тасымалдау (тасу), өткізу және кәдеге жарату ережелері мен шарттары

- Құрылғы қандай да болмасын монтаждауды немесе бекітуді талап етпейді.
- Құрылғыны қаптамада, өндірушінің және тұтынушының жылытылатын үй-жайларында ауаның 5 және 40 °C аралығындағы температурада және ауаның 80%-дан аспайтын салыстырмалы ылғалдылығында сақтау керек. Үй-жайда жемірілуді тудыратын жегі қоспалар (қышқылдардың, сілтілердің булары) болмауы тиіс.
- Құрылғының тасымалдануы құрғақ ортада жүзеге асырылуы тиіс.
- Құрылғы ұқыпты өңдеуді талап етеді, оны шаң, кір, соққы, ылғал, от және т.б. әсерінен қорғаңыз.
- Құрылғыны сату жергілікті заңнамасына сәйкес жүргізілуі керек.
- Бұйымның қызмет ету мерзімі аяқталғаннан кейін оны қарапайым тұрмыстық қоқыспен бірге тастауға болмайды. Оның орнына, ол федералды немесе жергілікті заңнамаға сәйкес қайта өңдеу және қайта өңдеу үшін электрлік және электронды жабдықты тиісті қабылдау бекетіне қайта өңдеуге жіберіледі. Осы бұйымды дұрыс жоюды қамтамасыз ете отырып, сіз табиғи ресурстарды үнемдеуге және қоршаған ортаға және адамдардың денсаулығына зиян келтірмеуге көмектесесіз. Бұл бұйымды қабылдау және жою бекеттері туралы қосымша ақпаратты жергілікті муниципалды органдардан немесе тұрмыстық қалдықтарды шығаратын кәсіпорыннан алуға болады.
- Құрылғының ақаулығы анықталған жағдайда, тез арада авторландырылған сервистік орталыққа хабарласу немесе құрылғыны кәдеге жарату керек.

Қосымша ақпарат

Өндіруші: Нинбо Мэйюй Электрикал Эпплайнс Ко., Лтд.
Яобэй №1 даңғылы, Сымэнь, Юйяо қ., Чжэцзян пров., Қытай.
Қытайда жасалған.

Импорттер / юр. лицо, принимающее претензии в Республике Казахстан:
ТОО «ДНС КАЗАХСТАН», г. Астана, р-н Сарыарқа, пр-т Сарыарқа, зд. 12, Республика
Казахстан.

Импорттаушы / Қазақстан Республикасында талаптар қабылдайтын заңды тұлға: «DNS QAZAQSTAN (ДНС КАЗАХСТАН)» ЖШС, Астана қ-ы, Сарыарқа ауданы, Сарыарқа д-лы, 12 Ғ-т, Қазақстан Республикасы.

Адрес электронной почты / электронды пошта мекен-жайы: info@dns-shop.kz

Тауар КО ТР (ЕАЭО) талаптарына сәйкес келеді.

Өнімнің сыртқы түрі, оның техникалық сипаттамалары және керек-жарақтары алдын ала ескертусіз өзгертілуі мүмкін.



Өндіріс күні пайдаланушы нұсқаулығының орыс тіліндегі нұсқасында көрсетілген. V.1

Кепілдік талоны

SN/IMEI: _____

Кепілдікке қойылған күні: _____

Өндіруші бүкіл кепілдік мерзімі ішінде құрылғының үздіксіз жұмыс істеуіне, сондай-ақ материалдар мен жинақтарда ақаулардың болмауына кепілдік береді. Кепілдік кезеңі бұйымды сатып алған сәттен басталады және тек қана жаңа өнімдерге қолданылады.

Кепілдік қызмет көрсетуге пайдаланушы нұсқаулығына сәйкес бұйымды пайдалану шартымен кепілдік мерзімі ішінде тұтынушының кесірінен істен шықпаған элементтерді тегін жөндеу немесе ауыстыру кіреді. Элементтерді жөндеу немесе ауыстыру уәкілетті сервистік орталықтардың аумағында жүргізіледі.

Кепілдік мерзімі: 18 ай.

Пайдалану мерзімі: 36 ай.

Сервистік орталықтардың өзекті тізімі келесі мекенжай бойынша:
<https://www.dns-shop.kz/service-center/>

Кепілдік міндеттемелер және тегін сервистік қызмет көрсету, егер оларды ауыстыру бұйымды бөлшектеуге байланысты болмаса, тауардың жиынтықтылығына кіретін, төменде аталған керек-жарақтарға қолданылмайды:

- ҚБП (Қашықтан басқару пультіне) арналған қуат элементтері (батареялар).
- Жалғағыш кәбілдер, антенналар және оларға арналған жалғастырғыш тетіктер, құлаққаптар, микрофондар, «HANDS-FREE» құрылғылары; жиынтықта жеткізілетін әртүрлі типтегі ақпарат тасымалдағыштар, бағдарламалық құрал (БҚ) және драйверлер (бұйымның қатты магниттік дискілердегі жинақтағышқа алдын ала орнатылған БҚ-ны қоса алғанда, бірақ онымен шектелмей), сыртқы енгізу-шығару құрылғылары және манипуляторлар.
- Қаптар, сөмкелер, белдіктер, тасымалдауға арналған баулар, монтаждық керек-жарақтар, құрал-саймандар, бұйымға қоса берілетін құжаттама.
- Табиғи тозуға ұшырайтын шығын материалдары мен бөлшектер.



Өндіруші келесі жағдайларда кепілдік міндеттемелерге ие болмайды:

- Кепілдік мерзімі аяқталды.
- Егер жеке (тұрмыстық, отбасылық) қажеттіліктерге арналған бұйым кәсіпкерлік қызметті жүзеге асыру үшін, сондай-ақ оның тікелей міндетіне сәйкес келмейтін басқа мақсаттарда пайдаланылған болса.
- Өндіруші бұйымды пайдалану кезінде пайдаланушы нұсқаулығының талаптарын бұзу, бұйымды орнату және оған қызмет көрсету жөніндегі ұсынымдарды, қосу ережелерін (бұйымның өзіне де, онымен байланысты бұйымдарға да сәйкес келмейтін желілік кернеудің әсері нәтижесінде туындаған қысқа тұйықталулар), бұйымды сақтау және тасымалдау кезінде өнім иесі және/немесе үшінші тұлғалар шектен ықтимал материалдық, моральдық және өзге де зиян үшін жауапты болмайды.
- Механикалық зақымданудың барлық жағдайлары: өнімді пайдалану кезінде алынған сызаттар, жарықтар, деформациялар, соққы іздері, майысулар, кептелістер және т.б.
- Түрлендірулерді, рұқсат етілмеген жөндеулерді осындай жұмыстарды жүргізуге уәкілетті емес адамдар жүргізген жағдайлар. Егер ақаулық конструкцияны немесе бұйымның схемасын өзгерту, Өндіруші қарастырмаған сыртқы құрылғыларды қосу, Қазақстан Республикасының заңнамасына сай сәйкестік сертификаты жоқ құрылғыны пайдалану салдарынан туындаған болса.
- Егер бұйымның ақауы еңсерілмейтін күштің әсерінен (табиғи элементтер, өрт, су тасқыны, жер сілкінісі, тұрмыстық факторлар және Өндірушіге тәуелді емес басқа жағдайлар) немесе Өндіруші болжай алмаған үшінші тұлғалардың әрекеттерінен туындаса. Бұйымның толық немесе ішінара істен шығуына алып келген бұйымның ішіне бөгде заттардың, өзге денелердің, заттектердің, сұйықтықтардың, жәндіктердің немесе жануарлардың түсуінен, агрессивті ортаның әсерінен, жоғары ылғалдылықтан, жоғары температуралардан туындаған ақау.
- Бұйымды сәйкестендіру (сериялық нөмірі) жоқ немесе сәйкес келмейді. Егер зақымданулар (кемшіліктер) зиянды бағдарламалық қамтаманың; БҚ ұсынушысының осы қызметті ұсынбауына байланысты мүмкіндігінсіз бұйымның бағдарламалық ресурстарына қолжетімділіктің болмауына әкеп соққан құпиясөздерді (кодтарды) оларды жинау/қалпына келтіру мүмкіндігінсіз орнату, ауыстыру немесе жою әсерінен туындаса.
- Егер жұмыстың ақаулықтары қуат беруші, кәбілдік, телекоммуникациялық желілердің, радиосигнал қуатының стандарттарға немесе техникалық регламенттеріне сәйкес келмеуінен, оның ішінде бедер ерекшеліктерінен және басқа да осыған ұқсас сыртқы факторлардан, бұйымның желі әрекет ететін шекарада немесе аймақтан тыс жерде пайдаланылуынан туындаған болса.
- Егер зақымданулар стандартты емес (түпнұсқалық емес) және/немесе сапасыз (зақымданған) шығыс материалдарын, керек-жарақтарды, қосалқы бөлшектерді, қуат беру элементтерін, әртүрлі үлгідегі ақпарат тасымалдағыштарды (CD, DVD дискілерді, жад карталарын, SIM карталарын, картридждерді қоса алғанда) пайдаланудан туындаса.
- Егер кемшіліктер үйлесімсіз контентті (әуендерді, графиканы, бейне және басқа файлдарды, Java қосымшаларын және оларға ұқсас бағдарламаларды) алуға, орнатуға және пайдалануға байланысты туындаған болса.
- Осы бұйыммен жанасып жұмыс істейтін басқа жабдыққа келтірілген залалға.



