

# Пайдалану бойынша нұсқаулық

---

Электр пісіру беті  
CH-30L

**DEXP**



<b>ҚҰРЫЛҒЫ МАҚСАТЫ</b> .....	<b>4</b>
<b>САҚТЫҚ ШАРАЛАРЫ</b> .....	<b>4</b>
<b>ТЕХНИКАЛЫҚ СИПАТТАМАЛАРЫ</b> .....	<b>6</b>
<b>ЖИНАҚТАЛЫМ</b> .....	<b>6</b>
<b>ОРНАТУ</b> .....	<b>7</b>
Орнату жабдықтарын таңдау .....	7
Кронштейндерді орнату .....	10
<b>ПІСІРУ БЕТІН ЭЛЕКТР ЖЕЛІСІНЕ ҚОСУ</b> .....	<b>11</b>
Қосылу схемасы .....	11
<b>ПАЙДАЛАНУШЫ НҰСҚАУЛЫҒЫ</b> .....	<b>12</b>
Сенсорлық батырмалар .....	12
Дұрыс ыдысты таңдау .....	12
Құрылғы схемасы .....	13
Басқару тақтасы .....	13
Жұмысты бастау.....	14
Жұмысты аяқтау.....	14
Оттықты кеңейту функциясы .....	14
Басқару элементтерін құлыптау .....	15
Пісіру уақытын басқару функциялары .....	15
Қызып кетуден қорғау .....	17
Қызып кетуден қорғау функциясы .....	17
Автоматты өшіру функциясы .....	17
<b>ПІСІРУ БОЙЫНША ҰСЫНЫСТАР</b> .....	<b>17</b>
<b>ҚАТЕ КОДТАРЫ</b> .....	<b>18</b>
<b>ТАЗАЛАУ ЖӘНЕ КҮТІМ</b> .....	<b>19</b>
<b>АҚАУЛЫҚТАРДЫ ТАБУ ЖӘНЕ ЖОЮ</b> .....	<b>20</b>
<b>МОНТАЖДАУ, САҚТАУ, ТАСЫМАЛДАУ (ТАСУ), ӨТКІЗУ ЖӘНЕ</b> <b>КӘДЕГЕ ЖАРАТУ ЕРЕЖЕЛЕРІ МЕН ШАРТТАРЫ</b> .....	<b>21</b>
<b>ҚОСЫМША АҚПАРАТ</b> .....	<b>22</b>

# Құрметті сатып алушы!

Біздің өнімдерді таңдағаныңыз үшін рахмет.

Біз сізге жоғары сапа, функционалдылық және дизайн талаптарына сәйкес әзірленген және жасалған бұйымдар мен құрылғыларды ұсынуға қуаныштымыз. Пайдалануды бастамас бұрын, сіздің қауіпсіздігіңізге қатысты маңызды ақпаратты, сондай-ақ өнімді дұрыс пайдалану және күту бойынша ұсыныстарды қамтитын осы нұсқаулықты мұқият оқып шығыңыз. Осы нұсқаулықтың сақталуына назар аударыңыз және оны өнімді одан әрі пайдалану кезінде анықтамалық материал ретінде пайдаланыңыз.

## ҚҰРЫЛҒЫ МАҚСАТЫ

Пісіру беті дайын тағамдар мен тамақты дайындауға, сондай-ақ жылытуға арналған.

## САҚТЫҚ ШАРАЛАРЫ

- Құрылғыны қуат көзіне қоспас бұрын, үйдегі электр желісінің кернеуі оның техникалық сипаттамаларына сәйкес келетініне көз жеткізіңіз.
- Құрылғы коммерциялық мақсатта пайдалануға арналмаған.
- Бұл құрылғыны су көздеріне жақын жерде пайдаланбаңыз. Құрылғыны ешқашан су ағынының астына қоймаңыз немесе оны суға батырмаңыз.
- Құрылғыны үй-жайлардан тыс жерде пайдаланбаңыз.
- Құрылғыны ылғалдылығы жоғары бөлмелерде пайдаланбаңыз.
- Егер ол ақаулы болса, сондай-ақ сым немесе аша зақымдалған болса, құрылғыны дереу электр желісінен ажыратыңыз. Уәкілетті қызмет көрсету орталығына хабарласыңыз.
- Көрінетін зақым анықталған кезде құрылғыны пайдаланбаңыз және олар анықталған кезде дереу уәкілетті қызмет көрсету орталығына хабарласыңыз.
- Құрылғыны қуат сымын ұстап тартпаңыз немесе жылжытпаңыз. Сымның есіктермен қысылмағанына және өткір жиектер мен бұрыштарға тиіп кетпейтініне көз жеткізіңіз. Қуат сымын ыстық беттерден алыс ұстаңыз.
- Электр желісіне қосылған немесе ажыратылған кезде құрылғы өшірілуі керек.
- Егер ол пайдаланылмаса, сондай-ақ тазалау алдында, ақаулық анықталған жағдайда және найзағай кезінде құрылғыны қуат көзінен ажыратыңыз.
- Құрылғыны, электр ашасын және/немесе қуат сымын дымқыл қолмен ұстамаңыз.
- Бұл құрылғы қуат көзінен толық ажыратуды қамтамасыз ететін оқшаулағыш қосқышты қамтитын тізбекке қосылуы керек.
- Бетті тазалау үшін металл щеткаларды және/немесе абразивті тазалағыштарды пайдаланбаңыз.
- Өрт қаупін болдырмау үшін бұл құрылғыны тез тұтанатын сұйықтықтарға, материалдар мен заттарға (мысалы, перделерге) жақын орналастырмаңыз.
- Құрылғыны тек осы нұсқаулықта сипатталған тәртіпке сәйкес орнатыңыз.

- Электр желісін орнату, қосу бойынша барлық операцияларды жергілікті электрмен жабдықтаушы компаниялардың нұсқамаларына сәйкес сертификатталған маман жүргізуі тиіс. Дұрыс орнатпау, қосу және/немесе жерге қосу пайдаланушының өмірі мен денсаулығына қауіп төндіруі мүмкін.
- Құрылғының кейбір бөліктері жұмыс кезінде қатты қызады. Ыстық беттерге қол тигізбеңіз. Құрылғымен жұмыс істегенде киіміңіз, шашыңыз немесе денеңіздің ашық бөліктері ыстық пісіру бетіне тиіп кетпейтініне көз жеткізіңіз.
- Металл заттарды (пышақтар, шанышқылар, қасықтар және т.б.) ыстық бетке қоймаңыз.
- Құрылғы балалар мен физикалық, сенсорлық немесе ақыл-ой қабілеті шектелулі адамдар үшін, олардың қауіпсіздігіне жауапты басқа адамдар бақылайтын жағдайларды қоспағанда, пайдалануға арналмаған. Балаларға құрылғымен ойнауға рұқсат бермеңіз.
- Құрылғыны қараусыз қалдырмаңыз. Пісірілген тағамның шетінен қайнату және/немесе асыра құю түтінге және/немесе тұтануға әкелуі мүмкін. Тұтану жағдайында ешқашан сөндіру үшін суды пайдаланбаңыз. Электр қуатын өшіріп, отты тығыз шүберекпен жабыңыз.
- Құрылғыны жұмыс беті ретінде пайдаланбаңыз.
- Ас үй ыдыстарын және басқа заттарды құрылғының бетіне қалдырмаңыз.
- Бөлмені жылыту үшін құрылғыны пайдаланбаңыз.
- Пісіру аяқталғаннан кейін әрқашан оттықты өшіріңіз.
- Электр тогының соғуын болдырмау үшін құрылғыны өзіңіз бөлшектемеңіз. Бұл құрылғыда пайдаланушы қызмет көрсететін элементтер жоқ. Қызмет көрсету мен жөндеуді тек уәкілетті қызмет көрсету орталығының білікті мамандары жүргізуі керек.
- Құрылғының бетін тазалау үшін бу тазалағышты пайдаланбаңыз.
- Құрылғының бетіне ауыр заттарды қоймаңыз немесе түсірмеңіз.
- Пісіру бетіне тұрмаңыз.
- Түбі тегіс емес ыдыстарды пайдаланбаңыз.
- Бұл құрылғы сыртқы таймер немесе бөлек қашықтан басқару жүйесі арқылы басқаруға арналмаған.
- Тек металл ыдыстарды қолданыңыз. Пластикалық ыдыстарды пайдалану өртті тудыруы мүмкін. Бұл үлгі үшін қорғаныс пленкаларын пайдалану қарастырылмаған.
- Қыздырылған майды немесе сұйық/сиыр майды қараусыз қалдырмаңыз. Бұл өртке әкелуі мүмкін.
- Пісіру беті үшін қорғаныс қақпақтарын және балаларға арналған қорғаныс қоршауларын пайдаланбаңыз. Бұл апатқа әкелуі мүмкін, мысалы, қызып кету, өрт немесе материал фрагменттерінің бөлінуі.

## ТЕХНИКАЛЫҚ СИПАТТАМАЛАРЫ

- Үлгісі: СН-30L.
- Сауда белгісі: DEXP.
- Қуат параметрлері: 220–240 В ~ 50–60 Гц.
- Қуаты: 2600–3200 Вт.
- Панельдің негізгі материалы: шыны керамика.
- Басқару: сенсорлық.
- Салмағы: 4,4 кг.
- Өлшемдері (Е × Т × Б): 520 × 288 × 55 мм.
- Электр ток соғудан қорғау класы: I.
- Қуат сымын бекіту түрі: Y.
- Шаң мен ылғалдан қорғау дәрежесі: IPX0.
- Қолдану саласы: тұрмыстық.

## ЖИНАҚТАЛЫМ

- Құрылғы.
- Пайдалану бойынша нұсқаулық.
- Бекіткіштер жиынтығы.

**НАЗАР АУДАРЫҢЫЗ!**

Пісіру бетін білікті қызметкерлер немесе техникалық маман орнатуы керек. Құрылғыға зақым келтірмеу және жарақат алмау үшін құрылғыны өзіңіз орнатпаңыз.

**ОРНАТУ ЖАБДЫҚТАРЫН ТАҢДАУ**

- Пісіру бетінің астындағы тесікті сызбада көрсетілген өлшемдерге сәйкес кесіңіз. Орнату және пайдалану үшін әр жағынан кемінде 5 см шегініс қажет.
- Жұмыс бетінің қалыңдығы кем дегенде 3 см екеніне көз жеткізіңіз.
- Жұмыс беті мен құрылғы арасындағы саңылауды жабу үшін тек ыстыққа төзімді тығыздағышты/саңылау төсемін пайдаланыңыз.
- Ыстыққа төзімді материалдан жасалған жұмыс бетін таңдаңыз материалдар қыздырғыштан жылу шығарудан және электр тогының соғуынан туындаған деформацияны болдырмау үшін.

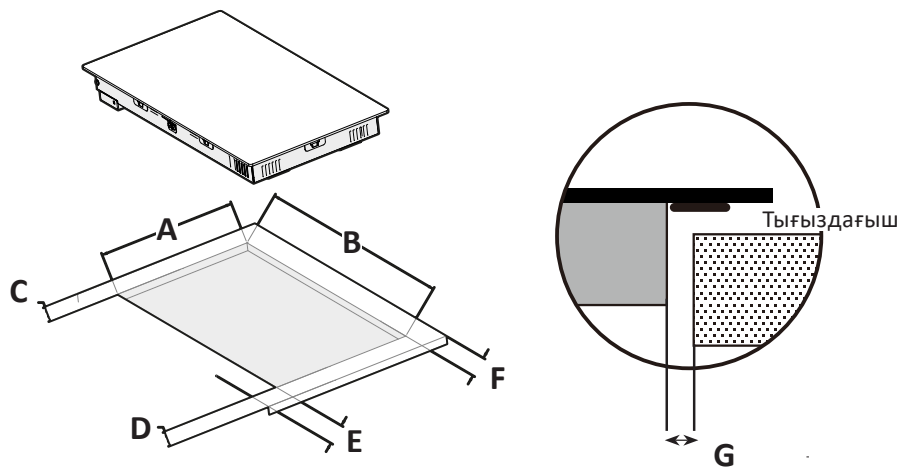

A (мм)	B (мм)	C (мм)	D (мм)	E (мм)	F (мм)	G (мм)
268	490	Мин. 50	Мин. 50	Мин. 50	Мин. 50	Мин. 3

**НАЗАР АУДАРЫҢЫЗ!**

Пісіру бетінің бүйірлері мен үстелдің ішкі беті арасындағы қашықтық кемінде 3 мм екеніне көз жеткізіңіз.

Пісіру беті үстелдің үстінде орналасуы мүмкін. Оны төмендегі суретте көрсетілгендей көлденең орналастыру керек.

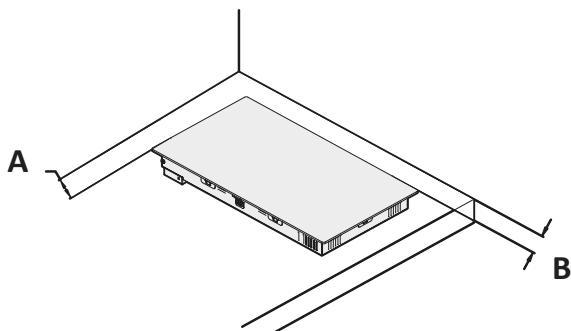

A (мм)	B (мм)
Мин. 50	Мин. 50

### НАЗАР АУДАРЫҢЫЗ!

Пісіру бетінің жақсы желдетілгеніне және ауа саңылауларының бітелмегеніне көз жеткізіңіз. Пеш пен шкафтың арасындағы пісіру бетінің үстіндегі қауіпсіз қашықтық кемінде 760 мм болуы керек.

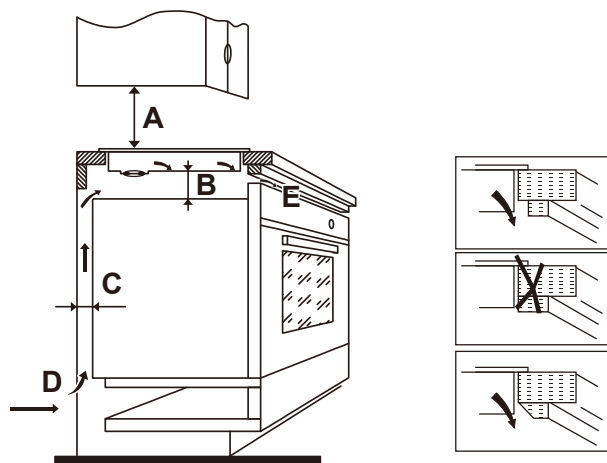

A (мм)	B (мм)	C (мм)	D (мм)	E (мм)
760	Мин. 50	20	Ауа кіретін тесік	Ауа шығысы, 5 мм

Пісіру беті жақсы желдетілгеніне және ауа кірісі мен шығысы бітелмегеніне көз жеткізіңіз. Пісіру бетінің қызып кеткен түбіне кездейсоқ тиіп кетпеу немесе жұмыс кезінде ток соғуын болдырмау үшін бұрандалармен бекітілген ағаш кірістіруді пісіру бетінің түбінен кемінде 50 мм қашықтықта орнату керек. Төмендегі талаптарды орындаңыз. Пісіру бетінің сыртында желдеткіш саңылаулар бар. Пісіру бетін орнына қойған кезде бұл тесіктердің үстелдің үстіңгі қабатымен жабылмағанына көз жеткізіңіз. Пластмассаны немесе ағашты жиһазбен байланыстыратын желім панельдердің қабығын кетірмеу үшін кем дегенде 150 °C температураға төтеп беруі керек екенін ұмытпаңыз. Артқы қабырға, іргелес және қоршаған беттер 90 °C температураға төтеп беруі керек.

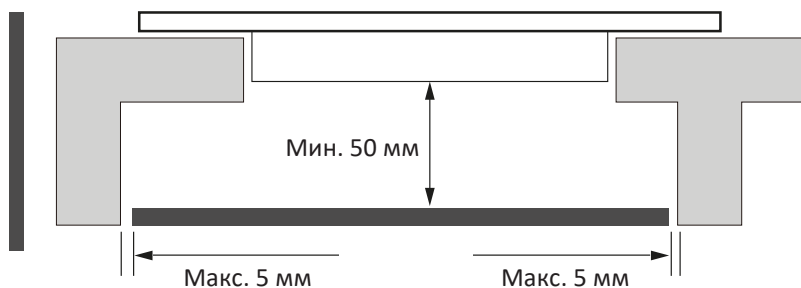

Орнатуды бастамас бұрын мынаны тексеріңіз:

- жұмыс беті тікбұрышты және тегіс және ешқандай құрылымдық элементтер кеңістікке қойылатын талаптарға әсер етпейді;
- жұмыс беті ыстыққа төзімді және оқшауланған материалдан жасалған;
- Егер пісіру беті тұмшашпештің үстіне орнатылса, пеште кіріктірілген салқындату желдеткіші бар;
- орнату барлық талаптарға, стандарттар мен ережелерге сәйкес келеді;
- желілік қуат көзінен толық ажыратуды қамтамасыз ететін қолайлы оқшаулағыш қосқыш тұрақты сымдарға салынған, орнатылған және жергілікті электр сымдарын пайдалану ережелеріне сәйкес орналасқан;
- оқшаулағыш ажыратқыш мақұлданған типте болуы керек және барлық полюстерде (немесе барлық белсенді (фазалық) өткізгіштерде, егер жергілікті сым ережелері талаптардың осындай өзгеруіне жол берсе) 3 мм ауа саңылауымен байланыстың бөлінуін қамтамасыз етуі керек;
- оқшаулағыш қосқыш қол жетімді болуы керек;
- Құрылғының айналасындағы қабырға беттері үшін ыстыққа төзімді және оңай тазаланатын жабындарды (мысалы, керамикалық плиткалар) пайдаланасыз.

Пісіру бетін орнатқаннан кейін мынаны тексеріңіз:

- қуат сымы шкаф есіктері немесе жәшіктер арқылы қол жетімді емес;
- шкафтың сыртынан пісіру бетінің негізіне жеткілікті таза ауа ағыны бар;
- Егер пісіру беті тартпаның немесе шкафтың үстіне орнатылса, жылудан қорғайтын тосқауыл пісіру бетінің түбінен төмен орнатылады;

- оқшаулағыш қосқышқа қол жетімділік қамтамасыз етілген.

## КРОНШТЕЙНДЕРДІ ОРНАТУ

- Құрылғыны тегіс, тұрақты бетке қойыңыз. Басқару батырмаларын баспаңыз.
- Пісіру бетін 4 кронштейнмен бекітіңіз.
- Кронштейндердің орналасуын үстелдің қалыңдығына қарай реттеңіз.

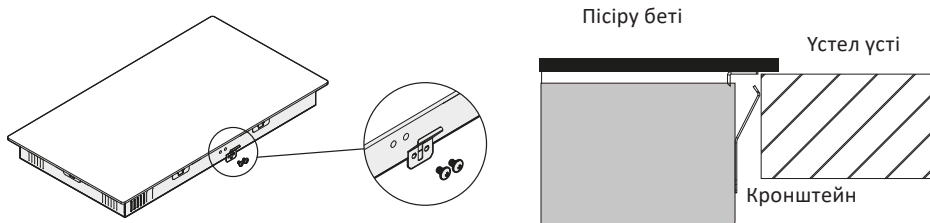

### НАЗАР АУДАРЫҢЫЗ!

- Пісіру бетін тоңазытқышқа, ыдыс жуғыш машиналарға және барабан кептіргіштерге орнатуға болмайды, өйткені жоғары ылғалдылық электрониканы зақымдауы мүмкін.
- Пісіру беті жылудың оңтайлы таралуын қамтамасыз ететін етіп орнатылуы керек.
- Жұмыс бетінің үстіндегі қабырға мен жылу аймағы жоғары температураға төтеп беруі керек.
- Кез-келген зақымдануды болдырмау үшін құрылғы, желім және басқа материалдар бекітілген бет жоғары температураға төтеп беруі керек.

## ПІСІРУ БЕТІН ЭЛЕКТР ЖЕЛІСІНЕ ҚОСУ

Пісіру бетін электр желісіне қоспас бұрын мынаны тексеріңіз:

- тұрмыстық электр сымдары пісіру беті тұтынатын қуат үшін жарамды.
- кернеу төлқұжаттық тақтайшада көрсетілген мәнге сәйкес келеді.
- қуат кәбілдерінің бөлімдері төлқұжаттық тақтайшада көрсетілген жүктемеге төтеп бере алады.

### НАЗАР АУДАРЫҢЫЗ!

- Пісіру бетін электр желісіне қосу үшін адаптерлерді, ұластырғыштарды немесе ұзартқыштарды пайдаланбаңыз, себебі олар қызып кетуі және өртенуі мүмкін.
- Қуат сымы ыстық беттерге тиіп кетпеуі керек және оның температурасы кез-келген жерде 75 °C-тан аспайтындай етіп орналастырылуы керек.
- Қуат көзін стандартты немесе автоматты бір полюсті ажыратқыш арқылы қосу керек.
- Құрылғы жүйенің кедергісі 0,427 Ом аспайтын қуат көзіне ғана қосыла алады.

## ҚОСЫЛУ СХЕМАСЫ

### НАЗАР АУДАРЫҢЫЗ!

- Егер сым зақымдалған болса, оны кез-келген жазатайым оқиғаларды болдырмау үшін қызмет көрсету орталығының маманы арнайы құралдармен ауыстырады.
- Егер пісіру беті тікелей желіге қосылса, түйреуіштер арасындағы ең аз қашықтық 3 мм болатын көп полюсті ажыратқыш орнатылуы керек.
- Электр желісіне қосылудың дұрыс орындалғанына және оның қауіпсіздік талаптарына сәйкес келетініне көз жеткізу керек.
- Сымды бүгуге немесе қысуға болмайды.
- Сымды үнемі тексеріп, ауыстыруды білікті мамандар жүзеге асырады.

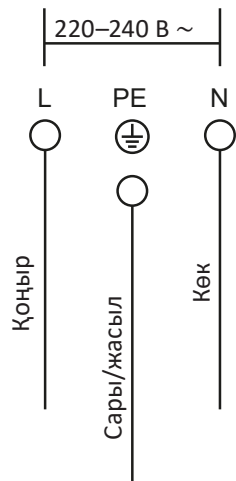

## ПАЙДАЛАНУШЫ НҰСҚАУЛЫҒЫ

Қолданар алдында нұсқаулықты мұқият оқып шығыңыз. Орнатпас бұрын құрылғының бетінен қорғаныш пленканы алыңыз.

### СЕНСОРЛЫҚ БАТЫРМАЛАР

- Бұл құрылғы сенсорлық батырмалармен жабдықталған, олар түртуге жауап береді. Басу үшін күш қолданудың қажеті жоқ.
- Батырмаларды саусақтарыңызбен басыңыз.
- Дұрыс басқан кезде сіз дыбыстық сигнал естисіз.
- Қолданар алдында басқару тақтасының ластанбағанына, су тамшылары мен бөгде заттардың жоқтығына көз жеткізіңіз. Тіпті өте жұқа су қабаты батырмалардың тиімді реакциясына әсер етуі мүмкін.

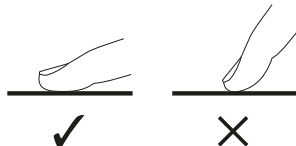

### ДҰРЫС ЫДЫСТЫ ТАҢДАУ

Біркелкі емес немесе қисық түбі бар ыдыстарды пайдаланбаңыз.

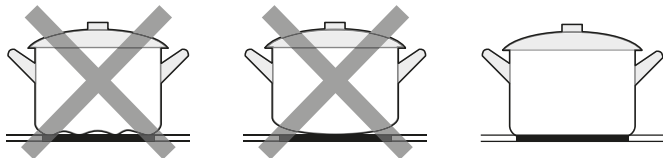

Қолданылатын ыдыстың түбі тегіс, таңдалған оттықтың өлшеміне сәйкес келетініне және пісіру бетіне біркелкі сәйкес келетініне көз жеткізіңіз. Ыдыстарды әрқашан оттықтың ортасына қойыңыз.

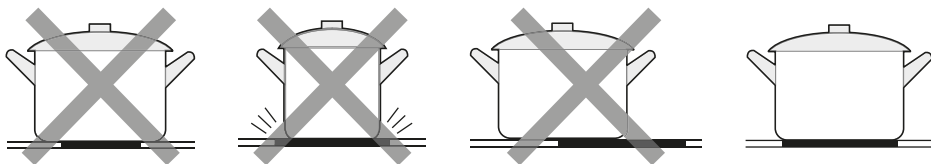

Ыдыс-аяқты құрылғының бетіне мұқият орналастырыңыз, сызаттар пайда болмас үшін ыдысты пісіру бетіне жылжытпаңыз.

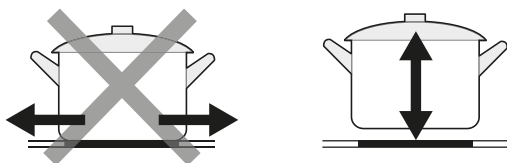

## ҚҰРЫЛҒЫ СХЕМАСЫ

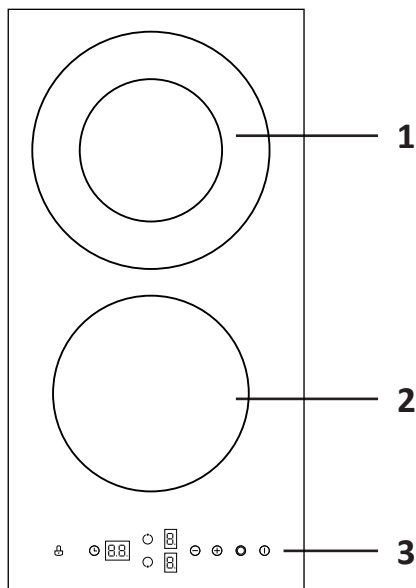

1. Оттық 2 (700/1700 Вт).
2. Оттық 2 (1200 Вт).
3. Басқару тақтасы.

## БАСҚАРУ ТАҚТАСЫ

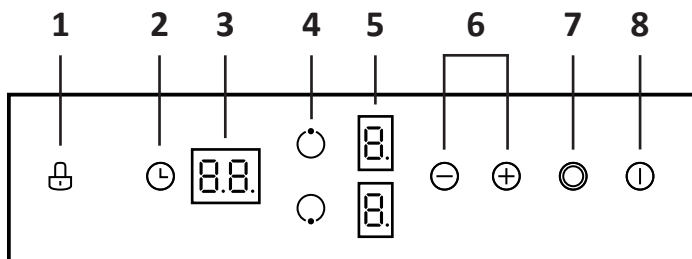

1. Құлыптау батырмасы.
2. Пісіру уақытын басқару функциялары батырмасы.
3. Уақыт индикаторы.
4. Оттықты таңдау батырмалары.
5. Оттықтардың қуат индикаторлары.
6. Қыздыру қуатын / уақытты реттеу батырмалары.
7. Оттықты кеңейту функциясы батырмасы.
8. «Қосу/Өшіру» батырмасы.

## ЖҰМЫСТЫ БАСТАУ

Құрылғыны қосқаннан кейін дыбыстық сигнал шығады және барлық шамдар 1 секундқа жанады, яғни пісіру беті күту режиміне өтті.

1. «Қосу/Өшіру» батырмасын басыңыз — барлық индикаторларда «-» көрсетіледі.
2. Тиісті ыдыстарды оттықтардың біріне қойыңыз. Пісіру бетінде және ыдыста ластаушы заттар мен су тамшылары жоқ екеніне көз жеткізіңіз.
3. Ыдыс-аяқ тұрған оттықты таңдау батырмасын басыңыз.
4. «-» немесе «+» батырмаларын басу арқылы қыздыру қуатын орнатыңыз.

### ЕСКЕРТПЕЛЕР

- Егер сіз 1 минут ішінде қыздыру қуатын таңдамасаңыз, пісіру беті автоматты түрде күту режиміне өтеді.
- Пісіру процесінде қыздыру қуатын өзгертуге болады.
- «+» немесе «-» батырмаларының кез келгенін басып тұрып, қуат мәнін үлкен немесе кіші жағына өзгертуге болады.

## ЖҰМЫСТЫ АЯҚТАУ

1. Өшіргіңіз келетін оттықты таңдау батырмасын басыңыз.
2. Өшіру үшін «-» батырмасын пайдаланып немесе «-» немесе «+» батырмаларын бір уақытта басу арқылы қыздыру мәнін «0» етіп орнатыңыз. Қуат индикаторында «0» көрсетілгеніне көз жеткізіңіз.
3. «Қосу/Өшіру» батырмасын басыңыз.

### НАЗАР АУДАРЫҢЫЗ!

Ыстық беттерден сақ болыңыз! «Н» индикаторы қандай оттықтың жанасуға ыстық екенін көрсетеді. Ол беті қауіпсіз температураға дейін салқындаған кезде жоғалады. Бұл функцияны энергияны үнемдеу ретінде де пайдалануға болады — егер сіз басқа ыдысты қайта қыздырғыңыз келсе, әлі де ыстық оттықты пайдаланыңыз.

## ОТТЫҚТЫ КЕҢЕЙТУ ФУНКЦИЯСЫ

### ЕСКЕРТПЕЛЕР

- Функция тек 1 оттық үшін жұмыс істейді.
- Оттықта қолдануға болатын екі жылу аймағы бар — орталық және сыртқы. Сіз орталық аймақты немесе екі аймақты да пайдалана аласыз.

### Функцияны қосу

1. Оттықты қосыңыз және қажетті қыздыру қуатын реттеңіз. Қыздыру аймағының орталық бөлігі қосылады.

- Оттықты кеңейту функциясы батырмасын басыңыз — қыздыру аймағының сырты қосылады.
- Қуат индикаторында «  » және қыздыру қуатының мәні кезектесіп жыпылықтайды.

## Функцияны өшіру

Қыздырғышты кеңейту функциясы батырмасын қайта басқан кезде сыртқы қыздыру аймағы өшеді. Пісіру аймағының индикаторы қыздыру қуатының ағымдағы мәнін көрсетеді.

## БАСҚАРУ ЭЛЕМЕНТТЕРІН ҚҰЛЫПТАУ

Оларды байқаусызда пайдаланбау үшін басқару батырмаларын құлыптауға болады (мысалы, балалардың оттықтарды кездейсоқ қосуы).

- Басқару тақтасын құлыптау үшін құлыптау батырмасын түртіңіз — уақыт шамы «Lo» көрсетеді.
- Басқару элементтерінің құлпын ашу үшін құлыптау батырмаларын бірнеше секунд басып тұрыңыз.

### ЕСКЕРТУ

Құлыптау қосулы кезде «Қосу/өшіру» батырмасынан басқа барлық батырмалар белсенді емес. Қажет болса, пісіру бетін өшіруге болады, бірақ оны пайдалануды бастау үшін алдымен оның құлпын ашу керек.

## ПІСІРУ УАҚЫТЫН БАСҚАРУ ФУНКЦИЯЛАРЫ

Пісіру беті пісіру уақытын басқарудың екі функциясымен жабдықталған.

- Ескерту таймері — бұл жағдайда таймер уақыт өткеннен кейін оттықтарды өшірмейді.
- Пісіру ұзақтығы — белгіленген уақыттан кейін бір немесе екі оттық өшіріледі.

## Ескерту таймері

- Пісіру беті күту режимінде екеніне көз жеткізіңіз.

### ЕСКЕРТУ

Таймерді бірде-бір оттық таңдалмаса да пайдалануға болады.

- Пісіру уақытын басқару функциялары батырмасын түртіңіз — уақыт шамы жыпылықтай бастайды.
- «-» немесе «+» батырмаларын басу арқылы қажетті уақытты реттеңіз. «-» және «+» батырмаларын бір уақытта басқан кезде функция өшіріліп, уақыт индикаторы «- →» көрсетіледі.
- Таймер орнатылған кезде кері санақ басталады. Индикатор қалған уақытты көрсетеді және уақыт шамы 5 секунд ішінде жыпылықтайды.

5. Кері санақ аяқталғаннан кейін пісіру беті 30 секунд ішінде дыбыстық сигнал береді және уақыт индикаторында «—» көрсетіледі.

## Пісіру ұзақтығы

1. Пісіру ұзақтығын орнатқыңыз келетінін таңдау үшін оттықты таңдау батырмасын басыңыз.
2. Пісіру уақытын басқару функциялары батырмасын басыңыз — уақыт индикаторы «10» мәнін көрсетеді.
3. «-» немесе «+» батырмаларын басу арқылы қажетті уақытты реттеңіз. «-» және «+» батырмаларын бір уақытта басқан кезде функция өшіріліп, дисплейде «—» көрсетіледі.
4. Кері санақ уақытты орнатқаннан кейін бірден басталады. Дисплейде қалған уақыт көрсетіледі, уақыт шамы 5 секунд жыпылықтайды.

### ЕСКЕРТПЕЛЕР

- «-» немесе «+» батырмаларын қысқа басу уақытты 1 минутқа азайтады/арттырады.
- «-» немесе «+» батырмаларын ұстап тұру уақытты 10 минутқа азайтады/арттырады.
- Егер орнату уақыты 99 минуттан асса, мән автоматты түрде «0» күйіне оралады.

5. Кері санақ аяқталғаннан кейін тиісті қыздырғыш автоматты түрде өшеді. Дисплейде «Н» жазуы пайда болады, яғни оттықтың ыстық екенін білдіреді.
6. Қалған оттықтар, егер олар қосылған болса, жұмысын жалғастырады.
7. Егер сіз пісіру уақытын өзгерткіңіз келсе, 1-тармақтан бастаңыз.

### ЕСКЕРТПЕЛЕР

- Қыздыру қуаты индикаторының жанындағы қызыл нүкте қай оттықтың таңдалғанын білдіреді.
- Екі оттыққа арналған функцияны орнату әдісі жоғарыда сипатталғандай.
- Егер бұл функция бірнеше оттықтарды қолданса, уақыт индикаторы ең аз қалған уақытты көрсетеді. Мысалы, оттықтың уақыты 5 минут, 2 оттықтың уақыты 15 минут. Бұл жағдайда уақыт индикаторы «5» көрсетеді. Кері санақ уақыты аяқталғаннан кейін тиісті оттық сөніп, дисплейде жаңа таймер пайда болады және сәйкес оттық нүктесі жыпылықтай бастайды.

## ҚЫЗЫП КЕТУДЕН ҚОРҒАУ

Температура сенсоры пісіру бетіндегі температураны бақылауға мүмкіндік береді. Температура жоғарылаған кезде пісіру беті автоматты түрде жұмысын тоқтатады.

## ҚЫЗЫП КЕТУДЕН ҚОРҒАУ ФУНКЦИЯСЫ

Бұл пісіру беті қызып кетуден қорғау функциясына ие. Құрылғының ішіндегі температура сыни белгіге жеткенде, пісіру беті автоматты түрде өшеді.

## АВТОМАТТЫ ӨШІРУ ФУНКЦИЯСЫ

Сондай-ақ, құрылғыда автоматты түрде өшіру функциясы бар. Егер сіз құрылғыны өшіруді ұмытып қалсаңыз, өшіру төмендегі кестеге сәйкес автоматты түрде болады:

Жылыту қуатының деңгейі	1	2	3	4	5	6	7	8	9
Әдепкі үздіксіз жұмыс уақыты (сағ)	8	8	8	4	4	4	2	2	2

## ПІСІРУ БОЙЫНША ҰСЫНЫСТАР

Төмендегі кестедегі ақпарат анықтама үшін берілген. Нақты баптаулар әртүрлі факторларға, соның ішінде ыдыс-аяқтың түріне және тағамның санына байланысты болады.

Жылыту қуаты	Қолдану
1–2	<ul style="list-style-type: none"><li>• Азық-түліктің аз мөлшерін жылыту</li><li>• Шоколадты, сары майды және т. б. еріту</li><li>• Төмен қайнатқанда пісіру</li><li>• Баяу қыздыру</li></ul>
3–4	<ul style="list-style-type: none"><li>• Тағамдарды жылыту</li><li>• Баяу қайнату</li></ul>
5–6	<ul style="list-style-type: none"><li>• Құймақ дайындау</li></ul>
7–8	<ul style="list-style-type: none"><li>• Сотейникте пісіру</li><li>• Макарон өнімдерін дайындау</li></ul>
9	<ul style="list-style-type: none"><li>• Қуыру</li><li>• Қуырып алу</li><li>• Сорпаларды дайындау</li><li>• Суды қайнату</li></ul>

## ҚАТЕ КОДТАРЫ

Қате коды	Мәселе	Шешім
E0	Қуат тақтасының қатесі	Дисплей тақтасы мен қуат тақтасы арасындағы байланысты тексеріңіз. Қуат тақтасын ауыстырыңыз
E1	Беткі температура бергішінің ақаулығы — ашық тізбек	Қосылымды тексеріңіз немесе беткі температура бергішін ауыстырыңыз
E2	Беткі температура бергішінің ақаулығы — қысқа тұйықталу	
E7	Беткі температура бергішінің ақаулығы	
C1	Бергіш пісіру бетінің тым жоғары температурасын анықтады	Құрылғының температурасы қалпына келгенше күтіңіз. Құрылғыны қайта іске қосу үшін «Қосу/өшіру» батырмасын басыңыз
E3	NTC температура бергішінің ақаулығы — ашық тізбек	Дисплей тақтасын ауыстырыңыз
E4	NTC температура бергішінің істен шығуы — қысқа тұйықталу	
EL	Қуат кернеуі номиналдан төмен	Қуат көзінің жақсы екенін тексеріңіз. Ақаулық жойылғаннан кейін қуатты қосыңыз
EH	Қуат кернеуі номиналдан жоғары	
EU	Желі/байланыс/байланыс қатесі	Дисплей тақтасы мен қуат тақтасы арасындағы байланысты тексеріңіз. Қуат тақтасын немесе дисплей тақтасын ауыстырыңыз

Ластану түрі	Тазалау әдісі	Ескертпелер
Күнделікті күтім (саусақ іздері, іздер, тамақ қалдықтары немесе әйнекте қантсыз қайнау іздері)	<ol style="list-style-type: none"> <li>1. Құрылғыны желіден ажыратыңыз.</li> <li>2. Жұғыш затты жылы бетке жағыңыз (бірақ ыстық емес!).</li> <li>3. Ылғал шүберекпен шайыңыз, содан кейін құрылғының бетін құрғатыңыз.</li> <li>4. Құрылғыны желіге қосыңыз</li> </ol>	<ul style="list-style-type: none"> <li>• Пісіру беті электр желісінен ажыратылған кезде, оттықтың әлі де ыстық болғанына қарамастан, беті ыстық екенін ескертетін басқару тақтасында индикатор жанбайды.</li> <li>• Абразивті заттар мен өнімдерді пайдаланбаңыз, жұғыш заттардың жапсырмаларын мұқият оқып шығыңыз.</li> <li>• Жұғыш затты панельдің бетінде ұзақ қалдырмаңыз, бұл оның бұзылуына әкелуі мүмкін</li> </ul>
Бетті май мен жабысқақ дақтардан тазарту	<ol style="list-style-type: none"> <li>1. Құрылғыны желіден ажыратыңыз.</li> <li>2. Керамикалық беттерге сәйкес келетін қалақпен немесе қырғышпен кірді кетіріңіз. Құралды әрқашан 30° бұрышта ұстаңыз.</li> <li>3. Қалдықтарды жұмсақ шүберекпен немесе сүлгімен құрғатыңыз.</li> <li>4. «Күнделікті күтім» бөлімінен 2–4 қадамдарды орындаңыз.</li> </ol>	<ul style="list-style-type: none"> <li>• Жабысқақ дақтар мен төгілулерді дереу алып тастаңыз, оларды құрғатпаңыз. Әйтпесе, оларды құрылғының бетінен алып тастау қиын болады.</li> <li>• Қырғышпен жұмыс жасағанда абай болыңыз және оны балалардың қолы жетпейтін жерде сақтаңыз</li> </ul>
Басқару тақтасын ластанудан тазарту	<ol style="list-style-type: none"> <li>1. Құрылғыны желіден ажыратыңыз.</li> <li>2. Басқару тақтасын жұмсақ шүберекпен немесе губкамен сүртіңіз.</li> <li>3. Бетін қағаз сүлгімен құрғатыңыз.</li> <li>4. Құрылғыны желіге қосыңыз</li> </ol>	<ul style="list-style-type: none"> <li>• Басқару тақтасына ыстық сұйықтықтар тиген кезде, құрылғы өздігінен өшіп қалуы мүмкін, ал батырмалар оларда сұйықтық қабаты қалғанша жауап бермейді</li> </ul>

## АҚАУЛЫҚТАРДЫ ТАБУ ЖӘНЕ ЖОЮ

Мәселе	Ықтимал себеп	Шешім
Құрылғы қосылмайды	Электрмен жабдықтаудағы үзіліс	Құрылғының электр желісіне қосылғанына көз жеткізіп, қуат батырмасын басыңыз. Сіздің үйіңізде электр қуатының үзілуін тексеріңіз. Егер жоғарыда аталған әрекеттер мәселені шешпесе, уәкілетті қызмет көрсету орталығына хабарласыңыз
Сенсорлық батырмалар түртуге жауап бермейді	Басқару тақтасы бұғатталған	Батырмалардың құлпын ашыңыз («Басқару тақтасын құлыптау» бөлімін қараңыз)
Сенсорлық батырмалар түртуге жақсы жауап бермейді	Басқару тақтасында судың жұқа қабаты бар немесе сіз панельге саусағыңыздың ұшымен тигізесіз	Басқару тақтасының беті толығымен кептірілгеніне және кірден тазартылғанына көз жеткізіңіз. Батырмаларды саусақтарыңызбен басыңыз
Пісіру бетіндегі сызаттар	Жиектері біркелкі емес ыдыстарды және/немесе абразивті тазалағыш заттар мен заттарды пайдалану	Жаппай және тегіс түбі бар ыдыстарды қолданыңыз. «Тазалау және күтім» бөліміне сәйкес құрылғыны тазалаңыз
Кейбір ыдыс аяқтар сықырлаған немесе шертетін дыбыстар шығарады	Бұл дыбыстар ыдыс-аяқтың құрылымынан туындауы мүмкін (әр түрлі металдардың қабаттары әр түрлі дірілдейді)	Бұл қалыпты жағдай

## МОНТАЖДАУ, САҚТАУ, ТАСЫМАЛДАУ (ТАСУ), ӨТКІЗУ ЖӘНЕ КӘДЕГЕ ЖАРАТУ ЕРЕЖЕЛЕРІ МЕН ШАРТТАРЫ

- Құрылғыны орнату ережелері мен шарттары осы пайдалану нұсқаулығының «Орнату» бөлімінде сипатталған.
- Құрылғыны сақтау дайындаушы мен тұтынушының жылытылатын үй-жайларында ауа температурасы 5 °С-тан 40 °С-қа дейін және ауаның салыстырмалы ылғалдылығы 80%-дан аспайтын орауышта жүргізілуі тиіс. Үй-жайларда жемірілуді тудыратын жегі қоспалар (қышқылдар, сілтілер буы) болмауы тиіс.
- Құрылғыны дұрыс тасымалдауды қамтамасыз ету үшін келесі талаптарды сақтау қажет:
  - егер бар болса, құрылғыдан барлық ішкі керек-жарақтарды алып тастаңыз және оларды бөлек ораңыз;
  - құрылғының жұмыс қабілеттілігін және сыртқы түрін сақтау үшін оның дұрыс оралғанына көз жеткізіңіз (үлкен көлемді техниканы сыни жерлерде гофрленген қатырма төсемдері бар полиэтилен немесе көпіршікті пленкаға орау керек);
  - көлік құралының айналасында қозғалу мүмкіндігін болдырмау үшін құрылғыны белдіктермен мықтап бекітіңіз;
  - сыртқы ортаның әсерін толығымен жою үшін тек жабық көлікті пайдаланыңыз;
  - тиеу-түсіру жұмыстарын орындау кезінде қаптаманы өте мұқият өңдеуді қамтамасыз етіңіз.
- Құрылғы мұқият өңдеуді қажет етеді, оны шаң, кір, соққы, ылғал, от және т. б. әсерінен қорғайды.
- Құрылғыны өткізу жергілікті заңнамаға сәйкес жүргізілуі тиіс.
- Өнімнің қызмет ету мерзімі аяқталғаннан кейін оны қарапайым тұрмыстық қоқыспен бірге тастауға болмайды. Оның орнына, ол федералды немесе жергілікті заңдарға сәйкес кейіннен қайта өңдеу және жою үшін электр және электронды жабдықтарды тиісті қабылдау пунктіне кәдеге жаратуға тапсырылады. Осы өнімді дұрыс кәдеге жаратуды қамтамасыз ете отырып, сіз табиғи ресурстарды үнемдеуге көмектесесіз және дұрыс емделмеген жағдайда қоршаған ортаға және адамдардың денсаулығына зиян келтірмеуге көмектесесіз. Бұл өнімді қабылдау және кәдеге жарату орындары туралы толығырақ ақпаратты жергілікті муниципалды органдардан немесе тұрмыстық қоқыстарды шығаратын кәсіпорыннан алуға болады.
- Егер құрылғының ақаулығы анықталса, дереу уәкілетті қызмет көрсету орталығына хабарласыңыз немесе құрылғыны тастаңыз.

## ҚОСЫМША АҚПАРАТ

**Өндіруші:** Фошань Шуньдэ Мидеа Электрикал Хитин Эпплайнсиз Мэньюфэкчурин Ко., Лтд.  
Саньлэ тас жолы №19, Бэйцзяо, Шуньдэ, Фошань қ., Гуандун пров., Қытай.  
Қытайда жасалған.

**Импорттаушы / Қазақстан Республикасында талаптар қабылдайтын заңды тұлға:** «DNS QAZAQSTAN (ДНС КАЗАХСТАН)» ЖШС, Астана қ-ы, Сарыарқа ауданы, Сарыарқа д-лы, 12 Ғ-т, Қазақстан Республикасы.

**Электронды пошта мекен-жайы:** info@dns-shop.kz

Тауар КО ТР (ЕАЭО) талаптарына сәйкес келеді.

Өнім сапасын жақсарту үшін сипаттамалар, өнім туралы ақпарат және оның сыртқы түрі пайдаланушыға алдын ала ескертусіз өзгертілуі мүмкін.

Өндіріс күні пайдаланушы нұсқаулығының орыс тіліндегі нұсқасында көрсетілген. V.2



## КЕПІЛДІК ТАЛОНЫ

SN/IMEI: \_\_\_\_\_

Кепілдікке қойылған күні: \_\_\_\_\_

Өндіруші бүкіл кепілдік мерзімі ішінде құрылғының үздіксіз жұмыс істейтініне, сондай-ақ материалдар мен құрастырымда ақаулар болмайтынына кепілдік береді. Кепілдік мерзімі бұйым сатып алынған сәттен бастап есептеледі және жаңа өнімдерге ғана қолданылады.

Кепілдікті қызмет көрсету бұйым пайдаланушы нұсқаулығына сәйкес пайдаланылған жағдайда, кепілдік мерзімі ішінде тұтынушының кінәсіз істен шыққан элементтерді тегін жөндеуді немесе ауыстыруды қамтиды. Элементтерді жөндеу немесе ауыстыру уәкілетті сервис орталықтарының аумағында жүргізіледі.

**Кепілдік мерзімі:** 24 ай.

**Пайдалану мерзімі:** 120 ай.

Сервистік орталықтардың өзекті тізімі келесі мекенжай бойынша:

<https://www.dns-shop.kz/service-center/>

**Кепілдік міндеттемелер және тегін сервистік қызмет көрсету, егер оларды ауыстыру бұйымды бөлшектеуге байланысты болмаса, тауардың жиынтықтылығына кіретін, төменде аталған керек-жарақтарға қолданылмайды:**

- ҚБП (қашықтықтан басқару пульті) үшін қуат элементтері (батареялары).
- Жалғағыш кәбілдер, антенналар және оларға арналған ауыстырғыштар, құлаққаптар, микрофондар, «HANDS-FREE» құрылғылары; жиынтықта жеткізілетін әртүрлі типтегі ақпарат тасығыштар, бағдарламалық жасақтама (БЖ) және драйверлер (бұйымның қатқыл магниттік дискілеріндегі жинақтағышқа алдын ала орнатылған БЖ қоса алғанда, бірақ онымен шектелмей), сыртқы енгізу-шығару құрылғылары және манипуляторлар.
- Қаптамалар, сөмкелер, белдіктер, тасымалдауға арналған баулар, монтаждық құрылғылар, құралдар, бұйымға қоса берілетін құжаттама.
- Табиғи тозуға ұшырайтын шығын материалдары мен бөлшектер.



## Өндіруші келесі жағдайларда кепілдік міндеттемелерге ие болмайды:

- Кепілдік мерзімі аяқталды.
- Егер жеке (тұрмыстық, отбасылық) қажеттіліктерге арналған бұйым кәсіпкерлік қызметті жүзеге асыру үшін, сондай-ақ оның тікелей міндетіне сәйкес келмейтін басқа мақсаттарда пайдаланылған болса.
- Өндіруші бұйымды пайдалану кезінде пайдаланушы нұсқаулығының талаптарын бұзу, бұйымды орнату және оған қызмет көрсету жөніндегі ұсынымдарды, қосу ережелерін (бұйымның өзіне де, онымен байланысты бұйымдарға да сәйкес келмейтін желілік кернеудің әсері нәтижесінде туындаған қысқа тұйықталулар), бұйымды сақтау және тасымалдау кезінде өнім иесі және/немесе үшінші тұлғалар шектен ықтимал материалдық, моральдық және өзге де зиян үшін жауапты болмайды.
- Механикалық зақымданудың барлық жағдайлары: өнімді пайдалану кезінде алынған сызаттар, жарықтар, деформациялар, соққы іздері, майысулар, кептелістер және т.б.
- Түрлендірулерді, рұқсат етілмеген жөндеулерді осындай жұмыстарды жүргізуге уәкілетті емес адамдар жүргізген жағдайлар. Егер ақаулық конструкцияны немесе бұйымның сұлбасын өзгерту, Өндіруші қарастырмаған сыртқы құрылғыларды қосу, Қазақстан Республикасының заңнамасына сай сәйкестік сертификаты жоқ құрылғыны пайдалану салдарынан туындаған болса.
- Егер бұйымның ақауы еңсерілмейтін күштің әсерінен (табиғи элементтер, өрт, су тасқыны, жер сілкінісі, тұрмыстық факторлар және Өндірушіге тәуелді емес басқа жағдайлар) немесе Өндіруші болжай алмаған үшінші тұлғалардың әрекеттерінен туындаса.
- Бұйымның толық немесе ішінара істен шығуына алып келген бұйымның ішіне бөгде заттардың, өзге денелердің, заттектердің, сұйықтықтардың, жәндіктердің немесе жануарлардың түсуінен, агрессивті ортаның әсерінен, жоғары ылғалдылықтан, жоғары температуралардан туындаған ақау.
- Бұйымды сәйкестендіру (сериялық нөмірі) жоқ немесе сәйкес келмейді. Егер зақымданулар (кемшіліктер) зиянды бағдарламалық қамтаманың; БЖ ұсынушысының осы қызметті ұсынбауына байланысты мүмкіндігінсіз бұйымның бағдарламалық ресурстарына қолжетімділіктің болмауына әкеп соққан құпиясөздерді (кодтарды) оларды жинау/қалпына келтіру мүмкіндігінсіз орнату, ауыстыру немесе жою әсерінен туындаса.
- Егер жұмыстың ақаулықтары қуат беруші, кәбілдік, телекоммуникациялық желілердің, радиосигнал қуатының стандарттарға немесе техникалық регламенттеріне сәйкес келмеуінен, оның ішінде бедер ерекшеліктерінен және басқа да осыған ұқсас сыртқы факторлардан, бұйымның желі әрекет ететін шекарада немесе аймақтан тыс жерде пайдаланылуынан туындаған болса.
- Егер зақымданулар стандартты емес (түпнұсқалық емес) және/немесе сапасыз (зақымданған) шығыс материалдарын, керек-жарақтарды, қосалқы бөлшектерді, қуат беру элементтерін, әртүрлі үлгідегі ақпарат тасымалдағыштарды (CD, DVD дискілерді, жад карталарын, SIM карталарын, картридждерді қоса алғанда) пайдаланудан туындаса.
- Егер кемшіліктер үйлесімсіз контентті (әуендерді, графиканы, бейне және басқа файлдарды, Java қосымшаларын және оларға ұқсас бағдарламаларды) алуға, орнатуға және пайдалануға байланысты туындаған болса.
- Осы бұйыммен жанасып жұмыс істейтін басқа жабдыққа келтірілген залалға.









