

Пайдалану бойынша нұсқаулық

Ұсақтағыш
CP-600B2

DEXP

Құрметті сатып алушы!

Біздің өнімдерді таңдағаныңыз үшін рахмет.

Біз сізге жоғары сапа, функционалдылық және дизайн талаптарына сәйкес әзірленген және жасалған бұйымдар мен құрылғыларды ұсынуға қуаныштымыз. Пайдалануды бастамас бұрын, сіздің қауіпсіздігіңізге қатысты маңызды ақпаратты, сондай-ақ өнімді дұрыс пайдалану және күту бойынша ұсыныстарды қамтитын осы нұсқаулықты мұқият оқып шығыңыз. Осы нұсқаулықтың сақталуына назар аударыңыз және оны өнімді одан әрі пайдалану кезінде анықтамалық материал ретінде пайдаланыңыз.

Құрылғы мақсаты

Ұсақтағыш — шөптерді, жемістерді, көкөністерді, ірімшікті және етті тез ұсақтауға және араластыруға арналған ықшам құрылғы (сиыр еті, майлы және сіңірлі ет, сүйектері немесе шеміршектері бар ет пісіруге жарамайды).

Сақтық шаралары

- Құрылғыны қуат көзіне қоспас бұрын, үйдегі электр желісінің кернеуі оның техникалық сипаттамаларына сәйкес келетініне көз жеткізіңіз. Құрылғыны тек жерге қосылған розеткаға қосыңыз.
- Электр тогының соғуын және жарақаттануды болдырмау үшін құрылғыны, сымды немесе ашаны суға және басқа сұйықтықтарға батырмаңыз.
- Егер ол пайдаланылмаса, кез келген ақаулық анықталса, сондай-ақ тазалау алдында құрылғыны қуат көзінен ажыратыңыз.
- Құрылғының қозғалатын бөліктерін ұстамаңыз.
- Зақымдалған қуат сымы немесе желілік ашасы бар құрылғыны пайдаланбаңыз. Оларды ауыстыру үшін уәкілетті қызмет көрсету орталығына хабарласыңыз.
- Егер көрінетін зақым болса, құрылғыны пайдаланбаңыз. Дереву уәкілетті қызмет көрсету орталығына хабарласыңыз.
- Құрылғымен бірге жеткізілетін құрамдастарды ғана пайдаланыңыз. Кез келген басқа құрамдастарды пайдалану өмір мен денсаулыққа қауіп төндіруі мүмкін, сонымен қатар тегін кепілдік қызмет көрсету құқығынан айырылады.
- Құрылғыны үй-жайлардан тыс жерде пайдаланбаңыз.
- Құрылғы мен қуат сымын қыздыру элементтеріне, газ және электр оттықтарына және т. б. жақын қоймаңыз.
- Құрылғыны қуат сымын ұстап тартпаңыз немесе жылжытпаңыз. Сымды құрылғының айналасына бүгуге немесе орауға болмайды. Сондай-ақ, сымның үстелдің шетінен бүгілуіне немесе ыстық беттерге тиіп кетуіне жол бермеңіз.
- Құрылғыға зақым келтірмеу үшін қолыңызды, ас үй ыдыстарын және ыдыстарды жұмыс істейтін ұсақтағыштан алыс ұстаңыз.
- Ұсақтағыштың жүздерімен жұмыс жасағанда абай болыңыз. Жүздер өте өткір, абайсыз емдеу ауыр жарақаттарға әкелуі мүмкін.
- Құрылғыны қоспас бұрын оның қақпағы мықтап бекітілгеніне көз жеткізіңіз.

- Жүздерді үстелге қалдырмаңыз. Сақтау үшін оларды ыдысқа салыңыз да, ыдысты қақпақпен жабыңыз.
- Ыдыс бос немесе толып кеткен кезде ұсақтағышты қоспаңыз.
- Құрылғы тек тағамды ұсақтауға арналған.
- Жабысқақ және өте тұтқыр өнімдерді араластыру үшін құрылғыны пайдаланбаңыз.
- Құрылғының ыдысына ыстық тағамдарды салмаңыз, олар салқындағанша күтіңіз.
- Құрылғыны және оның бөліктерін әр қолданар алдында зақымдануын тексеріңіз.
- Пайдаланылмаған кезде құрылғыны қуат көзінен ажыратыңыз.
- Электр тогының соғуын болдырмау үшін құрылғыны ешқашан өзіңіз бөлшектемеңіз. Бұл құрылғыда пайдаланушы қызмет көрсететін элементтер жоқ. Жөндеу үшін уәкілетті қызмет көрсету орталығына хабарласыңыз.
- Құрылғы коммерциялық мақсатта пайдалануға арналмаған.
- Құрылғы балалар мен физикалық, сенсорлық немесе ақыл-ой қабілеті шектеулі адамдар үшін, олардың қауіпсіздігіне жауапты басқа адамдар бақылайтын жағдайларды қоспағанда, пайдалануға арналмаған.

Техникалық сипаттамалары

- Үлгісі: CP-600B2.
- Сауда белгісі: DEXR.
- Қуат параметрлері: 220–240 В ~ 50 Гц.
- Электр тогының соғуынан қорғау класы: II.
- Номиналды қуаты: 400 Вт.
- Максималды қуат: 600 Вт.
- Жылдамдық саны: 1.
- Корпус материалы: тот баспайтын болат.
- Пышақ материалы: тот баспайтын болат.
- Тостаған материалы: шыны.
- Тостағанның көлемі: 2 л.
- Қуат сымын бекіту түрі: Y.
- Ылғал мен шаңнан қорғау дәрежесі: IPX0.
- Қолдану саласы: тұрмыстық.

Жинақталым

- Құрылғы.
- Қырғыш.
- Пайдалану бойынша нұсқаулық.

Құрылғы схемасы

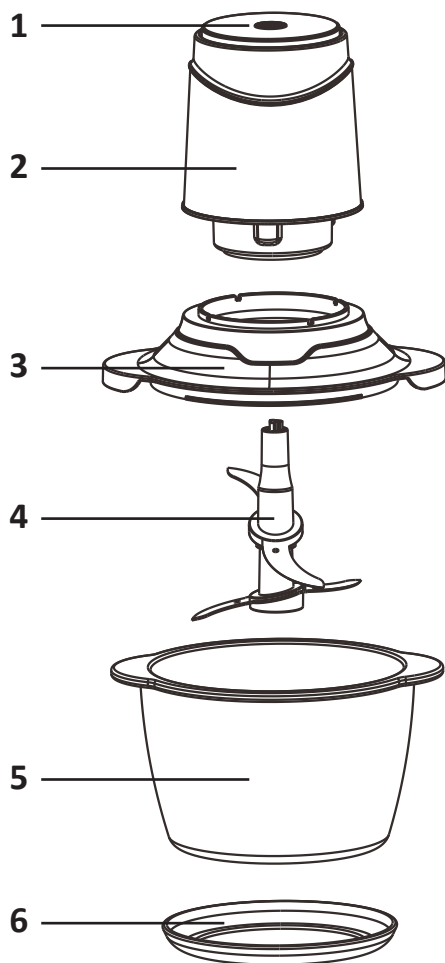

1. Қуат батырмасы.
2. Қозғалтқыш блогы.
3. Қақпақ.
4. Айналмалы жүздер.
5. Тостаған.
6. Тостағанның астындағы резеңке төсем.

Пайдалану

1. Бірінші қолданар алдында «Тазалау және күту» бөлімінде сипатталғандай құрылғының барлық бөліктерін тазалаңыз.
2. Ұсақтағыштың жүздерін тостағандағы бекітілген білікке орнатыңыз.
3. Дайындалған тағамдарды тостағанға салыңыз да, тостағанды қақпақпен жабыңыз.
4. Қозғалтқыш блогын қақпаққа орнатыңыз және оны сәл бұрап бекітіңіз.
5. Құрылғыны электр желісіне қосыңыз. Осыдан кейін бастау үшін қуат батырмасын басыңыз. Ұсақтау кезінде қозғалтқыш блогын екінші қолыңызбен ұстаңыз.

Назар аударыңыз!

- Құрылғыны үздіксіз пайдалану уақыты 10 секундтан аспауы керек. Егер бұл уақыт қажетті нәтижеге жету үшін жеткіліксіз болса, циклдермен ұсақтаңыз: 10 секунд жұмыс және 10 секунд кідірту. Әр түрлі өнімдер әртүрлі циклдерді қажет етуі мүмкін.
 - Қауіпсіздік мақсатында бұл құрылғы қақпақты құлыптау жүйесімен жабдықталған. Егер қақпақ орнатылмаған немесе дұрыс орнатылмаған болса, ұсақтағыш жұмыс істемейді. Қақпақты және қозғалтқыш блогын бекітпестен құрылғыны қосуға тырыспаңыз.
6. Қажетті ұсақтау нәтижесіне жеткеннен кейін батырманы босатыңыз және құрылғыны ажыратыңыз. Жүздердің айналуын тоқтатқанына көз жеткізіңіз.

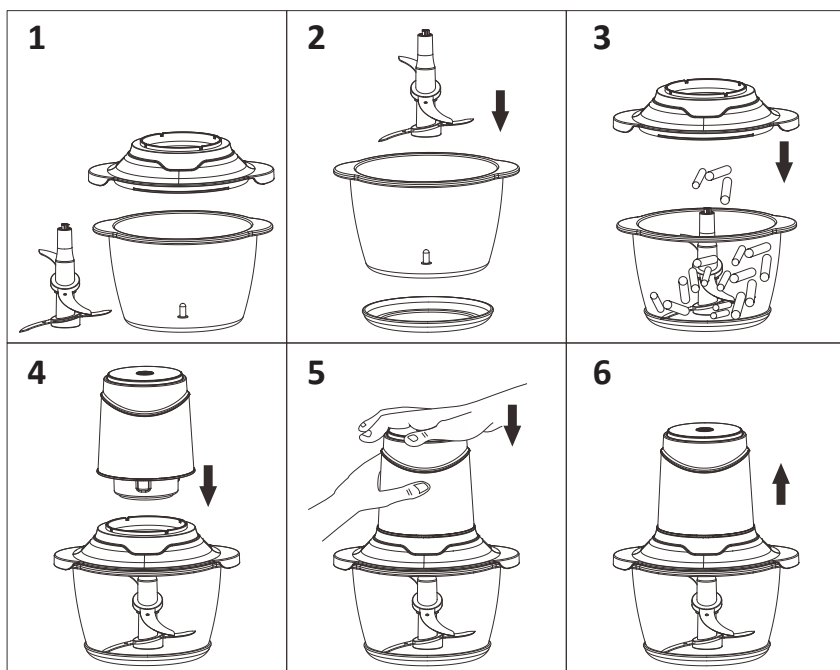

Әр түрлі өнімдерді ұсақтау бойынша ұсыныстар

1. **Жалпы кеңес.** Қатты тағамдарды ұсақтаған кезде, олардың деңгейі жоғарғы жүзге жететіндей ингредиенттерді ыдысқа салыңыз.
2. **Ірімшік.** Құрылғының көмегімен ірімшіктердің барлық түрлерін (соның ішінде жұмсақ) ұсақтауға болады. Қажетті нәтижеге жеткенше қуат батырмасын басып, босату арқылы біркелкі циклдермен ұсақтаңыз.
3. **Қызанақ, жаңғақтар, пияз және т. б.** Барлық ингредиенттерді алдын ала ұсақтап тураңыз. Қажетті нәтижеге жеткенше қуат батырмасын басып, босату арқылы біркелкі циклдермен ұсақтаңыз.
4. **Қант ұнтағы.** Жақсы нәтиже алу үшін қанттың жүздердің бетін толығымен жауып тұрғанына көз жеткізіңіз. Қажетті нәтижеге жеткенше құрылғыны қуат батырмасын кезекпен басу арқылы іске қосыңыз.
5. **Мұз.** Мұзды ұсақтау үшін құрылғыны қажетті нәтижеге жеткенше қуат батырмасын кезекпен басу арқылы іске қосыңыз.
6. **Балалар пюресі.** Сұйық ингредиенттердің ыстық емес екеніне және 2 литрден аспайтынына көз жеткізіңіз. Пісірілген тағамдарды (көкөністер, ет және т.б.) және жаңа піскен жемістерді ұсақтау үшін құрылғыны қуат батырмасын кезекпен басу арқылы іске қосыңыз. Өнімдерді пюре консистенциясына дейін шайқау үшін қуат батырмасын қажетті нәтижеге жеткенше бірнеше секунд басып тұрыңыз. Қаласаңыз, пюреге ет немесе көкөніс сорпасын қосуға болады.
7. **Жеміс смузи.** Жемістерді ұсақтап турап, ұсақтағыш тостағанға салыңыз. Аздап сүт, су немесе шырын қосыңыз. Ингредиенттерді ұсақтап, араластырыңыз, қуат батырмасын басып, босатыңыз. Смузиді қажетті консистенцияға жеткізу үшін қуат батырмасын басып, біраз уақыт ұстап тұрыңыз.

Қызмет көрсету және күтім

1. Тазалау алдында құрылғыны ажыратуды ұмытпаңыз.
2. Ұсақтағыштың корпусын дымқыл губкамен немесе шүберекпен сүртіңіз, содан кейін мұқият құрғатыңыз. Ешқашан қозғалтқыш блогын су ағынының астына қоймаңыз.
3. Ыдыс қақпағын, тостағанды және жүздерді абразивті емес жуғыш затты пайдаланып жұмсақ губкамен су астында шайыңыз.
Назар аударыңыз! Жүздерді алып тастау, орнату және тазалау кезінде өте сақ болыңыз, өйткені олар өте өткір.
4. Бөлшектерді орнатпас бұрын оларды мұқият құрғатыңыз.
5. Құрылғыны құрғақ, желдетілетін жерде сақтаңыз.

Ескерту: жүздерді, қақпақты және тостағанды ыдыс жуғыш машинада жууға болады.

Монтаждау, сақтау, тасымалдау (тасу), өткізу және кәдеге жарату ережелері мен шарттары

- Құрылғыны құрастыру процесі осы нұсқаулықтың «Пайдалану» бөлімінде сипатталған.
- Құрылғыны сақтау дайындаушы мен тұтынушының жылытылатын үй-жайларында ауа температурасы 5 °С-тан 40 °С-қа дейін және ауаның салыстырмалы ылғалдылығы 80%-дан аспайтын орауышта жүргізілуі тиіс. Үй-жайларда жемірілуді тудыратын жегі қоспалар (қышқылдар, сілтілер буы) болмауы тиіс.
- Құрылғыны тасымалдау құрғақ ортада жүзеге асырылуы керек.
- Құрылғы мұқият өңдеуді қажет етеді, оны шаң, кір, соққы, ылғал, от және т. б. әсерінен қорғайды.
- Құрылғыны өткізу жергілікті заңнамаға сәйкес жүргізілуі тиіс.
- Өнімнің қызмет ету мерзімі аяқталғаннан кейін оны қарапайым тұрмыстық қоқыспен бірге тастауға болмайды. Оның орнына, ол федералды немесе жергілікті заңдарға сәйкес кейіннен қайта өңдеу және жою үшін электр және электронды жабдықтарды тиісті қабылдау пунктіне кәдеге жаратуға тапсырылады. Осы өнімді дұрыс кәдеге жаратуды қамтамасыз ете отырып, сіз табиғи ресурстарды үнемдеуге көмектесесіз және дұрыс емделмеген жағдайда қоршаған ортаға және адамдардың денсаулығына зиян келтірмеуге көмектесесіз.
- Егер құрылғының ақаулығы анықталса, дереу уәкілетті қызмет көрсету орталығына хабарласыңыз немесе құрылғыны тастаңыз.

Қосымша ақпарат

Өндіруші: Гуандун Лонг-Плас Электрик Эпплайенсиз Ко., Лтд.

№1, 2F, 1 ғим., 2-ші Хэсуй тас жолы №51, Дунфэн, Чжуншань қ., Гуандун пров., Қытай.

Қытайда жасалған.

Импорттаушы / Қазақстан Республикасында талаптар қабылдайтын заңды тұлға: «DNS QAZAQSTAN (ДНС КАЗАХСТАН)» ЖШС, Астана қ-ы, Сарыарқа ауданы, Сарыарқа д-лы, 12 ғ-т, Қазақстан Республикасы.

Электронды пошта мекен-жайы: info@dns-shop.kz

Тауар КО ТР (ЕАЭО) талаптарына сәйкес келеді.

Сипаттамалар, өнім туралы ақпарат және оның сыртқы түрі сапаны жақсарту мақсатында пайдаланушыға алдын ала ескертусіз өзгертілуі мүмкін.

Өндіріс күні пайдаланушы нұсқаулығының орыс тіліндегі нұсқасында көрсетілген. V.1



Кепілдік талоны

SN/IMEI: _____

Кепілдікке қойылған күні: _____

Өндіруші бүкіл кепілдік мерзімі ішінде құрылғының үздіксіз жұмыс істейтініне, сондай-ақ материалдар мен құрастырымда ақаулар болмайтынына кепілдік береді. Кепілдік мерзімі бұйым сатып алынған сәттен бастап есептеледі және жаңа өнімдерге ғана қолданылады.

Кепілдікті қызмет көрсету бұйым пайдаланушы нұсқаулығына сәйкес пайдаланылған жағдайда, кепілдік мерзімі ішінде тұтынушының кінәсіз істен шыққан элементтерді тегін жөндеуді немесе ауыстыруды қамтиды. Элементтерді жөндеу немесе ауыстыру уәкілетті сервис орталықтарының аумағында жүргізіледі.

Кепілдік мерзімі: 18 ай.

Пайдалану мерзімі: 36 ай.

Сервистік орталықтардың өзекті тізімі келесі мекенжай бойынша:
<https://www.dns-shop.kz/service-center/>

Кепілдік міндеттемелер және тегін сервистік қызмет көрсету, егер оларды ауыстыру бұйымды бөлшектеуге байланысты болмаса, тауардың жиынтықтылығына кіретін, төменде аталған керек-жарақтарға қолданылмайды:

- ҚБП (қашықтықтан басқару пульті) үшін қуат элементтері (батареялары).
- Жалғағыш кәбілдер, антенналар және оларға арналған ауыстырғыштар, құлаққаптар, микрофондар, «HANDS-FREE» құрылғылары; жиынтықта жеткізілетін әртүрлі типтегі ақпарат тасығыштар, бағдарламалық жасақтама (БЖ) және драйверлер (бұйымның қатқыл магниттік дискілеріндегі жинақтағышқа алдын ала орнатылған БЖ қоса алғанда, бірақ онымен шектелмей), сыртқы енгізу-шығару құрылғылары және манипуляторлар.
- Қаптамалар, сөмкелер, белдіктер, тасымалдауға арналған баулар, монтаждық құрылғылар, құралдар, бұйымға қоса берілетін құжаттама.
- Табиғи тозуға ұшырайтын шығын материалдары мен бөлшектер.



Өндіруші келесі жағдайларда кепілдік міндеттемелерге ие болмайды:

- Кепілдік мерзімі аяқталды.
- Егер жеке (тұрмыстық, отбасылық) қажеттіліктерге арналған бұйым кәсіпкерлік қызметті жүзеге асыру үшін, сондай-ақ оның тікелей міндетіне сәйкес келмейтін басқа мақсаттарда пайдаланылған болса.
- Өндіруші бұйымды пайдалану кезінде пайдаланушы нұсқаулығының талаптарын бұзу, бұйымды орнату және оған қызмет көрсету жөніндегі ұсынымдарды, қосу ережелерін (бұйымның өзіне де, онымен байланысты бұйымдарға да сәйкес келмейтін желілік кернеудің әсері нәтижесінде туындаған қысқа тұйықталулар), бұйымды сақтау және тасымалдау кезінде өнім иесі және/немесе үшінші тұлғалар шектен ықтимал материалдық, моральдық және өзге де зиян үшін жауапты болмайды.
- Механикалық зақымданудың барлық жағдайлары: өнімді пайдалану кезінде алынған сызаттар, жарықтар, деформациялар, соққы іздері, майысулар, кептелістер және т.б.
- Түрлендірулерді, рұқсат етілмеген жөндеулерді осындай жұмыстарды жүргізуге уәкілетті емес адамдар жүргізген жағдайлар. Егер ақаулық конструкцияны немесе бұйымның сұлбасын өзгерту, Өндіруші қарастырмаған сыртқы құрылғыларды қосу, жергілікті заңнамаға сай сәйкестік сертификаты жоқ құрылғыны пайдалану салдарынан туындаған болса.
- Егер бұйымның ақауы еңсерілмейтін күштің әсерінен (табиғи элементтер, өрт, су тасқыны, жер сілкінісі, тұрмыстық факторлар және Өндірушіге тәуелді емес басқа жағдайлар) немесе Өндіруші болжай алмаған үшінші тұлғалардың әрекеттерінен туындаса.
- Бұйымның толық немесе ішінара істен шығуына алып келген бұйымның ішіне бөгде заттардың, өзге денелердің, заттектердің, сұйықтықтардың, жәндіктердің немесе жануарлардың түсуінен, агрессивті ортаның әсерінен, жоғары ылғалдылықтан, жоғары температуралардан туындаған ақау.
- Бұйымды сәйкестендіру (сериялық нөмірі) жоқ немесе сәйкес келмейді. Егер зақымданулар (кемшіліктер) зиянды бағдарламалық қамтаманың; БЖ ұсынатынының осы қызметті ұсынбауына байланысты мүмкіндігінсіз бұйымның бағдарламалық ресурстарына қолжетімділіктің болмауына әкеп соққан құпиясөздерді (кодтарды) оларды жинау/қалпына келтіру мүмкіндігінсіз орнату, ауыстыру немесе жою әсерінен туындаса.
- Егер жұмыстың ақаулықтары қуат беруші, кәбілдік, телекоммуникациялық желілердің, радиосигнал қуатының стандарттарға немесе техникалық регламенттеріне сәйкес келмеуінен, оның ішінде бедер ерекшеліктерінен және басқа да осыған ұқсас сыртқы факторлардан, бұйымның желі әрекет ететін шекарада немесе аймақтан тыс жерде пайдаланылуынан туындаған болса.
- Егер зақымданулар стандартты емес (түпнұсқалық емес) және/немесе сапасыз (зақымданған) шығыс материалдарын, керек-жарақтарды, қосалқы бөлшектерді, қуат беру элементтерін, әртүрлі үлгідегі ақпарат тасымалдағыштарды (CD, DVD дискілерді, жад карталарын, SIM карталарын, картридждерді қоса алғанда) пайдаланудан туындаса.
- Егер кемшіліктер үйлесімсіз контентті (әуендерді, графиканы, бейне және басқа файлдарды, Java қосымшаларын және оларға ұқсас бағдарламаларды) алуға, орнатуға және пайдалануға байланысты туындаған болса.
- Осы бұйыммен жанасып жұмыс істейтін басқа жабдыққа келтірілген залалға.



