

Пайдалану бойынша нұсқаулық

Аэрогриль
DAF-2006 FlipFry

DEXP

Бірінші қолданар алдында



Барлық орау материалдарын алып тастаңыз және тостағанды жуғыш затпен жуыңыз.



Оны құрғатыңыз және орнына қойыңыз.



Аэрогрильді 200 °C температурада 30 минутқа қосыңыз.



Тостағанды қайтадан жуыңыз.

Ескерту: құрылғыны бірінші рет қолданған кезде аздап түтін немесе иіс пайда болуы мүмкін. Бұл қалыпты жағдай және ақау емес.

Мазмұны

Құрылғы мақсаты	5
Сақтық шаралары	5
Құрылғы схемасы.....	7
Пайдаланушы нұсқаулығы	8
Басқару тақтасы	8
Жұмыс режимін таңдау	9
Жұмысты бастау	9
Температура мен уақытты орнату.....	9
Үзіліс	10
Жұмысты аяқтау	10
Аэрогриль	10
Гриль.....	12
Тазалау және күтім	13
Техникалық сипаттамалары	14
Жинақталым.....	14
Ықтимал мәселелер және олардың шешімдері.....	14
Қате кодтары	15
Монтаждау, сақтау, тасымалдау (тасу), өткізу және кәдеге жарату ережелері мен шарттары	15
Қосымша ақпарат	16

Құрметті сатып алушы!

Біздің өнімдерді таңдағаныңыз үшін рахмет.

Біз сізге жоғары сапа, функционалдылық және дизайн талаптарына сәйкес әзірленген және жасалған бұйымдар мен құрылғыларды ұсынуға қуаныштымыз. Пайдалануды бастамас бұрын, сіздің қауіпсіздігіңізге қатысты маңызды ақпаратты, сондай-ақ өнімді дұрыс пайдалану және күту бойынша ұсыныстарды қамтитын осы нұсқаулықты мұқият оқып шығыңыз. Осы нұсқаулықтың сақталуына назар аударыңыз және оны өнімді одан әрі пайдалану кезінде анықтамалық материал ретінде пайдаланыңыз.

Құрылғы мақсаты

Аэрогриль — бұл ыстық ауа ағындарын пайдаланып тамақ дайындауға арналған портативті құрылғы.

Сақтық шаралары

- Құрылғыны тек мақсатына сай пайдаланыңыз.
- Бұл құрылғы тұрмыстық және басқа ұқсас орталарда пайдалануға арналған, мысалы: дүкендердегі, кеңселердегі және басқа жұмыс аймақтарындағы қызметкерлердің асханаларында; фермаларда, қонақүйлерде, мотельдерде және басқа да тұрғын үй-жайларда; шағын қонақ үйлерде («төсек және таңғы ас» түрі); қоғамдық тамақтандыруда.
- Қолданар алдында құрылғыны ашып, оның тұтастығына және жабдық мәлімделгенге сәйкес келетініне көз жеткізіңіз. Егер құрылғы зақымдалған болса немесе жабдық толық болмаса, сатушыға хабарласыңыз.
- Құрылғыны қоспас бұрын, онда көрсетілген кернеу жергілікті жерге қосылған электр желісінің кернеуіне сәйкес келетініне көз жеткізіңіз.
- Құрылғыны су көздеріне жақын орналастырмаңыз. Құрылғы мен қуат сымын ешқашан су ағынының астына қоймаңыз немесе оларды суға батырмаңыз.
- Құрылғыны жылу көздеріне (жылытқыштар, жылыту батареялары және т.б.) және ыстық беттерге (электр немесе газ плиталары және т. б.) жақын қоймаңыз.
- Құрылғыны қабырғалар мен басқа заттардан кемінде 20 см қашықтықта тегіс және тұрақты беттерге ғана қойыңыз.
- Құрылғыны ұстаған кезде абай болыңыз: беттің кейбір бөліктері жоғары температураға дейін қызады. Күйіп қалмас үшін ыстық бетті жалаң қолмен ұстамаңыз. Қолғаптарды қолданыңыз. Құрылғы жұмыс істеп тұрған кезде тек тұтқаны және реттегіштерді түртіңіз.
- Құрылғыны желіден ажыратпас бұрын оны әрқашан өшіріңіз. Құрылғыны оқшауланған ашадан ұстап ажыратыңыз, сымның өзін тартпаңыз.
- Желіге қосылған құрылғыны жылжитпаңыз; алдымен желілік сымды ажыратыңыз.
- Құрылғыны ешқашан қуат сымынан тартпаңыз немесе жылжитпаңыз. Сымның есіктермен қысылмағанына және өткір жиектерге немесе бұрыштарға тиіп кетпейтініне көз жеткізіңіз. Оны ыстық беттерден алыс ұстаңыз.

- Егер сіз бірнеше электр құрылғыларын 1 розеткаға қоссаңыз, құрылғы номиналды ток күші 10 А болатын қорғаныс сақтандырғышы бар жерге тұйықталған розеткаға қосылуы керек.
- Құрылғыны қолданар алдында тостағанның дұрыс орнатылғанын тексеріңіз. Тостаған дұрыс орнатылмаған құрылғыны пайдалану оның бұзылуына әкелуі мүмкін. Тостағанды орнатпай құрылғыны қоспаңыз.
- Жұмыс кезінде құрылғыны қараусыз қалдырмаңыз.
- Егер тостаған бос болса, аэрогрильді қоспаңыз.
- Жұмыс кезінде құрылғыны жаппаңыз немесе қызып кетуден және сынудан аулақ болу үшін желдеткіш саңылауларды бітемеңіз.
- Құрылғы жұмыс істеп тұрған кезде бет пен қолды бу шығатын тесікке жақындатпаңыз, себебі бұл күйікке әкелуі мүмкін.
- Бұл құрылғы бағдарламалық модуль, сыртқы таймер немесе қашықтан басқару пульті арқылы басқаруға арналмаған.
- Құрылғыны қолданғаннан кейін және тазалау кезінде әрқашан ажыратыңыз. Тазалау немесе ұзақ сақтау алдында құрылғының толық салқындағанына көз жеткізіңіз.
- Күйіп қалмас үшін ыстық сұйықтықтармен, маймен және т.б. толтырылған құрылғыны жылжитқанда абай болыңыз.
- Аэрогриль тостағанына/табағына картон, пластик, қағаз және басқа да тез тұтанатын материалдарды салуға тыйым салынады.
- Осы құрылғымен өндіруші ұсынбаған аксессуарларды пайдалануға тыйым салынады.
- Құрылғыны өткір заттардың, абразивті қосылыстардың және оны зақымдауы мүмкін басқа заттардың әсерінен қорғаңыз.
- Электр тогының соғуын болдырмау үшін құрылғыны өзіңіз бөлшектемеңіз. Уәкілетті қызмет көрсету орталығына хабарласыңыз.
- Құрылғы зақымдалған немесе ақаулы болса, ашаны розеткадан дереу алыңыз. Қуат сымы, аша немесе құрылғының өзі зақымдалған болса, құрылғыны пайдаланбаңыз.
- Құрылғыны өзіңіз жөндеуге тырыспаңыз. Егер кез-келген ақаулар байқалса, оны дереу тоқтатыңыз және уәкілетті қызмет көрсету орталығына хабарласыңыз.
- Құрылғы балалар мен физикалық, сенсорлық немесе ақыл-ой қабілеті шектеулі адамдар үшін, олардың қауіпсіздігіне жауапты басқа адамдар бақылайтын жағдайларды қоспағанда, пайдалануға арналмаған.
- Бұл құрылғы электромагниттік қауіпсіздіктің барлық стандарттарына сәйкес келеді. Дегенмен, егер сіз кардиостимуляторды немесе басқа электрлік импланттарды (инсулин помпасы және т.б.) қолдансаңыз, емдеуші дәрігеріңізбен қосымша кеңесіңіз.
- Бұл құрылғы коммерциялық мақсатта пайдалануға арналмаған.
- Гриль табасын және шыны қақпақты құрылғыдан бөлек пайдаланбаңыз.

Құрылғы схемасы

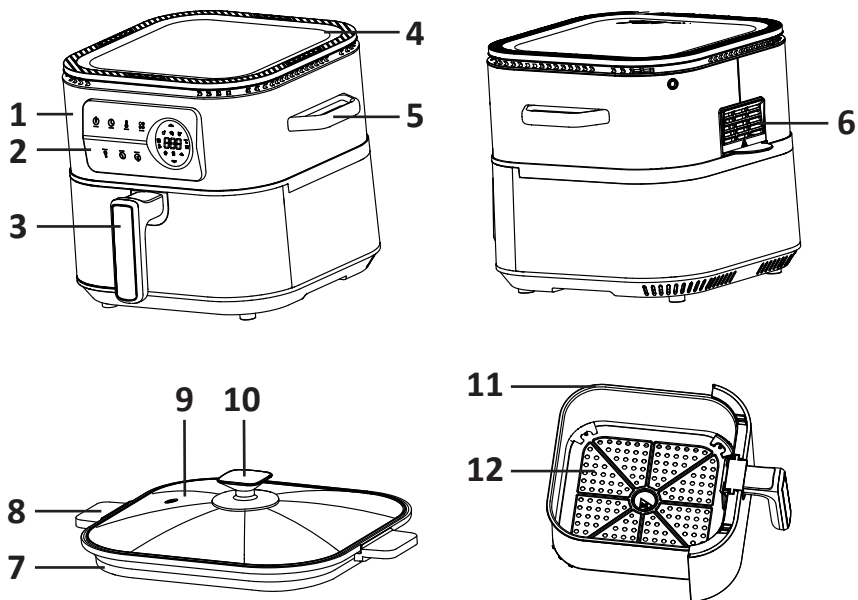

1. Жылыту блогы.
2. Басқару тақтасы.
3. Тостағанның тұтқасы.
4. Жылыту блогының қақпағы/негізі.
5. Корпустың тұтқасы.
6. Бу шығатын тесік.
7. Гриль табасы.
8. Табаның тұтқалары.
9. Шыны қақпақ.
10. Қақпақ тұтқасы.
11. Тостаған.
12. Тостаған табасы.

Пайдаланушы нұсқаулығы

Басқару тақтасы

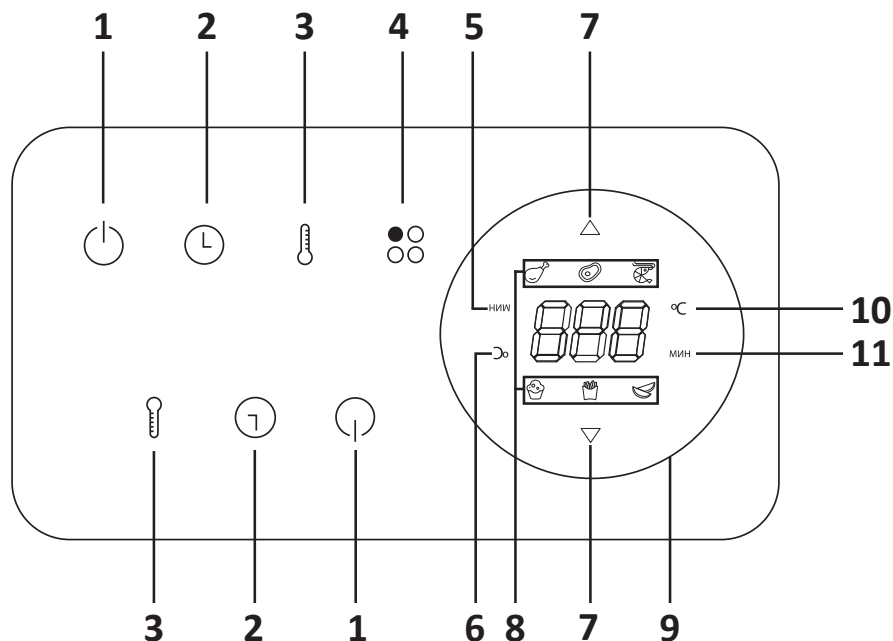

1. «Старт/Кідірту» батырмасы.
2. «Уақыт» батырмасы.
3. «Температура» батырмасы.
4. «Мәзір» батырмасы.
5. «Гриль» режиміндегі уақыт индикаторы.
6. «Гриль» режиміндегі температура индикаторы.
7. Температура мен уақытты азайту/арттыру батырмалары.
8. Алдын ала орнатылған пісіру бағдарламаларының индикаторлары.
9. Дисплей.
10. «Аэрогриль» режиміндегі температура индикаторы.
11. «Аэрогриль» режиміндегі уақыт индикаторы.

Ескерту: жоғарғы жағындағы батырмалар (1, 2, 3, 4) грильді басқаруға, ал төменгі жағындағы батырмалар (1, 2, 3) грильді (табаны) басқаруға жауап береді.

Жұмыс режимін таңдау

- Құрылғының 2 негізгі жұмыс режимі бар: аэрогриль және гриль табада қуыру. Панельдегі әр режимнің өз батырмалары бар. Панельдің жоғарғы жағындағы төрт сенсорлық батырма (☺, ☹, Ⓜ, ☼) аэрогриль режиміне жауап береді. Олар ақ түспен ерекшеленеді. Панельдің төменгі жағындағы үш сенсорлық батырма (☺, ☹, Ⓜ) гриль режиміне жатады.
- Негізгі диаграммада құрылғы аэрогриль режимінде бейнеленген. Қыздыру блогын дұрыс жағына көтеріп, аударыңыз да, оған тостағанды немесе гриль табасын қосыңыз. Қуат көзіне қосылған кезде басқару тақтасында таңдалған режимге (жоғарғы) қатысты батырмалар ғана жанады. Төменгі батырмалар белсенді болмайды.

Назар аударыңыз! Жылыту блогын алып тастамас бұрын құрылғының ажыратылғанына көз жеткізіңіз.

Жұмысты бастау

12. Аэрогрильді тегіс, тұрақты бетке қойыңыз. Тостағанды алыңыз, оған өнімдерді салыңыз және оны құрылғыға салыңыз. Тостағанға май немесе басқа сұйықтық құймаңыз.
13. Электр желісіне қосылған кезде құрылғы сигнал шығарады және күту режиміне өтеді. Панельдегі «☺» батырмасы жыпылықтай бастайды, дисплей әдепкі уақыт пен температураны көрсетеді.
14. Алдын ала орнатылған пісіру бағдарламасын таңдау үшін «☼» батырмасын басыңыз немесе «Ⓜ», «☺» и «△»/ «▽» батырмаларымен қажетті температура мен жұмыс уақытын реттеңіз.
15. Пісіру процесін бастау үшін «☺» батырмасын басыңыз. Дисплейде бағдарлама аяқталғанға дейін қалған температура мен уақыт кезектесіп көрсетіледі.

Ескерту: егер сіз тостағанды/табаны құрылғыдан алып тастасаңыз, онда панель сөніп, дисплейде «33» сандары жанады. Бұл қалыпты жағдай, тостағанды/табаны орнына қойғаннан кейін панель белсенді болады.

Температура мен уақытты орнату

Жұмысты бастамас бұрын пісіру уақыты мен температурасын реттеуге немесе пісіру процесінде өзгертуге болады. Бұл параметрлерді «Ⓜ», «☺» и «△»/ «▽» батырмалары арқылы өзгертуге болады:

- Температура реттеуге өту үшін «Ⓜ» батырмасын басыңыз. Әрі қарай, мәнді 5 °C-қа өзгерту үшін «△»/ «▽» батырмаларын басыңыз (10 °C — гриль режимінде). Мәнді жылдам өзгерту үшін «△»/ «▽» батырмаларын басып тұрыңыз. Температураның минималды мәні — 80 °C, максимум — 200 °C (210 °C — гриль режимінде).
- Уақыт реттеуге өту үшін «☺» батырмасын басыңыз. Әрі қарай, мәнді 1 минутқа өзгерту үшін «△»/ «▽» батырмаларын басыңыз (гриль режимінде: 1 минут — 10 минутқа дейін, 5 минут — 10–60 минут аралығында). Мәнді жылдам өзгерту үшін «△»/ «▽» батырмаларын басып тұрыңыз. Уақыттың минималды мәні — 1 минут, максимум — 30 минут (гриль үшін — 60 минут).

Кідірту

- Пісіру процесін тоқтатқыңыз келсе, «⏻» батырмасын басыңыз. Жалғастыру үшін қайтадан басыңыз.
- Егер сіз ішкі тостағанды құрылғыдан алып тастасаңыз / табаны алып тастасаңыз және тостағанды/табаны орнына қойғаннан кейін жалғассаңыз, құрылғының жұмысы автоматты түрде тоқтатылады.

Назар аударыңыз! Егер құрылғы 3 минуттан артық үзіліс жағдайында болса және ешқандай әрекет жасалмаса, ол автоматты түрде күту режиміне өтеді.

- Кідірту режимінде уақыт пен температураны өзгертуге болады. Пісіру бағдарламасын өзгерту мүмкін емес.
- Пісіру бағдарламасын болдырмау үшін «⏻» батырмасын 2 секунд басып тұрыңыз. Желдеткіш тағы 20 секунд жұмыс істейді, содан кейін 5 дыбыстық сигнал шығады және құрылғы күту режиміне өтеді.

Жұмысты аяқтау

- Жұмыс аяқталғаннан кейін жылуды сақтау режимі қосылады (80°C, 30 мин). Дисплейде қалған уақыт пен температура кезектесіп көрсетіледі. 30 минуттан кейін құрылғы өшеді. Құрылғыны дереу өшіру үшін «⏻» батырмасын басып тұрыңыз.
- Жұмыстың соңында тағамның дайындығын тексеру үшін тостағанды/табаны алыңыз.

Ескерту: егер тағамдар дұрыс дайындалмаса, температура мен уақыттың жаңа баптауларын орнатыңыз және қуыру процесін қайталаңыз.

- Пісіргеннен кейін тостағанды/табаны алыңыз да, оларды ыстыққа төзімді стендке қойыңыз, содан кейін тағамды табаққа салыңыз.

Ескерту: тостаған/табаны алып тастағаннан кейін, қалдық қыздыру салдарынан күйіп қалмас үшін құрылғының ішкі жағына тигізбеңіз.

Аэрогриль

Пісіруді бастамас бұрын



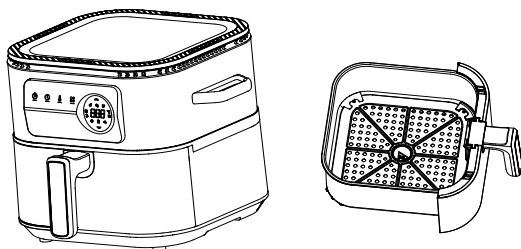



1. Тостағанды алыңыз да, оған азық-түлік салыңыз.
2. Тостағанды салыңыз және құрылғыны электр желісіне қосыңыз — дыбыстық сигнал естіледі, содан кейін құрылғы күту режиміне өтеді. Бұл режимде тек «⏻» батырмасы жыпылықтайды.



Пісіруді бастау

- Пісіру бағдарламасын таңдау үшін күту режимінде «⏸» батырмасын басыңыз.
- Алдын ала орнатылған пісіру бағдарламасын таңдау үшін «⏸» батырмасын басыңыз немесе «⏸», «⏸» и «△»/ «▽» батырмаларымен қажетті температура мен жұмыс уақытын реттеңіз.
- Пісіруді бастау үшін «⏸» батырмасын басыңыз.

Пісіру бағдарламалары

Индикатор	Бағдарлама	Температура, °C	Уақыт, мин
	Тауық	170	25
	Стейк	180	20
	Асшаяндар	160	15
	Пісіру	160	25
	Фри картобы	200	15
	Көкөністер	180	20

Пісіру процесі

- Пісіру басталған кезде таңдалған бағдарламаның белгішесі бөлектеледі. Панельдің жоғарғы жағындағы «⏸» батырмасынан басқа барлық батырмалар белсенді болып қалады.
- Дисплейде бағдарлама аяқталғанға дейін қалған температура мен уақыт кезектесіп көрсетіледі.
- Егер сіз жұмыс істеп тұрған кезде құрылғыны өшірсеңіз немесе тостағанды алып тастасаңыз:
 - тостағанды қайта қосқан/орнына қайтарған кезде, құрылғы таңдалған баптаулармен пісіруді жалғастырады.
 - 2 сағат ішінде ешқандай әрекет болмаған жағдайда, құрылғы күту режиміне өтеді.

Өнімдерді аудару туралы ескерту

- Егер сіз алдын ала орнатылған бағдарламаны пайдаланып қуыруды таңдасаңыз, пісіру процесінің ортасында тағамды аудару қажеттілігі туралы 5 дыбыстық еске салғыш естіледі.
- Егер пісіру уақыты қолмен өзгертілсе, еске салғыш автоматты түрде өшеді.

Жылуды сақтау режимі

- Жұмыс аяқталғаннан кейін жылуды сақтау режимі қосылады (80°C, 30 мин). Дисплейде қалған уақыт пен температура кезектесіп көрсетіледі. Бұл режимнің параметрлері өзгермейді.
- Режимді өшіру үшін «⏻» батырмасын басып тұрыңыз.
- Бұл функция аяқталғаннан кейін дисплейде «OFF» деген жазу пайда болады, 5 дыбыстық сигнал шығады және құрылғы күту режиміне өтеді.
- Жылуды сақтау функциясын өшірудің тағы бір жолы — тостағанды алып тастау және құрылғыны розеткадан ажырату. Желіге қайта қосылғаннан кейін құрылғы күту режиміне өтеді.

Гриль

Пісіруді бастамас бұрын

Назар аударыңыз!

Гриль табасын пайдаланған кезде жағымсыз иіс пен түтіннің пайда болуын болдырмау үшін оның құрамында май немесе басқа сұйықтық қалмағанына көз жеткізіңіз. Пісіргеннен кейін табаны құрылғыдан бірден алып тастамаңыз және тазалауға кіріспеңіз. Күйіп қалмас үшін оны толығымен суытыңыз.

1. Қыздыру блогын 180° бұраңыз және төмендегі суретте көрсетілгендей гриль табасын орнатыңыз.

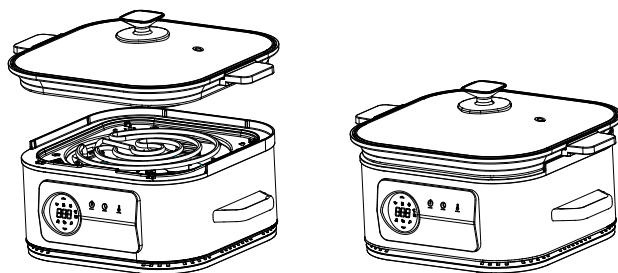

2. Қосылғаннан кейін дыбыстық сигнал шығады. Құрылғы күту режиміне өтеді — «⏻» батырмасы жыпылықтай бастайды.

Пісіруді бастау

- Күту режимінде «⏻» батырмасын басыңыз — дисплей әдепкі уақыт пен температураны көрсетеді. Қажет болса, параметрлерді тиісті батырмалармен өзгертіңіз.
- Пісіруді бастау үшін «⏻» батырмасын басыңыз.

Пісіру процесі

- Пісіру басталған кезде панельдің жоғарғы жағындағы барлық батырмалар белсенді болып қалады.
- Дисплейде бағдарлама аяқталғанға дейін қалған температура мен уақыт кезектесіп көрсетіледі.
- Егер құрылғы жұмыс істеп тұрған кезде желіден өшірілсе, онда берілген пісіру баптаулары сақталмайды. Құрылғыны желіге қайта қосқан кезде уақыт пен температураны қайта реттеңіз.
- Егер сіз жұмыс кезінде табаны алып тастасаңыз, онда құрылғы өшіп, дисплейде «33» шамы жыпылықтайды.
- Жұмысты тоқтату үшін «⏻» батырмасын 2 секунд басып тұрыңыз — дисплейде «OFF» белгісі пайда болады және 5 дыбыстық сигнал шығады.

Қызмет көрсету және күтім

Назар аударыңыз!

- Тазалау алдында құрылғыны электр желісінен ажыратып, оның толық салқындағанына көз жеткізіңіз.
 - Құрылғының қызмет ету мерзімін ұзарту үшін оны әр қолданғаннан кейін тазалаңыз.
 - Құрылғыны тазалау үшін еріткішті, ағартқышты және басқа күйдіргіш немесе абразивті тазартқыш заттарды қолданбаңыз. Қатты щеткаларды (нейлон, металл және т.б.) пайдаланбаңыз, себебі бұл құрылғының бетіне зақым келтіруі және оның жұмысына теріс әсер етуі мүмкін.
 - Құрылғының корпусын ешқашан суға батырмаңыз.
1. Құрылғының ішкі және сыртқы бетін жұмсақ тазартқышты пайдаланып құрғақ жұмсақ шүберекпен немесе губкамен сүртуге болады.
 2. Ішкі тостаған мен табада жабыспайтын жабын бар. Зақымдануды болдырмау және өнімділікті төмендету үшін оларды абайлап тазалаңыз.
 3. Табаны/тостағанды тазалау үшін оларды ыстық суға батырыңыз, содан кейін абразивті емес тазартқышты пайдаланып жұмсақ губкамен шайыңыз. Тостағанның табасын ыдыс жуғыш машинада жууға рұқсат етіледі.
 4. Жоғарғы қыздыру элементін тазалау қажет болса, оның ыстық емес екеніне көз жеткізіңіз. Одан тамақ қалдықтарын кетіру үшін щетканы пайдаланыңыз.

Техникалық сипаттамалары

- Үлгісі: DAF-2006.
- Сауда белгісі: DEXP.
- Қуат параметрлері: 220–240 В ~ 50–60 Гц.
- Қуаты: 2000 Вт.
- Тостағанның көлемі: 6 л.
- Басқару: сенсорлық.
- Қуат сымын бекіту түрі: Ү.
- Электр тогының соғуынан қорғау класы: I.
- Қолдану саласы: тұрмыстық.

Жинақталым

- Құрылғы.
- Гриль табасы.
- Қақпақ.
- Қағаз пісіруге арналған пішін — 50 дана.
- Ас үй қысқыштары.
- Пайдалану бойынша нұсқаулық.

Ықтимал мәселелер және олардың шешімдері

Мәселе	Ықтимал себеп	Ықтимал шешім
Құрылғы жұмыс істемейді	Электр қуаты жоқ	Қуат сымы розеткаға қосылғанына және розеткада кернеу бар екеніне көз жеткізіңіз
	Ішкі тостаған/таба нашар салынған	Тостағанды құрылғыдан шығарыңыз / табаны алыңыз, содан кейін оны қайта орнатыңыз
	Құрылғының ақаулығы	Уәкілетті қызмет көрсету орталығына хабарласыңыз
Желдеткіш жұмыс істемейді	Желдеткіштің дұрыс жұмыс істемеуі	Уәкілетті қызмет көрсету орталығына хабарласыңыз
Құрылғыдан ақ түтін шығады	Майы көп тағамдарды дайындау	Бұл қалыпты жағдай
	Құрылғы ластанған	Әр қолданғаннан кейін құрылғыны тазалаңыз
	Тез тұтанатын материалдар (мысалы, орау қағазы) тостағанға салынған	Құрылғының тостағанына дайындалған тағамнан басқа ештеңе салмаңыз

Қате кодтары

Қате коды	Себеп
E0	Температура бергіші қосылмаған немесе оны құрылғы анықтай алмайды
E1	Температура бергішінің қысқа тұйықталуы
E6	Құрылғының қызып кетуі

Егер дисплейде қате коды пайда болса, құрылғыны розеткадан ажыратып, суытыңыз. Егер қате жойылмаса, жөндеу мақсатында уәкілетті қызмет көрсету орталығына хабарласыңыз.

Монтаждау, сақтау, тасымалдау (тасу), өткізу және кәдеге жарату ережелері мен шарттары

- Құрылғы ешқандай орнатуды немесе тұрақты бекітуді қажет етпейді.
- Құрылғыны сақтау дайындаушы мен тұтынушының жылытылатын үй-жайларында ауа температурасы 5 °C-тан 40 °C-қа дейін және ауаның салыстырмалы ылғалдылығы 80%-дан аспайтын орауышта жүргізілуі тиіс. Үй-жайларда жемірілуді тудыратын жегі қоспалар (қышқылдар, сілтілер буы) болмауы тиіс.
- Құрылғыны тасымалдау құрғақ ортада жүзеге асырылуы керек.
- Құрылғы мұқият өңдеуді қажет етеді, оны шаң, кір, соққы, ылғал, от және т. б. әсерінен қорғайды.
- Құрылғыны сату жергілікті заңнамаға сәйкес жүргізілуі керек.
- Өнімнің қызмет ету мерзімі аяқталғаннан кейін оны қарапайым тұрмыстық қоқыспен бірге тастауға болмайды. Оның орнына, ол федералды немесе жергілікті заңдарға сәйкес кейіннен қайта өңдеу және жою үшін электр және электронды жабдықтарды тиісті қабылдау пунктіне кәдеге жаратуға тапсырылады. Осы өнімді дұрыс кәдеге жаратуды қамтамасыз ете отырып, сіз табиғи ресурстарды үнемдеуге көмектесесіз және дұрыс емделмеген жағдайда қоршаған ортаға және адамдардың денсаулығына зиян келтіруге көмектесесіз. Бұл өнімді қабылдау және кәдеге жарату орындары туралы толығырақ ақпаратты жергілікті муниципалды органдардан немесе тұрмыстық қоқыстарды шығаратын кәсіпорыннан алуға болады.
- Егер құрылғының ақаулығы анықталса, дереу уәкілетті қызмет көрсету орталығына хабарласыңыз немесе құрылғыны тастаңыз.

Қосымша ақпарат

Өндіруші: Чжэцзян Ланьбао Электрикал Эпплайнс Ко., Лтд.
Кайфа шығыс тас жолы 899, Чжоусян, Цыси, Нинбо қ., Чжэцзян пров., Қытай.

Қытайда жасалған.

Импорттаушы / Қазақстан Республикасында талаптар қабылдайтын заңды тұлға: «DNS QAZAQSTAN (ДНС КАЗАХСТАН)» ЖШС, Астана қ-ы, Сарыарқа ауданы, Сарыарқа д-лы, 12 Ғ-т, Қазақстан Республикасы.

Электронды пошта мекен-жайы: info@dns-shop.kz

Тауар КО ТР (ЕАЭО) талаптарына сәйкес келеді.

Өнімнің сыртқы түрі және оның сипаттамалары ескертусіз өзгертілуі мүмкін.
Құрылғының жинақталымы ескертусіз өзгеруі мүмкін.



Өндіріс күні пайдаланушы нұсқаулығының орыс тіліндегі нұсқасында көрсетілген. V.1

Кепілдік талоны

SN/IMEI: _____

Кепілдікке қойылған күні: _____

Өндіруші бүкіл кепілдік мерзімі ішінде құрылғының үздіксіз жұмыс істейтініне, сондай-ақ материалдар мен құрастырымда ақаулар болмайтынына кепілдік береді. Кепілдік мерзімі бұйым сатып алынған сәттен бастап есептеледі және жаңа өнімдерге ғана қолданылады.

Кепілдікті қызмет көрсету бұйым пайдаланушы нұсқаулығына сәйкес пайдаланылған жағдайда, кепілдік мерзімі ішінде тұтынушының кінәсіз істен шыққан элементтерді тегін жөндеуді немесе ауыстыруды қамтиды. Элементтерді жөндеу немесе ауыстыру уәкілетті сервис орталықтарының аумағында жүргізіледі.

Кепілдік мерзімі: 12 ай.

Пайдалану мерзімі: 24 ай.

Сервистік орталықтардың өзекті тізімі келесі мекенжай бойынша:

<https://www.dns-shop.kz/service-center/>

Кепілдік міндеттемелер және тегін сервистік қызмет көрсету, егер оларды ауыстыру бұйымды бөлшектеуге байланысты болмаса, тауардың жиынтықтылығына кіретін, төменде аталған керек-жарақтарға қолданылмайды:

- ҚБП (қашықтықтан басқару пульті) үшін қуат элементтері (батареялары).
- Жалғағыш кәбілдер, антенналар және оларға арналған ауыстырғыштар, құлаққаптар, микрофондар, «HANDS-FREE» құрылғылары; жиынтықта жеткізілетін әртүрлі типтегі ақпарат тасығыштар, бағдарламалық жасақтама (БЖ) және драйверлер (бұйымның қатқыл магниттік дискілеріндегі жинақтағышқа алдын ала орнатылған БЖ қоса алғанда, бірақ онымен шектелмей), сыртқы енгізу-шығару құрылғылары және манипуляторлар.
- Қаптамалар, сөмкелер, белдіктер, тасымалдауға арналған баулар, монтаждық құрылғылар, құралдар, бұйымға қоса берілетін құжаттама.
- Табиғи тозуға ұшырайтын шығын материалдары мен бөлшектер.



Өндіруші келесі жағдайларда кепілдік міндеттемелерге ие болмайды:

- Кепілдік мерзімі аяқталды.
- Егер жеке (тұрмыстық, отбасылық) қажеттіліктерге арналған бұйым кәсіпкерлік қызметті жүзеге асыру үшін, сондай-ақ оның тікелей міндетіне сәйкес келмейтін басқа мақсаттарда пайдаланылған болса.
- Өндіруші бұйымды пайдалану кезінде пайдаланушы нұсқаулығының талаптарын бұзу, бұйымды орнату және оған қызмет көрсету жөніндегі ұсынымдарды, қосу ережелерін (бұйымның өзіне де, онымен байланысты бұйымдарға да сәйкес келмейтін желілік кернеудің әсері нәтижесінде туындаған қысқа тұйықталулар), бұйымды сақтау және тасымалдау кезінде өнім иесі және/немесе үшінші тұлғалар шеккен ықтимал материалдық, моральдық және өзге де зиян үшін жауапты болмайды.
- Механикалық зақымданудың барлық жағдайлары: өнімді пайдалану кезінде алынған сызаттар, жарықтар, деформациялар, соққы іздері, майысулар, кептелістер және т.б.
- Түрлендірулерді, рұқсат етілмеген жөндеулерді осындай жұмыстарды жүргізуге уәкілетті емес адамдар жүргізген жағдайлар. Егер ақаулық конструкцияны немесе бұйымның сұлбасын өзгерту, Өндіруші қарастырмаған сыртқы құрылғыларды қосу, жергілікті заңнамаға сай сәйкестік сертификаты жоқ құрылғыны пайдалану салдарынан туындаған болса.
- Егер бұйымның ақауы еңсерілмейтін күштің әсерінен (табиғи элементтер, өрт, су тасқыны, жер сілкінісі, тұрмыстық факторлар және Өндірушіге тәуелді емес басқа жағдайлар) немесе Өндіруші болжай алмаған үшінші тұлғалардың әрекеттерінен туындаса.
- Бұйымның толық немесе ішінара істен шығуына алып келген бұйымның ішіне бөгде заттардың, өзге денелердің, заттектердің, сұйықтықтардың, жәндіктердің немесе жануарлардың түсуінен, агрессивті ортаның әсерінен, жоғары ылғалдылықтан, жоғары температуралардан туындаған ақау.
- Бұйымды сәйкестендіру (сериялық нөмірі) жоқ немесе сәйкес келмейді. Егер зақымданулар (кемшіліктер) зиянды бағдарламалық қамтаманың; БЖ ұсынушысының осы қызметті ұсынбауына байланысты мүмкіндігінсіз бұйымның бағдарламалық ресурстарына қолжетімділіктің болмауына әкеп соққан құпиясөздерді (кодтарды) оларды жинау/қалпына келтіру мүмкіндігінсіз орнату, ауыстыру немесе жою әсерінен туындаса.
- Егер жұмыстың ақаулықтары қуат беруші, кәбілдік, телекоммуникациялық желілердің, радиосигнал қуатының стандарттарға немесе техникалық регламенттеріне сәйкес келмеуінен, оның ішінде бедер ерекшеліктерінен және басқа да осыған ұқсас сыртқы факторлардан, бұйымның желі әрекет ететін шекарада немесе аймақтан тыс жерде пайдаланылуынан туындаған болса.
- Егер зақымданулар стандартты емес (түпнұсқалық емес) және/немесе сапасыз (зақымданған) шығыс материалдарын, керек-жарақтарды, қосалқы бөлшектерді, қуат беру элементтерін, әртүрлі үлгідегі ақпарат тасымалдағыштарды (CD, DVD дискілерді, жад карталарын, SIM карталарын, картридждерді қоса алғанда) пайдаланудан туындаса.
- Егер кемшіліктер үйлесімсіз контентті (әуендерді, графиканы, бейне және басқа файлдарды, Java қосымшаларын және оларға ұқсас бағдарламаларды) алуға, орнатуға және пайдалануға байланысты туындаған болса.
- Осы бұйыммен жанасып жұмыс істейтін басқа жабдыққа келтірілген залалға.



