

Пайдалану бойынша нұсқаулық

Ауа ылғалдандырғыш
DAH-S9

DEXP

Мазмұны

Құрылғы мақсаты	4
Сақтық шаралары	4
Техникалық сипаттамалары	6
Жинақталым.....	6
Құрылғы схемасы.....	6
Дисплей.....	8
Басқару тақтасы	9
ҚБ пульті	10
Пайдаланушы нұсқаулығы	11
Функцияларды теңшеу	11
Жұмыс кезінде қақпақты немесе резервуарды алу	12
Жад функциясы	12
Резервуардағы су деңгейі төмен болған кезде	12
Резервуарды сумен толтыру.....	12
Хош иісті май бөлімін пайдалану	14
Күтім және қызмет көрсету.....	15
Корпусты тазалау	15
Ішкі камераны тазалау.....	15
Қолданбаға қосылу.....	15
Қолданбаны орнату	15
Ықтимал мәселелер және олардың шешімі	16
Монтаждау, сақтау, тасымалдау (тасу), өткізу және кәдеге жарату ережелері мен шарттары	17
Қосымша ақпарат	18

Құрметті сатып алушы!

Біздің өнімдерді таңдағаныңыз үшін рахмет.

Біз сізге жоғары сапа, функционалдылық және дизайн талаптарына сәйкес әзірленген және жасалған бұйымдар мен құрылғыларды ұсынуға қуаныштымыз. Пайдалануды бастамас бұрын, сіздің қауіпсіздігіңізге қатысты маңызды ақпаратты, сондай-ақ өнімді дұрыс пайдалану және күту бойынша ұсыныстарды қамтитын осы нұсқаулықты мұқият оқып шығыңыз. Осы нұсқаулықтың сақталуына назар аударыңыз және оны өнімді одан әрі пайдалану кезінде анықтамалық материал ретінде пайдаланыңыз.

Құрылғы мақсаты

Ауа ылғалдауыш бөлмедегі ылғалдылықтың ыңғайлы деңгейін қолдауға арналған.

Сақтық шаралары

- Құрылғыны тек мақсатына сай қолданыңыз.
- Ылғалдауыш үй ішінде пайдалануға арналған. Ылғалдауышты сыртта, гаражда және т. б. пайдаланбаңыз.
- Тек таза, салқындатылған суды пайдаланыңыз. Ағын су тым қатты болса, тазартылған суды пайдаланыңыз.
- Қолданар алдында су ыдысының қақпағы мықтап жабылғанына көз жеткізіңіз.
- Құрылғы балалар мен физикалық, сенсорлық немесе ақыл-ой қабілеті шектеулі адамдар үшін, олардың қауіпсіздігіне жауапты басқа адамдар бақылайтын жағдайларды қоспағанда, пайдалануға арналмаған.
- Резервуарға су қосқанда, судың бу шығатын тесікке кірмейтініне көз жеткізіңіз.
- Құрылғы жұмыс істеп тұрған кезде бу шығатын саптаманы адамдарға, жануарларға, қабырғаларға және жиһазға бағыттамаңыз.
- Құрылғыдағы тесіктерді жаппаңыз.
- Жұмыс кезінде құрылғыны еңкейтпеңіз.
- Жабық жерде жұмыс істейтін ылғалдауышты қараусыз қалдырмаңыз, өйткені ылғалмен қаныққан ауа жиһаздар мен қабырғаларда із қалдыруы мүмкін. Әрқашан есікті/терезені ашық қалдырыңыз.
- Электр тогының соғуын болдырмау үшін құрылғыны немесе оның электр ашасын суға түсірмеңіз.
- Қуат сымын қыздыру элементтерінен алыс ұстаңыз және оның дәліздерде орналаспауын және қысылып қалмауын қадағалаңыз.
- Құрылғыны балалардың жанында қолданған кезде абай болыңыз.
- Ұзақ уақыт пайдаланбаған кезде, сондай-ақ қызмет көрсетер алдында құрылғыны қуат көзінен ажыратыңыз.
- Жарылғыш және/немесе жанғыш газдар болған кезде ылғалдауышты пайдаланбаңыз.
- Егер резервуарда су болмаса, құрылғыны қоспаңыз.

- Ылғалдылығы жоғары жерлерде ылғалдауышты пайдаланбаңыз (мысалы, жуынатын бөлме, кір жуатын бөлме және т.б.).
- Құрылғыны ашық жалынға, ас үй плиткаға және жылыту құрылғыларына жақын ұстамаңыз.
- Қуат сымы немесе аша ақаулы болса, құрылғыны пайдаланбаңыз.
- Құрылғымен бірге келген аксессуарларды пайдаланбаңыз.
- Ылғалдауышты тікелей күн сәулесінен алыс тегіс, су өткізбейтін бетке орнатыңыз. Кілемдер, перделер, портбелер немесе дастархандар сияқты сіңіргіш материалдардың ылғалданбауын қадағалаңыз.
- Егер корпус зақымдалса, құрылғыны пайдаланбаңыз.
- Құрылғы жұмыс істеп тұрған кезде резервуардағы сумен ешқандай манипуляция жасамаңыз.
- Қуат сымын ауыстыруды тек уәкілетті қызмет көрсету орталығындағы маман ғана жүргізуі керек.
- Штепсельдік ашаны қуат көзіне толығымен қосыңыз, құрылғыны басқа электр құрылғыларымен параллель қосудан аулақ болыңыз.
- Найзағай кезінде құрылғыны ажыратыңыз.
- Қуат көзінен ажыратпас бұрын құрылғыны өшіріңіз.
- Ұзақ уақыт жұмыс істемей тұрған жағдайда, құрылғыны қуат көзінен ажыратыңыз, су ыдысын босатыңыз және тазалаңыз.
- Бактериялардың көбеюіне жол бермеу үшін резервуардағы суды күнделікті ауыстырыңыз.
- Ылғалдылықтың жоғары деңгейі микроорганизмдердің көбеюіне әкелуі мүмкін.
- Жұмыс кезінде құрылғының айналасында судың жиналуы бөлмедегі ылғалдылықтың тым жоғары екенін көрсетеді. Ылғалдандыру деңгейін сәйкесінше реттеңіз.
- Қажет болса, құрылғыны жылжытыңыз, оны қуат көзінен ажыратыңыз және ағып кетпес үшін су резервуарын мықтап орнатылғанына көз жеткізіңіз.
- Құрылғыны аударған кезде оны дереу қуат көзінен ажыратып, тексеру үшін маманға хабарласыңыз.
- Кез келген ақаулар (мысалы, жану иісі) анықталса, дереу уәкілетті қызмет көрсету орталығына хабарласыңыз. Құрылғының конструкциясын өзгертуге және өндіруші кепілдік жөндеуге уәкілеттік бермеген адамдардың араласуына тыйым салынады.

Техникалық сипаттамалары

- Үлгісі: ДАН-S9.
- Сауда белгісі: DEXP.
- Желі кернеуі: 220–240 В ~ 50–60 Гц.
- Қуаты: 120 Вт.
- Су резервуарының сыйымдылығы: 9 л.
- Өнімділік: 350 мл/сағ.
- Бөлменің ұсынылатын ауданы: 50 м².
- Шу деңгейі: 35 дБ.
- Басқару түрі: сенсорлық.
- Электр тогының соғуынан қорғау класы: II.
- Ылғалдан қорғау дәрежесі: IPX0.
- Қуат сымын бекіту түрі: X.
- Қуат сымының ұзындығы: 1,8 м.
- Өлшемдері: 762 × 150 × 160 мм.
- Құрылғының салмағы: 2,2 кг.
- Қолдану саласы: тұрмыстық.

Жинақталым

- Құрылғы.
- ҚБ пульті.
- ҚБ пультіне арналған батарея.
- Тазалау щеткасы.
- Пайдалану бойынша нұсқаулық.

Құрылғы схемасы

1. Будың шығуына арналған саптама.
2. Қақпақ.
3. Диффузор.
4. Корпус.
5. Хош иісті майларға арналған бөлім.
6. Тұтқа.
7. Су алу түтігі.
8. Су резервуары.
9. Негізі (артқы жағы).
10. Негіз (алдыңғы).

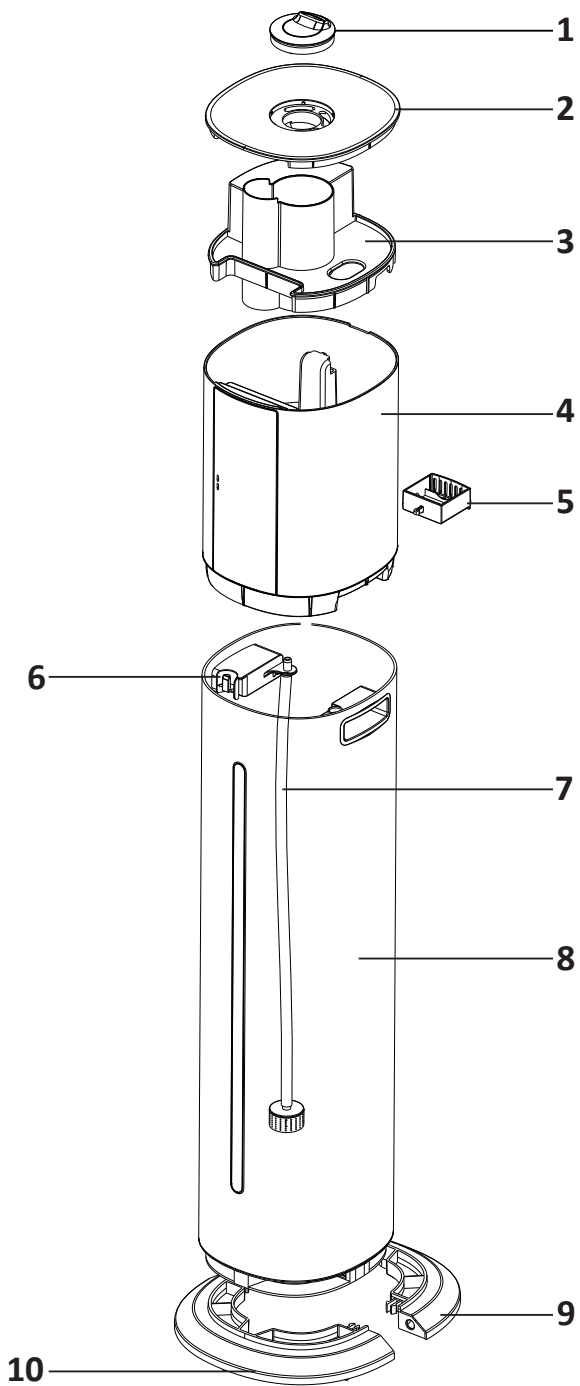

Дисплей

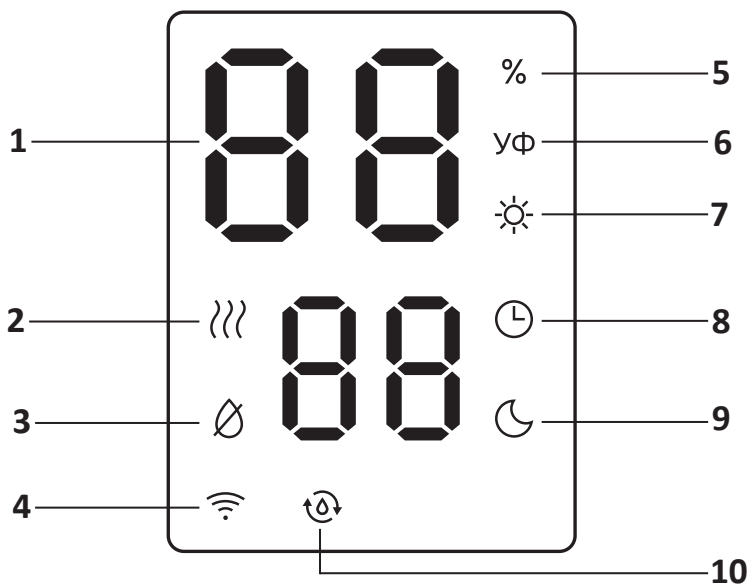

1. Ылғалдылық көрсеткіші.
2. Жылы бу индикаторы.
3. Судың төмен деңгейінің көрсеткіші.
4. Wi-Fi қосылу индикаторы.
5. Ылғалдылық пайызы.
6. УК зарарсыздандыру индикаторы.
7. Сәндік жарықтандыру индикаторы.
8. Таймер индикаторы.
9. Түнгі режим индикаторы.
10. Ылғалдылық деңгейін автоматты түрде ұстап тұру индикаторы.

Басқару тақтасы

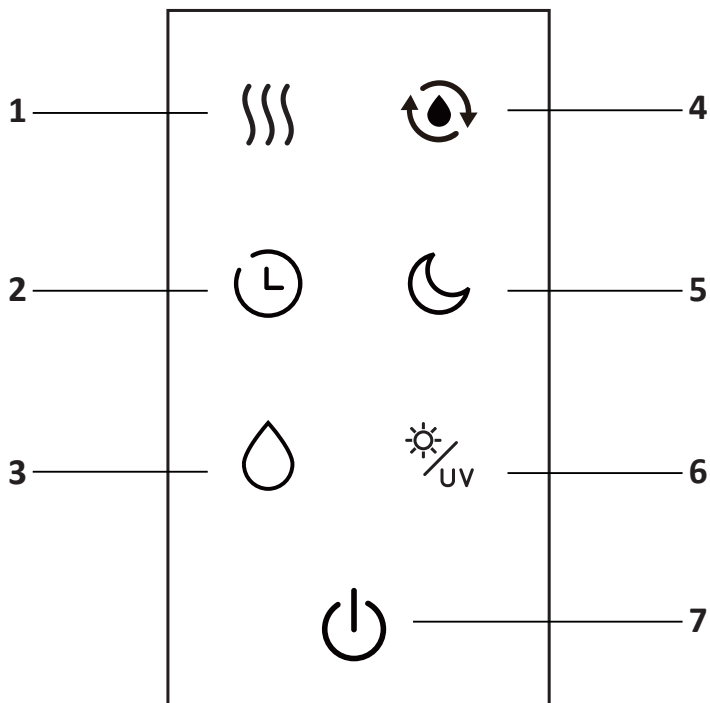

1. Жылы бұды қосу батырмасы.
2. Таймерді орнату батырмасы.
3. Ылғалдандыру деңгейін реттеу батырмасы.
4. Ылғалдылық деңгейін автоматты түрде сақтау батырмасы.
5. Түнгі режим батырмасы.
6. УК зарарсыздандыру / сәндік корпусы жарықтандыру батырмасы.
7. Қуат / Wi-Fi батырмасы.

ҚБ пульті

ҚБ пультіні бірінші рет қолданар алдында қақпақты шешіп, батареялардан қорғаныш пленканы алыңыз.

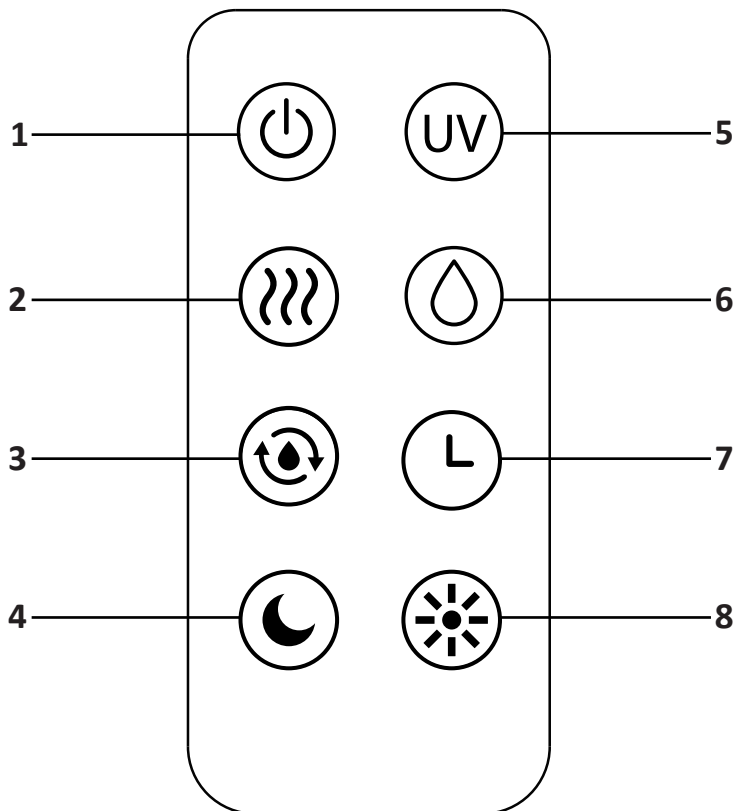

1. Қуат батырмасы.
2. Жылы бұ.
3. Ылғалдылық деңгейін автоматты түрде сақтау.
4. Түнгі режим.
5. УК зарарсыздандыру.
6. Ылғалдандыру қуаты.
7. Таймер.
8. Сәндік корпусты жарықтандыру.

Пайдаланушы нұсқаулығы



1. Ылғалдатқышты розеткаға қосыңыз. Құрылғы күту режиміне өтеді, дисплейде «→» белгісі көрсетіледі.
2. Қосу үшін «» батырмасын басыңыз. Ылғалдатқыш стандартты L3 режимінде жұмыс істей бастайды (жоғары қуат). УК зарарсыздандыру және сәндік жарықтандыру белсенді болады.
3. Құрылғыны күту режиміне қою үшін қуат батырмасын қайта басыңыз. Дисплей мен индикаторлар өшеді.

Функцияларды теңшеу

}}}} Жылы бу функциясы

- Функцияны іске қосу үшін «}}}}» батырмасын басыңыз — тиісті индикатор жанады, содан кейін қыздыру элементі жылы бу шығара бастайды.
- Қайта басқан кезде функция өшеді және ылғалдандырғыш тек суық бу шығара бастайды.



Автоматты өшіру таймерін орнату

- Уақытты орнату үшін «» батырмасын басыңыз (2/4/6/8/10/12 сағат немесе таймерді өшіру үшін «--»). Таймер индикаторы жанады.
- Белгіленген уақыттан кейін ылғалдандырғыш автоматты түрде өшеді.
- Таймерді орнатқаннан кейін дисплейде ағымдағы ылғалдылық деңгейі мен қалған уақыт кезектесіп көрсетіледі.
- Баптауларды қалпына келтіру үшін «» батырмасын 3 секунд басып тұрыңыз — таймер индикаторы белсенді болмайды.

Ылғалдандыру қуатын реттеу

- Әдепкі ылғалдандыру қуаты: L3.
- Қуатты реттеу үшін тиісті батырманы басыңыз, мұнда L3 (жоғары) → L2 (орташа) → L1 (төмен).
- Wi-Fi желісіне қосылу үшін «» батырмасын 3 секунд басып тұрыңыз. «Wi-Fi» индикаторы жыпылықтай бастайды, бұл желімен жұптастыру туралы сигнал береді.

Ылғалдылық деңгейін автоматты түрде сақтау режимі

- Ылғалдылық деңгейін таңдау үшін (45–75%) тиісті батырманы басыңыз — «» индикаторы жанады. Құрылғы мезгіл-мезгіл қосу және өшіру арқылы берілген параметрді автоматты түрде қолдайды.
- Бұл режимнен шығу үшін түймені 3 секунд басып тұрыңыз — «» шамы сөніп, ылғалдандырғыш әдепкі режимге (L3) ауысады.

Түнгі режим

- Түнгі режимде артқы жарықтың жарықтығы төмендейді. Дисплей сөнеді, ал ... индикаторы жануды жалғастыруда.
- Дисплейді іске қосу үшін кез келген батырманы басып, қажет болса баптауларды өзгертіңіз. Егер 5 секунд ішінде ешқандай әрекет жасалмаса, баптаулар автоматты түрде сақталады.
- Функцияны өшіру түнгі режим батырмасын қайта басу арқылы жүзеге асырылады.



Жарықтандыру және УК зарарсыздандыру

- Құрылғы қосылған кезде артқы жарық пен УК зарарсыздандыру автоматты түрде іске қосылады.
- «» батырмасын қысқаша басу — жарықтандыруды басқару. Батырманы 3 секунд ұстап тұру — УК зарарсыздандыру функциясын қосу/өшіру.

Жұмыс кезінде қақпақты немесе резервуарды алу

1. Қақпақты/резервуарды көтерген кезде ылғалдандырғыш жұмысын тоқтатады, дисплейде «--» таңбалары жыпылықтайды.
2. Қақпақты/резервуарды орнына 5 минут орнатқан кезде құрылғы бұрынғы режимде жұмысын жалғастырады.
3. 5 минуттан кейін ылғалдандырғыш автоматты түрде өшеді.

Жад функциясы

- Желіге тұрақты қосылған кезде құрылғы соңғы жұмыс режимін есте сақтайды (таймер баптауларын қоспағанда) және келесі қосылған кезде оны жалғастырады.
- Жад функциясын қалпына келтіру үшін ашаны розеткадан шығару арқылы құрылғыны ажырату керек.

Резервуардағы су деңгейі төмен болған кезде

1. Резервуардағы су таусылғанда, тиісті шам жанып, 3 дыбыстық сигнал шығады.
2. 10 минут ішінде индикатор жыпылықтайды, бұл резервуарға су қосу керектігін еске салады.

Резервуарды сумен толтыру

Су қосудың 2 әдісі қарастырылған: корпус арқылы және тікелей резервуарға.

1. Корпус арқылы су қосу үшін қақпақты шешіп, корпусстың бүйіріндегі суды ақырын толтырыңыз.

Назар аударыңыз! Суды қақпақ арқылы тікелей толтырмаңыз.

2. Резервуарға тікелей су қосу үшін:
 - құрылғының қақпағы мен корпусын алыңыз.
 - резервуарды «МАКС» белгісіне дейін таза сумен толтырыңыз.
3. Резервуарды сумен толтырғаннан кейін құрылғыны қосу үшін қуат батырмасын басыңыз.

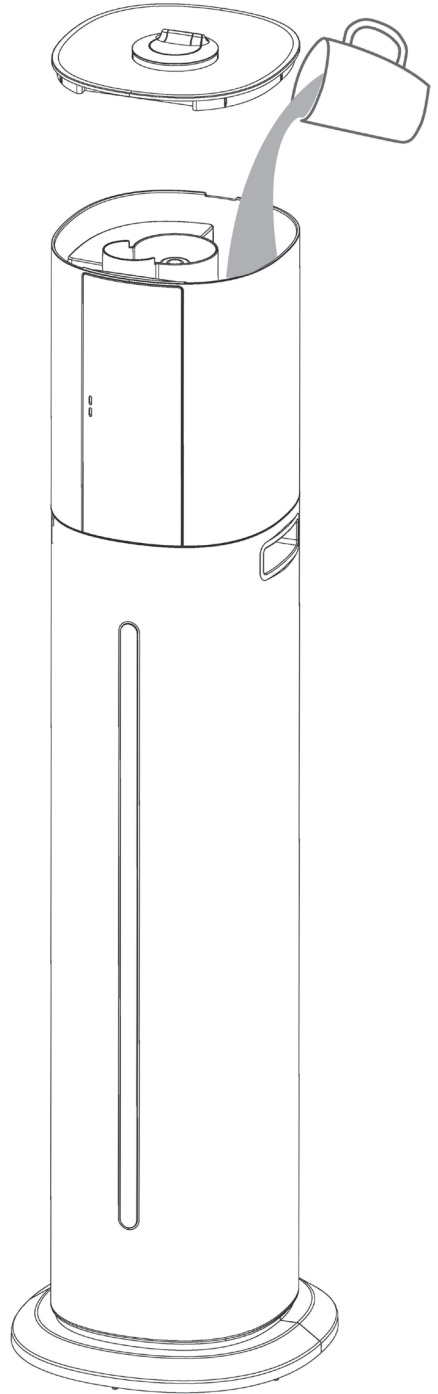
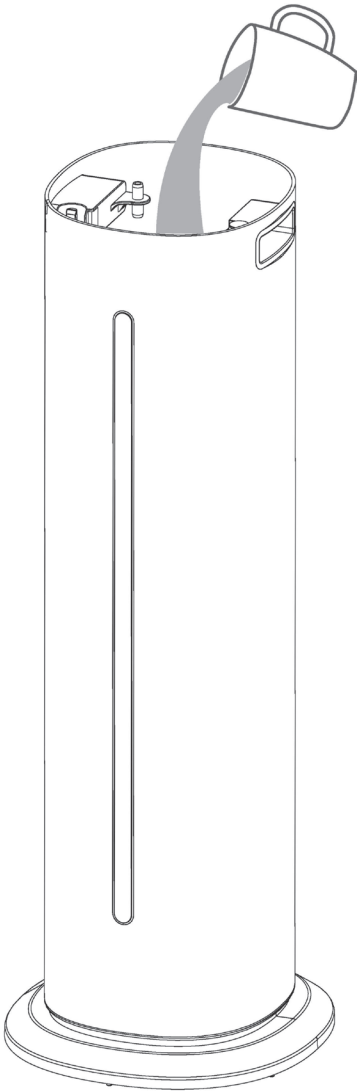

Хош иісті май бөлімін пайдалану

Хош иісті бөлімі корпустың төменгі жағында орналасқан. Хош иісті май қосу үшін:

1. Бөлімді құрылғыдан алыңыз.
2. Суда еритін хош иісті майды парақтың ішіне жағыңыз.
3. Бөлімді қайтадан ылғалдандырғышқа салыңыз да, құрылғыны қосыңыз.

Назар аударыңыз! Су резервуарына қосуға тыйым салынады:

- эфир майлары;
- парфюмерлік композициялар;
- дәрілік препараттар және т. б.

Ароматерапия үшін **тек** кіріктірілген хош иісті май бөлімін пайдаланыңыз.

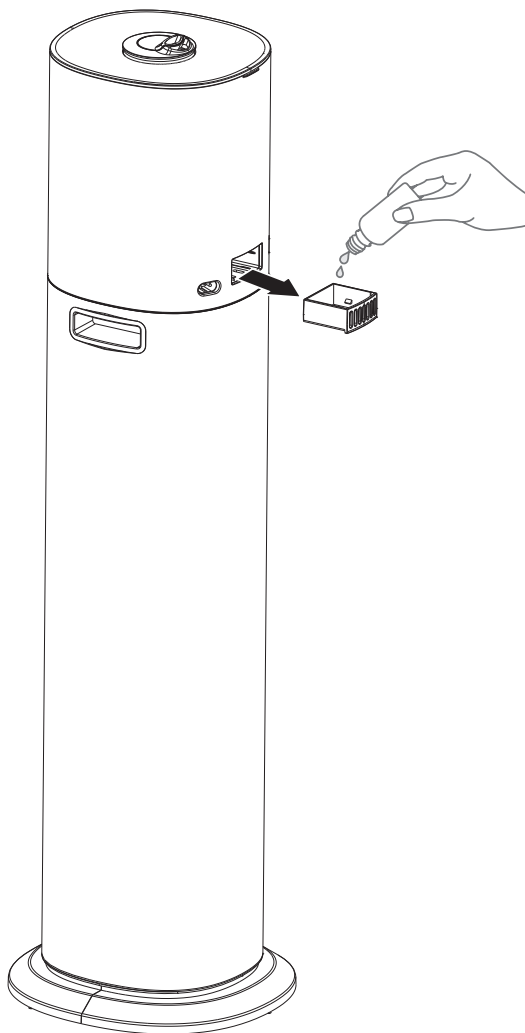

Күтім және қызмет көрсету

Су резервуарын және ылғалдандырғыштың басқа алынбалы бөліктерін апта сайын жұмсақ щеткамен және жұмсақ жуғыш затпен тазалаңыз.

Корпусты тазалау

- Тазалау алдында құрылғыны ажыратыңыз.
- Құрылғының корпусын жұмсақ шүберекпен тазалаңыз. Құрылғының электрондық элементтерінің сумен жанасуына жол бермеңіз.

Ішкі камераны тазалау

1. Диффузордың бекітпесін және құрылғының корпусын алыңыз. Қолданғаннан кейін ішінде су қалуы мүмкін екенін ескеріңіз. Төгілмеу үшін корпусты қақпақпен бірге ақырын көтеріңіз.
2. Резервуарға су немесе жұмсақ тазартқыш құйыңыз және ішкі беттерді щеткамен ақырын өңдеңіз.
3. Қол жетпейтін жерлерде қақты кетіру үшін үстел сірке суы мен су еритіндісін қолданыңыз (1:1). Еритіндіні 30 минутқа қалдырыңыз, содан кейін құрылғыны жақсылап шайыңыз және құрғатыңыз.
4. Корпусты, диффузорды және қақпақты су резервуарының үстіне қайта орнатыңыз.

Қолданбаға қосылу

Қолданбаны орнату

Ақылды құрылғыны «Houself» қосымшасы арқылы басқаруға болады. Қолданбаны орнату үшін QR кодын сканерлеңіз немесе оны Google Play, App Store, AppGallery, Rustore дүкенінен жүктеп алыңыз.



Құрылғыны қосу

1. Wi-Fi жұптастыру режимін қосыңыз («Пайдалану нұсқаулығы» бөлімін қараңыз, б. 4).
2. Смартфонды Wi-Fi желісіне қосыңыз (2,4 ГГц). «Houself» қолданбасын ашып, жоғарғы оң жақ бұрыштағы «+» батырмасын басыңыз. «Құрылғы қосу» тармағын таңдаңыз. Сондай-ақ, смартфондағы Bluetooth-включить қосып, құрылғыны тезірек анықтау үшін қолданбаға орынға кіруге рұқсат беру ұсынылады. Қолданба автоматты түрде жұптастыруға болатын ең жақын құрылғыларды табады.
3. Егер құрылғы автоматты түрде табылмаса, оны қолмен қосуға болады. Сол жақта құрылғы брендін, содан кейін құрылғы үлгісін таңдаңыз. Wi-Fi желісін таңдап, Wi-Fi құпиясөзін енгізіп, «Келесі» батырмасын басыңыз. Қолданбадағы нұсқауларды орындаңыз.
4. Қол жетімді функциялары бар құрылғы мәзірі пайда болған кезде «Дайын» батырмасын басыңыз.

5. Қосылу кезінде қателер орын алса, мынаны тексеріңіз:
- 2,4 ГГц Wi-Fi желісі қолданылады (5 ГГц желісімен араласпайды);
 - WPA3 қауіпсіздік стандарты қолданылмайды;
 - сіздің Wi-Fi желісінің конфигурациясында IoT смарт құрылғыларының қосылуын шектейтін баптаулар жоқ.

Назар аударыңыз!

- Сымсыз құрылғыларға тыйым салынған жерлерде, мысалы, әуежайда, медициналық мекемелерде және т.б. Wi-Fi қолданбаңыз.
- Автокөліктерге жанармай құю станциялары, жанармай немесе химиялық өндіріс орындары және т. б. сияқты қауіпті жерлерде смартфонды қоспаңыз.
- Смартфон арқылы басқаруға арналмаған құрылғыларды пайдаланбаңыз.
- Егер Wi-Fi функциясы жұмыс істемесе, уәкілетті қызмет көрсету орталығына хабарласыңыз.
- Қолданбаны басқару сапасына смартфон, Wi-Fi желісі, бағдарлауыштан қашықтық және желіге қосылу сапасы әсер етеді. Сондықтан құрылғыны қолданбаға қосу мүмкін болмаса, Wi-Fi қосылымының сапасын, смартфонды және бағдарлауыштан қашықтықты тексеріңіз.

Ықтимал мәселелер және олардың шешімі

Мәселе	Себеп	Шешім
Құрылғы қосылмайды	Қуат сымын қосу мәселелері	Желілік сымның розеткаға және құрылғыға қосылуының сенімділігін тексеріңіз
Құрылғы қуат батырмасына жауап бермейді, дисплейде «— —» жыпылықтайды	Қақпақ дұрыс орнатылмаған	Қақпақ пен корпусның дұрыс орналасуын тексеріңіз
	Корпус резервуарға еркін орналасқан	
Су деңгейінің төмен индикаторының жалған дабылы	Корпус резервуарға еркін орналасқан	Корпусның резервуарға тығыз орналасқанына көз жеткізіңіз
	Сорғы ақаулығы	Қызмет көрсету орталығына хабарласыңыз
Құрылғыдан жану иісі	Электрондық компоненттерге судың түсуі	Құрылғыны дереу ажыратып, қызмет көрсету орталығына хабарласыңыз
Wi-Fi қосылымындағы мәселелер (шам жыпылықтамайды)	Wi-Fi модулінің ақаулығы	Қызмет көрсету орталығына хабарласыңыз
Wi-Fi қосылымы қатесі (шам жыпылықтайды, бірақ байланыс орнатылмайды)	Смартфонда Bluetooth өшірілген	Bluetooth іске қосыңыз
	Әлсіз Wi-Fi сигналы	Wi-Fi сигналы ретінде тексеріңіз

Мәселе	Себеп	Шешім
Шүмектен шыққан жағымсыз иіс	Құрылғы әлі жаңа	Су резервуарын алыңыз, қақпақты ашыңыз және оны желдету үшін 12 сағатқа қалдырыңыз
	Лас/тоқырау суы	Резервуарды тазалап оны таза сумен толтырыңыз
	Хош иісті майларға арналған төсемдегі қалдық иіс	Жастықшаны алып тастаңыз және оны таза сумен шайыңыз, құрғатыңыз
ҚБ пульті жұмыс істемейді	Пульт құрылғыдан тым алыс	Пультті құрылғыдан 5 м радиуста және 30° аспайтын бұрышта қолданыңыз
	Батареялар таусылды	Батареяларды ауыстырыңыз

Монтаждау, сақтау, тасымалдау (тасу), өткізу және кәдеге жарату ережелері мен шарттары

- Құрылғы ешқандай орнатуды немесе тұрақты бекітуді қажет етпейді.
- Құрылғыны сақтау дайындаушы мен тұтынушының жылытылатын үй-жайларында ауа температурасы 5 °C-тан 40 °C-қа дейін және ауаның салыстырмалы ылғалдылығы 80%-дан аспайтын орауышта жүргізілуі тиіс. Үй-жайларда жемірілуді тудыратын жегі қоспалар (қышқылдар, сілтілер буы) болмауы тиіс.
- Құрылғыны тасымалдау құрғақ ортада жүзеге асырылуы керек.
- Құрылғы мұқият өңдеуді қажет етеді, оны шаң, кір, соққы, ылғал, от және т. б. әсерінен қорғайды.
- Құрылғыны өткізу жергілікті заңнамаға сәйкес жүргізілуі тиіс.
- Өнімнің қызмет ету мерзімі аяқталғаннан кейін оны қарапайым тұрмыстық қоқыспен бірге тастауға болмайды. Оның орнына, ол федералды немесе жергілікті заңдарға сәйкес кейіннен қайта өңдеу және жою үшін электр және электронды жабдықтарды тиісті қабылдау пунктіне кәдеге жаратуға тапсырылады. Осы өнімді дұрыс кәдеге жаратуды қамтамасыз ете отырып, сіз табиғи ресурстарды үнемдеуге көмектесесіз және дұрыс емделмеген жағдайда қоршаған ортаға және адамдардың денсаулығына зиян келтіруге көмектесесіз. Бұл өнімді қабылдау және кәдеге жарату орындары туралы толығырақ ақпаратты жергілікті муниципалды органдардан немесе тұрмыстық қоқыстарды шығаратын кәсіпорыннан алуға болады.
- Егер құрылғының ақаулығы анықталса, дереу уәкілетті қызмет көрсету орталығына хабарласыңыз немесе құрылғыны тастаңыз.

Қосымша ақпарат

Өндіруші: Чжуншань Стайл Электрик Эпплайнсиз Тэкнолоджи Ко., Лтд. АВ аймағы, 4-ші қабат, солтүстік ғимарат, № 1 өндірістік цех, Юйсин өндірістік паркі, №50, 4-ші Янцзян шығыс тас жолы, Хоцзюй ауд., Чжуншань қ., Гуандун пров., Қытай.

Қытайда жасалған.

Импорттаушы / Қазақстан Республикасында талаптар қабылдайтын заңды тұлға: «DNS QAZAQSTAN (ДНС КАЗАХСТАН)» ЖШС, Астана қ-ы, Сарыарқа ауданы, Сарыарқа д-лы, 12 Ғ-т, Қазақстан Республикасы.

Электронды пошта мекен-жайы: info@dns-shop.kz

Тауар КО ТР (ЕАЭО) талаптарына сәйкес келеді.

Өнім сапасын жақсарту үшін сипаттамалар, өнім туралы ақпарат және оның сыртқы түрі пайдаланушыға алдын ала ескертусіз өзгертілуі мүмкін.



Өндіріс күні пайдаланушы нұсқаулығының орыс тіліндегі нұсқасында көрсетілген. V.1

Кепілдік талоны

SN/IMEI: _____

Кепілдікке қойылған күні: _____

Өндіруші бүкіл кепілдік мерзімі ішінде құрылғының үздіксіз жұмыс істейтініне, сондай-ақ материалдар мен құрастырымда ақаулар болмайтынына кепілдік береді. Кепілдік мерзімі бұйым сатып алынған сәттен бастап есептеледі және жаңа өнімдерге ғана қолданылады.

Кепілдікті қызмет көрсету бұйым пайдаланушы нұсқаулығына сәйкес пайдаланылған жағдайда, кепілдік мерзімі ішінде тұтынушының кінәсіз істен шыққан элементтерді тегін жөндеуді немесе ауыстыруды қамтиды. Элементтерді жөндеу немесе ауыстыру уәкілетті сервис орталықтарының аумағында жүргізіледі.

Кепілдік мерзімі: 12 ай.

Пайдалану мерзімі: 24 ай.

Сервистік орталықтардың өзекті тізімі келесі мекенжай бойынша:

<https://www.dns-shop.kz/service-center/>

Кепілдік міндеттемелер және тегін сервистік қызмет көрсету, егер оларды ауыстыру бұйымды бөлшектеуге байланысты болмаса, тауардың жиынтықтылығына кіретін, төменде аталған керек-жарақтарға қолданылмайды:

- ҚБП (қашықтықтан басқару пульті) үшін қуат элементтері (батареялары).
- Жалғағыш кәбілдер, антенналар және оларға арналған ауыстырғыштар, құлаққаптар, микрофондар, «HANDS-FREE» құрылғылары; жиынтықта жеткізілетін әртүрлі типтегі ақпарат тасығыштар, бағдарламалық жасақтама (БЖ) және драйверлер (бұйымның қатқыл магниттік дискілеріндегі жинақтағышқа алдын ала орнатылған БЖ қоса алғанда, бірақ онымен шектелмей), сыртқы енгізу-шығару құрылғылары және манипуляторлар.
- Қаптамалар, сөмкелер, белдіктер, тасымалдауға арналған баулар, монтаждық құрылғылар, құралдар, бұйымға қоса берілетін құжаттама.
- Табиғи тозуға ұшырайтын шығын материалдары мен бөлшектер.



Өндіруші келесі жағдайларда кепілдік міндеттемелерге ие болмайды:

- Кепілдік мерзімі аяқталды.
- Егер жеке (тұрмыстық, отбасылық) қажеттіліктерге арналған бұйым кәсіпкерлік қызметті жүзеге асыру үшін, сондай-ақ оның тікелей міндетіне сәйкес келмейтін басқа мақсаттарда пайдаланылған болса.
- Өндіруші бұйымды пайдалану кезінде пайдаланушы нұсқаулығының талаптарын бұзу, бұйымды орнату және оған қызмет көрсету жөніндегі ұсынымдарды, қосу ережелерін (бұйымның өзіне де, онымен байланысты бұйымдарға да сәйкес келмейтін желілік кернеудің әсері нәтижесінде туындаған қысқа тұйықталулар), бұйымды сақтау және тасымалдау кезінде өнім иесі және/немесе үшінші тұлғалар шектен ықтимал материалдық, моральдық және өзге де зиян үшін жауапты болмайды.
- Механикалық зақымданудың барлық жағдайлары: өнімді пайдалану кезінде алынған сызаттар, жарықтар, деформациялар, соққы іздері, майысулар, кептелістер және т.б.
- Түрлендірулерді, рұқсат етілмеген жөндеулерді осындай жұмыстарды жүргізуге уәкілетті емес адамдар жүргізген жағдайлар. Егер ақаулық конструкцияны немесе бұйымның сұлбасын өзгерту, Өндіруші қарастырмаған сыртқы құрылғыларды қосу, жергілікті заңнамаға сай сәйкестік сертификаты жоқ құрылғыны пайдалану салдарынан туындаған болса.
- Егер бұйымның ақауы еңсерілмейтін күштің әсерінен (табиғи элементтер, өрт, су тасқыны, жер сілкінісі, тұрмыстық факторлар және Өндірушіге тәуелді емес басқа жағдайлар) немесе Өндіруші болжай алмаған үшінші тұлғалардың әрекеттерінен туындаса.
- Бұйымның толық немесе ішінара істен шығуына алып келген бұйымның ішіне бөгде заттардың, өзге денелердің, заттектердің, сұйықтықтардың, жәндіктердің немесе жануарлардың түсуінен, агрессивті ортаның әсерінен, жоғары ылғалдылықтан, жоғары температуралардан туындаған ақау.
- Бұйымды сәйкестендіру (сериялық нөмірі) жоқ немесе сәйкес келмейді. Егер зақымданулар (кемшіліктер) зиянды бағдарламалық қамтаманың; БЖ ұсынушысының осы қызметті ұсынбауына байланысты мүмкіндігінсіз бұйымның бағдарламалық ресурстарына қолжетімділіктің болмауына әкеп соққан құпиясөздерді (кодтарды) оларды жинау/қалпына келтіру мүмкіндігінсіз орнату, ауыстыру немесе жою әсерінен туындаса.
- Егер жұмыстың ақаулықтары қуат беруші, кәбілдік, телекоммуникациялық желілердің, радиосигнал қуатының стандарттарға немесе техникалық регламенттеріне сәйкес келмеуінен, оның ішінде бедер ерекшеліктерінен және басқа да осыған ұқсас сыртқы факторлардан, бұйымның желі әрекет ететін шекарада немесе аймақтан тыс жерде пайдаланылуынан туындаған болса.
- Егер зақымданулар стандартты емес (түпнұсқалық емес) және/немесе сапасыз (зақымданған) шығыс материалдарын, керек-жарақтарды, қосалқы бөлшектерді, қуат беру элементтерін, әртүрлі үлгідегі ақпарат тасымалдағыштарды (CD, DVD дискілерді, жад карталарын, SIM карталарын, картридждерді қоса алғанда) пайдаланудан туындаса.
- Егер кемшіліктер үйлесімсіз контентті (әуендерді, графиканы, бейне және басқа файлдарды, Java қосымшаларын және оларға ұқсас бағдарламаларды) алуға, орнатуға және пайдалануға байланысты туындаған болса.
- Осы бұйыммен жанасып жұмыс істейтін басқа жабдыққа келтірілген залалға.



