

Пайдалану бойынша нұсқаулық

Автоматты кофе машинасы
DAM-155AG

DEXP

Мазмұны

Құрылғы мақсаты	4
Сақтық шаралары	4
Техникалық сипаттамалары	5
Жинақталым.....	5
Құрылғы схемасы	6
Басқару тақтасының схемасы	7
Пайдаланушы нұсқаулығы	8
Бірінші қолданар алдында	8
Судың қаттылығын анықтау.....	8
Ұнтақтау баптауын реттеу	8
Пайдалану	8
Сусынды жекелендіру	10
Сүтсіз сусындар	11
Сүт қосылған сусындар	11
Ұнтақталған кофе сусындары	12
Ыстық су.....	12
Автоматты пісіру бағдарламаларының параметрлері	13
Кофе машинасын орнату.....	14
Эспрессо экстракциясын орнату бойынша нұсқаулық.....	15
Тазалау және қызмет көрсету	16
Сүт беру жүйесін автоматты тазалау.....	16
Қақтан тазалау.....	16
Тұрақты күтім.....	17
Сүт беру жүйесін қолмен тазалау.....	18
Демдеуіш түйінін тазалау.....	19
Қате кодтары	20
Ықтимал мәселелер және олардың шешімі	21
Монтаждау, сақтау, тасымалдау (тасу), өткізу және кәдеге жарату ережелері мен шарттары	24
Қосымша ақпарат	24

Құрметті сатып алушы!

Біздің өнімдерді таңдағаныңыз үшін рахмет.

Біз сізге жоғары сапа, функционалдылық және дизайн талаптарына сәйкес әзірленген және жасалған бұйымдар мен құрылғыларды ұсынуға қуаныштымыз. Пайдалануды бастамас бұрын, сіздің қауіпсіздігіңізге қатысты маңызды ақпаратты, сондай-ақ өнімді дұрыс пайдалану және күту бойынша ұсыныстарды қамтитын осы нұсқаулықты мұқият оқып шығыңыз. Осы нұсқаулықтың сақталуына назар аударыңыз және оны өнімді одан әрі пайдалану кезінде анықтамалық материал ретінде пайдаланыңыз.

Құрылғы мақсаты

Құрылғы кофе мен кофе сусындарын дайындауға арналған.

Сақтық шаралары

- Құрылғыны қуат көзіне қоспас бұрын, үйдегі электр желісінің кернеуі оның техникалық сипаттамаларына сәйкес келетініне көз жеткізіңіз.
- Ешқашан сусыз кофе машинасын пайдаланбаңыз. Резервуарды «МАХ» белгісінен жоғары толтырмаңыз. Су деңгейінің шкаласын қадағалаңыз. Резервуарды тек суық ауыз сумен толтырыңыз.
- Құрылғыны жаппаңыз.
- Құрылғының кейбір бөліктері жұмыс кезінде қатты қызады. Ыстық беттерге қол тигізбеңіз.
- Электр тогының соғуын және жарақаттануды болдырмау үшін құрылғыны, қуат сымын, электр ашасын суға және басқа сұйықтықтарға батырмаңыз.
- Құрылғы балалар мен физикалық, сенсорлық немесе ақыл-ой қабілеті шектелулі адамдар үшін, олардың қауіпсіздігіне жауапты басқа адамдар бақылайтын жағдайларды қоспағанда, пайдалануға арналмаған. Балаларға құрылғымен ойнауға рұқсат бермеңіз.
- Егер ол пайдаланылмаса, сондай-ақ тазалау алдында немесе ақаулық анықталған жағдайда құрылғыны қуат көзінен ажыратыңыз.
- Құрылғыны ашпаңыз немесе оны өзіңіз жөндемеңіз. Қызмет көрсету мен жөндеуді тек уәкілетті қызмет көрсету орталығының білікті мамандары жүргізуі керек.
- Құрылғымен бірге жеткізілетін құрамдастарды ғана пайдаланыңыз. Кез келген басқа құрамдастарды пайдалану өмір мен денсаулыққа қауіп төндіруі мүмкін, сонымен қатар тегін кепілдік қызмет көрсету құқығынан айырылады.
- Құрылғыны үй-жайлардан тыс жерде пайдаланбаңыз.
- Құрылғы мен қуат сымын қыздыру элементтеріне, газ оттықтарына және т. б. жақын қоймаңыз.
- Сымның немесе штепсельдік ашаның ыстық беттерге тиіп кетпеуін қадағалаңыз.
- Қуат сымы, аша немесе басқа бөліктер зақымдалған жағдайда құрылғыны пайдаланбаңыз. Егер ақаулық анықталса, уәкілетті қызмет көрсету орталығына хабарласыңыз.
- Құрылғыны тек жерге қосылған розеткаға қосыңыз.
- Құрылғы коммерциялық мақсатта пайдалануға арналмаған.
- Бұл құрылғы тұрмыстық және басқа ұқсас орталарда пайдалануға арналған, мысалы: дүкендердегі, кеңселердегі және басқа жұмыс аймақтарындағы қызметкерлердің асханаларында; фермаларда, қонақүйлерде, мотельдерде және басқа да тұрғын үй-жайларда; шағын қонақ үйлерде («төсек және таңғы ас» түрі); қоғамдық тамақтандыруда.

Техникалық сипаттамалары

- Үлгісі: DAM-155AG.
- Сауда белгісі: DEXP.
- Қуаты: 1450 Вт.
- Қуат параметрлері: 220–240 В ~ 50–60 Гц.
- Сорғы қысымы: 15 бар.
- Помпа түрі: ULKA.
- Капучинатор түрі: автоматты.
- Қолданылатын кофе түрі: дәнді дақылдар, ұнтақталған.
- Су резервуарының көлемі: 1,8 л.
- Сүт резервуарының көлемі: 0,6 л.
- Ұнтақтау дәрежесін реттеу: 1-ден 7-ге дейін.
- Басқару түрі: сенсорлық тақта.
- Корпус материалы: пластик.
- Кофенің артқы жарығы: бар.
- Диспенсердің биіктігін реттеу: 90-дан 140 мм-ге дейін.
- 30 минуттық әрекетсіздіктен кейін автоматты түрде өшіру.
- 7 орнатылған бағдарлама: эспрессо, лунго, американо, латте макиато, капучино, сүт көбігі, ыстық су.
- Сымды бекіту түрі: Y.
- Ылғал мен шаңнан қорғау дәрежесі: IPX0.
- Электр тогының соғуынан қорғау класы: I.
- Қолдану саласы: тұрмыстық.

Жинақталым

- Құрылғы.
- Сүт контейнері.
- Тазалауға арналған щеткалар (2 дана).
- Судың қаттылығын анықтауға арналған жолақ.
- Өлшеуіш қасық.
- Силикон сүт түтігі.
- Тазалауға арналған майлық.
- Пайдалану бойынша нұсқаулық.

Құрылғы схемасы

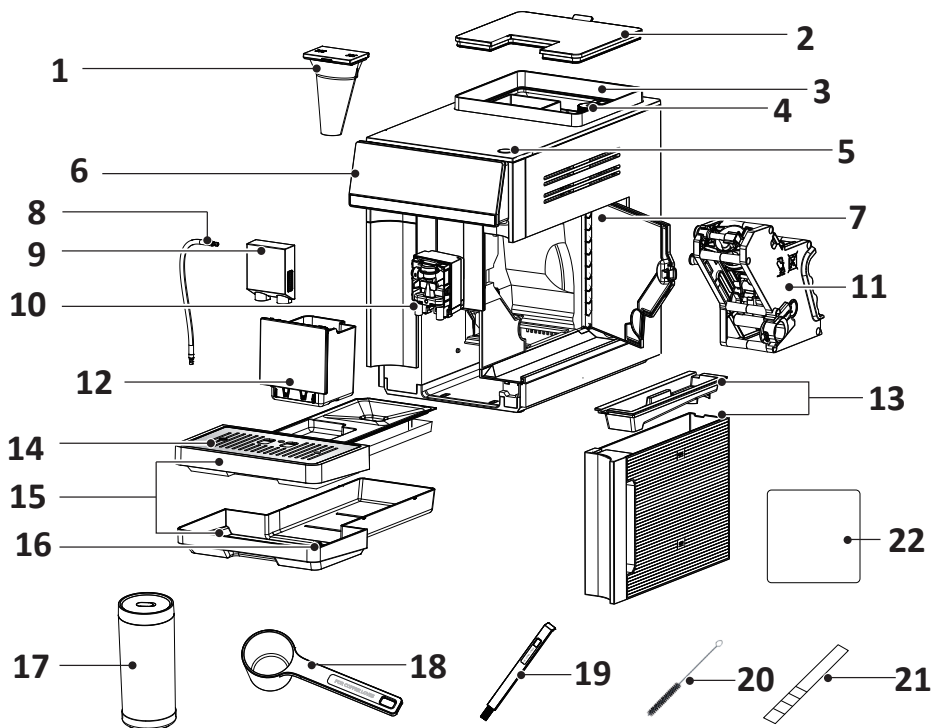

1. Ұнтақталған кофе шұңқыры.
2. Дән контейнерінің қақпағы.
3. Дән контейнері.
4. Ұнтақтау баптауының реттегіші.
5. Қуат батырмасы.
6. Басқару тақтасы.
7. Демдеуіш түйін бөлігінің есігі.
8. Сүт түтігі.
9. Сусын беру блогының қорғаныс қақпағы.
10. Сусын беру блогы.
11. Демдеуіш түйін.
12. Кофе қалдықтарын жинауға арналған контейнер.
13. Су резервуары.
14. Тор.
15. Тамшыларды жинауға арналған науасы.
16. Толтырылған тамшы науасының индикаторы (қалтқы).
17. Сүт резервуары.
18. Ұнтақталған кофеге арналған өлшеу қасығы.
19. Тазалау щеткасы.
20. Капучинаторды / жету қиын жерлерді тазартуға арналған щетка ысқышы.
21. Судың қаттылығын анықтауға арналған жолақ.
22. Тазалауға арналған майлық.

Басқару тақтасының схемасы



1. Судың жоқтығының индикаторы.
2. Кофе қалдықтарын жинауға арналған контейнердің толу индикаторы.
3. Қате көрсеткіші.
4. «Тазалау» батырмасы:
 - Сол жақта: «Сүт беру жүйесін тазарту» индикаторы.
 - Оң жақта: «Қақтан тазарту» индикаторы.
5. «2 кесе» индикаторы.
6. «Сусынның порциясы» батырмасы/индикаторы.
7. «Кофе қоюлығы» батырмасы/индикаторы.
8. «Сүт порциясы» батырмасы/индикаторы.
9. «Старт/Болдырмау» батырмасы.
10. «Эспрессо» батырмасы/индикаторы.
11. «Лунго» батырмасы/индикаторы.
12. «Американо» батырмасы/индикаторы.
13. «Латте Макиато» батырмасы/индикаторы.
14. «Капучино» батырмасы/индикаторы.
15. «Сүт көбігі» батырмасы/индикаторы.
16. «Ыстық су» батырмасы/индикаторы.

Пайдаланушы нұсқаулығы

Бірінші қолданар алдында

Барлық керек-жарақтар жинақталған және құрылғы зақымдалмағанына көз жеткізіңіз. Барлық құрамдастарды және олардың мақсатын тексеріп, зерттеңіз. Алғашқы қолданар алдында машинаның алынбалы кофе бөліктерін таза сумен шайыңыз. Барлық алынбалы бөліктердің орнына қойылғанына көз жеткізіңіз.

Маңызды! Төмен температурада тасымалдағаннан немесе сақтағаннан кейін құрылғыны қосар алдында бөлме температурасында кемінде 2 сағат ұстау керек.

Судың қаттылығын анықтау

Кофе машинасын бірінші рет қолданар алдында судың дұрыс қаттылығын орнату керек, сонда ол қақтан тазарту қажеттілігін дұрыс анықтай алады.

- Кофе машинасында пайдалануды жоспарлап отырған суды контейнерге құйыңыз.
- Қаттылықты анықтау үшін жолақты суға 2 секундқа батырыңыз.
- Жолақты көлденең күйде 10 секунд ұстаңыз.
- Жолақтың түсі бойынша судың қаттылығын анықтаңыз:

Жолақтағы индикаторлар	Индикаторлардың шартты белгілерінің мағынасын ашу	Судың қаттылық деңгейі
✘ ✘ ✘ ✘	✓ — жасыл индикатор ✘ — қызыл индикатор	5 деңгей — өте қатты су
✓ ✘ ✘ ✘		4 деңгей — қатты су
✓ ✓ ✘ ✘		3 деңгей — орташа қатты су
✓ ✓ ✓ ✘		2 деңгей — қаттылығы аз су
✓ ✓ ✓ ✓		1 деңгей — жұмсақ су

Ұнтақтау баптауын реттеу

1. Астық контейнерінің қақпағын ашыңыз.
2. Тегістеу дәрежесін азайту үшін реттегішті сағат тілімен және қарсы бағытта бұру арқылы ұнтақтау дәрежесін таңдаңыз. Реттелетін ұнтақтау режимдерінің диапазоны 1-ден (ең үлкені) 7-ге дейін (ең кішісі).
3. Астық контейнерінің қақпағын жабыңыз.

Пайдалану

1. Құрылғыдан су ыдысын алыңыз.
2. Резервуарды «MAX» белгісіне дейін таза сумен толтырыңыз, содан кейін оны кофе машинасына орнатыңыз.
3. Астық контейнерінің қақпағын алыңыз.
4. Контейнерді тазалаңыз және оның бөгде заттар жоқ екеніне көз жеткізіңіз.
5. Контейнерді кофе дәндерімен толтырып, қақпақпен жабыңыз.
6. Құрылғыны желіге қосыңыз.

- Құрылғыны қосу үшін қуат батырмасын басыңыз. Кофе күшінің индикаторы жанады.
- Сынақ нәтижесі бойынша судың кермектігін төмендегі мәндерге сәйкес орнатыңыз:

Индикатор					
Мағынасы	5 деңгей >21 °dH	4 деңгей > 14 °dH	3 деңгей > 7 °dH	2 деңгей > 4 °dH	1 деңгей < 3 °dH

- Таңдауыңызды растау үшін басқару тақтасындағы «Старт/Болдырмау» батырмасын басыңыз.
Назар аударыңыз! Кофе машинасын алғаш қосқан кезде 8–9 қадамдар маңызды. Содан кейін, егер сізге судың қаттылығының басқа деңгейін орнату қажет болса, осы нұсқаулықтың «Судың қаттылық дәрежесін орнату» бөлімін қараңыз.
- Кофе машинасы қыза бастайды және жұмысқа дайындалу үшін автоматты түрде тазалайды.
Ескертпелер
 - Қыздыру кезінде басқару тақтасында сусын белгішелері жанып, кезек-кезек жанып, сөне бастайды.
 - Құрылғы әр қосылған сайын жұмысқа дайындалу үшін автоматты түрде тазалайды. Тазалау процесінде бірнеше тамшы ыстық су шығады.
- Автоматты тазалау аяқталғаннан кейін панельде барлық сусындардың белгішелері жанады. Бұл дегеніміз, кофе машинасы пайдалануға дайын — сусынды таңдау және жекелендіру.
- Қалаған сусын батырмасын басып, оны жекелендіріңіз (толығырақ «Сусынды жекелендіру» бөлімінде).
Ескертпелер
 - Сусындарды дайындау кезінде бу бөлініп, ұнтақталған кофе мен желдеткіштерге арналған шұңқырда конденсат пайда болады.
 - «2 кесе» функциясын таңдағанда, кофе 2 кезеңде дайындалады. Процестің толық аяқталуын күтіңіз.
- Сусынды дайындау аяқталғаннан кейін «Сүт беру жүйесін тазарту» жыпылықтайтын индикаторы бар «Тазалау» батырмасы жанады. Тазалау процесін бастау үшін берілген батырманы, содан кейін «Старт/Болдырмау» батырмасын басыңыз. Немесе қақтан тазарту функциясын таңдау үшін «Тазалау» батырмасын басып, «Старт/Болдырмау» батырмасын басыңыз. («Қақтан тазарту» бөлімін қараңыз)
- Соңғы сусынды дайындағаннан кейін 30 минуттан кейін кофе машинасы автоматты түрде сөніп, өзін-өзі тазартады.
Ескерту: сусын ретінде ыстық суды таңдағаннан кейін өзін-өзі тазарту жа салмайды. Ол тек кофе-сүт сусындарынан кейін шығарылады.
Назар аударыңыз! Егер сіз кофе машинасын өзін-өзі тазалағаннан кейін бірінші рет қолдансаңыз немесе оны ұзақ уақыт пайдаланбаған болсаңыз, бірінші дайындалған сусынды ішпеңіз.

Сусынды жекелендіру

Сіз таңдаған сусынды жекелендіре аласыз. Сондай-ақ, осы нұсқаулықтың «Автоматты пісіру бағдарламаларының параметрлері» бөлімін қараңыз.



Кофе мен сүттің мөлшерін реттеу

- Сусынның кофе мөлшерін реттеу үшін «Сусынның порциясы» батырмасын басыңыз.
- Екі кесе бір сусын жасағыңыз келсе, «2 кесе» батырмасын басыңыз.

Индикатор	Мағынасы	Индикатор	Мағынасы
	Үлкен кесе		Кішкентай кесе
	Орташа кесе		Екі кесе

Сүттің мөлшерін реттеу

Сусынның сүт мөлшерін реттеу үшін «Сүт порциясы» батырмасын басыңыз.

Индикатор	Мағынасы	Индикатор	Мағынасы	Индикатор	Мағынасы
	Макс. сүт саны		Сүттің орташа саны		Сүттің ең аз мөлшері

Кофе қоюлығын орнату

Бекіністі таңдау үшін «Кофе қоюлығы» батырмасын басыңыз.

Индикатор	Мағынасы	Индикатор	Мағынасы
	Күшті		Жұмсақ
	Орташа		Ұнтақталған

Сүтсіз сусындар

1. Шыныаяқты сусын беру блогының астындағы сөреге қойыңыз. Сусын беру блогын жоғары-төмен жылжыту арқылы сусынның биіктігін шыныаяқтың астына реттеңіз.
2. Таңдалған сусын батырмасын басыңыз. Соңғы рет дайындалған сусынның параметрлері көрсетіледі. Сіз сусынды жекелендіре аласыз («Сусынды жекелендіру» бөлімін қараңыз).
3. 2 кесе сусын жасау үшін сәйкес «2 кесе» батырмасын басыңыз, сәйкес шам жанады.
Ескерту: «2 кесе» функциясы «Американо» және «Лунго» сусындары үшін қол жетімді емес.
4. «Старт/Болдырмау» батырмасын басыңыз. Сусынды дайындау кезінде осы батырманың индикаторының артқы жарығы лүпілдейді.
5. Сусынды дайындауды тоқтату үшін «Старт/Болдырмау» батырмасын басыңыз.
Назар аударыңыз! Егер сіз сусын дайындау процесін тоқтатсаңыз, кофе машинасы өзін-өзі диагностикалайды.
6. Пісіру аяқталғаннан кейін құрылғы сусын таңдау режиміне өтеді.

Сүт қосылған сусындар

1. Түтіктің бір ұшын сусын беру құрылғысының сол жағындағы тесікке, ал екінші ұшын сүт ыдысына жалғаңыз. Түтіктің мықтап бекітілгеніне көз жеткізіңіз.
2. Сүт резервуарының қақпағын ашып, оны «МАХ» белгісінен асырмай толтырыңыз.
3. Сүт резервуарын қақпақпен мықтап жабыңыз.
4. Таңдалған сусын батырмасын басыңыз. Соңғы рет дайындалған сусынның параметрлері көрсетіледі. Сіз сусынды жекелендіре аласыз («Сусынды жекелендіру» бөлімін қараңыз).
5. 2 кесе сусын жасау үшін сәйкес «2 кесе» батырмасын басыңыз, сәйкес шам жанады.
6. «Старт/Болдырмау» батырмасын басыңыз. Сусынды дайындау кезінде осы батырманың индикаторының артқы жарығы лүпілдейді.
7. Сусынды дайындауды тоқтату үшін «Старт/Болдырмау» батырмасын басыңыз.
Назар аударыңыз! Егер сіз сусын дайындау процесін тоқтатсаңыз, кофе машинасы өзін-өзі диагностикалайды.
8. Пісіру аяқталғаннан кейін «Сүт беру жүйесін тазарту» индикаторы жанады.
Ескертпелер
 - Салқын сүтті тікелей тоңазытқыштан пайдалану ұсынылады.
 - Сүт беру жүйесін тазалауды әр сусыннан кейін сүтпен жүргізу ұсынылады.

Ұнтақталған кофе сусындары

Назар аударыңыз! Кофе машинасы өшірілген кезде ұнтақталған кофеі құймаңыз, себебі кофе құрылғының ішінде оянып, ақаулар тудыруы мүмкін.

1. Құрылғыны қосу үшін қуат батырмасын басыңыз.
2. Шыныаяқты сусын беру блогының астындағы сөреге қойыңыз. Сусынның биіктігін шыныаяққа реттеңіз.
3. Ұнтақталған кофе шұңқырының қақпағын ашып, ең көбі бір қасық ұнтақталған кофеі салыңыз. Қақпақты жабыңыз.

Назар аударыңыз! Шұңқырға қажет мөлшерден көп ұнтақталған кофе құймаңыз. Ол құрылғының ішінде оянуы немесе шұңқырды бітеп тастауы мүмкін.

4. Таңдалған сусын батырмасын басыңыз.
5. Ұнтақталған кофеге сәйкес келетін индикатор шамы жанғанша «Кофе қоюлығы» батырмасын басыңыз («Кофе қоюлығын орнату» кестесін қараңыз).
6. Сусынның кофе және/немесе сүт мөлшерін реттеу үшін «Сусын көлемі» батырмасын және/немесе «Сүт көлемі» батырмасын басыңыз.
7. «Старт/Болдырмау» батырмасын басыңыз. Сусынды дайындау кезінде осы батырманың индикаторының артқы жарығы лүпілдейді.
8. Сусынды дайындауды тоқтату үшін «Старт/Болдырмау» батырмасын басыңыз.

Назар аударыңыз! Егер сіз сусын дайындау процесін тоқтатсаңыз, кофе машинасы өзін-өзі диагностикалайды.

9. Пісіру аяқталғаннан кейін құрылғы сусын таңдау режиміне өтеді.

Ескерту: ұнтақталған кофеден сусын дайындаған жағдайда «2 кесе» функциясы қол жетімді емес.

Ыстық су

1. Шыныаяқты сусын беру блогының астындағы сөреге қойыңыз. Сусынның биіктігін шыныаяққа реттеңіз.
2. «Ыстық су» батырмасын басыңыз. Соңғы рет дайындалған сусынның параметрлері көрсетіледі. «Сусын көлемі» батырмасын басу арқылы қанша су құю керектігін таңдаңыз.
3. «Старт/Болдырмау» батырмасын басыңыз. Сусынды дайындау кезінде осы батырманың индикаторының артқы жарығы лүпілдейді.
4. Сусынды дайындауды тоқтату үшін «Старт/Болдырмау» батырмасын басыңыз.
5. Пісіру аяқталғаннан кейін құрылғы сусын таңдау режиміне өтеді.

Ескерту: «Ыстық су» сусынын таңдағанда, «2 кесе» функциясы қол жетімді емес.

Автоматты пісіру бағдарламаларының параметрлері

Бағдарлама	Сусынның порциясы	Жалпы көлемі (мл)	Ұнтақталған кофе (г)	Кофе (мл)	Сүт (мл)	Ыстық су (мл)	Темп. (°C)	Темп. реттеу (°C)	
								Макс. темп.	Жоғары темп.
Эспрессо	Кішкентай кесе	25	7	25			68–72	Макс. темп.	70 ± 5
	Орташа кесе	40	9	40			65–69	Жоғары темп.	68 ± 5
	Үлкен кесе	60	11	60			62–66	Қалыпты темп.	66 ± 5
Лунго	Кішкентай кесе	80	7	80			68–72	Макс. темп.	70 ± 5
	Орташа кесе	100	9	100			65–69	Жоғары темп.	68 ± 5
	Үлкен кесе	120	11	120			62–66	Қалыпты темп.	66 ± 5
Американо	Кішкентай кесе	100	7	50		50	68–72	Макс. темп.	70 ± 5
	Орташа кесе	150	9	75		75	65–69	Жоғары темп.	68 ± 5
	Үлкен кесе	200	11	100		100	62–66	Қалыпты темп.	66 ± 5
Латте Макиато	Кішкентай кесе	100	7	40	60		50–55		
	Орташа кесе	150	9	60	90				
	Үлкен кесе	200	11	80	120				60 ± 5
Капучино	Кішкентай кесе	100	7	50	50		50–55		
	Орташа кесе	150	9	75	75				
	Үлкен кесе	200	11	100	100				
Сүт көбігі	Кішкентай кесе	90			90		50–55		
	Орташа кесе	120			120				
	Үлкен кесе	150			150				
Ыстық су	Кішкентай кесе	100				100	65–70	Макс. темп.	70 ± 5
	Орташа кесе	150				150	62–67	Жоғары темп.	68 ± 5
	Үлкен кесе	200				200	60–65	Қалыпты темп.	66 ± 5

Ескерту: сусынның нақты көлемі мен дәмі қолданылатын астықтың түрі мен сапасына, ұнтақтау дәрежесіне, сүттің құрамына және оның температурасына байланысты.



Кофе машинасын орнату

Параметрлерді реттеу режимі



1. Құрылғы сусын таңдау режимінде болуы керек.
2. Параметрлер баптауларына өту үшін «Латте Макиато» және «Сүт көбігі» батырмаларын бір уақытта 3 секунд басып тұрыңыз. «Сусын көлемі», «Кофе қоюлығы» және «Сүт көлемі» индикаторлары жанады.

Сусындардың температурасын реттеу

1. Құрылғы параметрлерді реттеу режимінде болуы керек.
2. Кофенің температурасын таңдау үшін «Сусын көлемі» батырмасын басыңыз:

Индикатор	Мағынасы	Индикатор	Мағынасы	Индикатор	Мағынасы
	Максималды температура		Жоғары температура		Қалыпты температура

3. Судың температурасын таңдау үшін «Сүт көлемі» батырмасын басыңыз:

Индикатор	Мағынасы	Индикатор	Мағынасы	Индикатор	Мағынасы
	Максималды температура		Жоғары температура		Қалыпты температура

4. Температураны реттегеннен кейін параметрлерді сақтау үшін «Старт/Болдырмау» батырмасын басыңыз. Құрылғы сусын таңдау режиміне оралады.

Судың қаттылық дәрежесін орнату

1. Құрылғы параметрлерді реттеу режимінде болуы керек.
2. Судың қаттылығын таңдау үшін «Кофе қоюлығы» батырмасын басыңыз:

Индикатор					
Мағынасы	5 деңгей > 21 °dH	4 деңгей > 14 °dH	3 деңгей > 7 °dH	2 деңгей > 4 °dH	1 деңгей < 3 °dH

3. Судың кермектігін орнатқаннан кейін параметрлерді сақтау үшін «Старт/Болдырмау» батырмасын басыңыз. Құрылғы сусын таңдау режиміне оралады.

Баптауларды қалпына келтіру

1. Құрылғы параметрлерді реттеу режимінде болуы керек.
2. «Латте Макиато» және «Сүт көбігі» батырмаларын бір уақытта 3 секунд басып тұрыңыз.
3. Барлық параметрлер қалпына келтіріледі.

Эспрессо экстракциясын орнату бойынша нұсқаулық

Таңдалған астыққа байланысты сізге кофе машинасының баптауларын үлкенірек немесе ұсақ ұнтақтауға өзгерту қажет болуы мүмкін.

Теңдестірілген эспрессо

- Сұйықтық: шамамен жылы бал сияқты.
- Көбік: жаңғақ қоңыр.
- Дәмі: теңдестірілген және ұзақ.

Қосымша реттеулер қажет емес.

Экстракцияланбаған

- Сұйықтық: су сияқты.
- Көбік: жеңіл және бозғылт.

Ұнтақтауды кішірек етіп реттеңіз және жоғары қоюлықты таңдаңыз.

Артық экстракцияланған

- Сұйықтық: тамшылар немесе мүлдем ағып кетпейді.
- Көбік: қара және біртекті емес.

Үлкенірек ұнтақтауды орнатыңыз және кішірек қоюлықты таңдаңыз.

Тазалау және қызмет көрсету

Сүт беру жүйесін автоматты тазалау

Сүт беру жүйесін тазарту әр сусыннан кейін ұсынылады.

1. «Сүт беру жүйесін тазарту» шамы жанып, жыпылықтай бастайды.
2. Сүт түтігін сүт ыдысынан шығарыңыз, оны сүртіңіз және түтіктің сол ұшын торға салыңыз.
3. «Тазалау» батырмасын басыңыз, «Сүт беру жүйесін тазарту» шамы жануды жалғастырады.
4. «Старт/Болдырмау» батырмасын басыңыз. Тазалау кезінде осы батырманың индикатор шамы пульсацияланады.
5. Тазалау аяқталғаннан кейін құрылғы сусын таңдау режиміне өтеді.

Ескерту: тазалау процесінде бірнеше тамшы ыстық су шығады.

Қақтан тазалау

- Қақтан тазарту процесі 40 минутты алады.
- «Қақтан тазарту» индикатор-ескерткіші жанғаннан кейін кофе машина тағы 50-ге жуық сусын дайындай алады.
- Егер сіз қақты уақытында тазаламасаңыз, кофе машинасы бітеліп қалады және «Қақтан тазарту» шамы жанып тұрады. Қақтан тазалауды дереу жүргізу керек.

Қақтан тазарту үшін

1. Тиісті индикатор пайда болғанша күтіңіз және «Тазалау» батырмасын басыңыз. Егер сіз тиісті ескерту шамы әлі жанбаған кезде қақтан тазартқыңыз келсе, онда «Тазалау» батырмасын басыңыз, құрылғы тазалау түрін таңдауға көшеді. Осыдан кейін «Қақтан тазарту» шамы жанғанша «Тазалау» батырмасын басыңыз.
2. «Старт/Болдырмау» батырмасын басыңыз.

Ескертпелер

- Тазалау кезінде «Қақтан тазарту» индикаторының артқы жарығы лүпілдейді.
 - Кофе қалдықтарын жинауға арналған контейнердің толу индикаторы жыпылықтай бастайды, бұл тамшы науасын босатуға ұқсайды.
3. Тамшы науасын босатыңыз және оны орнына қойыңыз.
 4. Су ыдысына бөлме температурасындағы суды максималды белгіге дейін құйыңыз. Суда 2 қақ таблеткасын ерітіңіз.
 5. Сүт түтігін сүт ыдысынан шығарыңыз, оны сүртіңіз және түтіктің сол ұшын торға салыңыз.
 6. Қақтан тазалау кезінде кофе қалдықтарын жинауға арналған контейнердің толу индикаторы әр 10 минут сайын жыпылықтайды.
 7. Су жоқ шам жанған кезде су ыдысын босатыңыз, оны ағынды сумен шайыңыз. Таза суық су құйып, резервуарды қайта орнатыңыз.
 8. Кофе машинасы автоматты түрде өзін-өзі тазартуды бастайды.

1. Өзін-өзі тазарту аяқталғаннан кейін кофе қалдықтарын жинауға арналған контейнердің толу индикаторы жанады, бұл тамшы науасын босатуға ұқсайды.
2. Тамшы науасын босатыңыз және оны орнына қойыңыз.
3. Құрылғы сусын таңдау режиміне өтеді.

Назар аударыңыз!

- Қақтан тазалау процесін ешқашан үзбеңіз!
- Тазалау кезінде ағып жатқан сұйықтықты ішпеңіз.

Тұрақты күтім

Назар аударыңыз!

- Тазалау алдында құрылғыны розеткадан ажыратып, оны толығымен суытыңыз.
- Дақтарды кетіру үшін құрылғының сыртын жұмсақ, дымқыл шүберекпен сүртіңіз. Абразивті тазартқыштарды қолданбаңыз, себебі олар құрылғының корпусын сызып тастауы мүмкін. Сондай-ақ, спиртті немесе еріткіш тазартқыштарды қолданбаңыз.
- Пісіру кезінде тордың үстінде немесе үстелдің үстінде су тамшылары жиналуы мүмкін. Әр қолданғаннан кейін барлық беттерді таза, құрғақ шүберекпен сүртіңіз.

Тамшы науасын және кофе қалдықтарын жинауға арналған контейнерді тазалау

- Науаны күн сайын немесе толтырылған науаның қызғылт сары индикатор қалтқысы тор бетіне көтерілген кезде босатыңыз.
- Тиісті шам жанған кезде кофе қалдықтарын жинауға арналған контейнерді босатыңыз.

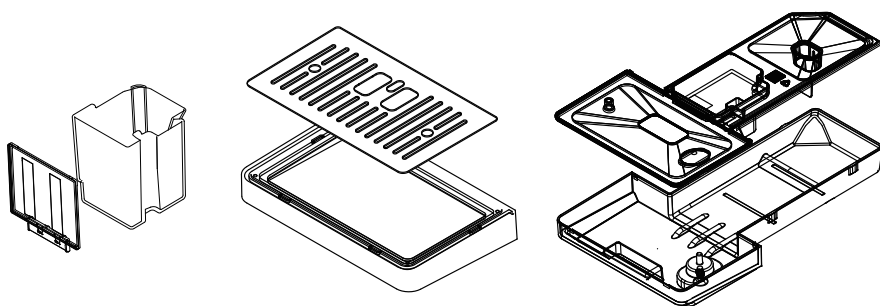

1. Құрылғыдан шығару үшін науаны өзіңізге қарай тартыңыз.
2. Кофе қалдықтарын жинау үшін тор мен контейнерді алыңыз.
3. Барлық бөліктерді босатыңыз, шайыңыз, тазалаңыз және құрғатыңыз.
4. Кофе машинаның барлық бөлшектерін орнына қойыңыз.

Сүт беру жүйесін қолмен тазалау

1. Сусынның қақпағын алу үшін оны өзіңізге қарай тартыңыз.
2. Металл қапсырманы жоғары көтеріңіз.
3. Оны алу үшін блокты өзіңізге қарай тартыңыз.

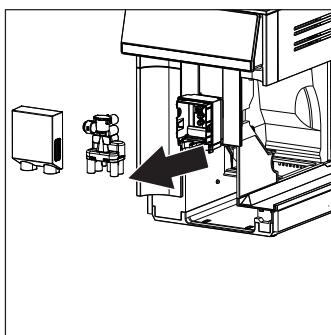
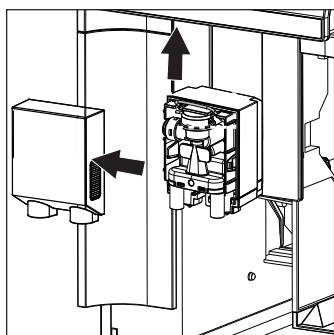

4. Сүт түтігін алыңыз.
5. Сусын беру блогының жоғарғы және төменгі бөліктерін ажыратыңыз.

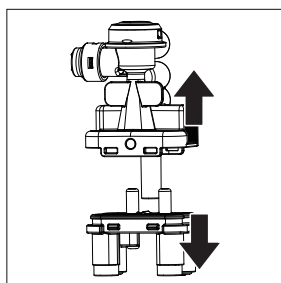
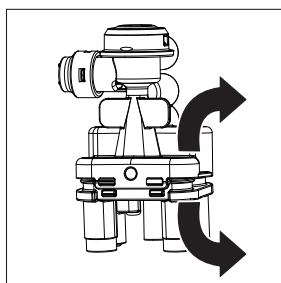

6. Барлық бөліктерді жылы су астында тазалаңыз және оларды құрғатыңыз.
7. Сусын беру блогының бөліктерін қайтадан қосыңыз.

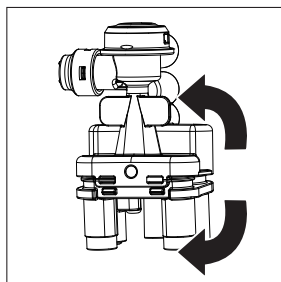
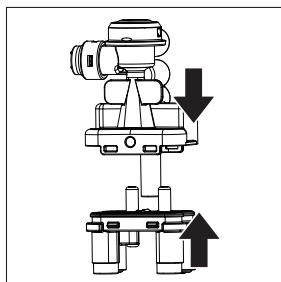

8. Сусын беру блогын құрылғыға орнатыңыз және металл қапсырманы төмендетіңіз.
9. Сусын беру блогының қақпағын орнатыңыз.

Демдеуіш түйінін тазалау

Назар аударыңыз! Демдеуіш түйінін өздігінен тазалау бағдарламасынан басқа, әр апта сайын тазалаңыз.

1. Құрылғыны желіден ажыратыңыз.
2. Су ыдысын шығарып, қызмет көрсету үшін есікті ашыңыз.

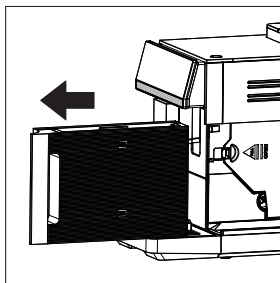

3. Демдеуіш блогының қызғылт сары бекіткішін «PUSH» жазуы бар бағытта соңына дейін жылжытыңыз және кофе машинасынан шығару үшін демдеуіш блогының батырылған тұтқаларын ұстаңыз.

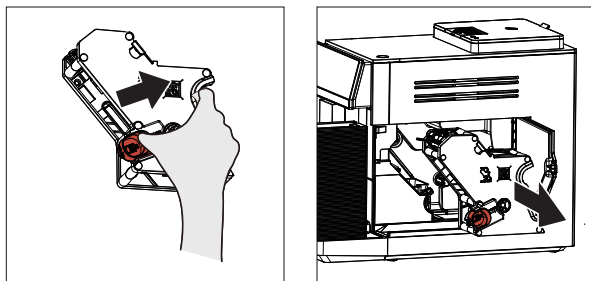







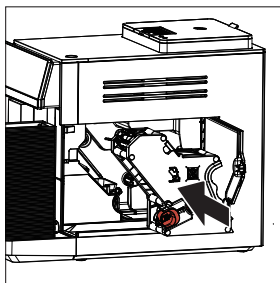







4. Демдеуіш блогын су астында мұқият жуыңыз.

Ескерту: демдеуіш түйінін тазалау үшін жуғыш заттарды пайдаланбаңыз және оны ыдыс жуғыш машинада жууға болмайды.

5. Құрылғыны ішінен дымқыл шүберекпен мұқият сүртіңіз.
6. Демдеуіш блогы мен құрылғының өзі құрғағанша күтіңіз.
7. Демдеуіш блогын бүйірлік бағыттағыштармен кофе машинаға қайта салыңыз және оны басылғанша басыңыз.



Қате кодтары

Индикатор	Мағынасы
 (жыпылықтайды)	Резервуарда су жеткіліксіз. Оны «МАХ» белгісіне дейін таза сумен толтырыңыз, содан кейін оны кофе машинасына орнатыңыз
 (жыпылықтайды)	Су ыдысы құрылғыға салынбаған немесе дұрыс салынбаған. Оның дұрыс салынғанына көз жеткізіңіз
 (жыпылықтайды)	Кофе қалдықтарын жинауға арналған контейнер толтырылған. Кофе машинасы өшірмей, контейнерді босатыңыз және оны кем дегенде 5 секундтан кейін қайта салыңыз
 (жыпылықтайды)	Кофе қалдықтарын жинауға арналған контейнер орнатылмаған немесе дұрыс орнатылмаған. Оның дұрыс салынғанына көз жеткізіңіз
 (жыпылықтайды)	Тым көп/аз кофе. Демдеуіш блогын алып, су астында жуыңыз
 (жыпылықтайды)	Демдеуіш блогы орнатылмаған немесе дұрыс орнатылмаған. Оның дұрыс салынғанына көз жеткізіңіз
 Очистка (жыпылықтайды)	Сүт беру жүйесін тазарту қажет («Сүт беру жүйесін автоматты түрде тазарту» бөлімін қараңыз)
 Очистка (жыпылықтайды)	Қақтан тазалау қажет («Қақтан тазарту» бөлімін қараңыз)
 (жыпылықтайды)	Астық контейнері дерлік бос. Контейнерді кофе дәндерімен толтырыңыз
     	Кофе машинасын пайдаланбаңыз және уәкілетті қызмет көрсету орталығына хабарласыңыз

Ықтимал мәселелер және олардың шешімі

Мәселе	Ықтимал себеп	Шешім
Құрылғы қосылмайды	Қуат ашасы розеткаға нашар салынған	Құрылғының желіге қосылғанын тексеріңіз
	Қуат батырмасы басылмаған	Қуат батырмасын басыңыз
Резервуар ең төменгі белгіден жоғары толтырылғанына қарамастан, судың жоқтығы шамы жыпылықтайды	Қалтқы су ыдысында тұрып қалды	Су ыдысын алыңыз және оны тазалаңыз
Кофе қалдықтарын жинауға арналған контейнердің толу индикаторы үздіксіз жыпылықтайды	Кофе машина контейнер өшірілген кезде оның толтырылғанын анықтай алмайды	Кофе машинасы қосулы кезде әрқашан кофе қалдықтарын жинайтын контейнерді босатыңыз. Контейнерді алып тастаңыз, босатыңыз және контейнерді орнына салмас бұрын кем дегенде 5 секунд күтіңіз
Кофе қалдықтарын жинауға арналған контейнердің толу индикаторы контейнер толғанына қарамастан жанбады	Контейнерді босатпай шығарған сәттен бастап 5 секундтан аз уақыт өтті	Кофе қалдықтарын жинауға арналған контейнерді босатыңыз, тіпті қалдықтар әлі де аз болса да. Осылайша контейнердің толтыру есептегіші қалпына келтіріледі
Кофе қалдықтарын жинауға арналған контейнердің толу индикаторы толтырылмағанына қарамастан жанады	Кофе машина контейнерді соңғы рет босатқан кезде оны толтырған жоқ	Контейнерді орнына салмас бұрын әрқашан кем дегенде 5 секунд күтіңіз. Осылайша контейнердің толтыру есептегіші қалпына келтіріледі
Кофе кофе беретін тесіктерден шықпайды немесе баяу немесе тамшылатып шығады	Ұнтақтау тым ұсақ	Дөрекі ұнтақталған кофені пайдаланыңыз немесе ұнтақтау параметрінің реттегішімен ұнтақтау дәрежесін арттырыңыз
	Кофе беру блогының тесіктері бітеліп қалды	«Сүт беру жүйесін қолмен тазалау» бөлімін қараңыз
	Демдеуіш түйінін тазалау қажет.	«Демдеуіш түйінін тазалау» бөлімін қараңыз
	Құрылғы қақтан тазартуды қажет етеді	«Қақтан тазарту» бөлімін қараңыз. Тиісті шам жанған кезде әрқашан кофе машинаны қақтан тазалаңыз
Кофе кофеге қызмет ету үшін екі тесіктен де немесе олардың біреуінен де шықпайды	Кофе беру блогының тесіктері бітеліп қалды	«Сүт беру жүйесін қолмен тазалау» бөлімін қараңыз. Саңылауларды жинақтан ысқыш щеткамен тазалаңыз
Қызмет көрсету кезінде сусын шашырайды	Сусын беру блогының төменгі бөлігі жоқ немесе дұрыс жиналмаған	Блоктың түбін бекітіңіз. «Сүт беру жүйесін қолмен тазалау» бөлімін қараңыз
Ұсынылатын кофенің немесе сүт көбігінің сапасы тұрақсыз	Құрылғы қақтан тазартуды қажет етеді	«Қақтан тазарту» бөлімін қараңыз. Тиісті шам жанған кезде әрқашан кофе машинаны қақтан тазалаңыз
Кофе жеткілікті ыстық емес	Төмен температура орнатылды	«Сусындардың температурасын реттеу» бөлімін қараңыз және басқа температураны орнатыңыз
	Суық кесе сусынды салқындатады	Сусынды дайындамас бұрын шыныаяққа қайнаған су құйыңыз
	Сүт сусынның температурасын төмендетеді	Сусынды дайындаған кезде осыны ескеріңіз. Шыныаяққа қайнаған су құйыңыз

Мәселе	Ықтимал себеп	Шешім
Сүт көбігі жеткіліксіз, ол жоқ немесе сүт беру жүйесі сүтті алмайды	Құрылғы қақтан тазартуды қажет етеді	«Қақтан тазарту» бөлімін қараңыз. Тиісті шам жанған кезде әрқашан кофе машинаны қақтан тазалаңыз
	Кофе беру блогының тесіктері бітеліп қалды	«Сүт беру жүйесін қолмен тазалау» бөлімін қараңыз. Саңылауларды жинақтан ысқыш щеткамен тазалаңыз
	Қолданылатын сүт сүт көбігін жасауға жарамайды	Әртүрлі сүт түрлерін дайындау кезінде әртүрлі әрекет етеді — әртүрлі мөлшерде және/немесе сапалы көбік алынады. Қайнатылған сүтті қолданбаңыз 1,5% және одан жоғары майлы суық сүтті қолдану ұсынылады
	Сусын беру блогы немесе сүт түтігі дұрыс жиналмаған	«Сүт беру жүйесін қолмен тазалау» бөлімін қараңыз
	Сүт түтігі бітеліп қалды	Сүт түтігін тазалаңыз
Крем жұқа және қанықпаған болып шығады	Ұнтақтау тым үлкен	Ұнтақтау параметрінің реттегішімен ұнтақтау дәрежесін азайтыңыз
	Кофе дәндерінің дұрыс емес түрі қолданылады	Эспрессо жасауға жарамды кофе дәндерін қолданыңыз
	Кофе дәндері ескірген	Кофе дәндерінің қаптамасы ұзақ уақыт бойы ашық тұрды және кофе дәмін жоғалтты
	Жұмсақ кофе қоюлығы таңдалды	«Сусынды жекелендіру» бөлімін қараңыз және басқа қоюлықты орнатыңыз
Ұнтақталған кофе шұңқырдың бүйірлеріне жабысады	Ұнтақталған кофе шұңқыры дымқыл	Шұңқырды алыңыз, жақсылап шайыңыз және құрғатыңыз
	Ұнтақталған кофе түйіршіктері бір-біріне жабысып, қабырғалардан қатты бөлінеді	Ұнтақталған кофені қасыққа баспаңыз
Ұнтақталған кофе тым ылғалды	Тым ұсақ/ірі ұнтақтау немесе кофе жеткіліксіз	Ұнтақтау параметрінің реттегішімен ұнтақтау дәрежесін өзгертіңіз немесе ұнтақталған кофенің толық қасықын пайдаланыңыз
Ұнтақталған кофе тым ұсақталған және аз мөлшерде алынады	Кофе тартқышқа бөгде зат кірді	Кофе тартқыштан бөгде затты алыңыз. Егер бұл мәселе қайталанса, уәкілетті қызмет көрсету орталығына хабарласыңыз
Демдеуіш түйініне қызмет көрсету есігі соңына дейін жабылмайды	Демдеуіш түйіні дұрыс орнатылмаған	Демдеуіш түйінін суырып алып, қайта орнатыңыз. «Демдеуіш түйінін тазалау» бөлімін қараңыз
	Демдеуіш түйінінің айналасында кофе тым көп	Демдеуіш түйінін шығарып, орнатылған жерін тазалаңыз. «Демдеуіш түйінін тазалау» бөлімін қараңыз
Ұнтақтау параметрінің реттегіші қатты бұрылады	Контейнерде кофе дәндері тым көп	Артық дәндерді алып тастаңыз. Ұнтақтау параметрінің реттегішін бір уақытта бір сатыға бұраңыз
Құрылғы ағып жатыр	Тамшы жинауға арналған науа толып кетті, сондықтан су ағып кетті.	Науаны күн сайын немесе толтырылған науаның қызғылт сары индикатор қалтқысы тор арқылы көтерілген кезде босатыңыз.
	Су ыдысы соңына дейін салынбайды және құрылғыға ауа кіреді	Су резервуарының дұрыс орнатылғанына көз жеткізіңіз
	Құрылғы тегіс емес жерде орналасқан	Құрылғыны тегіс тұрақты бетке қойыңыз
Кофе машинасы кенеттен сусын таңдау режиміне өтеді	Құрылғы қызып кетті	Құрылғыны 30 минутқа ажыратыңыз

Мәселе	Ықтимал себеп	Шешім
Сусынды дайындау кезінде басқару тақтасында сусын белгішелері жанып, кезек-кезек сөнеді	Сіз сусынды дайындау кезінде суға арналған резервуарды немесе тамшыларды жинауға арналған науаны шығардыңыз	Құрылғы пісіру процесін өздігінен қалпына келтірді, бұл қалыпты жағдай. Панельде олардың белгішелері жанғаннан кейін сусын жасауға көшуге болады
Басқару тақтасында тек «Қақтан тазарту» шамы жанады	Құрылғы қақтан тазалау қажеттілігіне байланысты құлыпталған	«Қақтан тазарту» бөлімін қараңыз
Кофе машинасы қатты шу шығарады	Жұмыс кезінде кофе машинаның шу шығаруы қалыпты жағдай	Егер кофе машина басқа шу шығара бастаса, пісіру түйінін тазалаңыз.
	Су ыдысы соңына дейін салынбайды және құрылғыға ауа кіреді	Су резервуарының дұрыс орнатылғанына көз жеткізіңіз
	Сусынды дайындау кезінде контейнерде сүт жеткіліксіз болды	Контейнерге сүт қосыңыз
Ұнтақталған кофе шұңқырында желдеткіш саңылаулардан шыққан будың әсерінен конденсат пайда болды	Будың шығуы қалыпты жағдай	Сусынды дайындау кезінде ұнтақталған кофеге арналған шұңқырдың қақпағын ашуға болады
Кофе дәндеріне арналған контейнер бос, бірақ тиісті қате кодының шамы жанбады	Кофе дәндерінің майы астық контейнерінің сенсорын ластады	Сенсорды щеткамен үнемі тазалаңыз
Кофе дәндерінің контейнерінде дәндер бар, бірақ қате коды индикаторы жанып тұр, бұл контейнердің бос екенін көрсетеді	Кофе дәндері астық контейнеріндегі ұнтақтағыштың қорғаныс торына жабысып қалды	Тазалау щеткасының көмегімен дәндерді итеріңіз
Өзін-өзі тазарту кезінде сусын беру блогынан ыстық судың орнына кофе сұйықтығы шықты	Сіз кофе машинасын қоспас бұрын шұңқырға ұнтақталған кофе қостыңыз	Кофе машинасы өшірілген кезде ұнтақталған кофеңі құймаңыз
	Демдеуіш түйініне кофе түсіп кетті.	Демдеуіш түйінін суырып алып, тазалаңыз. «Демдеуіш түйінін тазалау» бөлімін қараңыз
Кофе машинаны өшіргеннен кейін судың жетіспеушілігі шамы жанып тұрады	Құрылғыны өшіргеннен кейін резервуарда өзін-өзі тазарту үшін су жеткіліксіз	Резервуарды максималды белгіге дейін сумен толтырыңыз. Кофе машинасы автоматты түрде өзін-өзі тазартады және өшеді

Монтаждау, сақтау, тасымалдау (тасу), өткізу және кәдеге жарату ережелері мен шарттары

- Құрылғы ешқандай орнатуды немесе тұрақты бекітуді қажет етпейді.
- Құрылғыны сақтау дайындаушы мен тұтынушының жылытылатын үй-жайларында ауа температурасы 5 °С-тан 40 °С-қа дейін және ауаның салыстырмалы ылғалдылығы 80%-дан аспайтын орауышта жүргізілуі тиіс. Үй-жайларда жемірілуді тудыратын жегі қоспалар (қышқылдар, сілтілер буы) болмауы тиіс.
- Құрылғыны тасымалдау құрғақ ортада жүзеге асырылуы керек.
- Құрылғы мұқият өңдеуді қажет етеді, оны шаң, кір, соққы, ылғал, от және т. б. әсерінен қорғайды.
- Құрылғыны өткізу жергілікті заңнамаға сәйкес жүргізілуі тиіс.
- Өнімнің қызмет ету мерзімі аяқталғаннан кейін оны қарапайым тұрмыстық қоқыспен бірге тастауға болмайды. Оның орнына, ол федералды немесе жергілікті заңдарға сәйкес кейіннен қайта өңдеу және жою үшін электр және электронды жабдықтарды тиісті қабылдау пунктіне кәдеге жаратуға тапсырылады. Осы өнімді дұрыс кәдеге жаратуды қамтамасыз ете отырып, сіз табиғи ресурстарды үнемдеуге көмектесесіз және дұрыс емделмеген жағдайда қоршаған ортаға және адамдардың денсаулығына зиян келтірмеуге көмектесесіз. Бұл өнімді қабылдау және кәдеге жарату орындары туралы толығырақ ақпаратты жергілікті муниципалды органдардан немесе тұрмыстық қоқыстарды шығаратын кәсіпорыннан алуға болады.
- Егер құрылғының ақаулығы анықталса, дереу уәкілетті қызмет көрсету орталығына хабарласыңыз немесе құрылғыны тастаңыз.

Қосымша ақпарат

Өндіруші: Гуандун Мидэа Консьюмер Электрик Мэньюфэчурин Ко., Лтд.
Саньлэ 19 тас жолы, Бэйцзюа, Шуньдэ, Фошань қ., Гуандун пров., Қытай.
Қытайда жасалған.

Импорттаушы / Қазақстан Республикасында талаптар қабылдайтын заңды тұлға: «DNS QAZAQSTAN (ДНС КАЗАХСТАН)» ЖШС, Астана қ-ы, Сарыарқа ауданы, Сарыарқа д-лы, 12 Ғ-т, Қазақстан Республикасы.

Электронды пошта мекен-жайы: info@dns-shop.kz

Тауар КО ТР (ЕАЭО) талаптарына сәйкес келеді.

Өнім сапасын жақсарту үшін сипаттамалар, өнім туралы ақпарат және оның сыртқы түрі пайдаланушыға алдын ала ескертусіз өзгертілуі мүмкін.

Өндіріс күні пайдаланушы нұсқаулығының орыс тіліндегі нұсқасында көрсетілген. V.2



Кепілдік талоны

SN/IMEI: _____

Кепілдікке қойылған күні: _____

Өндіруші бүкіл кепілдік мерзімі ішінде құрылғының үздіксіз жұмыс істейтініне, сондай-ақ материалдар мен құрастырымда ақаулар болмайтынына кепілдік береді. Кепілдік мерзімі бұйым сатып алынған сәттен бастап есептеледі және жаңа өнімдерге ғана қолданылады.

Кепілдікті қызмет көрсету бұйым пайдаланушы нұсқаулығына сәйкес пайдаланылған жағдайда, кепілдік мерзімі ішінде тұтынушының кінәсіз істен шыққан элементтерді тегін жөндеуді немесе ауыстыруды қамтиды. Элементтерді жөндеу немесе ауыстыру уәкілетті сервис орталықтарының аумағында жүргізіледі.

Кепілдік мерзімі: 24 ай.

Пайдалану мерзімі: 36 ай.

Сервистік орталықтардың өзекті тізімі келесі мекенжай бойынша:

<https://www.dns-shop.kz/service-center/>

Кепілдік міндеттемелер және тегін сервистік қызмет көрсету, егер оларды ауыстыру бұйымды бөлшектеуге байланысты болмаса, тауардың жиынтықтылығына кіретін, төменде аталған керек-жарақтарға қолданылмайды:

- ҚБП (қашықтықтан басқару пульті) үшін қуат элементтері (батареялары).
- Жалғағыш кәбілдер, антенналар және оларға арналған ауыстырғыштар, құлаққаптар, микрофондар, «HANDS-FREE» құрылғылары; жиынтықта жеткізілетін әртүрлі типтегі ақпарат тасығыштар, бағдарламалық жасақтама (БЖ) және драйверлер (бұйымның қатқыл магниттік дискілеріндегі жинақтағышқа алдын ала орнатылған БЖ қоса алғанда, бірақ онымен шектелмей), сыртқы енгізу-шығару құрылғылары және манипуляторлар.
- Қаптамалар, сөмкелер, белдіктер, тасымалдауға арналған баулар, монтаждық құрылғылар, құралдар, бұйымға қоса берілетін құжаттама.
- Табиғи тозуға ұшырайтын шығын материалдары мен бөлшектер.



Өндіруші келесі жағдайларда кепілдік міндеттемелерге ие болмайды:

- Кепілдік мерзімі аяқталды.
- Егер жеке (тұрмыстық, отбасылық) қажеттіліктерге арналған бұйым кәсіпкерлік қызметті жүзеге асыру үшін, сондай-ақ оның тікелей міндетіне сәйкес келмейтін басқа мақсаттарда пайдаланылған болса.
- Өндіруші бұйымды пайдалану кезінде пайдаланушы нұсқаулығының талаптарын бұзу, бұйымды орнату және оған қызмет көрсету жөніндегі ұсынымдарды, қосу ережелерін (бұйымның өзіне де, онымен байланысты бұйымдарға да сәйкес келмейтін желілік кернеудің әсері нәтижесінде туындаған қысқа тұйықталулар), бұйымды сақтау және тасымалдау кезінде өнім иесі және/немесе үшінші тұлғалар шеккен ықтимал материалдық, моральдық және өзге де зиян үшін жауапты болмайды.
- Механикалық зақымданудың барлық жағдайлары: өнімді пайдалану кезінде алынған сызаттар, жарықтар, деформациялар, соққы іздері, майысулар, кептелістер және т.б.
- Түрлендірулерді, рұқсат етілмеген жөндеулерді осындай жұмыстарды жүргізуге уәкілетті емес адамдар жүргізген жағдайлар. Егер ақаулық конструкцияны немесе бұйымның сұлбасын өзгерту, Өндіруші қарастырмаған сыртқы құрылғыларды қосу, жергілікті заңнамаға сай сәйкестік сертификаты жоқ құрылғыны пайдалану салдарынан туындаған болса.
- Егер бұйымның ақауы еңсерілмейтін күштің әсерінен (табиғи элементтер, өрт, су тасқыны, жер сілкінісі, тұрмыстық факторлар және Өндірушіге тәуелді емес басқа жағдайлар) немесе Өндіруші болжай алмаған үшінші тұлғалардың әрекеттерінен туындаса.
- Бұйымның толық немесе ішінара істен шығуына алып келген бұйымның ішіне бөгде заттардың, өзге денелердің, заттектердің, сұйықтықтардың, жәндіктердің немесе жануарлардың түсуінен, агрессивті ортаның әсерінен, жоғары ылғалдылықтан, жоғары температуралардан туындаған ақау.
- Бұйымды сәйкестендіру (сериялық нөмірі) жоқ немесе сәйкес келмейді. Егер зақымданулар (кемшіліктер) зиянды бағдарламалық қамтаманың; БЖ ұсынушысының осы қызметті ұсынбауына байланысты мүмкіндігінсіз бұйымның бағдарламалық ресурстарына қолжетімділіктің болмауына әкеп соққан құпиясөздерді (кодтарды) оларды жинау/қалпына келтіру мүмкіндігінсіз орнату, ауыстыру немесе жою әсерінен туындаса.
- Егер жұмыстың ақаулықтары қуат беруші, кәбілдік, телекоммуникациялық желілердің, радиосигнал қуатының стандарттарға немесе техникалық регламенттеріне сәйкес келмеуінен, оның ішінде бедер ерекшеліктерінен және басқа да осыған ұқсас сыртқы факторлардан, бұйымның желі әрекет ететін шекарада немесе аймақтан тыс жерде пайдаланылуынан туындаған болса.
- Егер зақымданулар стандартты емес (түпнұсқалық емес) және/немесе сапасыз (зақымданған) шығыс материалдарын, керек-жарақтарды, қосалқы бөлшектерді, қуат беру элементтерін, әртүрлі үлгідегі ақпарат тасымалдағыштарды (CD, DVD дискілерді, жад карталарын, SIM карталарын, картридждерді қоса алғанда) пайдаланудан туындаса.
- Егер кемшіліктер үйлесімсіз контентті (әуендерді, графиканы, бейне және басқа файлдарды, Java қосымшаларын және оларға ұқсас бағдарламаларды) алуға, орнатуға және пайдалануға байланысты туындаған болса.
- Осы бұйыммен жанасып жұмыс істейтін басқа жабдыққа келтірілген залалға.



