

# Пайдалану бойынша нұсқаулық

---

Автоматты кофе машинасы  
DAM-157AG

**DEXP**



# Мазмұны

Құрылғы мақсаты .....	4
Сақтық шаралары .....	4
Техникалық сипаттамалары .....	5
Жинақталым.....	5
Құрылғы схемасы.....	6
Басқару тақтасы .....	7
<b>Пайдаланушы нұсқаулығы .....</b>	<b>8</b>
Бірінші қолданар алдында .....	8
Бірінші қолдану .....	9
Құрылғымен жұмыс .....	9
Сусынды жекелендіру .....	10
Сүтсіз сусындар .....	11
Сүт қосылған сусындар .....	11
Ұнтақталған кофе сусындары .....	12
Ыстық су .....	12
Автоматты пісіру бағдарламаларының параметрлері .....	13
Кофе машинасын орнату .....	14
Эспрессо экстракциясын орнату бойынша нұсқаулық .....	15
Су сүзгісі .....	16
<b>Тазалау және қызмет көрсету .....</b>	<b>17</b>
Сүт беру жүйесін автоматты тазалау.....	17
Кофе беру жүйесін автоматты тазалау .....	17
Қақтан тазалау.....	18
Тұрақты күтім.....	19
Сүт беру жүйесін қолмен тазалау.....	20
Демдеуіш түйінін тазалау.....	21
<b>Қате кодтары .....</b>	<b>22</b>
<b>Ықтимал мәселелер және олардың шешімі .....</b>	<b>23</b>
<b>Монтаждау, сақтау, тасымалдау (тасу), өткізу және кәдеге жарату ережелері мен шарттары .....</b>	<b>27</b>
<b>Қосымша ақпарат .....</b>	<b>28</b>

# Құрметті сатып алушы!

Біздің өнімдерді таңдағаныңыз үшін рахмет.

Біз сізге жоғары сапа, функционалдылық және дизайн талаптарына сәйкес әзірленген және жасалған бұйымдар мен құрылғыларды ұсынуға қуаныштымыз. Пайдалануды бастамас бұрын, сіздің қауіпсіздігіңізге қатысты маңызды ақпаратты, сондай-ақ өнімді дұрыс пайдалану және күту бойынша ұсыныстарды қамтитын осы нұсқаулықты мұқият оқып шығыңыз. Осы нұсқаулықтың сақталуына назар аударыңыз және оны өнімді одан әрі пайдалану кезінде анықтамалық материал ретінде пайдаланыңыз.

## Құрылғы мақсаты

Құрылғы кофе мен кофе сусындарын дайындауға арналған.

## Сақтық шаралары

- Құрылғыны қолданар алдында осы нұсқаулықты мұқият оқып шығыңыз және оны әрі қарай өңдеу үшін сақтаңыз.
- Құрылғыны қуат көзіне қоспас бұрын, үйдегі электр желісінің параметрлері оның техникалық сипаттамаларына сәйкес келетініне көз жеткізіңіз.
- Ешқашан сусыз кофе машинасын пайдаланбаңыз. Құрылғыны сумен толтырмаңыз. Су деңгейінің шкаласын қадағалаңыз. Кофеқайнатқышты тек суық сумен толтырыңыз.
- Құрылғыны жаппаңыз.
- Құрылғының кейбір бөліктері жұмыс кезінде қатты қызады. Ыстық беттерге қол тигізбеңіз.
- Электр тогының соғуын және жарақаттануды болдырмау үшін құрылғыны, қуат сымын, электр ашасын суға және басқа сұйықтықтарға батырмаңыз.
- Құрылғы балалар мен физикалық, сенсорлық немесе ақыл-ой қабілеті шектеулі адамдар үшін, олардың қауіпсіздігіне жауапты басқа адамдар бақылайтын жағдайларды қоспағанда, пайдалануға арналмаған. Балаларға құрылғымен ойнауға рұқсат бермеңіз.
- Құрылғыны тазаламас бұрын немесе ақаулық анықталған жағдайда оны үнемі желіден ажыратыңыз.
- Электр тогының соғуын болдырмау үшін құрылғыны өзіңіз бөлшектемеңіз. Бұл құрылғыда пайдаланушы қызмет көрсететін элементтер жоқ. Қызмет көрсету мен жөндеуді тек уәкілетті қызмет көрсету орталығының білікті мамандары жүргізуі керек.
- Құрылғымен бірге жеткізілетін құрамдастарды ғана пайдаланыңыз. Кез келген басқа құрамдастарды пайдалану өмір мен денсаулыққа қауіп төндіруі мүмкін, сонымен қатар тегін кепілдік қызмет көрсету құқығынан айырылады.
- Құрылғыны үй-жайлардан тыс жерде пайдаланбаңыз.
- Құрылғы мен қуат сымын қыздыру элементтеріне, газ оттықтарына және т. б. жақын қоймаңыз.

- Қуат сымы, аша немесе басқа бөліктер зақымдалған жағдайда құрылғыны пайдаланбаңыз. Сымның немесе штепсельдік ашаның ыстық беттерге тиіп кетпеуін қадағалаңыз.
- Құрылғыны тек жерге қосылған розеткаға қосыңыз.
- Құрылғы коммерциялық мақсатта пайдалануға арналмаған.
- Бұл құрылғы тұрмыстық және басқа ұқсас орталарда пайдалануға арналған, мысалы: дүкендердегі, кеңселердегі және басқа жұмыс аймақтарындағы қызметкерлердің асханаларында; фермаларда, қонақүйлерде, мотельдерде және басқа да тұрғын үй-жайларда; шағын қонақ үйлерде («төсек және таңғы ас» түрі); қоғамдық тамақтандыруда.

## Техникалық сипаттамалары

- Үлгісі: DAM-157AG.
- Сауда белгісі: DEXP.
- Қуаты: 1450 Вт.
- Қуат параметрлері: 220–240 В ~ 50–60 Гц.
- Сорғы қысымы: 15 бар.
- Помпа түрі: ULKA.
- Капучинатор түрі: автоматты.
- Қолданылатын кофе түрі: дәнді дақылдар, ұнтақталған.
- Су резервуарының көлемі: 1,8 л.
- Сүт резервуарының көлемі: 0,6 л.
- Ұнтақтау дәрежесін реттеу: 1-ден 7-ге дейін.
- Басқару түрі: сенсорлық тақта.
- Корпус материалы: пластик.
- Кофенің артқы жарығы: бар.
- Диспенсердің биіктігін реттеу: 90-дан 140 мм-ге дейін.
- Автоөшіру.
- 7 орнатылған бағдарлама: эспрессо, лунго, американо, латте макиато, капучино, сүт көбігі, ыстық су.
- Сымды бекіту түрі: Y.
- Ылғал мен шаңнан қорғау дәрежесі: IPX0.
- Электр тогының соғуынан қорғау класы: I.
- Қолдану саласы: тұрмыстық.

## Жинақталым

- Құрылғы.
- Сүт контейнері.
- Тазалауға арналған ысқыш.
- Тазалауға арналған щетка.
- Судың қаттылығын анықтауға арналған жолақ.
- Өлшеуіш қасық.
- Сүт беруге арналған силикон түтігі.
- Тазалауға арналған майлық.
- Су сүзгісі.
- Пайдалану бойынша нұсқаулық.

## Құрылғы схемасы

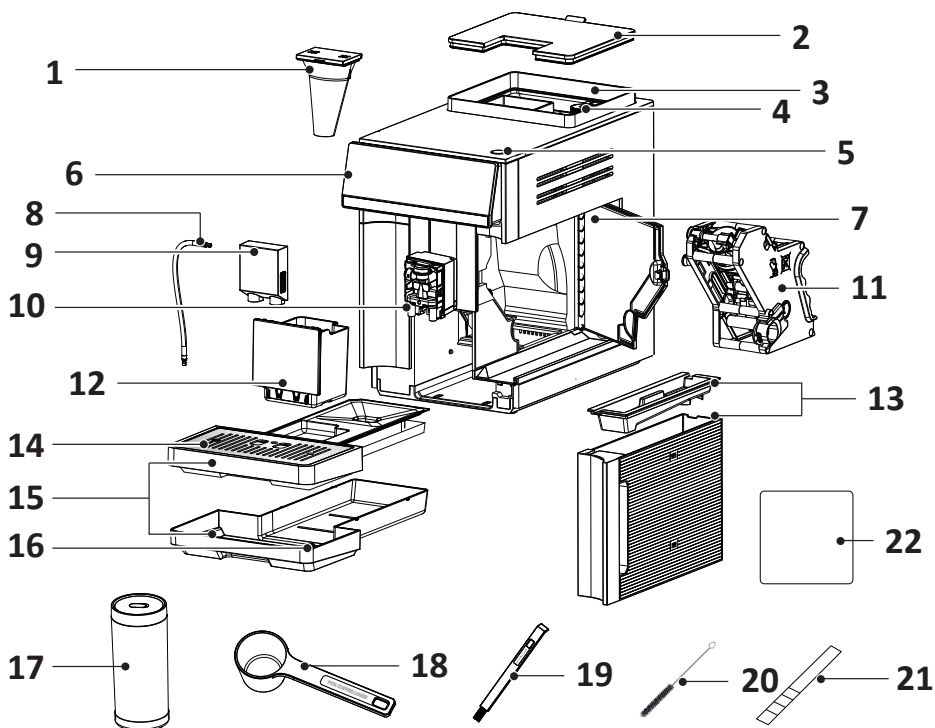

1. Ұнтақталған кофе шұңқыры.
2. Дән контейнерінің қақпағы.
3. Дән контейнері.
4. Ұнтақтау баптауының реттегіші.
5. Қуат батырмасы.
6. Басқару тақтасы.
7. Демдеуіш түйін бөлігінің есігі.
8. Сүт түтігі.
9. Сусын беру блогының қорғаныс қақпағы.
10. Сусын беру блогы.
11. Демдеуіш түйін.
12. Кофе қалдықтарын жинауға арналған контейнер.
13. Су резервуары.
14. Тор.
15. Тамшыларды жинауға арналған науасы.
16. Толтырылған тамшы науасының индикаторы (қалтқы).
17. Сүт резервуары.
18. Ұнтақталған кофеге арналған өлшеу қасығы.
19. Тазалау щеткасы.
20. Капучинаторды / жету қиын жерлерді тазартуға арналған щетка ысқышы.
21. Судың қаттылығын анықтауға арналған жолақ.
22. Тазалауға арналған майлық.

# Басқару тақтасы



1. Судың жоқтығының индикаторы.
2. Кофе қалдықтарын жинауға арналған контейнердің толу индикаторы.
3. Қате көрсеткіші.
4. «Сүзгі» батырмасы/индикаторы.
5. «Тазалау» батырмасы:
  - Сол жақта: «Сүт беру жүйесін тазарту» индикаторы.
  - Оң жақта: «Қақтан тазарту» индикаторы.
6. «2 кесе» индикаторы.
7. «Сусынның порциясы» батырмасы/индикаторы.
8. «Кофе қоюлығы» батырмасы/индикаторы.
9. «Сүт порциясы» батырмасы/индикаторы.
10. «Старт/Болдырмау» батырмасы.
11. «Эспрессо» батырмасы/индикаторы.
12. «Лунго» батырмасы/индикаторы.
13. «Американо» батырмасы/индикаторы.
14. «Латте Макиато» батырмасы/индикаторы.
15. «Капучино» батырмасы/индикаторы.
16. «Сүт көбігі» батырмасы/индикаторы.
17. «Ыстық су» батырмасы/индикаторы.

# Пайдаланушы нұсқаулығы

## Бірінші қолданар алдында

Барлық керек-жарақтар мен құрылғының зақымдалмағанына көз жеткізіңіз. Барлық құрамдастарды және олардың мақсатын тексеріп, зерттеңіз. Алғашқы қолданар алдында кофе машинаның алынбалы кофе бөліктерін таза сүмен шайыңыз. Барлық алынбалы бөліктердің орнына қойылғанына көз жеткізіңіз.

**Назар аударыңыз!** Төмен температурада тасымалдағаннан немесе сақтағаннан кейін құрылғыны қосар алдында бөлме температурасында кемінде 3 сағат ұстау керек.

## Судың қаттылығын анықтау

Кофе машинаны бірінші рет қолданар алдында құрылғы қақтан тазарту қажеттілігін дұрыс анықтау үшін судың кермектігін анықтау керек.

1. Кофе машинасында пайдалануды жоспарлап отырған суды контейнерге құйыңыз.
2. Қаттылықты анықтау үшін жолақты суға 2 секундқа батырыңыз.
3. Жолақты көлденең күйде 10 секунд ұстаңыз.
4. Жолақтың түсі бойынша судың қаттылығын анықтаңыз:

Жолақтағы индикаторлар				Шартты белгілердің мағынасын ашу	Судың қаттылық деңгейі
✗	✗	✗	✗	✓ — жасыл индикатор ✗ — қызыл индикатор	5 деңгей — өте қатты су
✓	✗	✗	✗		4 деңгей — қатты су
✓	✓	✗	✗		3 деңгей — орташа қатты су
✓	✓	✓	✗		2 деңгей — қаттылығы аз су
✓	✓	✓	✓		1 деңгей — жұмсақ су

## Ұнтақтау баптауын реттеу

1. Астық контейнерінің қақпағын ашыңыз.
2. Тегістеу дәрежесін азайту үшін реттегішті сағат тілімен және қарсы бағытта бұру арқылы ұнтақтау дәрежесін таңдаңыз. Реттелетін ұнтақтау дәрежесінің диапазоны 1-ден (ең үлкені) 7-ге дейін (ең кішісі).
3. Астық контейнерінің қақпағын жабыңыз.

## Бірінші қолдану

1. Құрылғыдан су ыдысын алыңыз.
2. Резервуарды «МАХ» белгісіне дейін таза сумен толтырыңыз, содан кейін оны кофе машинасына орнатыңыз.
3. Астық контейнерінің қақпағын алыңыз.
4. Контейнерді тазалаңыз және оның бөгде заттар жоқ екеніне көз жеткізіңіз.
5. Контейнерді кофе дәндерімен толтырып, қақпақпен жабыңыз.
6. Құрылғыны желіге қосыңыз.
7. Құрылғыны қосу үшін қуат батырмасын басыңыз. Кофе күшінің индикаторы жанады.
8. Сынақ нәтижесінде судың кермектігін орнатыңыз. Ол үшін осы нұсқаулықтың «Судың қаттылық дәрежесін орнату» бөлімін қараңыз.

## Құрылғымен жұмыс

1. Астықты толтырып, су ыдысын толтырып, қуат батырмасын басқаннан кейін кофе машинасы қыза бастайды және жұмысқа дайындалу үшін автоматты түрде тазалайды.

### Ескертпелер

- Қыздыру кезінде сусын индикаторлары кезек-кезек жанып, сөне бастайды.
  - Құрылғы әр қосылған сайын жұмысқа дайындалу үшін автоматты түрде тазалайды. Тазалау процесінде бірнеше тамшы ыстық су шығады.
2. Автоматты тазалау аяқталғаннан кейін панельде барлық сусындардың шамдары жанады. Бұл дегеніміз, кофе машинасы пайдалануға дайын — сусынды таңдау және жекелендіру.
  3. Қалаған сусын батырмасын басып, оны жекелендіріңіз (толығырақ «Сусынды жекелендіру» бөлімінде).

### Ескертпелер

- Сусындарды дайындау кезінде бу бөлініп, ұнтақталған кофе мен желдеткіштерге арналған шұңқырда конденсат пайда болады.
  - «2 кесе» функциясын таңдағанда, кофе 2 кезеңде дайындалады. Процестің толық аяқталуын күтіңіз.
4. Сусынды дайындау аяқталғаннан кейін «Тазалау» батырмасы жанады, «Сүт беру жүйесін тазарту» индикаторы жыпылықтайды. Тазалау процесін бастау үшін берілген батырманы, содан кейін «Старт/Болдырмау» батырмасын басыңыз. Сондай-ақ, қақтан тазарту функциясын таңдауға болады. Ол үшін «Тазалау» батырмасын басып, «Старт/Болдырмау» батырмасын басыңыз («Қақтан тазарту» бөлімін қараңыз).
  5. Соңғы сусынды дайындағаннан кейін 30 минуттан кейін кофе машинасы автоматты түрде сөніп, өзін-өзі тазартады.

**Ескерту:** өзін-өзі тазарту кофе-сүт сусындарын дайындағаннан кейін ғана жүзеге асырылады.

**Назар аударыңыз!** Егер сіз кофе машинасын өзін-өзі тазалағаннан кейін бірінші рет қолдансаңыз немесе оны ұзақ уақыт пайдаланбаған болсаңыз, бірінші дайындалған сусынды ішпеңіз.

## Сусынды жекелендіру

Сіз таңдаған сусынды жекелендіре аласыз. Толығырақ ақпарат алу үшін осы нұсқаулықтың «Автоматты пісіру бағдарламаларының параметрлері» бөлімін қараңыз.



### Кофе мөлшерін реттеу

- Сусынның кофе мөлшерін реттеу үшін «Сусынның порциясы» батырмасын басыңыз.
- Екі кесе бір сусын жасағыңыз келсе, «2 кесе» батырмасын басыңыз.

Индикатор	Мағынасы	Индикатор	Мағынасы
	Үлкен кесе		Кішкентай кесе
	Орташа кесе		Екі кесе

### Сүттің мөлшерін реттеу

Сусынның сүт мөлшерін реттеу үшін «Сүт порциясы» батырмасын басыңыз.

Индикатор	Мағынасы	Индикатор	Мағынасы	Индикатор	Мағынасы
	Макс. сүт саны		Сүттің орташа саны		Мин. сүт саны

### Кофе қоюлығын орнату

Бекіністі таңдау үшін «Кофе қоюлығы» батырмасын басыңыз.

Индикатор	Мағынасы	Индикатор	Мағынасы
	Күшті		Жұмсақ
	Орташа		Ұнтақталған

## Сүтсіз сусындар

1. Шыныаяқты сусын беру блогының астындағы сөреге қойыңыз. Сусын беру блогын жоғары-төмен жылжыту арқылы сусынның биіктігін шыныаяқтың астына реттеңіз.
2. Қажетті сусын батырмасын басыңыз. Соңғы рет дайындалған сусынның параметрлері көрсетіледі. Сіз сусынды жекелендіре аласыз («Сусынды жекелендіру» бөлімін қараңыз).
3. 2 кесе сусын жасау үшін «2 кесе» батырмасын басыңыз, сәйкес шам жанады.

**Ескерту:** «2 кесе» функциясы «Американо» және «Лунго» сусындары үшін қол жетімді емес.

4. «Старт/Болдырмау» батырмасын басыңыз. Сусынды дайындау кезінде бұл батырманың артқы жарығы лүпілдейді.
5. Сусынды дайындауды тоқтату үшін «Старт/Болдырмау» батырмасын басыңыз.

**Назар аударыңыз!** Егер сіз сусын дайындау процесін тоқтатсаңыз, кофе машинасы өзін-өзі диагностикалайды.

6. Пісіру аяқталғаннан кейін құрылғы сусын таңдау режиміне өтеді.

## Сүт қосылған сусындар

1. Түтіктің бір ұшын сусын беру құрылғысының сол жағындағы тесікке, ал екінші ұшын сүт ыдысына жалғаңыз. Түтіктің мықтап бекітілгеніне көз жеткізіңіз.
2. Сүт резервуарының қақпағын ашып, оны «МАХ» белгісінен асырмай толтырыңыз.
3. Сүт резервуарын қақпақпен мықтап жабыңыз.
4. Қажетті сусын батырмасын басыңыз. Соңғы рет дайындалған сусынның параметрлері көрсетіледі. Сіз сусынды жекелендіре аласыз («Сусынды жекелендіру» бөлімін қараңыз).
5. 2 кесе сусын жасау үшін «2 кесе» батырмасын басыңыз, сәйкес шам жанады.
6. «Старт/Болдырмау» батырмасын басыңыз. Сусынды дайындау кезінде бұл батырманың артқы жарығы лүпілдейді.
7. Сусынды дайындауды тоқтату үшін «Старт/Болдырмау» батырмасын басыңыз.

**Назар аударыңыз!** Егер сіз сусын дайындау процесін тоқтатсаңыз, кофе машинасы өзін-өзі диагностикалайды.

8. Пісіру аяқталғаннан кейін «Сүт беру жүйесін тазарту» индикаторы жанады.

### Ескертпелер

- Суық сүтті қолдану ұсынылады.
- Сүт беру жүйесін тазалауды әр сусыннан кейін сүтпен жасау ұсынылады.

## Ұнтақталған кофе сусындары

**Назар аударыңыз!** Кофемашина сөндірілген кезде ұнтақталған кофені шұңғылшаға құймаңыз, себебі кофе құрылғының ішіне төгіліп, ақаулар тудыруы мүмкін.

1. Құрылғыны қосыңыз.
2. Сусынның биіктігін шыныаяққа реттеңіз. Шыныаяқты сусын беру блогының астындағы сөреге қойыңыз.
3. Ұнтақталған кофе шұңқырының қақпағын ашып, ең көбі бір қасық ұнтақталған кофені салыңыз. Қақпақты жабыңыз.

**Назар аударыңыз!** Шұңқырға бір қасықтан артық ұнтақталған кофе құймаңыз. Ол құрылғының ішінде оянуы немесе шұңқырды бітеп тастауы мүмкін.

4. Қажетті сусын батырмасын басыңыз.
5. Ұнтақталған кофеге сәйкес келетін индикатор шамы жанғанша «Кофе қоюлығы» батырмасын басыңыз («Кофе қоюлығын орнату» кестесін қараңыз).
6. Сусынның кофе және/немесе сүт мөлшерін реттеу үшін «Сусын көлемі» батырмасын және/немесе «Сүт көлемі» батырмасын басыңыз.
7. «Старт/Болдырмау» батырмасын басыңыз. Сусынды дайындау кезінде бұл батырманың артқы жарығы лүпілдейді.
8. Сусынды дайындауды тоқтату үшін «Старт/Болдырмау» батырмасын басыңыз.

**Назар аударыңыз!** Егер сіз сусын дайындау процесін тоқтатсаңыз, кофе машинасы өзін-өзі диагностикалайды.

9. Пісіру аяқталғаннан кейін құрылғы сусын таңдау режиміне өтеді.

**Ескерту:** ұнтақталған кофеден сусын дайындаған жағдайда «2 кесе» функциясы қол жетімді емес.

## Ыстық су

1. Шыныаяқты сусын беру блогының астындағы сөреге қойыңыз. Сусынның биіктігін шыныаяққа реттеңіз.
2. «Ыстық су» батырмасын басыңыз. Соңғы рет дайындалған сусынның параметрлері көрсетіледі. «Сусын көлемі» батырмасын басу арқылы қажетті су мөлшерін таңдаңыз.
3. «Старт/Болдырмау» батырмасын басыңыз. Сусынды дайындау кезінде бұл батырманың артқы жарығы лүпілдейді.
4. Сусынды дайындауды тоқтату үшін «Старт/Болдырмау» батырмасын басыңыз.
5. Пісіру аяқталғаннан кейін құрылғы сусын таңдау режиміне өтеді.

**Ескерту:** «Ыстық су» сусынын таңдағанда, «2 кесе» функциясы қол жетімді емес.

## Автоматты пісіру бағдарламаларының параметрлері

Бағдарлама	Сусынның порциясы	Жалпы көлемі (мл)	Ұнтақталған кофе (г)	Кофе (мл)	Сүт (мл)	Ыстық су (мл)	Темп. реттеу (°C)		Сүт темп. (°C)
							Макс. темп.	Мин. темп.	
Эспрессо	Кішкентай кесе	25	10	25	-	-	Макс. темп.	68–78	
	Орташа кесе	35	11	35	-	-	Орташа темп.	65–76	
	Үлкен кесе	45	12	45	-	-	Мин. темп.	63–74	
Лунго	Кішкентай кесе	80	10	80	-	-	Макс. темп.	72–82	
	Орташа кесе	100	11	100	-	-	Орташа темп.	70–80	
	Үлкен кесе	120	12	120	-	-	Мин. темп.	68–78	
Американо	Кішкентай кесе	100	10	60	-	40	Макс. темп.	72–82	
	Орташа кесе	130	11	75	-	55	Орташа темп.	70–80	
	Үлкен кесе	160	12	100	-	60	Мин. темп.	68–78	
Латте Макиато	Кішкентай кесе	100	10	40	60	-	Макс. темп.	55–65	7–12
	Орташа кесе	150	11	60	90	-	Орташа темп.	53–63	
	Үлкен кесе	200	12	80	120	-	Мин. темп.	51–61	
Капучино	Кішкентай кесе	100	10	50	50	-	Макс. темп.	60–70	7–12
	Орташа кесе	150	11	75	75	-	Орташа темп.	58–68	
	Үлкен кесе	200	12	100	100	-	Мин. темп.	56–66	
Сүт көбігі	Кішкентай кесе	90	-	-	90	-	Макс. темп.	42–55	7–12
	Орташа кесе	120	-	-	120	-	Орташа темп.	42–55	
	Үлкен кесе	150	-	-	150	-	Мин. темп.	42–55	
Ыстық су	Кішкентай кесе	100	-	-	-	100	Макс. темп.	70–80	
	Орташа кесе	150	-	-	-	150	Орташа темп.	68–78	
	Үлкен кесе	200	-	-	-	200	Мин. темп.	66–76	

**Ескерту:** сусынның нақты көлемі мен дәмі қолданылатын астықтың түрі мен сапасына, ұнтақтау дәрежесіне, сүттің құрамына және оның температурасына байланысты.

# Кофе машинасын орнату

## Параметрлерді реттеу режимі



1. Құрылғы сусын таңдау режимінде болуы керек.
2. Параметрлер баптауларына өту үшін «Латте Макиато» және «Сүт көбігі» батырмаларын бір уақытта 3 секунд басып тұрыңыз. «Сүзгі» және «Тазалау» шамдары күңгірт жанады. «Сусын көлемі», «Кофе қоюлығы» және «Сүт көлемі» индикаторлары жанады.

## Сусындардың температурасын реттеу

1. Құрылғы параметрлерді реттеу режимінде болуы керек.
2. Кофенің температурасын таңдау үшін «Сусын көлемі» батырмасын басыңыз:

Индикатор	Мағынасы	Индикатор	Мағынасы	Индикатор	Мағынасы
	Макс. темп.		Орташа темп.		Мин. темп.

3. Судың температурасын таңдау үшін «Сүт көлемі» батырмасын басыңыз:

Индикатор	Мағынасы	Индикатор	Мағынасы	Индикатор	Мағынасы
	Макс. темп.		Орташа темп.		Мин. темп.

**Ескерту:** бұл реттеу тек «Американо» және «Ыстық су» бағдарламалары үшін қол жетімді.

4. Температураны реттегеннен кейін таңдалған опцияларды сақтау үшін «Старт/Болдырмау» батырмасын басыңыз. Құрылғы сусын таңдау режиміне оралады.

## Судың қаттылық дәрежесін орнату





1. Құрылғы параметрлерді реттеу режимінде болуы керек.
2. Судың қаттылығын таңдау үшін «Кофе қоюлығы» батырмасын басыңыз:

Индикатор					
Мағынасы	5 деңгей > 21° dH	4 деңгей > 14° dH	3 деңгей > 7° dH	2 деңгей > 4° dH	1 деңгей < 3° dH

3. Судың кермектігін орнатқаннан кейін таңдалған опцияларды сақтау үшін «Старт/Болдырмау» батырмасын басыңыз. Құрылғы сусын таңдау режиміне оралады.

## Автоматты өшіру уақытын орнату

1. «Эспрессо» және «Американо» батырмаларын бір уақытта 3 секунд басып тұрыңыз. «Эспрессо» және «Американо» шамдары жанады.
2. Судың қаттылығын таңдау үшін «Кофе қоюлығы» батырмасын басыңыз:

Индикатор					
Мағынасы	3 сағат	2 сағат	1 сағат	30 мин	15 мин

**Ескерту:** автоматты өшіру уақыты әдепкі бойынша 30 мин.

3. Автоматты өшіру уақытын орнатқаннан кейін таңдалған опцияларды сақтау үшін «Старт/Болдырмау» батырмасын басыңыз. Құрылғы сусын таңдау режиміне оралады.

## Баптауларды қалпына келтіру

1. Құрылғы параметрлерді реттеу режимінде болуы керек.
2. «Латте Макиато» және «Сүт көбігі» батырмаларын бір уақытта 3 секунд басып тұрыңыз.
3. Барлық параметрлер қалпына келтіріледі.

## Эспрессо экстракциясын орнату бойынша нұсқаулық

Таңдалған астыққа байланысты сізге кофе машинасының баптауларын үлкенірек немесе ұсақ ұнтақтауға өзгерту қажет болуы мүмкін.

### Теңдестірілген эспрессо

- Сұйықтық: жылы бал сияқты.
- Көбік: жаңғақ қоңыр.
- Дәмі: теңдестірілген және ұзақ.

Қосымша реттеулер қажет емес.

### Экстракцияланбаған

- Сұйықтық: су сияқты.
- Көбік: жеңіл және бозғылт.

Ұсақ ұнтақтауды орнатыңыз және жоғары бекіністі таңдаңыз.

### Артық экстракцияланған

- Сұйықтық: тамшылар немесе мүлдем ағып кетпейді.
- Көбік: қара және біртекті емес.

Үлкенірек ұнтақтауды орнатыңыз және кішірек қоюлықты таңдаңыз.

## Су сүзгісі

Су сүзгісі қақты азайтуға, судағы қоспалардың мөлшерін азайтуға және сусынның дәмін жақсартуға көмектеседі.

### Су сүзгісін белсендіру

Кофеқайнатқыш су ыдысына сүзгіні орнатуды автоматты түрде танымайды, сондықтан жаңа сүзгіні орнатқан кезде оны «Сүзгі» батырмасын басу арқылы іске қосу керек.

**Назар аударыңыз!** Сүзгіні іске қоспас бұрын оны суға батыру арқылы дайындау керек. Әйтпесе, судың орнына кофе машинаға ауа кіріп, сусындарды дайындауға кедергі келтіруі мүмкін.

1. Сүзгіні 5 секунд шайқаңыз.
2. Сүзгіні қаптамадан шығарып, диск күнтізбесін 2–3 ай бұрын орнатыңыз.
3. Сүзгіні ортасындағы тесік арқылы ағын сумен төгіп тастаңыз және судың сүзгінің бүйірлік тесіктерінен кем дегенде бір минут шығуына мүмкіндік беріңіз.
4. Сүзгіні суық су ыдысына батырыңыз, 10 секунд бойы ақырын шайқаңыз.
5. Сүзгіні су ыдысына тігінен орнатыңыз, оны аяғына дейін басыңыз.
6. Резервуарды таза сумен толтырыңыз.
7. Кофе машинаның сусын таңдау режимінде екеніне көз жеткізіңіз.
8. Параметрлер баптауларына өту үшін «Латте Макиато» және «Сүт көбігі» батырмаларын бір уақытта 3 секунд басып тұрыңыз.
9. «Сүзгі» шамы күңгірт күйіп кетеді, бұл су сүзгісі іске қосылмағанын хабарлайды.
10. «Сүзгі» батырмасын басыңыз, сәйкес шам жанады.
11. «Старт/Болдырмау» батырмасын басыңыз. Кофе машинасы өзін-өзі тазартады.
12. Сусындардың индикаторлары кезек-кезек жанып, сөне бастайды.
13. Іске қосу аяқталғаннан кейін «Сүзгі» шамы сөніп, су сүзгісі сәтті іске қосылғанын хабарлайды.

### Су сүзгісін ауыстыру

Сүзгінің тиімді жұмыс істеуі үшін оны «Сүзгі» шамы жыпылықтай бастағанда немесе үш айда бір реттен кешіктірмей ауыстыру қажет.

1. Ескі су сүзгісін алыңыз.
2. Жаңа сүзгіні орнатыңыз және оны іске қосыңыз («Су сүзгісін белсендіру» бөлімін қараңыз).

**Назар аударыңыз!** Параметрлер реттеулеріне ауысқан кезде «Сүзгі» шамы жыпылықтайды. Жаңа сүзгіні ауыстыру және іске қосу үшін «Сүзгі» батырмасын басып, белсендіруді бастаңыз.

### Су сүзгісін ауыстыру туралы еске салғышты өшіру

Су сүзгісін ауыстыру туралы еске салғышты өшіруге болады.

1. Ескі су сүзгісін алыңыз.
2. Параметрлерді реттеу режиміне кіріңіз («параметрлерді реттеу режимі» бөлімін қараңыз).

3. «Сүзгі» батырмасын басыңыз, сәйкес индикатор күңгірт жанады. «Старт/Болдырмау» батырмасын басыңыз.
4. Кофе машинасы сусын таңдау режиміне оралады. «Сүзгі» индикаторы сөнеді.
5. Әрі қарай, су сүзгісін ауыстыруға болады.
6. Жаңа сүзгіні орнатыңыз және оны іске қосыңыз («Су сүзгісін белсендіру» бөлімін қараңыз).

## Тазалау және қызмет көрсету

### Қосқаннан кейін және өшірмес бұрын өзін-өзі тазалау

Кофе машинада «PULSE CLEANING» технологиясы қолданылады — импульсті автоматты тазарту бағдарламасы.

Құрылғы жүйені жылыту үшін және оны автоматты түрде өшірмес бұрын жуу үшін қосылғаннан кейін өзін-өзі тазартады.

Су импульстармен беріледі, яғни тазарту үшін бірнеше рет. Бұл жүйені тезірек жылытуға және су ағынын азайтуға мүмкіндік береді.

### Сүт беру жүйесін автоматты тазалау

1. «Сүт беру жүйесін тазарту» индикаторы сүтпен сусын дайындағаннан кейін әр уақытта жанып, жыпылықтайды, бұл сүт беру жүйесін тазалауды еске салады.
2. Сүт түтігін сүт ыдысынан шығарып, оны сүртіп, грильге салыңыз.
3. «Тазалау» батырмасын басыңыз, «Сүт беру жүйесін тазарту» шамы жануды жалғастырады.
4. «Старт/Болдырмау» батырмасын басыңыз. Тазалау кезінде батырманың артқы жарығы пульсацияланады.
5. Тазалау аяқталғаннан кейін құрылғы сусын таңдау режиміне өтеді.

**Ескерту:** тазалау процесінде бірнеше тамшы ыстық су шығады.

### Кофе беру жүйесін автоматты тазалау

1. «Латте Макиато» және «Сүт көбігі» батырмаларын басыңыз. «Сүт беру жүйесін тазарту» индикаторы 50% жарықтықпен жанады.
2. Сүт түтігін алыңыз және оны тазалаңыз.
3. «Тазалау» батырмасын басыңыз, «Сүт беру жүйесін тазарту» индикаторы максималды жарықтықта жануды жалғастырады.
4. «Старт/Болдырмау» батырмасын басыңыз.
5. Кофе қалдықтарын жинауға арналған контейнердің толу индикаторы жыпылықтайды.
6. Тамшы науасын және кофе қалдықтарын жинауға арналған контейнерді алыңыз және босатыңыз.
7. Тамшы науасын және кофе қалдықтарын жинауға арналған контейнерді орнына қойыңыз.
8. Судың жоқтығы шамы жыпылықтайды.
9. Резервуарды алып тастап, «MAX» белгісіне дейін таза, жылы сумен толтырыңыз, содан кейін оны қайта орнатыңыз.
10. Сусын беру блогының астына кемінде 1,5 литр ыдысты салыңыз.

11. Кофе майын кетіретін таблетканы ұнтақталған кофе шұңқырына салыңыз.
12. Кофе беру жүйесін тазалауды жалғастыру үшін «Старт/Болдырмау» батырмасын басыңыз. Тазалау кезінде «Тазалау» батырмасы мен «Сүт беру жүйесін тазарту» индикаторы пульсацияланады.
13. Кофе қалдықтарын жинауға арналған контейнердің толу индикаторы жыпылықтайды.
14. Тамшы науасын және кофе қалдықтарын жинауға арналған контейнерді алыңыз және босатыңыз.
15. Тамшы науасын және кофе қалдықтарын жинауға арналған контейнерді орнына қойыңыз.
16. Тазалау аяқталғаннан кейін құрылғы сусын таңдау режиміне өтеді.

### **Назар аударыңыз!**

- Кофе беру жүйесін тазарту шамамен 20 минутты алады.
- Іске қосылғаннан кейін бағдарламаны жою мүмкін емес.

## **Қақтан тазалау**

«Қақтан тазарту» шамы жыпылықтайды, бұл қақтан тазалауды еске салады.

1. Сүт түтігін алыңыз және оны тазалаңыз.
2. «Тазалау» батырмасын 3 секунд басып тұрыңыз. «Қақтан тазарту» шамы жанады.
3. «Старт/Болдырмау» батырмасын басыңыз.
4. Кофе қалдықтарын жинауға арналған контейнердің толу индикаторы жыпылықтайды.
5. Тамшы науасын және кофе қалдықтарын жинауға арналған контейнерді алыңыз және босатыңыз.
6. Тамшы науасын және кофе қалдықтарын жинауға арналған контейнерді орнына қойыңыз.
7. Судың жоқтығы шамы жыпылықтайды. Егер су сүзгісі іске қосылса, «Сүзгі» шамы да жыпылықтайды.
8. Су ыдысын алыңыз. Егер сіз су сүзгісін қолдансаңыз, оны алыңыз.
9. Резервуарға 1 литр жылы су құйыңыз. Қаптамадағы нұсқауларға сәйкес резервуарға қақтан тазартқышты қосыңыз. Содан кейін резервуарды қайта орнатыңыз.
10. Сусын беру блогының астына кемінде 1,5 литр ыдысты салыңыз.
11. Сүт түтігінің бір ұшын сусын беру блогына, екіншісін контейнерге салыңыз.
12. «Старт/Болдырмау» батырмасын басыңыз. Тазалау кезінде «Тазалау» батырмасы мен «Қақтан тазарту» индикаторы пульсацияланады.
13. Су жетіспейтін шам жыпылықтаған кезде, су ыдысын босатып, жақсылап шайыңыз.
14. Егер сіз су сүзгісін қолдансаңыз, «Сүзгі» шамы жыпылықтайды. Сүзгіні қайтадан резервуарға орнатыңыз.
15. Резервуарды «МАХ» белгісіне дейін таза, жылы сүмен толтырыңыз, содан кейін оны орнына қойыңыз.
16. Кофе беру жүйесін тазалауды жалғастыру үшін «Старт/Болдырмау» батырмасын басыңыз. Тазалау кезінде «Тазалау» батырмасы мен «Қақтан тазарту» индикаторы пульсацияланады.
17. Тамшы науасын және кофе қалдықтарын жинауға арналған контейнерді алыңыз және босатыңыз.

18. Тамшы науасын және кофе қалдықтарын жинауға арналған контейнерді орнына қойыңыз.
19. Тазалау аяқталғаннан кейін құрылғы сусын таңдау режиміне өтеді.

### Ескертпелер

- Қақтан тазарту шамамен 40 минутты алады.
- Іске қосылғаннан кейін бағдарламаны жою мүмкін емес.
- Сусынды таңдау режимінде «Қақтан тазарту» шамы жыпылықтай бастағанда, кофе машинасы тағы бірнеше сусын жасай алады.
- Егер сіз масштабты уақытында тазаламасаңыз, кофе машинасы бітеліп, «Қақтан тазарту» шамы жанып кетеді. Қақтан тазалауды дереу жүргізу керек.

## Тұрақты күтім

### Назар аударыңыз!

- Тазалау алдында құрылғыны ажыратыңыз және оны толығымен суытыңыз.
- Құрылғының сыртын жұмсақ, дымқыл шүберекпен сүртіңіз. Абразивті тазартқыштарды қолданбаңыз, себебі олар құрылғының корпусын сызып тастауы мүмкін. Сондай-ақ құрамында спирт бар тазартқыштар мен еріткіштерді қолданбаңыз.
- Сусындарды дайындау кезінде тордың үстінде және үстелдің үстінде су тамшылары жиналуы мүмкін. Әр қолданғаннан кейін барлық беттерді таза, құрғақ шүберекпен сүртіңіз.

## Тамшы науасын және кофе қалдықтарын жинауға арналған контейнерді тазалау

- Науаны күн сайын немесе қызғылт сары индикатор қалқымасы тордың бетіне көтерілгенде босатыңыз.
  - Тиісті шам жанған кезде кофе қалдықтарын жинауға арналған контейнерді босатыңыз.
1. Құрылғыдан науа алу үшін оны өзіңізге қарай тартыңыз.
  2. Кофе қалдықтарын жинау үшін тор мен контейнерді алыңыз.
  3. Барлық бөліктерді босатыңыз, шайыңыз, тазалаңыз және құрғатыңыз.
  4. Кофе машинаның барлық бөлшектерін орнына қойыңыз.

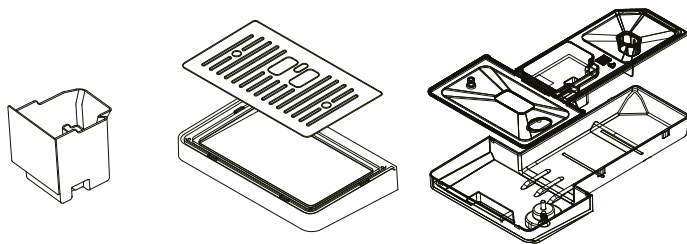

## Сүт беру жүйесін қолмен тазалау

1. Сусынның қақпағын алу үшін оны өзіңізге қарай тартыңыз.
2. Металл қапсырманы жоғары көтеріңіз.
3. Оны алу үшін блокты өзіңізге қарай тартыңыз.

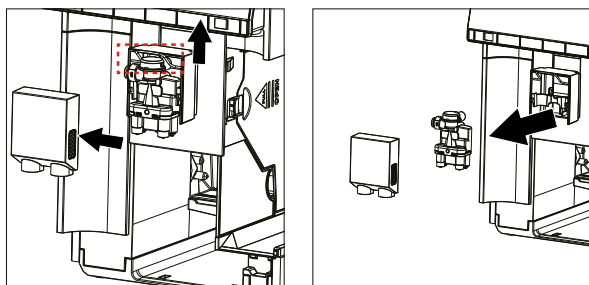

4. Сүт түтігін алыңыз.
5. Сусын беру блогының жоғарғы және төменгі бөліктерін ажыратыңыз.

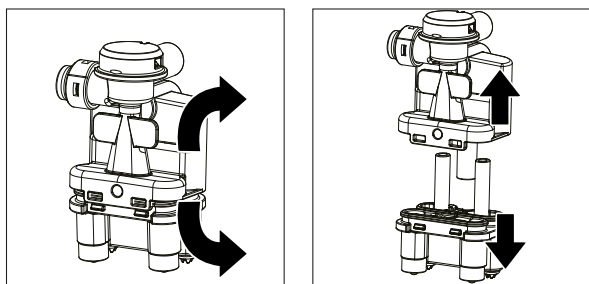

6. Барлық бөліктерді жылы су астында тазалаңыз және оларды құрғатыңыз.

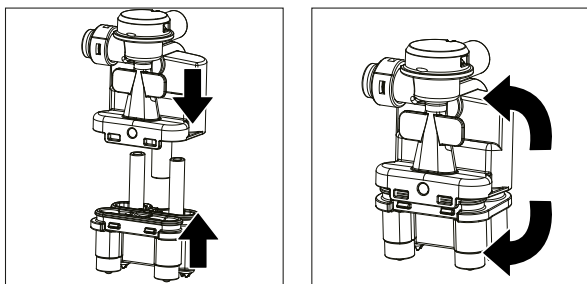

7. Сусын беру блогының бөліктерін қайтадан қосыңыз.
8. Сусын беру блогын құрылғыға орнатыңыз және металл қапсырманы төмендетіңіз.
9. Сусын беру блогының қақпағын орнына қойыңыз.

## Демдеуіш түйінін тазалау

**Назар аударыңыз!** Демдеуіш түйінін өздігінен тазалау бағдарламасынан басқа, әр апта сайын тазалаңыз.

1. Құрылғыны желіден ажыратыңыз.
2. Су ыдысын шығарып, қызмет көрсету үшін есікті ашыңыз.

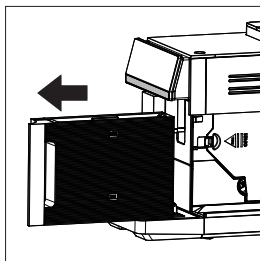

3. Демдеуіш блогының қызғылт сары бекіткішін «PUSH» жазуы бар бағытта соңына дейін жылжытыңыз және кофе машинасынан шығару үшін демдеуіш блогының батырылған тұтқаларын ұстаңыз.
4. Демдеуіш блогын су астында мұқият жуыңыз.

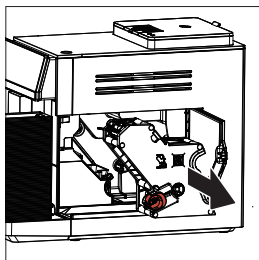
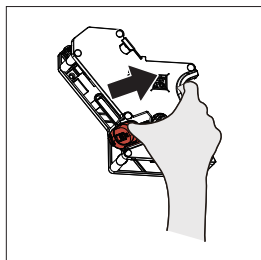





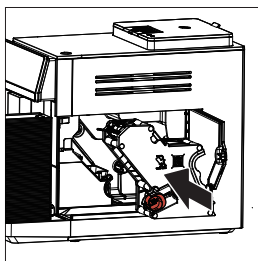







**Ескерту:** демдеуіш түйінін тазалау үшін жуғыш заттарды пайдаланбаңыз және оны ыдыс жуғыш машинада жууға болмайды.

5. Құрылғыны ішінен дымқыл шүберекпен мұқият сүртіңіз.
6. Демдеуіш блогы мен құрылғының өзі құрғағанша күтіңіз.
7. Демдеуіш блогын бүйірлік бағыттағыштармен кофе машинаға қайта салыңыз және оны басылғанша басыңыз.



## Қате кодтары

Индикатор	Мағынасы
 (жыпылықтайды)	Резервуарда су жеткіліксіз. Оны «МАХ» белгісіне дейін таза сумен толтырыңыз, содан кейін оны кофе машинасына орнатыңыз
	Су ыдысы құрылғыға салынбаған немесе дұрыс салынбаған. Оның дұрыс салынғанына көз жеткізіңіз
 (жыпылықтайды)	Кофе қалдықтарын жинауға арналған контейнер толтырылған. Кофе машинаны өшірмей, контейнерді босатыңыз және оны кем дегенде 5 секундтан кейін қайта салыңыз
	Кофе қалдықтарын жинауға арналған контейнер орнатылмаған немесе дұрыс орнатылмаған. Оның дұрыс салынғанына көз жеткізіңіз
 (жыпылықтайды)	Тым көп/аз кофе. Демдеуіш блогын алып, су астында жуыңыз
	Демдеуіш блогы орнатылмаған немесе дұрыс орнатылмаған. Оның дұрыс салынғанына көз жеткізіңіз
 Очистка (жыпылықтайды)	Сүт беру жүйесін тазарту қажет («Сүт беру жүйесін автоматты түрде тазарту» бөлімін қараңыз)
 Очистка (жыпылықтайды)	Қақтан тазарту қажет («Қақтан тазарту» бөлімін қараңыз)
 (жыпылықтайды)	Астық контейнері дерлік бос. Контейнерді кофе дәндерімен толтырыңыз
 Фильтр	Су сүзгісін ауыстыру қажет («Су сүзгісін ауыстыру» бөлімін қараңыз)
 Эспрессо	Демдеуіш блок бұғатталған. Құрылғыны ажыратыңыз және оны қайта қоспас бұрын кем дегенде 5 секунд күтіңіз. Егер мәселе шешілмесе, кофе машинасын пайдаланбаңыз және уәкілетті қызмет көрсету орталығына хабарласыңыз
 Лунго	Су беру жүйесіндегі ақаулық. Су ыдысының дұрыс орнатылғанына және «MIN» белгісінен төмен емес толтырылғанына көз жеткізіңіз. Құрылғыны ажыратыңыз және оны қайта қоспас бұрын кем дегенде 5 секунд күтіңіз. Егер мәселе шешілмесе, кофе машинасын пайдаланбаңыз және уәкілетті қызмет көрсету орталығына хабарласыңыз
 Американо    Латте Макиато    Капучино Молочная пена    Горячая вода	Кофе машинасын пайдаланбаңыз және уәкілетті қызмет көрсету орталығына хабарласыңыз

## Ықтимал мәселелер және олардың шешімі

Мәселе	Ықтимал себеп	Шешім
Құрылғы қосылмайды	Қуат ашасы розеткаға нашар салынған	Құрылғының желіге қосылғанын тексеріңіз
	Қуат батырмасы басылмаған	Қуат батырмасын басыңыз
Резервуар ең төменгі белгіден жоғары толтырылғанына қарамастан, судың жоқтығы шамы жыпылықтайды	Қалтқы су ыдысында тұрып қалды	Су ыдысын алыңыз және оны тазалаңыз
Кофе қалдықтарын жинауға арналған контейнердің толу индикаторы үздіксіз жыпылықтайды	Кофе машина контейнер өшірілген кезде оның толтырылғанын анықтай алмайды	Кофе машинасы қосұлы кезде әрқашан кофе қалдықтарын жинайтын контейнерді босатыңыз. Контейнерді алып тастаңыз, босатыңыз және контейнерді орнына салмас бұрын кем дегенде 5 секунд күтіңіз
Кофе қалдықтарын жинауға арналған контейнердің толу индикаторы контейнер толғанына қарамастан жанбады	Контейнерді босатпай шығарған сәттен бастап 5 секундтан аз уақыт өтті	Кофе қалдықтарын жинауға арналған контейнерді босатыңыз, тіпті қалдықтар аз болса да. Осылайша контейнердің толтыру есептегіші қалпына келтіріледі
Кофе қалдықтарын жинауға арналған контейнердің толу индикаторы толтырылмағанына қарамастан жанады	Кофе машина босатылғаннан кейін контейнердің толтыру есептегішін қалпына келтірмеді	Контейнерді орнына қоймас бұрын әрқашан кем дегенде 5 секунд күтіңіз. Осылайша контейнердің толтыру есептегіші қалпына келтіріледі
Кофе кофе беретін тесіктерден шықпайды немесе баяу / тамшылатып шығады	Ұнтақтау тым ұсақ	Дәрекі ұнтақталған кофені пайдаланыңыз немесе ұнтақтау параметрінің реттегішімен ұнтақтау дәрежесін арттырыңыз
	Кофе беру блогының тесіктері бітеліп қалды	«Сүт беру жүйесін қолмен тазалау» бөлімін қараңыз
	Демдеуіш түйінін тазалау қажет.	«Демдеуіш түйінін тазалау» бөлімін қараңыз
	Құрылғы қақтан тазартуды қажет етеді	«Қақтан тазарту» бөлімін қараңыз. Тиісті шам жанған кезде әрқашан кофе машинаны қақтан тазалаңыз
Кофе кофеге қызмет ету үшін екі тесіктен де немесе олардың біреуінен де шықпайды	Кофе беру блогының тесіктері бітеліп қалды	«Сүт беру жүйесін қолмен тазалау» бөлімін қараңыз. Саңылауларды жинақтан ысқыш щеткамен тазалаңыз
Сусын пісіру кезінде шашырайды	Сусын беру блогының төменгі бөлігі жоқ немесе дұрыс жиналмаған	Блоктың түбін бекітіңіз. «Сүт беру жүйесін қолмен тазалау» бөлімін қараңыз

<b>Мәселе</b>	<b>Ықтимал себеп</b>	<b>Шешім</b>
Ұсынылатын кофенің немесе сүт көбігінің сапасы тұрақсыз	Құрылғы қақтан тазартуды қажет етеді	«Қақтан тазарту» бөлімін қараңыз. Тиісті шам жанған кезде әрқашан кофе машинаны қақтан тазалаңыз
Кофе жеткілікті ыстық емес	Төмен температура орнатылды	«Сусындардың температурасын реттеу» бөлімін қараңыз және басқа температураны орнатыңыз
	Суық кесе сусынды салқындатады	Сусынды дайындамас бұрын шыныаяққа қайнаған су құйыңыз
	Сүт сусынның температурасын төмендетеді	Сусынды дайындаған кезде осыны ескеріңіз. Шыныаяққа қайнаған су құйыңыз
Сүт көбігі жеткіліксіз, ол жоқ немесе сүт беру жүйесі сүтті алмайды	Құрылғы қақтан тазартуды қажет етеді	«Қақтан тазарту» бөлімін қараңыз. Тиісті шам жанған кезде әрқашан кофе машинаны қақтан тазалаңыз
	Кофе беру блогының тесіктері бітеліп қалды	«Сүт беру жүйесін қолмен тазалау» бөлімін қараңыз. Саңылауларды жинақтан ысқыш щеткамен тазалаңыз
	Қолданылатын сүт сүт көбігін жасауға жарамайды	Әртүрлі сүт түрлерін дайындау кезінде әртүрлі әрекет етеді — әртүрлі мөлшерде және/немесе сапалы көбік алынады. Қайнатылған сүтті қолданбаңыз. 1,5% және одан жоғары майлы суық сүтті қолдану ұсынылады
	Сусын беру блогы немесе сүт түтігі дұрыс жиналмаған	«Сүт беру жүйесін қолмен тазалау» бөлімін қараңыз
	Сүт түтігі бітеліп қалды	Сүт түтігін тазалаңыз
Крем жұқа және қанықпаған болып шығады	Ұнтақтау тым үлкен	Ұнтақтау параметрінің реттегішімен ұнтақтау дәрежесін азайтыңыз
	Кофе дәндерінің дұрыс емес түрі қолданылады	Эспрессо жасауға жарамды кофе дәндерін қолданыңыз
	Кофе дәндері ескірген	Кофе дәндерінің қаптамасы ұзақ уақыт бойы ашық тұрды және кофе дәмін жоғалтты
	Жұмсақ кофе қоюлығы таңдалды	«Сусынды жекелендіру» бөлімін қараңыз және басқа қоюлықты орнатыңыз
Ұнтақталған кофе шұңқырдың бүйірлеріне жабысады	Ұнтақталған кофе шұңқыры дымқыл	Шұңқырды алыңыз, жақсылап шайыңыз және құрғатыңыз
	Ұнтақталған кофе түйіршіктері бір-біріне жабысып, қабырғалардан қатты бөлінеді	Ұнтақталған кофені қасыққа салған кезде күш салмаңыз

<b>Мәселе</b>	<b>Ықтимал себеп</b>	<b>Шешім</b>
Ұнтақталған кофе тым ылғалды	Тым ұсақ/ірі ұнтақтау немесе кофе жеткіліксіз	Ұнтақтау параметрінің реттегішімен ұнтақтау дәрежесін өзгертіңіз немесе ұнтақталған кофенің толық қасықын пайдаланыңыз
Ұнтақталған кофе тым ұсақталған және аз мөлшерде алынады	Кофе тартқышқа бөгде зат кірді	Кофе тартқыштан бөгде затты алыңыз. Егер бұл мәселе қайталанса, уәкілетті қызмет көрсету орталығына хабарласыңыз
Демдеуіш түйініне қызмет көрсету есігі соңына дейін жабылмайды	Демдеуіш түйіні дұрыс орнатылмаған	Демдеуіш түйінін суырып алып, қайта орнатыңыз. «Демдеуіш түйінін тазалау» бөлімін қараңыз
	Демдеуіш түйінінің айналасында кофе тым көп	Демдеуіш түйінін шығарып, орнатылған жерін тазалаңыз. «Демдеуіш түйінін тазалау» бөлімін қараңыз
Ұнтақтау параметрінің реттегіші қатты бұрылады	Контейнерде кофе дәндері тым көп	Артық дәндерді алып тастаңыз. Ұнтақтау параметрінің реттегішін бір уақытта бір сатыға бұраңыз
Құрылғы ағып жатыр	Тамшы жинауға арналған науа толып кетті, сондықтан су ағып кетті.	Науаны күн сайын немесе толтырылған науаның қызғылт сары индикатор қалтқысы тор арқылы көтерілген кезде босатыңыз
	Су ыдысы соңына дейін орнатылмаған және құрылғыға ауа кіреді	Су резервуарының дұрыс орнатылғанына көз жеткізіңіз
	Құрылғы тегіс емес жерде орналасқан	Құрылғыны тегіс тұрақты бетке қойыңыз
Кофе машинасы кенеттен сусын таңдау режиміне өтеді	Құрылғы қызып кетті	Құрылғыны 30 минутқа ажыратыңыз
Сусынды дайындау кезінде басқару тақтасында сусын шамдары жанып, кезекпен сөнеді	Сусын дайындау кезінде су ыдысы немесе тамшы науасы алынды	Құрылғы пісіру процесін өздігінен қалпына келтірді, бұл қалыпты жағдай. Панельде олардың шамдары жанғаннан кейін сусындарды дайындауға көшуге болады
Басқару тақтасында тек «Қақтан тазарту» шамы жанады	Құрылғы қақтан тазалау қажеттілігіне байланысты құлыпталған	«Қақтан тазарту» бөлімін қараңыз
Кофе машинасы қатты шу шығарады	Жұмыс кезінде бұл қалыпты жағдай	Егер кофе машина басқа шу шығара бастаса, пісіру түйінін тазалаңыз.
	Су ыдысы соңына дейін орнатылмаған және құрылғыға ауа кіреді	Су резервуарының дұрыс орнатылғанына көз жеткізіңіз
	Контейнерде сусын жасау үшін сүт жеткіліксіз	Контейнерге сүт қосыңыз

<b>Мәселе</b>	<b>Ықтимал себеп</b>	<b>Шешім</b>
Ұнтақталған кофе шұңқырында желдеткіш саңылаулардан шыққан будың әсерінен конденсат пайда болды	Будың шығуы қалыпты жағдай	Сусынды дайындау кезінде ұнтақталған кофеге арналған шұңқырдың қақпағын ашуға болады
Кофе дәндеріне арналған контейнер бос, бірақ тиісті қате кодының шамы жанбады	Кофе дәндерінің майы астық контейнерінің сенсорын ластады	Сенсорды щеткамен үнемі тазалаңыз
Кофе дәндерінің контейнерінде дәндер бар, бірақ қате коды индикаторы жанып тұр, бұл контейнердің бос екенін көрсетеді	Кофе дәндері ұнтақтағыштың астық контейнерінің қорғаныс торына жабысып қалды	Тазалау щеткасының көмегімен дәндерді итеріңіз
Өзін-өзі тазарту кезінде сусын беру блогынан ыстық судың орнына кофе сұйықтығы шықты	Ұнтақталған кофе машинаны қоспас бұрын шұңқырға қосылды	Кофе машинасы өшірілген кезде ұнтақталған кофені құймаңыз
	Демдеуіш түйініне кофе түсіп кетті.	Демдеуіш түйінін суырып алып, тазалаңыз. «Демдеуіш түйінін тазалау» бөлімін қараңыз
Кофе машинаны өшіргеннен кейін судың жоқтығы шамы жанып тұрады	Құрылғыны өшіргеннен кейін резервуарда өзін-өзі тазарту үшін су жеткіліксіз	Резервуарды максималды белгіге дейін сумен толтырыңыз. Кофе машинасы автоматты түрде өзін-өзі тазартады және өшеді

## Монтаждау, сақтау, тасымалдау (тасу), өткізу және кәдеге жарату ережелері мен шарттары

- Құрылғы ешқандай орнатуды немесе тұрақты бекітуді қажет етпейді.
- Құрылғыны сақтау дайындаушы мен тұтынушының жылытылатын үй-жайларында ауа температурасы 5 °С-тан 40 °С-қа дейін және ауаның салыстырмалы ылғалдылығы 80%-дан аспайтын орауышта жүргізілуі тиіс. Үй-жайларда жемірілуді тудыратын жегі қоспалар (қышқылдар, сілтілер буы) болмауы тиіс.
- Құрылғыны тасымалдау құрғақ ортада жүзеге асырылуы керек.
- Құрылғы мұқият өңдеуді қажет етеді, оны шаң, кір, соққы, ылғал, от және т. б. әсерінен қорғайды.
- Құрылғыны өткізу жергілікті заңнамаға сәйкес жүргізілуі тиіс.
- Өнімнің қызмет ету мерзімі аяқталғаннан кейін оны қарапайым тұрмыстық қоқыспен бірге тастауға болмайды. Оның орнына, ол федералды немесе жергілікті заңдарға сәйкес кейіннен қайта өңдеу және жою үшін электр және электронды жабдықтарды тиісті қабылдау пунктіне кәдеге жаратуға тапсырылады. Осы өнімді дұрыс кәдеге жаратуды қамтамасыз ете отырып, сіз табиғи ресурстарды үнемдеуге көмектесесіз және дұрыс емделмеген жағдайда қоршаған ортаға және адамдардың денсаулығына зиян келтірмеуге көмектесесіз. Бұл өнімді қабылдау және кәдеге жарату орындары туралы толығырақ ақпаратты жергілікті муниципалды органдардан немесе тұрмыстық қоқыстарды шығаратын кәсіпорыннан алуға болады.
- Егер құрылғының ақаулығы анықталса, дереу уәкілетті қызмет көрсету орталығына хабарласыңыз немесе құрылғыны тастаңыз.

## Қосымша ақпарат

**Өндіруші:** Гуандун Мидэа Консьюмер Электрик Мэньюфэкчурин Ко., Лтд. Саньлэ 19 тас жолы, Бэйцзяо, Шуньдэ, Фошань қ., Гуандун пров., Қытай.

Қытайда жасалған.

**Импорттаушы / Қазақстан Республикасында талаптар қабылдайтын заңды тұлға:** «DNS QAZAQSTAN (ДНС КАЗАХСТАН)» ЖШС, Астана қ-ы, Сарыарқа ауданы, Сарыарқа д-лы, 12 Ғ-т, Қазақстан Республикасы.

**Электронды пошта мекен-жайы:** info@dns-shop.kz

Тауар КО ТР (ЕАЭО) талаптарына сәйкес келеді.

Өнім сапасын жақсарту үшін сипаттамалар, өнім туралы ақпарат және оның сыртқы түрі пайдаланушыға алдын ала ескертусіз өзгертілуі мүмкін.



Өндіріс күні пайдаланушы нұсқаулығының орыс тіліндегі нұсқасында көрсетілген. V.1

## Кепілдік талоны

SN/IMEI: \_\_\_\_\_

Кепілдікке қойылған күні: \_\_\_\_\_

Өндіруші бүкіл кепілдік мерзімі ішінде құрылғының үздіксіз жұмыс істейтініне, сондай-ақ материалдар мен құрастырымда ақаулар болмайтынына кепілдік береді. Кепілдік мерзімі бұйым сатып алынған сәттен бастап есептеледі және жаңа өнімдерге ғана қолданылады.

Кепілдікті қызмет көрсету бұйым пайдаланушы нұсқаулығына сәйкес пайдаланылған жағдайда, кепілдік мерзімі ішінде тұтынушының кінәсіз істен шыққан элементтерді тегін жөндеуді немесе ауыстыруды қамтиды. Элементтерді жөндеу немесе ауыстыру уәкілетті сервис орталықтарының аумағында жүргізіледі.

Кепілдік мерзімі: 36 ай.

Пайдалану мерзімі: 36 ай.

Сервистік орталықтардың өзекті тізімі келесі мекенжай бойынша:

<https://www.dns-shop.kz/service-center/>

**Кепілдік міндеттемелер және тегін сервистік қызмет көрсету, егер оларды ауыстыру бұйымды бөлшектеуге байланысты болмаса, тауардың жиынтықтылығына кіретін, төменде аталған керек-жарақтарға қолданылмайды:**

- ҚБП (қашықтықтан басқару пульті) үшін қуат элементтері (батареялары).
- Жалғағыш кәбілдер, антенналар және оларға арналған ауыстырғыштар, құлаққаптар, микрофондар, «HANDS-FREE» құрылғылары; жиынтықта жеткізілетін әртүрлі типтегі ақпарат тасығыштар, бағдарламалық жасақтама (БЖ) және драйверлер (бұйымның қатқыл магниттік дискілеріндегі жинақтағышқа алдын ала орнатылған БЖ қоса алғанда, бірақ онымен шектелмей), сыртқы енгізу-шығару құрылғылары және манипуляторлар.
- Қаптамалар, сөмкелер, белдіктер, тасымалдауға арналған баулар, монтаждық құрылғылар, құралдар, бұйымға қоса берілетін құжаттама.
- Табиғи тозуға ұшырайтын шығын материалдары мен бөлшектер.



## **Өндіруші келесі жағдайларда кепілдік міндеттемелерге ие болмайды:**

- Кепілдік мерзімі аяқталды.
- Егер жеке (тұрмыстық, отбасылық) қажеттіліктерге арналған бұйым кәсіпкерлік қызметті жүзеге асыру үшін, сондай-ақ оның тікелей міндетіне сәйкес келмейтін басқа мақсаттарда пайдаланылған болса.
- Өндіруші бұйымды пайдалану кезінде пайдаланушы нұсқаулығының талаптарын бұзу, бұйымды орнату және оған қызмет көрсету жөніндегі ұсынымдарды, қосу ережелерін (бұйымның өзіне де, онымен байланысты бұйымдарға да сәйкес келмейтін желілік кернеудің әсері нәтижесінде туындаған қысқа тұйықталулар), бұйымды сақтау және тасымалдау кезінде өнім иесі және/немесе үшінші тұлғалар шектен ықтимал материалдық, моральдық және өзге де зиян үшін жауапты болмайды.
- Механикалық зақымданудың барлық жағдайлары: өнімді пайдалану кезінде алынған сызаттар, жарықтар, деформациялар, соққы іздері, майысулар, кептелістер және т.б.
- Түрлендірулерді, рұқсат етілмеген жөндеулерді осындай жұмыстарды жүргізуге уәкілетті емес адамдар жүргізген жағдайлар. Егер ақаулық конструкцияны немесе бұйымның сұлбасын өзгерту, Өндіруші қарастырмаған сыртқы құрылғыларды қосу, жергілікті заңнамаға сай сәйкестік сертификаты жоқ құрылғыны пайдалану салдарынан туындаған болса.
- Егер бұйымның ақауы еңсерілмейтін күштің әсерінен (табиғи элементтер, өрт, су тасқыны, жер сілкінісі, тұрмыстық факторлар және Өндірушіге тәуелді емес басқа жағдайлар) немесе Өндіруші болжай алмаған үшінші тұлғалардың әрекеттерінен туындаса.
- Бұйымның толық немесе ішінара істен шығуына алып келген бұйымның ішіне бөгде заттардың, өзге денелердің, заттектердің, сұйықтықтардың, жәндіктердің немесе жануарлардың түсуінен, агрессивті ортаның әсерінен, жоғары ылғалдылықтан, жоғары температуралардан туындаған ақау.
- Бұйымды сәйкестендіру (сериялық нөмірі) жоқ немесе сәйкес келмейді. Егер зақымданулар (кемшіліктер) зиянды бағдарламалық қамтаманың; БЖ ұсынушысының осы қызметті ұсынбауына байланысты мүмкіндігінсіз бұйымның бағдарламалық ресурстарына қолжетімділіктің болмауына әкеп соққан құпиясөздерді (кодтарды) оларды жинау/қалпына келтіру мүмкіндігінсіз орнату, ауыстыру немесе жою әсерінен туындаса.
- Егер жұмыстың ақаулықтары қуат беруші, кәбілдік, телекоммуникациялық желілердің, радиосигнал қуатының стандарттарға немесе техникалық регламенттеріне сәйкес келмеуінен, оның ішінде бедер ерекшеліктерінен және басқа да осыған ұқсас сыртқы факторлардан, бұйымның желі әрекет ететін шекарада немесе аймақтан тыс жерде пайдаланылуынан туындаған болса.
- Егер зақымданулар стандартты емес (түпнұсқалық емес) және/немесе сапасыз (зақымданған) шығыс материалдарын, керек-жарақтарды, қосалқы бөлшектерді, қуат беру элементтерін, әртүрлі үлгідегі ақпарат тасымалдағыштарды (CD, DVD дискілерді, жад карталарын, SIM карталарын, картридждерді қоса алғанда) пайдаланудан туындаса.
- Егер кемшіліктер үйлесімсіз контентті (әуендерді, графиканы, бейне және басқа файлдарды, Java қосымшаларын және оларға ұқсас бағдарламаларды) алуға, орнатуға және пайдалануға байланысты туындаған болса.
- Осы бұйыммен жанасып жұмыс істейтін басқа жабдыққа келтірілген залалға.





