

Пайдалану бойынша нұсқаулық

Автоматты кофемашина

DAM-319P

DEXP

Мазмұны

Аппараттың мақсаты	4
Сақтық шаралары	4
Аппарат сызбасы	6
Пайдалану	7
Басқару панелі	7
Алғаш рет пайдаланбас бұрын	9
Эспрессо/американо дайындау	10
Сүтті көпіршіктеу	10
Ыстық су беру	11
«Шаю» функциясы	11
Аппаратты өшіру	11
Мәзір және баптаулар	12
Кофені ұнтақтау дәрежесі	13
Техникалық қызмет және күтім	14
Аппаратты бөлшектеу және жинау	14
Тұрақты күтім	15
Мүмкін мәселелер және шешімдер	16
Техникалық сипаттамалар	18
Жинақтау	18
Орнату, сақтау, тасымалдау, өткізу және кәдеге жарату ережелері.....	19
Қосымша ақпарат	20

Құрметті сатып алушы!

Біздің өнімімізді таңдағаныңызға алғыс білдіреміз.

Сапа, функционалдық және дизайн бойынша жоғары талаптарға сай әзірленіп жасалған бұйымдар мен аппараттарды ұсынуға қуаныштымыз. Пайдаланудан бұрын қауіпсіздікке қатысты маңызды ақпарат, сондай-ақ өнімді дұрыс пайдалану және күтіп-ұстау бойынша ұсыныстар бар осы нұсқаулықты мұқият оқып шығыңыз.

Осы нұсқаулықты сақтаңыз және бұйымды одан әрі пайдалану кезінде анықтамалық материал ретінде қолданыңыз.

Аппараттың мақсаты

Аппарат кофе және кофе сусындарын дайындауға арналған.

Сақтық шаралары

- Аппаратты пайдаланбас бұрын осы нұсқаулықты мұқият оқып шығыңыз және болашақта пайдалану үшін сақтаңыз.
- Аппаратты тек мақсатына сай пайдаланыңыз.
- Аппаратты үй-жайдан тыс жерде пайдаланбаңыз.
- Қысқа тұйықталуды, электр тогымен зақымдалуды және өртті болдырмас үшін аппараттың, ашаның және қуат сымының сумен жанасуына жол бермеңіз.
- Аппаратты қуат көзіне жалғамас бұрын үй электр желісінің кернеуі оның техникалық сипаттамаларына сәйкес келетінін тексеріңіз.
- Аппаратты басқа электр құрылғыларымен бір розеткаға жалғамаңыз.
- Қуат сымы, аша немесе басқа бөлшектері зақымдалған жағдайда аппаратты пайдаланбаңыз, уәкілетті сервис орталығына хабарласыңыз.
- Кофемашинаны аппараттың құлап, айналасындағыларды жаралауын болдырмайтындай етіп берік және тұрақты бетке орналастырыңыз.
- Аппарат айналасындағы ауаның жеткілікті айналымын қамтамасыз етіңіз: кофемашинаның барлық жағынан жақын заттарға дейін кемінде 10 см бос кеңістік болуы тиіс.
- Қуат сымының үстел жиегінен артып бүгілуіне, ыстық беттерге немесе өткір бұрыштарға тиюіне жол бермеңіз.
- Аппараттың зақымдалуын болдырмас үшін оны ыстық бетке немесе ашық жалынның жанына қоймаңыз.
- Ыстық су мен бумен сақ болыңыз: күй қаупі! Бу ағынын өзіңізге және айналасындағыларға бағыттамаңыз.
- Күюді болдырмас үшін ыстық беттерге, жұмыс істеп тұрған аппараттың корпусына, сондай-ақ қуат сымы мен ашаға тимеңіз.
- Капучинаторға тиген кезде күймеу үшін ерекше сақ болыңыз.
- Аппарат жұмыс істеп тұрған кезде жарақат алуды болдырмас үшін оны шайқауға жәнемашинаның қорғаныс бөлшектерін (мысалы, есікті) алуға тыйым салынады.

- Су сыйымдылығына тек бөлме температурасындағы таза су құюға болады, жылы және ыстық су, сүт және т.б. құюға тыйым салынады.
- Аппараттың зақымдалуын болдырмас үшін дән бөліміне еріген кофе, қант, жарма, шоколад бұршақтары, дәмдеуіштер және т.б. салуға тыйым салынады.
- Аппарат күту режимінде тұрғанда есікті ашыңыз. Аппарат жұмыс істеп тұрған кезде есікті ашсаңыз, кофемашина жұмысын тоқтатады және есік жабылған соң ғана қайта бастайды.
- Пайдаланылмаған кезде, сондай-ақ тазалауға дейін аппаратты қуат желісінен ажыратыңыз.
- Аппаратты өзіңіз ашпаңыз және жөндемеңіз. Техникалық қызмет көрсету мен жөндеу тек уәкілетті сервис орталығының білікті мамандары арқылы жүргізілуі тиіс.
- Аппарат балалар мен физикалық, сенсорлық немесе ақыл-ой мүмкіндіктері шектеулі тұлғаларға арналмаған, олардың қауіпсіздігіне жауапты адамдар бақылау жасаған жағдайларды қоспағанда. Балаларға аппаратпен ойнауға рұқсат бермеңіз.
- Аппаратты ұзартқыш арқылы жалғаған кезде мынадай талаптарды міндетті түрде сақтаңыз:
 - Ұзартқышта жерлендіруі бар үш өзекті сым болуы тиіс.
 - Ұзартқышты шалынып немесе кездейсоқ тиіп кетпейтіндей орналастырыңыз.
 - Ұзартқышты балалардың қолы жетпейтін жерге орналастырыңыз.
- Аппарат коммерциялық мақсатта пайдалануға арналмаған.

Аппарат сызбасы

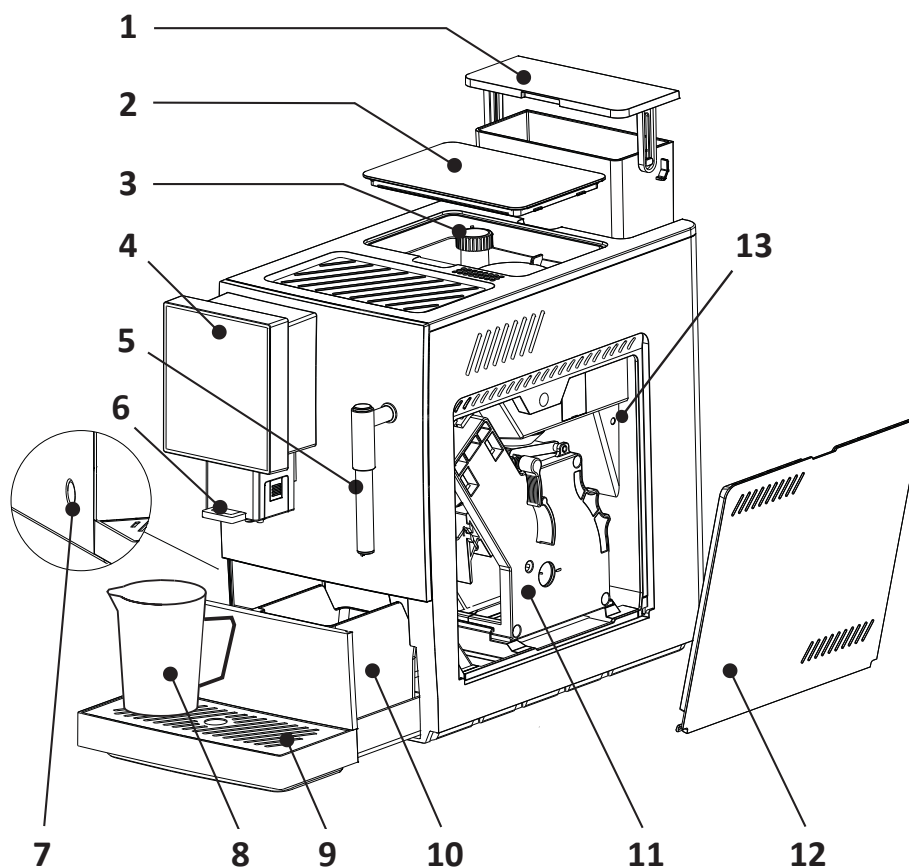

1. Су ыдысы.
2. Кофе дәндері бөлімінің қақпағы.
3. Ұнтақтау реттегіші.
4. Басқару панелі.
5. Капучинатор.
6. Сусын беру блогы.
7. Қуат түймесі.
8. Тефлон жабынды питчер.
9. Тамшы жинау науасы.
10. Кофе қалдықтарын жинау контейнері.
11. Қайнату торабы.
12. Қайнату торабы бөлімінің есігі.
13. Қалпына келтіру түймесі.

Ескерту: суреттер анықтама үшін берілген, нақты аппарат пен оның бөлшектерінің сыртқы түрі ерекшеленуі мүмкін.

Пайдалану

Басқару панелі

°C
S

88888

ml
g



Американо +



Эспрессо —



ЫСТЫҚ СУ



X2 / ЖУУ



БУ / ОК



МӘЗІР / ШЫҒУ



x2



Алғаш рет пайдаланбас бұрын

Ескерту! Тасымалдаудан немесе төмен температурада сақтаудан кейін аппаратты қосудан бұрын бөлме температурасында кемінде 2 сағат ұстау қажет.

1. Аппаратты қаптамадан шығарып, тұрақты бетке орналастырыңыз. Тұншығу қаупін болдырмас үшін қаптама элементтері мен аппарат бөлшектерін балалардың қолы жетпейтін жерде сақтаңыз.

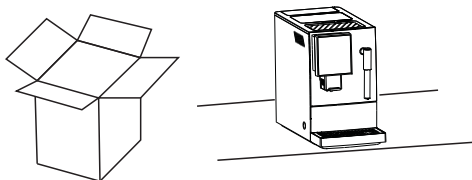

Ескерту: Суреттер анықтама үшін берілген.

2. Су сыйымдылығын шығарып тазалаңыз. Сыйымдылыққа сүзілген су құйып, кері орнатыңыз.

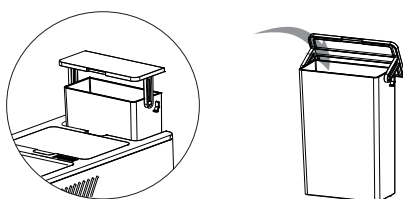

3. Тиісті бөлімге кофе дәндерін салыңыз.

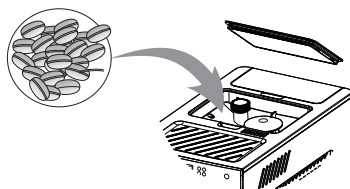

4. Аппаратты электр желісіне жалғаңыз.

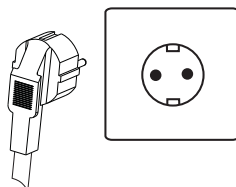

5. Қуат түймесін басып аппаратты қосыңыз, аппарат автоматты шайқау циклін іске қосады.

6. Аппарат пайдалануға дайын.

Баптаулар мәзірі

Күту режимінде «Мәзір/Шығу» түймесін 3 секунд басып тұрып баптаулар мәзіріне кіріңіз.

Температураны баптау

- Мәзірге кіргеннен кейін «Мәзір/Шығу» түймесін басыңыз. Содан кейін «+» және «-» түймелерімен кофе дайындау температурасын реттеңіз.
- Температура реттеу диапазоны: 75-95 °С.
- Барлық сусындар үшін әдепкі температура — 90 °С.
- «+»/«-» түймесін әрбір басқанда температура 5 °С артады/азаяды.

Автоматты өшіру

Мәзірге кіргеннен кейін «Мәзір/Шығу» түймесін екі рет басыңыз. «+» және «-» түймелерімен кофемашина өшетін уақытты орнатыңыз.

Өшу уақытын реттеу диапазоны: 0,5-тен 24 сағатқа дейін.

Аппарат туралы ақпарат

Мәзірге кіргеннен кейін партия күні мен нөмірі сияқты аппарат туралы ақпаратты білу үшін «Мәзір/Шығу» түймесін 5 рет басыңыз.

Кір тазалау (накипьді кетіру)

1. Ыдысты таза сумен толтырып, кірді кетіру құралын қосыңыз. Құралдың суда толығымен еруін күтіңіз.



2. Баптаулар мәзіріне кіріңіз. Содан кейін дисплейде «□» индикаторы жанғанша «Мәзір/Шығу» түймесін басып тұрыңыз.

3. Су сыйымдылығын шығарып, еріген кір кетіру құралы қосылған суды құйыңыз. Қажет болса таза суды сыйымдылықтың максималды деңгей белгісіне дейін қосыңыз.

4. Кофе сопласының астына кесе қойып, кір тазалауды бастау үшін «Бу/ОК» түймесін басыңыз.

5. Процедура аяқталғаннан кейін аппарат күту режиміне өтеді, су сыйымдылығын шығарып таза сумен толтырыңыз.

6. Қажет болса кесені бос етіп, оны кофе сопласының астына қайта қойып «Бу/ОК» түймесін қайта басыңыз.

7. Аяқталғаннан кейін аппарат күту режиміне өтеді.

Кофені ұнтақтау дәрежесі

- Ұнтақтау дәрежесін реттегіш арқылы реттеуге болады. Ескерту! Ұнтақтау дәрежесін тек кофе диірмені жұмыс істеп тұрғанда реттеңіз, әйтпесе аппарат зақымдалуы мүмкін.
- Ұнтақтау дәрежесі кофе дәндерінің қуырылу дәрежесіне байланысты (орташа қуырылған кофе дәндерін пайдалануды ұсынамыз).
- Ұсақ ұнтақтаудан дайындалған кофе өте баяу ақса, реттегішті басып сағат тілі бойынша бұраңыз — ұнтақтау дәрежесін арттыру үшін.
- Ірі ұнтақтаудан дайындалған кофе өте жылдам ақса, реттегішті басып сағат тіліне қарсы бұраңыз — ұнтақтау дәрежесін азайту үшін.

Ескертулер

- Бір жолы тым көп дән салмаңыз және оларды ұзақ уақыт бөлімде қалдырмаңыз: дәндер ылғалданып кетуі мүмкін (әсіресе бөлмедегі ылғалдылық жоғары болса), бұл кофенің сапасына кері әсер етеді.
- Ең жақсы нәтижеге қол жеткізу үшін ылғал дәндерді құрғақ дәндерге ауыстырыңыз. Содан кейін реттегішпен ең ірі ұнтақтау деңгейін орнатыңыз. Диірмен жұмыс істесе, реттегішті бастапқы қалпына қайтарыңыз.
- Ылғалдылықтан немесе кофе майларымен бітелуден дәндер дұрыс ұнтақталмаса, реттегішпен ең ірі ұнтақтау деңгейін орнатыңыз, содан кейін кофе дәндері бөліміне аздап кәсіби диірмен тазалайтын құрал қосып ұнтақтауды бастаңыз. Диірмен жұмыс істесе, реттегішті бастапқы қалпына қайтарыңыз. Қажет болса бірнеше рет қайталаңыз.
- Диірмен жүздері арасындағы қашықтықты арттыру үшін кіші бұрандауышпен реттегіштің ортасына төмен қарай басыңыз. Бұл ұнтақтау реттеу диапазонын кеңейтуге, сондай-ақ жүздерді кофе майларынан тазалауға мүмкіндік береді. Аппаратты пайдалана бастағанда мұны жасамауды ұсынамыз. Аппарат 100–150 кесе кофе дайындағаннан кейін жоғарыда сипатталған әрекеттерді орындаңыз.

Американо / эспрессо дайындау

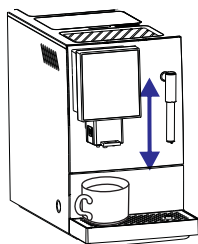

1. Сусын беру блогының биіктігін реттеп, астына кесе қойыңыз.
2. Дайындауды бастау үшін «Американо» немесе «Эспрессо» түймесін басыңыз.
3. Дәндер ұнтақталып жатқанда (дисплейде «g» жанады) «+» және «-» түймелерімен қажетті дән салмағын орнатыңыз.
4. Кофе дайындалып жатқанда (дисплейде «ml» жанады) «+» және «-» түймелерімен дайын сусынның қажетті көлемін орнатыңыз.
5. 2 кесе кофе дайындау үшін «x2 / Шаю» түймесін басыңыз.
6. Дайындау автоматты түрде аяқталады. Сондай-ақ «Мәзір/Шығу» түймесін басу арқылы кез келген уақытта процесті аяқтауға болады.

Сусын	Американо	Эспрессо
Дәннің әдепкі салмағы	10 г	
Салмақ реттеу диапазоны	7-12 г	
Кофенің әдепкі көлемі	60 мл	40 мл
Көлем реттеу диапазоны	20-250 мл	

Сүтті көпіршіктеу

Ескерту: сүтті көпіршіктеуді бастамас бұрын аппараттың жылынуы қажет, сондықтан дисплейде жылыту кері санағы секундтарда көрсетіледі. Жылыну аяқталғаннан кейін бу беру басталады.

1. Капучинаторды сүті бар питчерге (жинақта бар) орнатыңыз.
2. Сүт көпіршіктеу уақытын 30-120 секунд диапазонында орнатуға болады.
3. Көпіршіктеуді бастау үшін «Бу/ОК» түймесін басыңыз.
4. Қалаған нәтижеге жеткенде процесті аяқтау үшін «Мәзір/Шығу» түймесін басыңыз. Сүт көпіршіктеу уақытын ұзарту қажет болса, көпіршіктеу кезінде «+» түймесін басыңыз.

Капучинаторды тазалау

Капучинаторды сүтті көпіршіткен сайын тазалау қажет. Оны суы бар ыдысқа салып «Бу/ОК» түймесін басыңыз, содан кейін капучинаторды таза құрғақ матамен сүртіңіз.

Ыстық су беру

1. Сусын беру блогының биіктігін реттеп, астына кесе қойыңыз.
2. Ыстық су беруді бастау үшін «Ыстық су» түймесін басыңыз.
3. Ыстық су беру кезінде (дисплейде «ml» жанады) «+» және «-» түймелерімен қажетті көлемді орнатыңыз.
4. Ыстық су беру автоматты түрде аяқталады. Сондай-ақ «Мәзір/Шығу» түймесін басу арқылы кез келген уақытта процесті аяқтауға болады.

Ыстық судың әдепкі көлемі	150 мл
Көлем реттеу диапазоны	50–250 мл (50 мл қадаммен)

«Шаю» функциясы

1. Сусын беру блогының биіктігін реттеп, астына кесе қойыңыз.
2. Аппаратты тазалауды бастау үшін «x2 / Шаю» түймесін 3 секунд басып тұрыңыз. Шайқауға аппаратқа шамамен 60 мл су қажет.
3. Тазалау автоматты түрде аяқталады.

Аппаратты өшіру

Кофемашинаны өшіру үшін қуат түймесін 3 секунд басып тұрыңыз.

Техникалық қызмет және күтім

Ескерту! Тазалау және/немесе техникалық қызмет көрсетудің алдында аппаратты желіден ажыратып, суытыңыз.

Аппаратты бөлшектеу

1. Су сыйымдылығын шығарыңыз.
2. Есікті тартып ашыңыз.
3. Тамшы жинау науасын шығарыңыз.
4. Тұтқаны басып қайнату торабын шығарыңыз.

Аппаратты жинау

1. Су сыйымдылығын аздап төмен қарай басып орнатыңыз. Сыйымдылықтың аппарат бетімен бір деңгейде орнатылғанын тексеріңіз.
2. Науаны орнына орнатыңыз.
3. Қайнату торабын ойықтарға салып шертілгенше басыңыз. Шерт естілмесе, торапты шығарып қайта орнатыңыз.

Тұрақты күтім

Ескерту! Алынбалы бөлшектерді тазалау үшін ыдыс жуатын машинаны пайдаланбаңыз.

Бөлшек	Тазалау әдісі	Арнайы тазалайтын құралдарды пайдалану
Қайнату торабы	Торапты 3 күн сайын қолмен тазалаңыз. Оны шығарып, ағынды сумен шайыңыз, беттерден кофе тұнбасын кетіріңіз. Торап ішіндегі майлауды кетірмеңіз және тазалауға ыдыс жуатын машинаны пайдаланбаңыз.	Кофе машиналарын кофе майларынан тазалайтын таблеткаларды да пайдалануға болады. Торапты шығарып, таблетканы оның камерасына салыңыз, торапты кері орнатып, максималды көлемде үлкен кесе эспрессо дайындаңыз. Содан кейін торапты шығарып, қалған ластықты қолмен кетіріңіз.
Капучинатор	Капучинаторды әр пайдаланудан кейін тазалаңыз. Оны суы бар ыдысқа салып «Бу/ОК» түймесін басыңыз. Аяқталғаннан кейін «Мәзір/Шығу» түймесін басыңыз. Содан кейін капучинатор насадкасын шешіп, кран суымен жуып, ішін щеткамен (жинақта бар) тазалаңыз.	—
Тамшы науасы және кофе қалдықтары контейнері	Бөлшектерді әр пайдаланудан кейін тазалаңыз. Шығарып ағынды сумен шайып, құрғатыңыз.	—
Су сыйымдылығы	3 күн сайын ағынды сумен шайыңыз.	—
Дән бөлімі / Диірмен	Кофе дәндері бөлімін жұмсақ құрғақ матамен сүртіп апта сайын тазалаңыз. Бөлімде тым көп кофе майы болса, диірмен де бітелуі мүмкін. Бұл жағдайда арнайы тазалайтын құралдармен диірменді тазалаңыз.	Диірмен тазалайтын таблеткаларды пайдаланыңыз: таблетканы кофе дәндері бөліміне салып, бөлімді максималды дән мөлшерімен толтырып бір кесе эспрессо дайындаңыз. Содан кейін торапты шығарып, қалған ластықты қолмен кетіріңіз.
Ұнтақталған кофе жолағы	Жолақты апта сайын тазалаңыз: қайнату торабы бөлімінің есігін ашып, торапты шығарып, торап үстіндегі жолақты жұмсақ матамен сүртіңіз.	—

Мүмкін мәселелер және шешімдер

Мәселе	Мүмкін себеп	Шешім
Дисплейде  индикаторы жанады.	Сыйымдылықта су жоқ.	Су сыйымдылыққа су құйып, соңына дейін басып дұрыс орнатыңыз.
	Су деңгейі датчигінің баптауларын қалпына келтіру қажет.	1. Аппаратты өшіріңіз. 2. Сыйымдылықты шығарыңыз. 3. Аппаратты қосыңыз. 4. Есікті ашып, қалпына келтіру түймесін 6 секунд басып тұрыңыз. 5. Аппаратты желіден ажыратып, 3 секунд күтіп қайта қосыңыз. 6. Қуат түймесін басып аппаратты іске қосыңыз. 7. Есікті жабыңыз. 8. Су толтырылған сыйымдылықты орнына орнатыңыз.
Дисплейде 88888 жанады, «Мәзір/Шығу» басқанда соплодан су шықпайды.	Су сыйымдылығы дұрыс орнатылмаған. Суасы насосқа жетпейді. Ішкі құбыр бітелген.	Су сыйымдылыққа су құйып, соңына дейін басып дұрыс орнатыңыз. Уәкілетті сервис орталығына хабарласыңыз.
Дисплейде 88888 жанады, «Мәзір/Шығу» басқанда соплодан су шығады, бірақ индикатор сөнбейді.	Су шығын өлшегішінің ақаулығы.	Уәкілетті сервис орталығына хабарласыңыз.
Кофемашина кофе құймайды.	Су сыйымдылығы дұрыс орнатылмаған.	Сыйымдылықты соңына дейін басып дұрыс орнатыңыз.
	Ішкі құбыр бітелген.	Кір тазалауды іске қосыңыз («Баптаулар мәзірі» бөлімін қараңыз). Бұл көмектеспесе, уәкілетті сервис орталығына хабарласыңыз.
Диірмен жұмыс істемейді.	Диірмен бөгде заттармен бітелген.	Бөгде заттарды диірменнен шығарыңыз.
	Диірмен ақаулығы.	Уәкілетті сервис орталығына хабарласыңыз.
Кофе дайындау функциялары жұмыс істемейді.	Трансформатор және/немесе микроқосқыштың ақаулығы.	Ауыстыру үшін уәкілетті сервис орталығына хабарласыңыз.
Көпіршіктеуден кейін сүт көбігі жоқ.	Капучинатор тесігі бітелген.	Капучинатор тесігін тазалаңыз.
	Вспенивание үшін жарамсыз сүт таңдалды.	Майлылығы жоғары сүт пайдаланыңыз.
Су тәрізді кофе.	Тым ұсақ ұнтақтау деңгейі орнатылған.	Реттегіш арқылы ұнтақтау дәрежесін арттырыңыз.

	Қара қуырылған дәндер мен майлы дәндер диірмен жүздеріне жабысады.	«+» түймесімен ұнтақтау кезінде дән салмағын арттырыңыз. Бұл көмектеспесе, уәкілетті сервис орталығына хабарласыңыз.
	Ылғал дәндер мен кофе тұнбасы диірменді бітейді.	Ылғал дәндерді шығарып, бөлімді тазалап, ұнтақтау үшін аздап құрғақ дән немесе диірмен тазалайтын құрал салыңыз.

Техникалық сипаттамалар

- Модель: DAM-319P.
- Сауда белгісі: DEXP.
- Қуат параметрлері: 220–240 В ~50/60 Гц.
- Қуаты: 1300 Вт.
- Су сыйымдылығының көлемі: 1,1 л.
- Ұнтақтау дәрежесін реттеу: 1–5.
- Помпа қысымы: 19 бар.
- Помпа түрі: ARS.
- Капучинатор түрі: панарелло насадкалы қолмен басқарылатын.
- Диспенсер биіктігін реттеу: 90–140 мм.
- Автөшіруді баптау: 30 мин-тан 24 сағатқа дейін.
- Алдын ала орнатылған бағдарламалар саны: 4.
- Корпус материалы: пластик.
- Сым бекіту түрі: Y.
- Электр тогынан қорғау класы: I.
- Шаң мен ылғалдан қорғау дәрежесі: IPX0.
- Қолдану саласы: тұрмыстық.

Жинақтау

- Аппарат.
- Щетка — 2 дана.
- Тығыздайтын сақина — 4 дана.
- Тефлон жабынды питчер (350 мл).
- Пайдалану нұсқаулығы.

Орнату, сақтау, тасымалдау, өткізу және кәдеге жарату ережелері мен шарттары

- Құрылғыны орнату ережелері мен шарттары осы нұсқаулықтың «Орнату» бөлімінде сипатталған
- Құрылғыны сақтау дайындаушы мен тұтынушының жылытылатын үй-жай-ларында ауа температурасы 5 °С-тан 40 °С-қа дейін және ауаның салы-стырмалы ылғалдылығы 80%-дан аспайтын орауышта жүргізілуі тиіс. Үй-жайларда жемірілуді тудыратын жегі қоспалар (қышқылдар, сілтілер буы) болмауы тиіс.
- Құрылғыны дұрыс тасымалдауды қамтамасыз ету үшін келесі талаптарды сақтау қажет:
 - егер бар болса, құрылғыдан барлық ішкі керек-жарақтарды алып тастаңыз және оларды бөлек ораңыз;
 - құрылғының жұмыс қабілеттілігін және сыртқы түрін сақтау үшін оның дұрыс оралғанына көз жеткізіңіз (үлкен көлемді техниканы сыни жер-лерде гофрленген қатырма төсемдері бар полиэтилен немесе көпіршікті пленкаға орау керек);
 - көлік құралының айналасында қозғалу мүмкіндігін болдырмау үшін құрылғыны белдіктермен мықтап бекітіңіз;
 - сыртқы ортаның әсерін толығымен жою үшін тек жабық көлікті пайдаланыңыз;
 - тиеу-түсіру жұмыстарын орындау кезінде қаптаманы өте мұқият өңдеуді қамтамасыз етіңіз.
- Құрылғы мұқият өңдеуді қажет етеді, оны шаң, кір, соққы, ылғал, от және т б әсерінен қорғайды.
- Құрылғыны өткізу жергілікті заңнамаға сәйкес жүргізілуі тиіс
- Өнімнің қызмет ету мерзімі аяқталғаннан кейін оны қарапайым тұрмыстық қоқыспен бірге тастауға болмайды. Оның орнына, ол федералды неме-се жергілікті заңдарға сәйкес кейіннен қайта өңдеу және жою үшін электр және электронды жабдықтарды тиісті қабылдау пунктіне кәдеге жаратуға тапсырылады. Осы өнімді дұрыс кәдеге жаратуды қамтамасыз ете отырып, сіз табиғи ресурстарды үнемдеуге көмектесесіз және дұрыс емделмеген жағдайда қоршаған ортаға және адамдардың денсаулығына зиян келтірме-уге көмектесесіз. Бұл өнімді қабылдау және кәдеге жарату орындары тура-лы толығырақ ақпаратты жергілікті муниципалды органдардан немесе тұр-мыстық қоқыстарды шығаратын кәсіпорыннан алуға болады.
- Егер құрылғының ақаулығы анықталса, дереу уәкілетті қызмет көрсету орта-лығына хабарласыңыз немесе құрылғыны тастаңыз.

Қосымша ақпарат

Өндіруші: НИНБО РУМА ЭЛЕКТРИК КО., ЛТД.

Д. Ван Цзя Цяо, Дунцяо, Хайшу ауданы, Нинбо қ., Чжэцзян провинциясы, Қытай.

Manufacturer: NINGBO ROOMA ELECTRIC CO., LTD.

Wang Jia Qiao Village, Dongqiao Town, Haishu District, Ningbo City, Zhejiang Province, China.

Қытайда жасалған.

Импорттаушы / Қазақстан Республикасында талаптар қабылдайтын заңды тұлға: «DNS QAZAQSTAN (ДНС КАЗАХСТАН)» ЖШС, Астана қ., Сарыарқа ауданы, Сарыарқа даңғ., 12 ғим., Қазақстан Республикасы

Электрондық пошта мекен-жайы: info@dns-shop.kz

Тауар ТР ТС (ЕАЭО) талаптарына сәйкес келеді.

Спецификациялар, өнім туралы ақпарат және оның сыртқы түрі өнімімізді жетілдіру мақсатында пайдаланушыны алдын ала хабардар етпестен өзгертілуі мүмкін.

Тауар жасалған (ай.жыл): _____ v.2

Кепілдік талоны

СН/IMEI: _____

Кепілдікке қою күні: _____

Өндіруші бүкіл кепілдік мерзімі ішінде аппараттың үздіксіз жұмысына, сондай-ақ материалдар мен жинақтаудағы ақаулардың болмауына кепілдік береді. Кепілдік мерзімі бұйымды сатып алған сәттен бастап есептеледі және тек жаңа өнімдерге ғана қолданылады.

Кепілдікке қызмет көрсетуге пайдаланушының қателігінсіз кепілдік мерзімі ішінде бұзылған элементтерді пайдаланушы нұсқаулығына сай пайдалану шартымен тегін жөндеу немесе ауыстыру кіреді. Жөндеу немесе элементтерді ауыстыру уәкілетті сервис орталықтарының аумағында жүргізіледі.

Кепілдік мерзімі: 36 ай.

Пайдалану мерзімі: 36 ай.

Сервис орталықтарының өзекті тізімі мына мекен-жай бойынша:

<https://www.dns-shop.ru/service-center/>

Кепілдік міндеттемелері мен тегін сервистік қызмет көрсету тауар жинақтамасына кіретін төменде аталған керек-жараққа таралмайды, егер олардың ауыстырылуы бұйымды бөлшектеумен байланысты болмаса:

- ҚБ (Қашықтан басқару пульті) үшін қуат элементтері (батарейкалар).
- Жалғаушы кабельдер, антенналар мен олардың адаптерлері, құлақаспаптар, микрофондар, «HANDS-FREE» құрылғылары; әртүрлі типтегі ақпарат тасымалдаушылары, бағдарламалық қамтамасыз ету (БҚ) және жинақта берілген драйверлер, сыртқы ввод-вывод құрылғылары мен манипуляторлар.
- Чехолдар, сөмкелер, белдіктер, тасымалдайтын шнурлар, монтаждық бекіткіштер, аспаптар, бұйымға тіркелген құжаттама.
- Тозуға ұшырайтын тұтынылатын материалдар мен бөлшектер.

Өндіруші кепілдік міндеттемелерін мынадай жағдайларда көтермейді:

- Кепілдік мерзімі өтіп кеткен.
- Жеке (тұрмыстық, отбасылық) мақсатқа арналған бұйым кәсіпкерлік қызметті жүзеге асыру үшін, сондай-ақ тікелей мақсатына сай келмейтін басқа мақсаттарда пайдаланылса.
- Өндіруші бұйымды пайдалану кезінде пайдаланушы нұсқаулығының талаптарын бұзудан, орнату және техникалық қызмет көрсету бойынша ұсыныстарды орындамаудан, жалғау ережелерін бұзудан (аппаратқа және онымен ұштастырылған бұйымдарға сәйкес келмейтін желі кернеуінің әсерінен пайда болған қысқа тұйықталуларды қосқанда), бұйымды сақтаудан және тасымалдаудан туындаған мүліктік, моральдық және өзге де зиян үшін жауапты болмайды.
- Бұйымды пайдалану барысында алынған барлық механикалық зақымдар: жарықтар, трещиналар, деформациялар, соққы іздері, шұңқырлар, бүктемелер және т.б.
- Сыртқы модификация іздері болса, осы жұмыстарды жүргізуге уәкілетсіз тұлғалардың рұқсатсыз жөндеуі. Ақаулық бұйымның конструкциясы немесе схемасын өзгерту, Өндіруші назарда ұстамаған сыртқы құрылғыларды жалғау, жергілікті заңнамаға сай сәйкестік сертификаты жоқ құрылғыны пайдалану нәтижесінде болса.
- Бұйымның ақаулығы еңсерілмес күш жағдайларының (табиғат апаттарының, өрттердің, су тасқынының, жер сілкінісінің, тұрмыстық факторлардың және Өндірушіге байланысты емес басқа жағдайлардың) не Өндіруші болжай алмаған үшінші тұлғалардың әрекеттерінің нәтижесінде болса.
- Ақаулық бұйым ішіне бөгде заттардың, дене мүшелерінің, заттардың, сұйықтықтардың, жәндіктердің немесе жануарлардың кіруінен, агрессивті орталардың, жоғары ылғалдылықтың, жоғары температуралардың әсерінен туындаса.
- Бұйымды сәйкестендіру (сериялық нөмір) жоқ немесе сәйкес келмейді. Зақымдар БҚ жеткізушісі ұсынған деректерді сброс/қалпына келтіру мүмкіндігі болмаған кезде зиянды бағдарламалық қамтамасыз ету; бағдарламалық ресурстарға қолжетімділіктің жоғалуына әкеп соқтырған кілтсөздерді (кодтарды) орнату, ауыстыру немесе жою нәтижесінде туындаса.
- Жұмысқа кедергілер қоректендіруші, кабельдік, телекоммуникациялық желілер стандарттарына немесе техникалық регламенттерге, радиосигнал қуатына, оның ішінде рельеф ерекшеліктері және т.б. сыртқы факторлар салдарынан, желі қызмет аймағының шекарасында немесе одан тыс бұйымды пайдаланудан туындаса.
- Зақымдар стандартты емес (түпнұсқасыз) және/немесе сапасыз (зақымдалған) тұтынылатын материалдарды, керек-жарақтарды, қосалқы бөлшектерді, қуат элементтерін, әртүрлі типтегі ақпарат тасымалдаушыларын (CD, DVD дискілерін, жад карталарын, SIM-карталарды, картридждерді қосқанда) пайдаланудан туындаса.
- Кемшіліктер үйлесімсіз контент (әуендер, графика, бейне және басқа файлдар, Java қосымшалары және ұқсас бағдарламалар) алудан, орнатудан және пайдаланудан туындаса.
- Осы бұйыммен ұштастырылып жұмыс істейтін басқа жабдыққа келтірілген зиян үшін.