

Пайдалану бойынша нұсқаулық

Ауа тазартқыш
DAP-C255IUW Wi-Fi

DEXP

Мазмұны

Құрылғы мақсаты	3
Сақтық шаралары	3
Құрылғы схемасы.....	4
Пайдалану	5
Басқару тақтасы / дисплей.....	5
Құрылғымен жұмыс.....	6
Сүзгіні ауыстыру	6
Қызмет көрсету және күтім.....	7
Техникалық сипаттамалары.....	7
Жинақталым.....	7
Wi-Fi функциясы және қолданбасы	8
Қолданбаны орнату	8
Тіркеу және жұмысты бастау	8
Құрылғыны қосу.....	9
Құрылғының атауы.....	10
Құрылғыны жою.....	10
Ортақ қол жетімділікті қамтамасыз ету	10
Профиль баптаулары	11
Ықтимал мәселелер және олардың шешімі	11
Монтаждау, сақтау, тасымалдау (тасу), өткізу және кәдеге жарату ережелері мен шарттары	12
Қосымша ақпарат	12

Құрметті сатып алушы!

Біздің өнімдерді таңдағаныңыз үшін рахмет.

Біз сізге жоғары сапа, функционалдылық және дизайн талаптарына сәйкес әзірленген және жасалған бұйымдар мен құрылғыларды ұсынуға қуаныштымыз. Пайдалануды бастамас бұрын, сіздің қауіпсіздігіңізге қатысты маңызды ақпаратты, сондай-ақ өнімді дұрыс пайдалану және күту бойынша ұсыныстарды қамтитын осы нұсқаулықты мұқият оқып шығыңыз. Осы нұсқаулықтың сақталуына назар аударыңыз және оны өнімді одан әрі пайдалану кезінде анықтамалық материал ретінде пайдаланыңыз.

Құрылғы мақсаты

Ауа тазартқыш тұрмыстық ауаны шаң бөлшектерінен, кірден, бактериялардан, саңырауқұлақ спораларынан, жағымсыз иістен және темекі түтінінен тазартуға арналған.

Сақтық шаралары

- Құрылғыны қуат көзіне қоспас бұрын, үйдегі электр желісінің кернеуі техникалық сипаттамаларына сәйкес келетініне көз жеткізіңіз.
- Құрылғыны тікелей күн сәулесінен алыс тегіс, тұрақты бетке қойыңыз.
- Құрылғы балалар мен физикалық, сенсорлық немесе ақыл-ой қабілеті шектеулі адамдар үшін, олардың қауіпсіздігіне жауапты басқа адамдар бақылайтын жағдайларды қоспағанда, пайдалануға арналмаған. Балаларға құрылғымен ойнауға рұқсат бермеңіз.
- Электр тогының соғуын және жарақаттануды болдырмау үшін құрылғыны, қуат сымын, электр ашасын суға және басқа сұйықтықтарға батырмаңыз.
- Құрылғы коммерциялық мақсатта пайдалануға арналмаған.
- Егер ол пайдаланылмаса, сондай-ақ тазалау алдында, ақаулық анықталған жағдайда және найзағай кезінде құрылғыны қуат көзінен ажыратыңыз.
- Жинақта берілген түпнұсқа сүзгіні ғана пайдаланыңыз.
- Қуат сымы, аша немесе басқа бөліктер зақымдалған жағдайда құрылғыны пайдаланбаңыз. Сымның немесе штепсельдік ашаның ыстық беттерге тиіп кетпеуін қадағалаңыз.
- Егер ол ақаулы болса, сондай-ақ сым немесе аша зақымдалған болса, құрылғыны дереу электр желісінен ажыратыңыз. Уәкілетті қызмет көрсету орталығына хабарласыңыз.
- Егер құрылғы әдеттен тыс шу шығарса, жанып тұрған иіс шығарса немесе түтін шығарса, ашаны дереу розеткадан шығарып, қызмет көрсету орталығына хабарласыңыз.
- Жарақат алмау немесе құрылғының дұрыс жұмыс істемеуі үшін құрылғының тесіктеріне заттарды салмаңыз.
- Құрылғы табиғи желдетуді және шаңсорғыш, ас үй сорғыш және т. б. сияқты құрылғыларды алмастырмайды.
- Егер ультрадыбыстық ылғалдандырғыш болса, оның құрылғыдан жеткілікті қашықтықта екеніне көз жеткізіңіз, себебі бу шаң сенсорының жұмысына әсер етуі мүмкін.
- Құрылғыны үй-жайлардан тыс жерде пайдаланбаңыз.

- Құрылғыны сымын ұстап тартпаңыз немесе жылжытпаңыз. Сымды құрылғының айналасына бүгуге немесе орауға болмайды.
- Құрылғыға бөгде заттарды қоймаңыз, отырмаңыз немесе оған тұрмаңыз.
- Электромагниттік кедергілерді болдырмау үшін құрылғыны теледидардан, радио қабылдағыштан, микротолқынды пештен және т. б.
- Жұмыс істеп тұрған құрылғыны жанғыш немесе жарылғыш заттардың жапына қоймаңыз.

Құрылғы схемасы

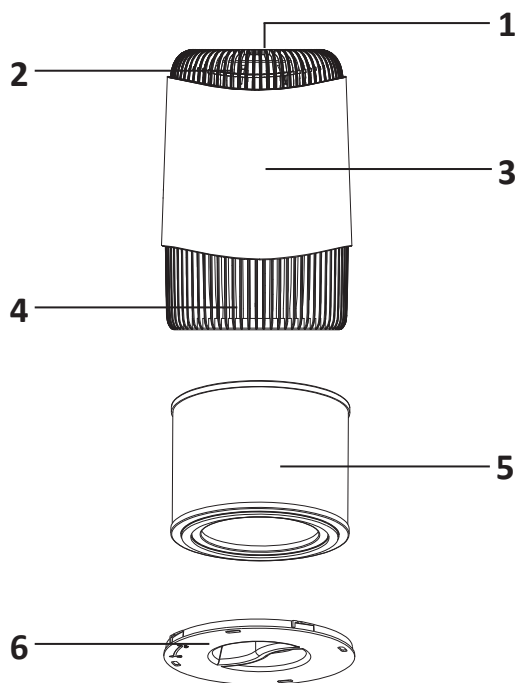



1. Басқару тақтасы / дисплей.
2. Ауа шығатын тор.
3. Құрылғының корпусы.
4. Ауа кіру саңылаулары.
5. Сүзгі.
6. Құрылғының негізі / сүзгі қақпағы.

Пайдалану

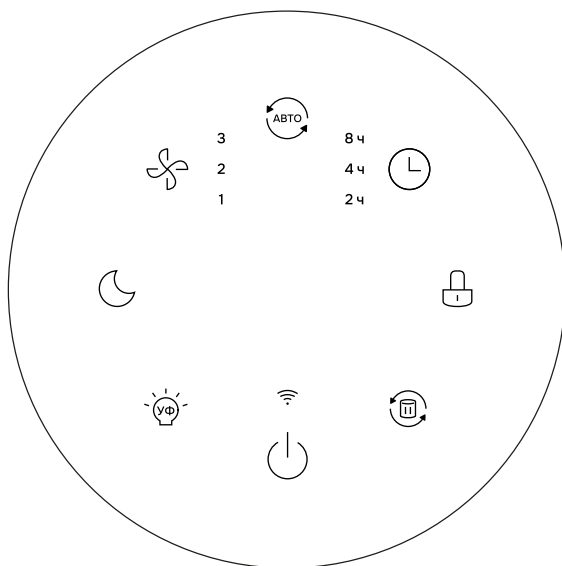
Басқару тақтасы / дисплей



Батырма		Сипаттама
	Қуат/Wi-Fi	Қысқа басу — қосу/өшіру. Ұзақ басу (3–5 с) — Wi-Fi жұптау режимі
	Таймер	Таймерді 2, 4 немесе 8 сағатқа орнату үшін батырманы басыңыз. Тиісті сан дисплейде жанады
	Жылдамдық	Жылдамдықты реттеу: <ul style="list-style-type: none">• 1 — төмен;• 2 — орташа;• 3 — жоғары
	УК және иондану	УК шамды қосу/өшіру және иондау. Ауаны иондау функциясы оны вирустардан, ұсақ шаңнан тазартуға, темекі түтіні мен жағымсыз иістерді бейтараптандыруға мүмкіндік береді
	Балалардан құлыптау	Ұзақ басу (3 с) — құлыпты кездейсоқ басудан қосу/өшіру. Құлыптау кезінде кез келген батырманы басқанда, индикатор 3 рет жыпылықтайды

	Түнгі режим	<p>Қысқа басу — қосу/өшіру. Режим қосылғаннан кейін индикатор 5 секунд жыпылықтайды. «Түнгі режимнен» басқа барлық индикаторлар өшіріледі және құрылғы төмен жылдамдықта жұмыс істейді. Ұзақ басу — түнгі режим кезінде айналмалы шамдарды қосу/өшіру</p>
	Автоматты режим	<p>Автоматты режимді қосу үшін батырманы басыңыз. Құрылғы ауаның ластану дәрежесін автоматты түрде таниды және қажетті жылдамдықты реттейді. Дөңгелек артқы жарықтың түсі ауа сапасын көрсетеді:</p> <ul style="list-style-type: none"> • қызыл — қатты ластанған; • қызғылт сары — орташа ластанған; • жасыл — қалыпты; • көк — керемет
	Сүзгіні ауыстыру	Сүзгіні ауыстыру қажет болғанда батырманың шамы қызыл болып жанады («Сүзгіні ауыстыру» бөлімін қараңыз)

Құрылғымен жұмыс

1. Құрылғыны тегіс, тұрақты бетке қойыңыз. Құрылғыны желіге қосыңыз.
2. Қуат батырмасын басып, қажетті режимді таңдаңыз.
3. Құрылғының айналасында 30 см қашықтықта қабырғалар мен басқа заттар жоқ екеніне көз жеткізіңіз.

Сүзгіні ауыстыру

1. Құрылғыны аударыңыз.
2. Сүзгі қақпағын бұрап алыңыз. Сүзгіні шығарып, оны жаңасына ауыстырыңыз.
3. Қақпақты қайтадан бұраңыз. Құрылғыны аударыңыз.
4. Сүзгінің қызмет ету мерзімін қалпына келтіру үшін басқару тақтасындағы «» батырмасын басыңыз.

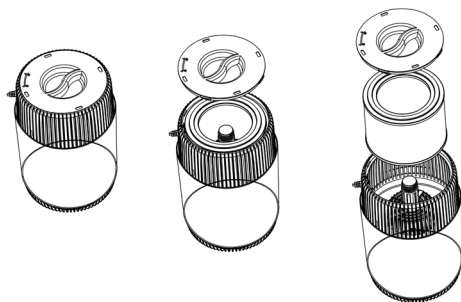

Қызмет көрсету және күтім

- Құрылғының корпусын айына бір рет жұмсақ, құрғақ шүберекпен сүртіңіз. Қоршаған орта жағдайына байланысты мұны жиі жасауға болады.
- Құрылғыны тазалау үшін абразивті тазартқыш заттарды, сондай-ақ бензинді немесе еріткіштерді пайдаланбаңыз.

Техникалық сипаттамалары

- Үлгісі DAP-C255IUW Wi-Fi.
- Сауда белгісі: DEXP
- Қуат параметрлері: 220–240 ~ 50–60 Гц.
- Ауа ағыны: 255 м³/сағ.
- Электр ток соғудан қорғау класы: II.
- Қуат сымын бекіту түрі: Y.
- HEPA сүзгі класы: H13.
- Жылдамдық саны: 3.
- Корпус материалы: ABS пластик.
- Құрылғының қуаты: 30 Вт.
- Wi-Fi параметрлері:
 - Байланыс стандарты: IEEE 802.11b/g/n.
 - Жиілік диапазоны: 2400–2483,5 МГц.
 - Таратқыштың қуаты: 100 мВт.
- Бөлменің ұсынылатын ауданы: 30 м².
- Сүзгі түрі: алдын ала тазалау + HEPA 13 + көмір сүзгісі.
- Шу деңгейі: 55 дБ.
- Қолдану саласы: тұрмыстық.

Жинақталым

- Құрылғы.
- Пайдалану бойынша нұсқаулық.
- Сүзгі.

Wi-Fi функциясы және қолданбасы

Қолданбаны орнату

Тазалағышты смартфондағы «HouseIf» қосымшасы арқылы Wi-Fi (2,4 ГГц) жұптастыру арқылы басқаруға болады. Қолданбаны орнату үшін QR-кодын сканерлеңіз.



Тіркеу және жұмысты бастау

1. Егер сіз қолданбаны бірінші рет қолдансаңыз, «Тіркеу» батырмасын басыңыз.
2. Елді таңдаңыз. Электрондық пошта мекенжайын енгізіп, «Тексеру кодын алу» батырмасын басыңыз.
3. Электрондық поштаға жіберілген растау кодын енгізіңіз.
4. Құпиясөзді орнатыңыз, содан кейін «ОК» батырмасын басыңыз. Сәтті тексеруден кейін тіркеу үдерісі аяқталады және қолданба басты бетке өтеді.

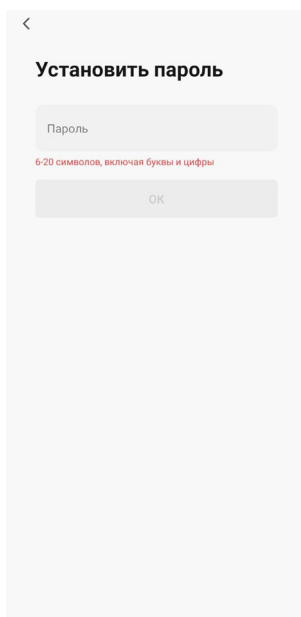
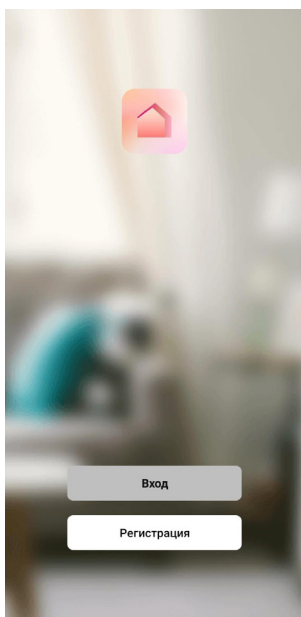

5. Егер сізде есептік жазба болса, «Кіру» батырмасын басып, тіркелу кезінде пайдаланылған электрондық пошта мекенжайын және құпия сөзді енгізіңіз.

Құрылғыны қосу

1. Wi-Fi жұптастыру режимін қосу үшін қуат батырмасын 3 секунд басып тұру керек.
2. Смартфонды Wi-Fi желісіне қосыңыз (2,4 Гц). «Houself» қолданбасын ашып, жоғарғы оң жақ бұрыштағы «+» батырмасын басыңыз. «Құрылғы қосу» тармағын таңдаңыз. Сондай-ақ, смартфондағы Bluetooth қосып, құрылғыны тезірек анықтау үшін қолданбаға орналасқан жерге қол жеткізуге рұқсат беру ұсынылады. Қолданба автоматты түрде жұптастыруға болатын ең жақын құрылғыларды табады.

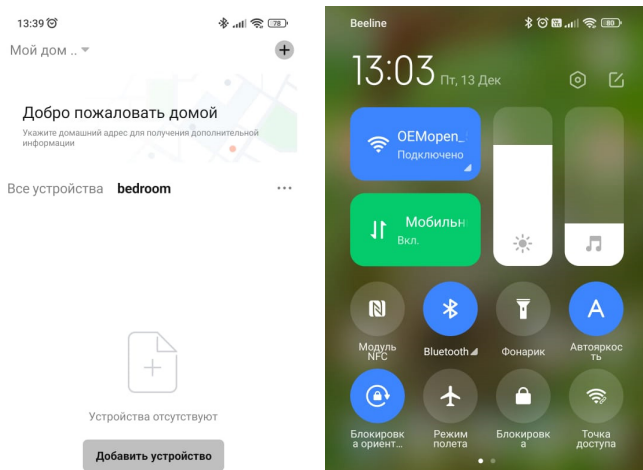

3. Егер құрылғы автоматты түрде табылмаса, құрылғыны қолмен қосуды таңдауға болады. Сол жақта құрылғы брендин, содан кейін құрылғы үлгісін таңдаңыз. Wi-Fi желісін таңдап, Wi-Fi құпиясөзін енгізіп, «Келесі» батырмасын басыңыз. Қолданбадағы нұсқауларды орындаңыз.
4. Қол жетімді функциялары бар құрылғы мәзірі пайда болған кезде «Дайын» батырмасын басыңыз.

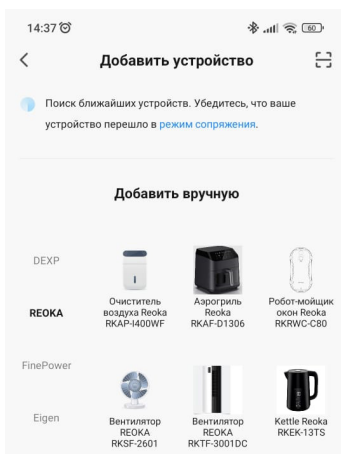

Құрылғының атауы

Құрылғының атын өзгертуге болады. Құрылғы мәзірінде жоғарғы оң жақ бұрыштағы белгішені түртіңіз. Құрылғы атауын басыңыз. Қалқымалы терезеде жаңа құрылғы атауын енгізіп, «Сақтау» батырмасын басыңыз.

Құрылғыны жою

- Құрылғы мәзірінде жоғарғы оң жақ бұрыштағы белгішені түртіңіз.
- «Құрылғыны жою» тармағын таңдаңыз.
- Қалқымалы терезеде «Барлық деректерді өшіру және жою» батырмасын басыңыз. Құрылғы және оның баптаулары қолданбадан жойылады.
- Қуат батырмасын 5 секунд басып тұрыңыз. Дыбыстық сигнал шығады және құрылғыдағы Wi-Fi белгішесі тез жыпылықтай бастайды. Ағымдағы байланыс үзіліп, құрылғы жұптастыру режимінде қалады.

Ортақ қол жетімділікті қамтамасыз ету

1. «Профиль» қойындысына өтіңіз. «Үйді басқару» батырмасын басыңыз.
2. Егер сізде әлі қоршаған орта жасалмаған болса, «Үй жасау» батырмасын басыңыз.
3. Үй атауын таңдаңыз, содан кейін «Мүшелерді қосу». Сілтемені бөліскіңіз келетін пайдаланушымен бөлісіңіз немесе оның тіркелгі деректерін енгізіңіз. Сілтеме үш күн бойы жарамды болады. Таңдалған тіркеулік жазбаның иесі қол жеткізе алады және құрылғыны қолданбадан басқара алады.
4. Егер үйді басқа пайдаланушы жасаған болса, «Үйге қосылу» батырмасын басып, пайдаланушы сізге жіберетін кодты енгізіңіз.
5. Пайдаланушы рөлдерін өзгертуге болады. Әкімші қарапайым пайдаланушыға қол жетімді емес құқықтарға ие.

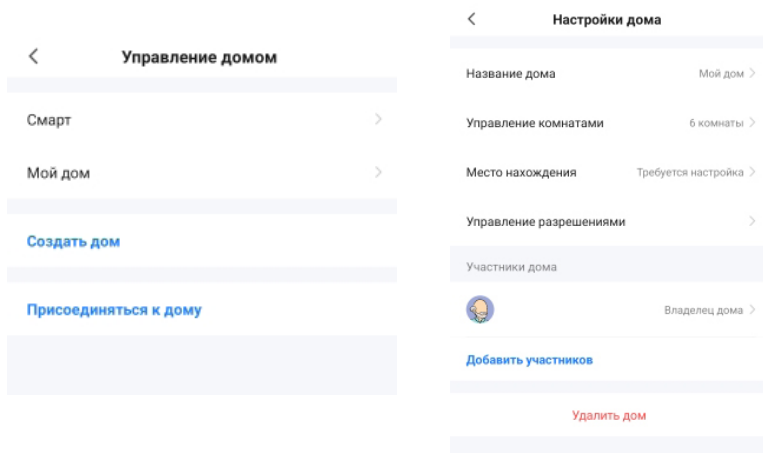

Профиль баптаулары

1. Профиль бетінде жоғарғы оң жақ бұрыштағы тегершік түріндегі батырманы басыңыз.
2. Профиль ақпаратын өзгерту үшін «Жеке ақпарат» батырмасын басыңыз.
3. Профильден шығу үшін баптауларда «Тіркеулік жазбадан шығу» батырмасын басыңыз.
4. Дыбысты қосу немесе өшіру үшін «Панельді тигізген кезде дыбыс» жалаушасын басыңыз.
5. Кері байланыс алу немесе жиі қойылатын сұрақтарға жауаптарды көру үшін баптаулардан «FAQ және кері байланыс» тармағын таңдаңыз.

Назар аударыңыз!

- Сымсыз құрылғыларға тыйым салынған жерлерде, мысалы, әуежайда, медициналық мекемелерде және т.б. Wi-Fi қолданбаңыз.
- Автокөліктерге жанармай құю станциялары, жанармай құю станциялары, жанармай немесе химиялық өндіріс орындары және т. б. сияқты қауіпті жерлерде смартфонды қоспаңыз.
- Смартфон арқылы басқаруға арналмаған құрылғыларды пайдаланбаңыз.
- Егер Wi-Fi функциясы жұмыс істемесе, уәкілетті қызмет көрсету орталығына хабарласыңыз.
- Қолданбаны басқару сапасына смартфон, Wi-Fi желісі, бағдарлауыштан қашықтық және желіге қосылу сапасы әсер етеді. Сондықтан құрылғыны қолданбаға қосу мүмкін болмаса, Wi-Fi қосылымының сапасын, смартфонды және бағдарлауыштан қашықтықты тексеріңіз.

Ықтимал мәселелер және олардың шешімі

Мәселе	Ықтимал себептері	Шешім
Құрылғы қосылмайды	Құрылғы қуат желісіне қосылмаған	Қуат сымның ашасы қосылы екеніне көз жеткізіңіз
	Қуат жоқ	Розеткадағы қуат көзін тексеріңіз
Ауа ағынының жеткіліксіздігі	Айналадағы нысандар құрылғыға тым жақын орналасқан	Құрылғыдан 30 см радиуста басқа заттар немесе қабырғалар жоқ екеніне көз жеткізіңіз
	Сүзгі ластанған	Сүзгіні ауыстырыңыз
Қатты шу	Беті тегіс емес	Құрылғыны тегіс тұрақты бетке қойыңыз
	Сүзгі дұрыс орнатылмаған	Жаңа сүзгінің қораптан шығарылғанына және дұрыс бекітілгеніне көз жеткізіңіз
	Сүзгі ластанған	Сүзгіні ауыстырыңыз
	Сүзгі зақымдалған	Сүзгінің зақымдануын тексеріңіз және оны жаңасына ауыстырыңыз
Жағымсыз иіс	Сүзгі ластанған	Сүзгіні ауыстырыңыз

Монтаждау, сақтау, тасымалдау (тасу), өткізу және кәдеге жарату ережелері мен шарттары

- Құрылғы ешқандай орнатуды немесе тұрақты бекітуді қажет етпейді.
- Құрылғыны сақтау дайындаушы мен тұтынушының жылытылатын үй-жайларында ауа температурасы 5 °С-тан 40 °С-қа дейін және ауаның салыстырмалы ылғалдылығы 80%-дан аспайтын орауышта жүргізілуі тиіс. Үй-жайларда жемірілуді тудыратын жегі қоспалар (қышқылдар, сілтілер буы) болмауы тиіс.
- Құрылғыны тасымалдау құрғақ ортада жүзеге асырылуы керек.
- Құрылғы мұқият өңдеуді қажет етеді, оны шаң, кір, соққы, ылғал, от және т. б. әсерінен қорғайды.
- Құрылғыны өткізу жергілікті заңнамаға сәйкес жүргізілуі тиіс.
- Өнімнің қызмет ету мерзімі аяқталғаннан кейін оны қарапайым тұрмыстық қоқыспен бірге тастауға болмайды. Оның орнына, ол федералды немесе жергілікті заңдарға сәйкес кейіннен қайта өңдеу және жою үшін электр және электронды жабдықтарды тиісті қабылдау пунктіне кәдеге жаратуға тапсырылады. Осы өнімді дұрыс кәдеге жаратуды қамтамасыз ете отырып, сіз табиғи ресурстарды үнемдеуге көмектесесіз және дұрыс емделмеген жағдайда қоршаған ортаға және адамдардың денсаулығына зиян келтірмеуге көмектесесіз. Бұл өнімді қабылдау және кәдеге жарату орындары туралы толығырақ ақпаратты жергілікті муниципалды органдардан немесе тұрмыстық қоқыстарды шығаратын кәсіпорыннан алуға болады.
- Егер құрылғының ақаулығы анықталса, дереу уәкілетті қызмет көрсету орталығына хабарласыңыз немесе құрылғыны тастаңыз.

Қосымша ақпарат

Өндіруші: Комфреш (Сямьнь) Электроник Ко., Лтд.

F2-4, №35, Сяньюэ тас жолы, Сянъань ауд., Сямьнь қ., Фуцзянь пров., Қытай. Қытайда жасалған.

Импорттаушы / Қазақстан Республикасында талаптар қабылдайтын заңды

тұлға: «DNS QAZAQSTAN (ДНС КАЗАХСТАН)» ЖШС, Астана қ-ы, Сарыарқа ауданы, Сарыарқа д-лы, 12 Ғ-т, Қазақстан Республикасы.

Электрондық пошта мекен-жайы: info@dns-shop.kz

Тауар КО ТР (ЕАЭО) талаптарына сәйкес келеді.

Өнім сапасын жақсарту үшін сипаттамалар, өнім туралы ақпарат және оның сыртқы түрі пайдаланушыға алдын ала ескертусіз өзгертілуі мүмкін.

Өндіріс күні пайдаланушы нұсқаулығының орыс тіліндегі нұсқасында көрсетілген. V.1



Кепілдік талоны

SN/IMEI: _____

Кепілдікке қойылған күні: _____

Өндіруші бүкіл кепілдік мерзімі ішінде құрылғының үздіксіз жұмыс істейтініне, сондай-ақ материалдар мен құрастырымда ақаулар болмайтынына кепілдік береді. Кепілдік мерзімі бұйым сатып алынған сәттен бастап есептеледі және жаңа өнімдерге ғана қолданылады.

Кепілдікті қызмет көрсету бұйым пайдаланушы нұсқаулығына сәйкес пайдаланылған жағдайда, кепілдік мерзімі ішінде тұтынушының кінәсіз істен шыққан элементтерді тегін жөндеуді немесе ауыстыруды қамтиды. Элементтерді жөндеу немесе ауыстыру уәкілетті сервис орталықтарының аумағында жүргізіледі.

Кепілдік мерзімі: 24 ай.

Пайдалану мерзімі: 24 ай.

Сервистік орталықтардың өзекті тізімі келесі мекенжай бойынша:

<https://www.dns-shop.kz/service-center/>

Кепілдік міндеттемелер және тегін сервистік қызмет көрсету, егер оларды ауыстыру бұйымды бөлшектеуге байланысты болмаса, тауардың жиынтықтылығына кіретін, төменде аталған керек-жарақтарға қолданылмайды:

- ҚБП (қашықтықтан басқару пульті) үшін қуат элементтері (батареялары).
- Жалғағыш кәбілдер, антенналар және оларға арналған ауыстырғыштар, құлаққаптар, микрофондар, «HANDS-FREE» құрылғылары; жиынтықта жеткізілетін әртүрлі типтегі ақпарат тасығыштар, бағдарламалық жасақтама (БЖ) және драйверлер (бұйымның қатқыл магниттік дискілеріндегі жинақтағышқа алдын ала орнатылған БЖ қоса алғанда, бірақ онымен шектелмей), сыртқы енгізу-шығару құрылғылары және манипуляторлар.
- Қаптамалар, сөмкелер, белдіктер, тасымалдауға арналған баулар, монтаждық құрылғылар, құралдар, бұйымға қоса берілетін құжаттама.
- Табиғи тозуға ұшырайтын шығын материалдары мен бөлшектер.



Өндіруші келесі жағдайларда кепілдік міндеттемелерге ие болмайды:

- Кепілдік мерзімі аяқталды.
- Егер жеке (тұрмыстық, отбасылық) қажеттіліктерге арналған бұйым кәсіпкерлік қызметті жүзеге асыру үшін, сондай-ақ оның тікелей міндетіне сәйкес келмейтін басқа мақсаттарда пайдаланылған болса.
- Өндіруші бұйымды пайдалану кезінде пайдаланушы нұсқаулығының талаптарын бұзу, бұйымды орнату және оған қызмет көрсету жөніндегі ұсынымдарды, қосу ережелерін (бұйымның өзіне де, онымен байланысты бұйымдарға да сәйкес келмейтін желілік кернеудің әсері нәтижесінде туындаған қысқа тұйықталулар), бұйымды сақтау және тасымалдау кезінде өнім иесі және/немесе үшінші тұлғалар шектен ықтимал материалдық, моральдық және өзге де зиян үшін жауапты болмайды.
- Механикалық зақымданудың барлық жағдайлары: өнімді пайдалану кезінде алынған сызаттар, жарықтар, деформациялар, соққы іздері, майысулар, кептелістер және т.б.
- Түрлендірулерді, рұқсат етілмеген жөндеулерді осындай жұмыстарды жүргізуге уәкілетті емес адамдар жүргізген жағдайлар. Егер ақаулық конструкцияны немесе бұйымның сұлбасын өзгерту, Өндіруші қарастырмаған сыртқы құрылғыларды қосу, жергілікті заңнамаға сай сәйкестік сертификаты жоқ құрылғыны пайдалану салдарынан туындаған болса.
- Егер бұйымның ақауы еңсерілмейтін күштің әсерінен (табиғи элементтер, өрт, су тасқыны, жер сілкінісі, тұрмыстық факторлар және Өндірушіге тәуелді емес басқа жағдайлар) немесе Өндіруші болжай алмаған үшінші тұлғалардың әрекеттерінен туындаса.
- Бұйымның толық немесе ішінара істен шығуына алып келген бұйымның ішіне бөгде заттардың, өзге денелердің, заттектердің, сұйықтықтардың, жәндіктердің немесе жануарлардың түсуінен, агрессивті ортаның әсерінен, жоғары ылғалдылықтан, жоғары температуралардан туындаған ақау.
- Бұйымды сәйкестендіру (сериялық нөмірі) жоқ немесе сәйкес келмейді. Егер зақымданулар (кемшіліктер) зиянды бағдарламалық қамтаманың; БЖ ұсынушысының осы қызметті ұсынбауына байланысты мүмкіндігінсіз бұйымның бағдарламалық ресурстарына қолжетімділіктің болмауына әкеп соққан құпиясөздерді (кодтарды) оларды жинау/қалпына келтіру мүмкіндігінсіз орнату, ауыстыру немесе жою әсерінен туындаса.
- Егер жұмыстың ақаулықтары қуат беруші, кәбілдік, телекоммуникациялық желілердің, радиосигнал қуатының стандарттарға немесе техникалық регламенттеріне сәйкес келмеуінен, оның ішінде бедер ерекшеліктерінен және басқа да осыған ұқсас сыртқы факторлардан, бұйымның желі әрекет ететін шекарада немесе аймақтан тыс жерде пайдаланылуынан туындаған болса.
- Егер зақымданулар стандартты емес (түпнұсқалық емес) және/немесе сапасыз (зақымданған) шығыс материалдарын, керек-жарақтарды, қосалқы бөлшектерді, қуат беру элементтерін, әртүрлі үлгідегі ақпарат тасымалдағыштарды (CD, DVD дискілерді, жад карталарын, SIM карталарын, картридждерді қоса алғанда) пайдаланудан туындаса.
- Егер кемшіліктер үйлесімсіз контентті (әуендерді, графиканы, бейне және басқа файлдарды, Java қосымшаларын және оларға ұқсас бағдарламаларды) алуға, орнатуға және пайдалануға байланысты туындаған болса.
- Осы бұйыммен жанасып жұмыс істейтін басқа жабдыққа келтірілген залалға.



