

# Пайдалану бойынша нұсқаулық

---

Нан пісіргіш  
DBM-900G

**DEXP**



# Мазмұны

Құрылғы мақсаты .....	4
Сақтық шаралары .....	4
Техникалық сипаттамалары .....	5
Жинақталым.....	5
Құрылғы схемасы.....	6
<b>Пайдалану .....</b>	<b>7</b>
Бірінші қолданар алдында .....	7
Басқару тақтасы .....	7
Автоматты бағдарламалар.....	8
«Салмақ» батырмасы .....	9
«Түс» батырмасы .....	9
«Старт/Стоп» батырмасы.....	9
Дисплей.....	9
Пайдаланушы нұсқаулығы .....	10
Нан алу .....	11
Кешіктірілген старт.....	11
Жад функциясы .....	12
Пісіру бойынша кеңестер .....	12
<b>Тазалау және күтім .....</b>	<b>13</b>
<b>Ақаулықтарды жою .....</b>	<b>13</b>
<b>Қате кодтары .....</b>	<b>13</b>
<b>Нан пісіргішке арналған рецепттер.....</b>	<b>14</b>
Қалыпты .....	14
Француз .....	14
Тұтас дәнді .....	14
Жылдам.....	15
Тәтті.....	15
Ультра жылдам 1 .....	15
Ультра жылдам 2 .....	16
Қамыр.....	16
Джем .....	16
Кекс .....	16
Бүтербродтық.....	17
<b>Монтаждау, сақтау, тасымалдау (тасу), өткізу және кәдеге жарату ережелері мен шарттары .....</b>	<b>18</b>
<b>Қосымша ақпарат .....</b>	<b>19</b>

# Құрметті сатып алушы!

Біздің өнімдерді таңдағаныңыз үшін рахмет.

Біз сізге жоғары сапа, функционалдылық және дизайн талаптарына сәйкес әзірленген және жасалған бұйымдар мен құрылғыларды ұсынуға қуаныштымыз. Пайдалануды бастамас бұрын, сіздің қауіпсіздігіңізге қатысты маңызды ақпаратты, сондай-ақ өнімді дұрыс пайдалану және күту бойынша ұсыныстарды қамтитын осы нұсқаулықты мұқият оқып шығыңыз. Осы нұсқаулықтың сақталуына назар аударыңыз және оны өнімді одан әрі пайдалану кезінде анықтамалық материал ретінде пайдаланыңыз.

## Құрылғы мақсаты

Нан пісіргіш пішінделген нанды автоматтандырылған түрде дайындауға арналған.

## Сақтық шаралары

- Ашық нан пісіргішті пайдаланбаңыз.
- Нан пісіргішті тек үйде нан пісіру үшін пайдаланыңыз. Құрылғыны тағамды немесе басқа заттарды кептіру үшін, сондай-ақ тағамды немесе ыдысты сақтау үшін пайдаланбаңыз.
- Өндіруші ұсынған керек-жарақтарды ғана пайдаланыңыз. Өндіруші ұсынбаған керек-жарақтар құрылғыға зақым келтіруі мүмкін.
- Құрылғыны газ оттықтарының, электр пештерінің немесе басқа жылу көздерінің жанына қоймаңыз.
- Құрылғыны жанғыш материалдардың, жарылғыш және/немесе өздігінен тұтанатын газдардың жанына қоймаңыз.
- Құрылғының желдеткіш саңылаулары жабық емес екеніне көз жеткізіңіз.
- Құрылғыны қуат көзіне қоспас бұрын, үйдегі электр желісінің параметрлері оның техникалық сипаттамаларына сәйкес келетініне көз жеткізіңіз.
- Қуат сымы өткір жиектерге, ыстық беттерге және заттарға тиіп кетпеуін қадағалаңыз. Бұл қуат сымының оқшаулауын зақымдауы мүмкін.
- Егер сіз ұзартқышты пайдалануды жоспарласаңыз, оның ең жоғары рұқсат етілген қуаты нан пісіргіштің қуатына сәйкес келетініне көз жеткізіңіз. Ұзартқышты ешкім байқамай тиіп кетпейтіндей етіп орналастырыңыз.
- Өрттің алдын алу үшін құрылғыға бөгде заттарды қоймаңыз және оны жұмыс кезінде жаппаңыз.
- Жұмыс кезінде құрылғы қызады. Құрылғының тұтқасы мен батырмаларын ғана түртіңіз. Қажет болса, сүлгіні немесе қолғапты пайдаланыңыз.
- Керек-жарақтарды алып тастамас бұрын немесе орнатпас бұрын, ашаны розеткадан шығарып, құрылғыны суытыңыз.
- Пісіру пішінінде ыстық ингредиенттер немесе сұйықтықтар болса, нан пісіргішті жылжытпаңыз.
- Құрылғы жұмыс істеп тұрған кезде жарақат алмау үшін илеу үшін айналмалы қалақпен жанасудан аулақ болыңыз.

- Құрылғыны қолданғаннан кейін, тазалау және жылжыту алдында өшіріңіз. Нан пісіргішті өшіру үшін ашаны розеткадан алыңыз, қуат сымын тартпаңыз.
- Қуат сымы мен ашаның күйін үнемі тексеріп отырыңыз. Егер осы құрылғының қуат сымы зақымдалған болса, оны уәкілетті қызмет көрсету орталығында ауыстыру керек.
- Құрылғыны жөндеу және техникалық қызмет көрсетуді тек білікті мамандар жүргізуі керек.
- Құрылғы балалар мен физикалық, сенсорлық немесе ақыл-ой қабілеті шектеулі адамдар үшін, олардың қауіпсіздігіне жауапты басқа адамдар бақылайтын жағдайларды қоспағанда, пайдалануға арналмаған. Балаларға құрылғымен ойнауға рұқсат бермеңіз.

## Техникалық сипаттамалары

- Үлгісі: DBM-900G.
- Сауда белгісі: DEXP.
- Қуаты: 600 Вт.
- Ылғалдан қорғау дәрежесі: IPX0.
- Қуат сымын бекіту түрі: Y.
- Электр ток соғудан қорғау класы: I.
- Қуат көзі параметрлері: 220–240 В ~ 50/60 Гц.
- Корпус материалы: металл, пластик.
- Макс. кешіктірілген басталу уақыты: 13 сағат
- Автоматты бағдарламалар саны: 12.
- Қабықша түстерінің саны: 3.
- Қолдану саласы: тұрмыстық.

## Жинақталым

- Құрылғы.
- Өлшеуіш қасық.
- Өлшеуіш шыныаяқ.
- Илеуге арналған қалақ.
- Қалақты алуға арналған ілмек.
- Пайдалану бойынша нұсқаулық.

## Құрылғы схемасы

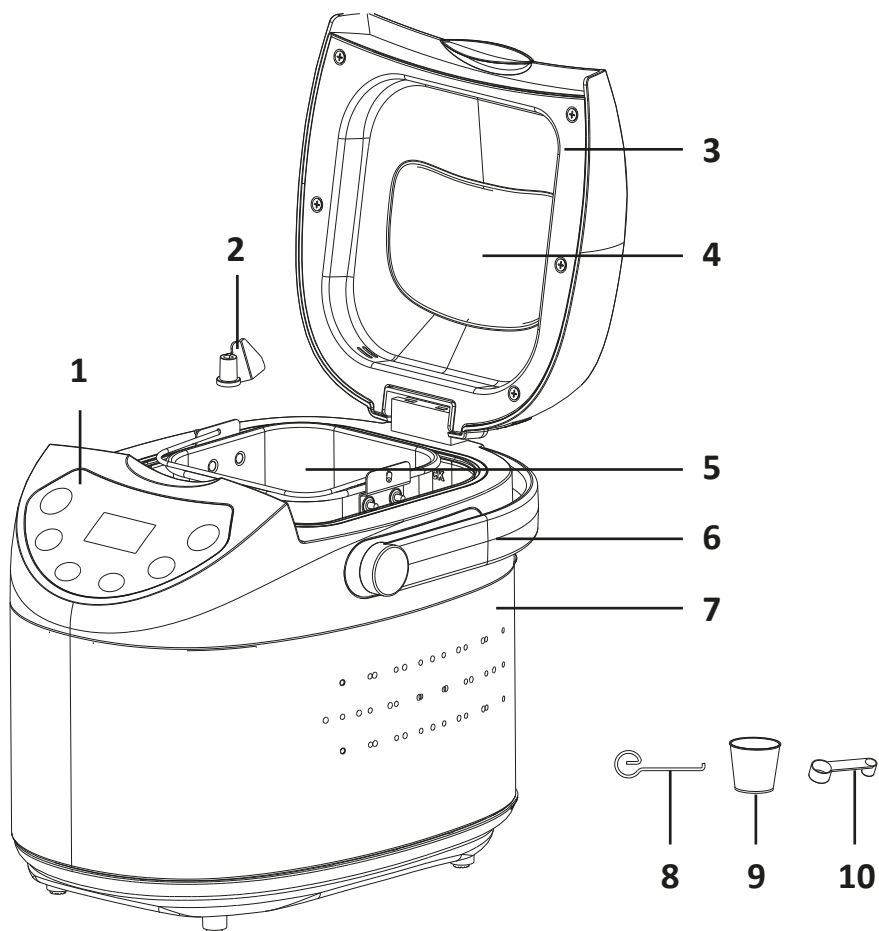

1. Басқару тақтасы.
2. Қамырды илеуге арналған қалақ.
3. Қақпақ.
4. Қарау терезесі.
5. Пісіруге арналған пішін.
6. Тұтқа.
7. Корпус.
8. Дайын наннан қалақ алуға арналған ілмек.
9. Өлшеуіш шыныаяқ.
10. Өлшеуіш қасық.

# Пайдалану

## Бірінші қолданар алдында

1. Құрылғыны ашып, қаптаманың құрамы мәлімделген жиынтыққа сәйкес келетініне көз жеткізіңіз. Құрылғы мен керек-жарақтардың зақымдануын тексеріңіз. Егер олар табылса, сатып алу орнына хабарласыңыз.
2. Құрылғының барлық бөліктерін тазалаңыз («Тазалау және күтім» бөлімін қараңыз), содан кейін құрғатыңыз және орнына қойыңыз.
3. Басқару тақтасынан қорғаныс пленкасын алыңыз.

## Басқару тақтасы

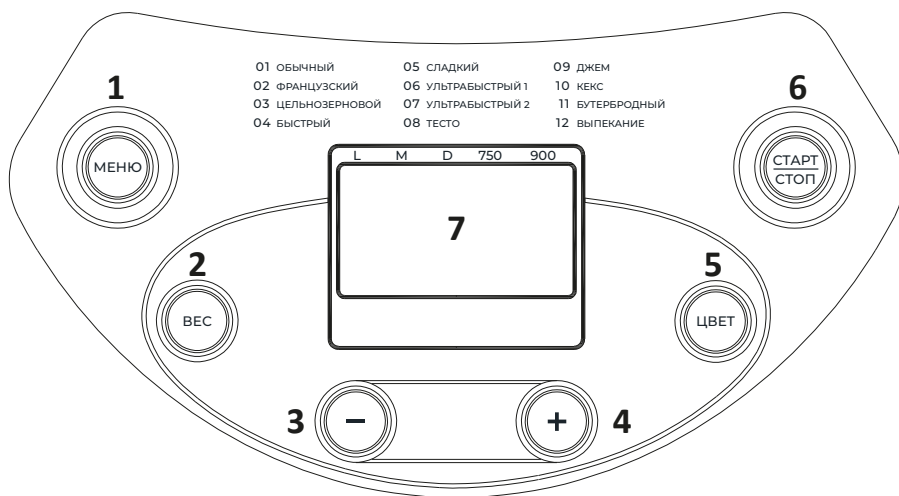

1. «Мәзір» батырмасы.
2. «Салмақ» батырмасы.
3. **-** батырмасы.
4. **+** батырмасы.
5. «Түс» батырмасы.
6. «Старт/стоп» батырмасы.
7. Дисплей.

## Автоматты бағдарламалар

«Мәзір» батырмасын басу арқылы қажетті бағдарламаны таңдаңыз. Дисплейде тиісті бағдарламаның нөмірі және оның орындалу уақыты көрсетіледі. Әр бағдарлама үшін ингредиенттердің пропорцияларымен танысу үшін «Нан пісіргішке арналған рецепттер» бөлімін қараңыз.

1. **Қалыпты:** бидай және/немесе қара бидай ұнынан тығыз консистенциялы нанды илеу, қамыр көтеру және пісіру.
2. **Француз:** ұнтақталған ұннан қытырлақ қабықшасы бар ауа нанын илеу, қамырды көтеру және пісіру. Сары май, маргарин және сүтті пайдаланып пісіруге жарамайды.
3. **Тұтас дәнді:** қамырды илеу мен көтерудің неғұрлым ұзақ фазасын талап ететін тұтас дәнді ұннан нан пісіру.
4. **Жылдам:** 1-бағдарламаға қарағанда қысқа уақыт ішінде илеу, қамырды көтеру және нан пісіру. Нан мөлшері жағынан кішірек және құрылымы жағынан тығыз болады.
5. **Тәтті:** жеміс шырындары, үгітілген кокос, мейіз, құрғақ жемістер, шоколад немесе қант сияқты қоспалармен қамыр илеу, көтеру және нан пісіру. Қамырды көтерудің ұзақ кезеңінің арқасында нан жеңіл және әуе болады.
6. **Ультра жылдам 1:** қамырды илеу, қамырды көтеру және салмағы 750 г нан бөлкесін барынша қысқа мерзімде пісіру. Нан 4-бағдарламаға қарағанда кішірек және қаттырақ болады.
7. **Ультра жылдам 2:** 6-бағдарламаға ұқсас, бірақ салмағы 900 г болатын бөлке нан үшін.
8. **Қамыр:** қамырды пісірмей илеу және көтеру.
9. **Джем:** джем жасау.
10. **Кекс:** қамырды илеу, көтеру және кекстерді немесе тортты пісіру. Сода немесе пісіру ұнтағын қосу керек.
11. **Бүтербродтық:** қамырды илеу, көтеру және жеңіл құрылымы мен қытырлақ қыртысы бар бүтербродтарға қолайлы нан пісіру.
12. **Пісіру:** қамырды илемей және көтермей пісіру. Бұл бағдарлама басқа параметрлерде пісіру уақытын ұзарту үшін де қолданыла алады.

**Ескерту:** 1, 2, 3, 5, 10 және 11 бағдарламаларды орындау кезінде қысқа дыбыстық сигнал естіледі. Осыдан кейін жемістер немесе жаңғақтар сияқты ұсақтауды қажет етпейтін ингредиенттерді қосуға болады.

## «Салмақ» батырмасы

- Нанның өлшемін таңдау үшін «Салмақ» батырмасын басыңыз — 750 немесе 900 г.
- Әдепкі бойынша, құрылғыны қосқан кезде 900 г салмақ орнатылады.
- **4, 6, 7, 8, 9, 10** және **12** бағдарламалары үшін салмақты баптау қолжетімсіз.

## «Түс» батырмасы

- «Түс» батырмасы нан қабығының түсін таңдауға мүмкіндік береді: Ашық (L) → Орташа (M) → Қараңғы (D).
- Нанның қажетті қуыру дәрежесін таңдау үшін «Түс» батырмасын басыңыз. Пісіру уақыты таңдалған қабықшаның түсіне байланысты.
- **8, 9, 10, 11** және **12** бағдарламалары үшін қабықшаның түсін таңдау мүмкін емес.

## «Старт/Стоп» батырмасы

- Бұл батырма пісіруді бастауға және тоқтатуға, сондай-ақ «Кешіктірілген бастау» функциясын қалпына келтіруге арналған.
- Құрылғының жұмысын тоқтату үшін дыбыстық сигнал шыққанша және дисплейде пісіру уақыты жыпылықтай бастағанша батырманы басыңыз. «Старт/Стоп» батырмасын қайта басу жұмысты жалғастыруға мүмкіндік береді. Егер батырманы қайта басу орын алмаса, құрылғы автоматты түрде 10 минуттан кейін бағдарламаны орындауға оралады.
- Жұмысты аяқтау және қалпына келтіру үшін «Старт/Стоп» батырмасын басып, ұзақ дыбыстық сигнал шыққанша оны 3 секунд ұстап тұрыңыз.

## Дисплей

Келесі ақпаратты көрсетеді:

- Пісіру салмағы (750, 900 г).
- Таңдалған бағдарламаның нөмірі.
- Қалған пісіру уақыты мен кешіктірілген басталу уақыты минуттарда.
- Қабықшаның қуыру дәрежесі (Ашық → Орташа → Қараңғы).

## Пайдаланушы нұсқаулығы

Құрылғы әртүрлі операцияларды автоматты түрде орындайды. Бағдарламаның орындалу барысын бақылау терезесі арқылы байқауға болады. Сіз илеу кезінде құрылғының қақпағын аша аласыз, бірақ оны пісіру кезінде ашпаңыз! Бұл пісіру нәтижесін нашарлатуы мүмкін.

1. Нан пісіргішті құрғақ, тегіс және ыстыққа төзімді жерге қойыңыз.
2. Пісіруге арналған пішінді алыңыз.
3. Қамыр илейтін қалақты жетек осіне орнатыңыз. Оның мықтап бекітілгеніне көз жеткізіңіз.
4. Ингредиенттерді пісіру пушунге салыңыз. Рецептте көрсетілген тәртіпті сақтаңыз.
5. Пісіру пішінін қыздыру камерасына орнатыңыз. Оның дұрыс орнатылғанына көз жеткізіңіз.
6. Нан пісіргіштің қақпағын ақырын жауып, оны желіге қосыңыз.
7. Дыбыстық белгі беріледі, дисплейде әдепкі қалпы бойынша 1-бағдарламаның нөмірі мен ұзақтығы көрсетіледі.
8. Бағдарламаны таңдау үшін «Мәзір» батырмасын басыңыз.
9. Қажетті қыртыстың түсін таңдау үшін «Түс» батырмасын басыңыз.
10. Нанның өлшемін таңдау үшін «Салмақ» батырмасын басыңыз.
11. Пісіруді бастау үшін «Старт/Стоп» батырмасын басыңыз.
12. 5 минут илегеннен кейін қамырдың консистенциясын тексеріңіз — ол жұмсақ және жабысқақ болуы керек. Егер қамыр тым құрғақ болса — аздап сұйықтық қосыңыз, тым ылғалды болса — аздап ұн қосыңыз (қажет болған жағдайда 1/2-1 шай қасық бір немесе бірнеше рет).

**Назар аударыңыз!** Қақпақты ашпас бұрын, ашаны розеткадан алыңыз.

13. Пісіру аяқталғаннан кейін 10 есе дыбыстық сигнал естіледі, дисплейде «0:00» көрсетіледі. Құрылғы автоматты түрде 1 сағат ішінде жылуды сақтау режиміне өтеді.
14. Жылытуды өшіру үшін «Старт/Стоп» батырмасын 2x дыбыстық сигнал шыққанша басып тұрыңыз. Сондай-ақ, нанды құрылғының ішінде қалдыруға болады, бірақ оны бір сағаттан кейін алуды ұмытпаңыз, әйтпесе пісірілген тағамдар батып кетуі мүмкін.

**Назар аударыңыз!** Қайта іске қоспас бұрын құрылғыны суытыңыз.

## Нан алу

- Пісіруге арналған пішінді алып тастағанда, қолғаптарды қолданыңыз.
- Нанды алу үшін жабыспайтын сызаттарға әкелуі мүмкін металл заттарды пайдаланбаңыз.
- Пішінді төңкеріп, нанды алу үшін оны аздап шайқаңыз. Егер нан илеу қалақшасынан сырғып кетпесе, қалақты арнайы ілмекпен абайлап алыңыз (жиілік кіреді).
- Нанды алып тастағаннан кейін, пішінді бірден жылы сумен шайыңыз.
- Нанды тамаққа қолданар алдында 15–30 минут салқындатыңыз.

**Кеңес:** егер қамырды илеу аяқталғаннан кейін қалақты алып тастасаңыз, пішіннен шығарған кезде нан тұтас қалады. Ол үшін келесі әрекеттерді орындаңыз:

1. Қамырды илеуді аяқтағаннан кейін ашаны розеткадан алыңыз.
2. Құрылғының қақпағын ашып, ұстағыштарды пайдаланып пісіруге арналған пішінді алыңыз. Қамырды ұн себілген қолыңызбен алыңыз да, илеу үшін қалақты алыңыз.
3. Қамырды қайтадан пішінге салыңыз да, қақпақты жабыңыз.
4. Ашаны қайтадан розеткаға салыңыз да, «Старт/Стоп» батырмасын басыңыз. Пісіру бағдарламасы жалғасады.

## Кейінге қалдырылған старт

Егер сіз бағдарламаны бірден іске қосқыңыз келмесе, кешіктірілген басталу уақытын орнатуға болады:

1. «Мәзір» батырмасын пайдаланып қажетті бағдарламаны таңдаңыз.
2. **+**және**—**батырмаларын пайдаланып, пісіру аяқталуы керек уақытты орнатыңыз. Кешіктірілген басталу уақыты пісіру уақытын қамтуы керек. Уақытты орнату қадамы — 10 мин. Жылдам баптау үшін **+** немесе **—** батырмасын басып тұрыңыз. Айталық, қазір таңғы сағат 8, ал сіз сағат 15:15-те (7 сағат 15 минуттан кейін) жаңа піскен нан алғыңыз келеді. Алдымен **1** бағдарламасын таңдаңыз, содан кейін дисплейде «7:15» пайда болғанша **+** батырмасын басыңыз.
3. «Түс» батырмасын пайдаланып, қыртыстың қажетті түсін орнатыңыз.
4. Нанның салмағын «Салмақ» батырмасымен орнатыңыз.
5. Кешіктірілген басталу функциясын іске қосу үшін «Старт/Стоп» батырмасын басыңыз. Қалған уақытты санау басталады. Пісіру уақытының сандары арасындағы нүктелер жыпылықтай бастайды.
6. Пісіру аяқталғаннан кейін 10 дыбыстық сигнал естіледі, дисплейде «0:00» көрсетіледі.

## Ескертпелер

- Кешіктірілген бастау **6, 7** және **9** бағдарламалар үшін қол жетімді емес.
- Тез бұзылатын ингредиенттерді (жұмыртқа, сүт, кілегей және ірімшік) пайдаланып пісіру үшін кешіктірілген бастау функциясын пайдаланбаңыз.

## Жад функциясы

10 минутқа дейінгі үзілістен кейін құрылғыны қайта қосқанда, бағдарлама сол сәттен бастап жалғасады, барлық параметрлер сақталады.

«Старт/Стоп» батырмасын 3 секунд басу және ұстап тұру арқылы жұмысты аяқтап, баптауларды қалпына келтіру жағдайларына қолданылмайды.

## Пісіру бойынша кеңестер

- Ингредиенттерді салмас бұрын, пісіруге арналған пішінді корпустан алыңыз. Егер ингредиенттер қыздыру камерасына түссе, бұл өртке әкелуі мүмкін.
- Ингредиенттерді әрқашан көрсетілген ретпен пісіру пішінге салыңыз:
  - Әдетте алдымен сұйық ингредиенттер, содан кейін қант, тұз және ұн қосылады. Ашытқы немесе қопсытқышты соңғы қосылады.
  - Ашытқының тұз бен сұйықтыққа тиіп кетпеуін қадағалаңыз.
- Ашытқыны көтерудің оңтайлы нәтижесін сақтау үшін барлық ингредиенттер бөлме температурасында болуы керек.
- Ингредиенттерді дәл өлшеңіз. Рецептте көрсетілген мөлшерден сәл ауытқудың өзі пісіру нәтижесіне әсер етуі мүмкін. Ұн, ашытқы және басқа ингредиенттердің максималды мөлшері рецептте көрсетілген.
- Рецептте көрсетілгеннен көп қамырды пайдаланбаңыз. Қамырдың көп мөлшері пісіру пішіннен көтеріліп, ыстық қыздыру элементтеріне түсіп кетуі мүмкін, бұл өртке әкелуі мүмкін.

## Тазалау және күтім

- Тазалау және кез келген қызмет көрсету алдында құрылғыны розеткадан ажыратып, суытыңыз.
- Тазалау алдында пісіру пішінін және илеу қалақшасын қыздыру камерасынан алыңыз. Егер жапсырылған қамырдың кесірінен қалақшаны алу қиын болса, оны сумен сулап немесе қамырдың қалдықтарын тіс тазалағыштың көмегімен абайлап алып тастаңыз.
- Пісіру пішінін сыртын дымқыл шүберекпен сүртіңіз. Оның ішкі бетін жылы, сабынды сумен шайыңыз.
- Құрылғының ішіндегі қалдықтарды дымқыл шүберекпен немесе сәл дымқыл жұмсақ губкамен алып тастаңыз. Корпус пен қақпақты дымқыл шүберекпен немесе губкамен сүртіңіз. Содан кейін құрылғыны құрғатыңыз.
- Оңай тазалау үшін құрылғының қақпағын алып тастауға болады: ол үшін оны ашып, ілмектерден босатып, жоғары қарай тартыңыз. Тазалағаннан кейін қақпақты орнына қойыңыз.
- Ылғал мен будың әсерінен әр түрлі бөліктердің беті уақыт өте келе сыртқы түрін өзгерте алады. Бұл құрылғының сапасы мен функционалдық сипаттамаларына әсер етпейді.
- Нан пісіргіш пен пісіру пішінің сұйықтыққа батырмаңыз.
- Құрылғыны тазалау үшін абразивті құралдар мен заттарды, агрессивті тазалау құралдарын және еріткіштерді пайдаланбаңыз.
- Құрылғының кез келген бөліктері мен оның керек-жарақтары ыдыс жуғыш машинада жууға арналмаған.

## Ақаулықтарды жою

- Пісіру кезінде терезеде конденсат пайда болуы мүмкін — бұл қалыпты жағдай.
- Егер мотор жұмыс істеп тұрса, бірақ қамыр иленбесе, пішін мен қалақтың дұрыс орнатылғанын тексеріңіз.
- Егер қалақ нанға жабысып қалса, оны ілмекпен шығарыңыз.

## Қате кодтары

Қате коды	Себеп	Шешім
ННН	Нан пісіргіштің ішіндегі температура тым жоғары	Құрылғыны ажыратыңыз, қақпақты ашыңыз және суытыңыз
LLL	Төмен температурадан қорғау жұмыс істеді	Бөлме температурасын көтеріңіз. Қоршаған ортаның температурасы $-5^{\circ}\text{C}$ -тан төмен болса, құрылғы жұмыс істей алмайды
EE0	Температура бергішінің ақаулығы	Уәкілетті қызмет көрсету орталығына хабарласыңыз
EE1		

# Нан пісіргішке арналған рецепттер

## Қалыпты

Жүктеу тәртібі	Ингредиенттер	700 г		900 г	
1	Жылы су	280 мл	280 г	340 мл	340 г
2	Өсімдік майы	2 ас қасық	24 г	3 ас қасық	36 г
3	Тұз	1 шай қасық	7 г	1,5 шай қасық	10 г
4	Қант	2 ас қасық	24 г	3 ас қасық	36 г
5	Бидай ұны	3 стақан	420 г	3,5 стақан	490 г
6	Құрғақ ашытқы	0,5 шай қасық	1,5 г	0,5 шай қасық	1,5 г

## Француз

Жүктеу тәртібі	Ингредиенттер	700 г		900 г	
1	Жылы су	280 мл	280 г	340 мл	340 г
2	Өсімдік майы	2 ас қасық	24 г	3 ас қасық	36 г
3	Тұз	1,5 шай қасық	10 г	2 шай қасық	14 г
4	Қант	1,5 ас қасық	18 г	2 ас қасық	24 г
5	Бидай ұны	3 стақан	420 г	3,5 стақан	490 г
6	Құрғақ ашытқы	0,5 шай қасық	1,5 г	0,5 шай қасық	1,5 г

## Тұтас дәнді

Жүктеу тәртібі	Ингредиенттер	700 г		900 г	
1	Жылы су	260 мл	260 г	340 мл	340 г
2	Өсімдік майы	2 ас қасық	24 г	3 ас қасық	36 г
3	Тұз	1 шай қасық	7 г	2 шай қасық	14 г
4	Тұтас бидай ұны	1 стақан	110 г	2 стақан	220 г
5	Бидай ұны	2 стақан	280 г	2 стақан	280 г
6	Қоңыр қант	2 ас қасық	18 г	2,5 ас қасық	23 г
7	Құрғақ сүт	2 ас қасық	14 г	3 ас қасық	21 г
8	Құрғақ ашытқы	0,5 шай қасық	1,5 г	0,5 шай қасық	1,5 г

## Жылдам

Жүктеу тәртібі	Ингредиенттер	900 г	
1	Жылы су	340 мл	340 г
2	Өсімдік майы	2 ас қасық	24 г
3	Тұз	1,5 шай қасық	10 г
4	Қант	2 ас қасық	24 г
5	Бидай ұны	3,5 стақан	490 г
6	Құрғақ ашытқы	2 шай қасық	6 г

## Тәтті

Жүктеу тәртібі	Ингредиенттер	700 г		900 г	
1	Жылы су	280 мл	280 г	340 мл	340 г
2	Өсімдік майы	2 ас қасық	24 г	3 ас қасық	36 г
3	Тұз	1,5 шай қасық	10 г	2 шай қасық	14 г
4	Қант	3 ас қасық	36 г	4 ас қасық	48 г
5	Бидай ұны	3 стақан	420 г	3,5 стақан	490 г
6	Құрғақ сүт	2 ас қасық	14 г	2 ас қасық	14 г
7	Құрғақ ашытқы	0,5 шай қасық	1,5 г	0,5 шай қасық	1,5 г

## Ультра жылдам 1

Жүктеу тәртібі	Ингредиенттер	700 г	
1	Жылы су	280 мл	280 г
2	Өсімдік майы	2 ас қасық	24 г
3	Тұз	1 шай қасық	7 г
4	Глютенсіз ұн	3 стақан	420 г
5	Қант	2 ас қасық	24 г
6	Құрғақ ашытқы	1,5 шай қасық	5 г

## Ультра жылдам 2

Жүктеу тәртібі	Ингредиенттер	900 г	
1	Жылы су	340 мл	340 г
2	Өсімдік майы	3 ас қасық	36 г
3	Тұз	2 шай қасық	14 г
4	Қант	4 ас қасық	48 г
5	Бидай ұны	3,5 стақан	490 г
6	Құрғақ ашытқы	2 шай қасық	6 г

## Қамыр

Жүктеу тәртібі	Ингредиенттер	-	
1	Жылы су	360 мл	360 г
2	Өсімдік майы	2 ас қасық	24 г
3	Тұз	1,5 шай қасық	10 г
4	Бидай ұны	4 стақан	560 г
5	Қант	2 ас қасық	24 г
6	Құрғақ ашытқы	1 шай қасық	3 г

## Джем

Жүктеу тәртібі	Ингредиенттер	-	
1	Үккіштен өткізілген жидектері	4 стақан	400 г
2	Қант	1 стақан	230 г
3	Пудинг ұнтағы	1 стақан	150 г

## Кекс

Жүктеу тәртібі	Ингредиенттер	-	
1	Өсімдік майы	2 ас қасық	24 г
2	Қант	8 ас қасық	96 г
3	Жұмыртқа	6 дана	270 г
4	Қопсытқыш бар ұн	1,75 стақан	250 г
5	Хош иісті эссенция	1 шай қасық	2 г
6	Лимон шырыны	1,3 ас қасық	10 г
7	Құрғақ ашытқы	1 шай қасық	3 г

## Бутербродтық

Жүктеу тәртібі	Ингредиенттер	700 г		900 г	
1	Жылы су	270 мл	270 г	360 мл	360 г
2	Сары май	1,5 ас қасық	20 г	2 ас қасық	20 г
3	Тұз	1,5 шай қасық	10 г	2 шай қасық	14 г
4	Қант	1,5 ас қасық	18 г	2 ас қасық	24 г
5	Құрғақ сүт	1,5 ас қасық	10 г	2 ас қасық	14 г
6	Нан пісіретін бидай ұны	3 стақан	420 г	4 стақан	560 г
7	Құрғақ ашытқы	1 шай қасық	3 г	1 шай қасық	3 г

## **Монтаждау, сақтау, тасымалдау (тасу), өткізу және кәдеге жарату ережелері мен шарттары**

- Құрылғы ешқандай орнатуды немесе тұрақты бекітуді қажет етпейді.
- Құрылғыны сақтау дайындаушы мен тұтынушының жылытылатын үй-жайларында ауа температурасы 5 °С-тан 40 °С-қа дейін және ауаның салыстырмалы ылғалдылығы 80%-дан аспайтын орауышта жүргізілуі тиіс. Үй-жайларда жемірілуді тудыратын жегі қоспалар (қышқылдар, сілтілер буы) болмауы тиіс.
- Құрылғыны тасымалдау құрғақ ортада жүзеге асырылуы керек.
- Құрылғы мұқият өңдеуді қажет етеді, оны шаң, кір, соққы, ылғал, от және т. б. әсерінен қорғайды.
- Құрылғыны өткізу жергілікті заңнамаға сәйкес жүргізілуі тиіс.
- Өнімнің қызмет ету мерзімі аяқталғаннан кейін оны қарапайым тұрмыстық қоқыспен бірге тастауға болмайды. Оның орнына, ол федералды немесе жергілікті заңдарға сәйкес кейіннен қайта өңдеу және жою үшін электр және электронды жабдықтарды тиісті қабылдау пунктіне кәдеге жаратуға тапсырылады. Осы өнімді дұрыс кәдеге жаратуды қамтамасыз ете отырып, сіз табиғи ресурстарды үнемдеуге көмектесесіз және дұрыс емделмеген жағдайда қоршаған ортаға және адамдардың денсаулығына зиян келтірмеуге көмектесесіз. Бұл өнімді қабылдау және кәдеге жарату орындары туралы толығырақ ақпаратты жергілікті муниципалды органдардан немесе тұрмыстық қоқыстарды шығаратын кәсіпорыннан алуға болады.
- Егер құрылғының ақаулығы анықталса, дереу уәкілетті қызмет көрсету орталығына хабарласыңыз немесе құрылғыны тастаңыз.

## Қосымша ақпарат

**Өндіруші:** ГУАНДУН СИНЬБАО ЭЛЕКТРИКАЛ ЭППЛАЙЕНСИС ХОЛДИНГС КО., ЛТД.  
Чжэнхэ оңтүстік тас жолы және Лунчжоу тас жолы, Лэлю, Шуньдэ ауданы,  
Фошань қ., Гуандун пров., Қытай.

**Manufacturer:** GUANGDONG XINBAO ELECTRICAL APPLIANCES HOLDINGS CO., LTD.  
SOUTH ZHENGHE ROAD AND LONGZHOU ROAD, LELIU TOWN, SHUNDE DISTRICT  
FOSHAN CITY, GUANGDONG PROVINCE, P.R.CHINA.

Қытайда жасалған.

**Импорттаушы / Қазақстан Республикасында талаптар қабылдайтын заңды тұлға:** «DNS QAZAQSTAN (ДНС КАЗАХСТАН)» ЖШС, Астана қ., Сарыарқа ауданы, Сарыарқа даңғ., 12 ғим., Қазақстан Республикасы.

**Электрондық пошта мекен-жайы:** info@dns-shop.kz

Тауар КО ТР (ЕАЭО) талаптарына сәйкес келеді.

Өнім сапасын жақсарту үшін сипаттамалар, өнім туралы ақпарат және оның сыртқы түрі пайдаланушыға алдын ала ескертусіз өзгертілуі мүмкін.

Өндіріс күні пайдаланушы нұсқаулығының орыс тіліндегі нұсқасында көрсетілген. V.2





## Кепілдік талоны

SN/IMEI: \_\_\_\_\_

Кепілдікке қойылған күні: \_\_\_\_\_

Өндіруші бүкіл кепілдік мерзімі ішінде құрылғының үздіксіз жұмыс істейтініне, сондай-ақ материалдар мен құрастырымда ақаулар болмайтынына кепілдік береді. Кепілдік мерзімі бұйым сатып алынған сәттен бастап есептеледі және жаңа өнімдерге ғана қолданылады.

Кепілдікті қызмет көрсету бұйым пайдаланушы нұсқаулығына сәйкес пайдаланылған жағдайда, кепілдік мерзімі ішінде тұтынушының кінәсіз істен шыққан элементтерді тегін жөндеуді немесе ауыстыруды қамтиды. Элементтерді жөндеу немесе ауыстыру уәкілетті сервис орталықтарының аумағында жүргізіледі.

Кепілдік мерзімі: 12 ай.

Пайдалану мерзімі: 24 ай.

Сервистік орталықтардың өзекті тізімі келесі мекенжай бойынша:

<https://www.dns-shop.kz/service-center/>

**Кепілдік міндеттемелер және тегін сервистік қызмет көрсету, егер оларды ауыстыру бұйымды бөлшектеуге байланысты болмаса, тауардың жиынтықтылығына кіретін, төменде аталған керек-жарақтарға қолданылмайды:**

- ҚБП (қашықтықтан басқару пульті) үшін қуат элементтері (батареялары).
- Жалғағыш кәбілдер, антенналар және оларға арналған ауыстырғыштар, құлаққаптар, микрофондар, «HANDS-FREE» құрылғылары; жиынтықта жеткізілетін әртүрлі типтегі ақпарат тасығыштар, бағдарламалық жасақтама (БЖ) және драйверлер (бұйымның қатқыл магниттік дискілеріндегі жинақтағышқа алдын ала орнатылған БЖ қоса алғанда, бірақ онымен шектелмей), сыртқы енгізу-шығару құрылғылары және манипуляторлар.
- Қаптамалар, сөмкелер, белдіктер, тасымалдауға арналған баулар, монтаждық құрылғылар, құралдар, бұйымға қоса берілетін құжаттама.
- Табиғи тозуға ұшырайтын шығын материалдары мен бөлшектер.



## **Өндіруші келесі жағдайларда кепілдік міндеттемелерге ие болмайды:**

- Кепілдік мерзімі аяқталды.
- Егер жеке (тұрмыстық, отбасылық) қажеттіліктерге арналған бұйым кәсіпкерлік қызметті жүзеге асыру үшін, сондай-ақ оның тікелей міндетіне сәйкес келмейтін басқа мақсаттарда пайдаланылған болса.
- Өндіруші бұйымды пайдалану кезінде пайдаланушы нұсқаулығының талаптарын бұзу, бұйымды орнату және оған қызмет көрсету жөніндегі ұсынымдарды, қосу ережелерін (бұйымның өзіне де, онымен байланысты бұйымдарға да сәйкес келмейтін желілік кернеудің әсері нәтижесінде туындаған қысқа тұйықталулар), бұйымды сақтау және тасымалдау кезінде өнім иесі және/немесе үшінші тұлғалар шектен ықтимал материалдық, моральдық және өзге де зиян үшін жауапты болмайды.
- Механикалық зақымданудың барлық жағдайлары: өнімді пайдалану кезінде алынған сызаттар, жарықтар, деформациялар, соққы іздері, майысулар, кептелістер және т.б.
- Түрлендірулерді, рұқсат етілмеген жөндеулерді осындай жұмыстарды жүргізуге уәкілетті емес адамдар жүргізген жағдайлар. Егер ақаулық конструкцияны немесе бұйымның сұлбасын өзгерту, Өндіруші қарастырмаған сыртқы құрылғыларды қосу, жергілікті заңнамаға сай сәйкестік сертификаты жоқ құрылғыны пайдалану салдарынан туындаған болса.
- Егер бұйымның ақауы еңсерілмейтін күштің әсерінен (табиғи элементтер, өрт, су тасқыны, жер сілкінісі, тұрмыстық факторлар және Өндірушіге тәуелді емес басқа жағдайлар) немесе Өндіруші болжай алмаған үшінші тұлғалардың әрекеттерінен туындаса.
- Бұйымның толық немесе ішінара істен шығуына алып келген бұйымның ішіне бөгде заттардың, өзге денелердің, заттектердің, сұйықтықтардың, жәндіктердің немесе жануарлардың түсуінен, агрессивті ортаның әсерінен, жоғары ылғалдылықтан, жоғары температуралардан туындаған ақау.
- Бұйымды сәйкестендіру (сериялық нөмірі) жоқ немесе сәйкес келмейді. Егер зақымданулар (кемшіліктер) зиянды бағдарламалық қамтаманың; БЖ ұсынушысының осы қызметті ұсынбауына байланысты мүмкіндігінсіз бұйымның бағдарламалық ресурстарына қолжетімділіктің болмауына әкеп соққан құпиясөздерді (кодтарды) оларды жинау/қалпына келтіру мүмкіндігінсіз орнату, ауыстыру немесе жою әсерінен туындаса.
- Егер жұмыстың ақаулықтары қуат беруші, кәбілдік, телекоммуникациялық желілердің, радиосигнал қуатының стандарттарға немесе техникалық регламенттеріне сәйкес келмеуінен, оның ішінде бедер ерекшеліктерінен және басқа да осыған ұқсас сыртқы факторлардан, бұйымның желі әрекет ететін шекарада немесе аймақтан тыс жерде пайдаланылуынан туындаған болса.
- Егер зақымданулар стандартты емес (түпнұсқалық емес) және/немесе сапасыз (зақымданған) шығыс материалдарын, керек-жарақтарды, қосалқы бөлшектерді, қуат беру элементтерін, әртүрлі үлгідегі ақпарат тасымалдағыштарды (CD, DVD дискілерді, жад карталарын, SIM карталарын, картридждерді қоса алғанда) пайдаланудан туындаса.
- Егер кемшіліктер үйлесімсіз контентті (әуендерді, графиканы, бейне және басқа файлдарды, Java қосымшаларын және оларға ұқсас бағдарламаларды) алуға, орнатуға және пайдалануға байланысты туындаған болса.
- Осы бұйыммен жанасып жұмыс істейтін басқа жабдыққа келтірілген залалға.





